

# YAMAHA PortaSound

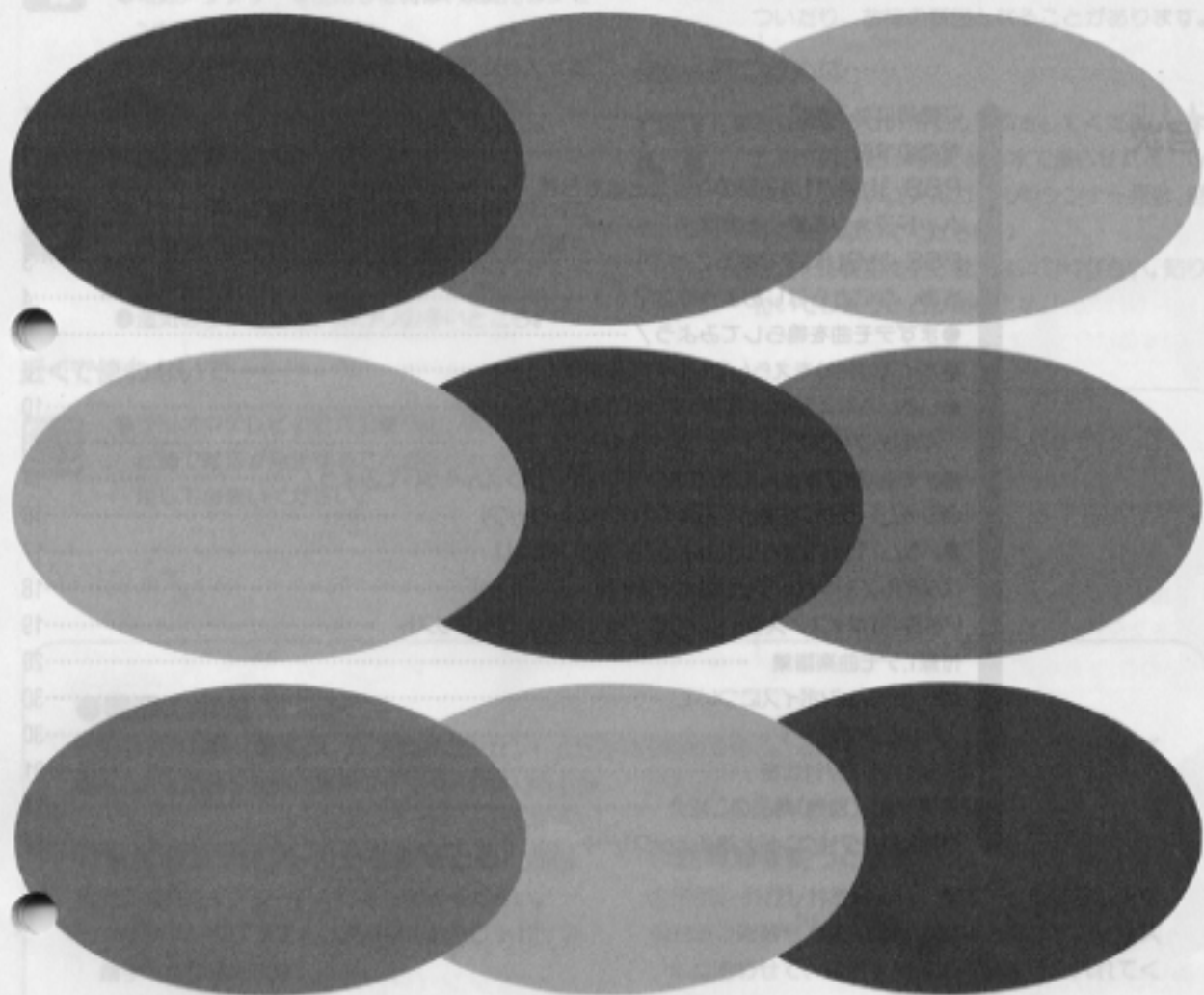

**PSS-31**

**PSS-21**

**PSS-11**

とりあつかいせつめいしよ  
**取扱説明書**

## ごあいさつ

このたびはヤマハポータサウンドPSS-31/21/11をお買いもとめいただき、まことにありがとうございます。PSS-31/21/11のさまざまな機能を十分に活用するために、この取扱説明書をよくお読みになってからご使用ください。なお、読み終わった後も、保証書とともに大切に保管して、わからないことや操作のしかたに困ったときなどに繰り返しごらんください。

## もくじ 目次

|                                   |    |
|-----------------------------------|----|
| ご使用になる前に                          | 1  |
| 電源の準備                             | 1  |
| PSS-31/21/11の各部のなまえとはたらき          | 2  |
| ヘッドフォンを使うときは                      | 2  |
| PSS-31/21/11でできること                | 3  |
| さあ、なにからはじめようかな？                   | 4  |
| ●まずデモ曲を鳴らしてみよう！                   | 4  |
| ●ボイス(音色)をえらんで、ひいてみよう！             | 8  |
| ●いろいろなスタイル(伴奏)でひいてみよう！            | 10 |
| マルチフィンガリングについて (PSS-31)           | 13 |
| ●デモ曲(お手本えんそう)をきいてマイナスワンスンそうしてみよう！ | 14 |
| ●ジャムトラックを使ってみよう！(ジャムトラック)         | 16 |
| ●ドラム/パッドを鳴らしてみよう！(PSS-31/21)      | 17 |
| スタイル/ジャムトラックのボイス一覧                | 18 |
| PSS-31ボイス/スタイル/ソング/ジャムトラックリスト     | 19 |
| 付録1:デモ曲楽譜集                        | 20 |
| パーカッションボイスについて                    | 30 |
| こんなときは                            | 30 |
| PSS-31/21/11仕様                    | 31 |
| オプション(別売)商品のご紹介                   | 31 |
| 付録2:ポータサウンド上達チェックシート              | 32 |

## 音楽を楽しむエチケット



これは電子機械工業会  
「音のエチケット」キャンペーンのシンボルマーク  
です。

楽しい音楽も時と場所によってはたいへん気になるものです。隣近所への配慮を十分にいたしましょう。静かな夜間には小さな音でもよく通り、特に低音は床や壁などを伝わりやすく、思わぬところで迷惑をかけてしまうことがあります。適度な音量を心がけ、窓を閉めたりヘッドフォンをご使用になるのも一つの方法です。音楽はみんなで楽しむもの、お互いに心を配り快適な生活環境を守りましょう。

・ヘッドフォンをご使用になる場合には、耳をあまり刺激しないよう適度な音量でお楽しみください。

# ご使用になる前に

## 使わないときは……



- 電源スイッチを切ってください。
- 電源アダプターを使用した時は、家庭用コンセントから抜いてください。
- 長い間使わない時は、乾電池を取り出してください。

## こんな所には置かないで……



- ストーブなど暖房器具の近く、直射日光の当たる場所、日中の車の中など、極端に温度が高くなる場所。



- 湿気の多いところ、ホコリの多いところ。

## 近くで使わないで……



- ラジオやテレビの近くで使うと、ラジオやテレビ側で雑音が発生することがあります。十分に離してお使いください。

## 乱暴に扱わないで……



- 落としたり、物をぶつけたり、パネルや鍵盤やケーブルの上に物を置かないでください。傷がついたり、故障の原因となることがあります。

## 美しく保つために……



- 汚れは柔らかい布でカラぶきしてください。また汚れのひどい時は、少し水で湿らせた布でふいてください。(アルコールやシンナー類は、絶対に使わないでください。)
- ビニール製品を上には置かないでください。貼り付いてしまうことがあります。

不適切な使用による故障につきましては、保証しかねる場合がございます。

## ●電源の準備

PSS-31/21/11は電源として、家庭用コンセントと乾電池の両方を使うことができます。家庭用コンセントをご使用になる場合は別売の専用アダプターPA-3をお使いください。

### ◎家庭用コンセントから電源をとるときは

別売の電源アダプターPA-3をご使用ください。

- ①アダプターのプラグをリアパネルのDC 9-12V IN 端子へさし込みます。
- ②アダプターを家庭用(AC100V)コンセントにさし込みます。

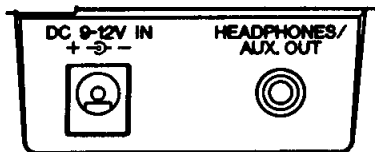

電源アダプターをご使用になる場合は、必ず別売の専用アダプターPA-3をご使用ください。他の電源アダプター使用による障害は、保証期間内でも保証できない場合もございますので、充分ご注意ください。

### ◎乾電池を使うときは

- ①PSS-31/21/11を裏返し、電池ボタンをはずします。
- ②市販の乾電池(単3乾電池)を6本入れます。イラストに合わせて、向きを間違えないように入れてください。
- ③電池ボタンを閉めます。

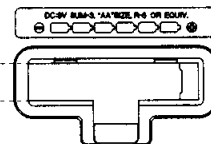
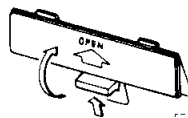

乾電池はお早めにおとりかえいただくことをおすすめします。電池が少なくなると、演奏やリズムなどがストップして、電源を入れた直後の状態にもどることがあります。このような時は、6本とも新しいものと交換してください。乾電池お買い求めの際は、「単3乾電池6本」とご指定ください。決して、古い電池と新しい電池を混ぜて使用しないでください。

# かくみ PSS-31/21/11の各部のなまえとはたらき

## ①ミュージックモードセクター

(MUSIC MODE SELECTOR)→P.6,8,10,14,16

スタイル(STYLE: リズムスタイル)、ボイス(VOICE: 音色)、ソング(SONG: テモ曲)の中からつかうモードをえらぶダイヤルです。また、このダイヤルを電源切(POWER OFF)まで回すと電源が切られます。

## ②ばんごう0~9ボタン、+/-ボタン

それぞれのモードで、スタイル/ボイス/ソングなどのばんごうをえらぶボタンです。

## ③デモ (DEMO)ボタン

→P.6,7,15

デモ曲(お手本えんそう)をスタート(はじめる)/ストップ(おわる)するボタンです。

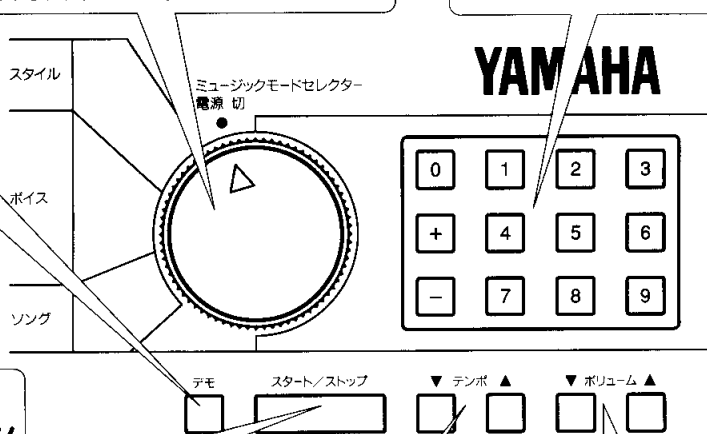

## ④スタート/ストップ (START/STOP)ボタン

→P.6,7,11,12,15,16

伴奏やデモ曲のマイナスイン演奏などをスタート(はじめる)/ストップ(おわる)するボタンです。

## ⑤テンポ (TEMPO): ▼▲ボタン

→P.7  
伴奏やデモ曲などのテンポ(曲のはやさ)をかえるボタンです。

## ⑥ボリューム (VOLUME) ▼▲ボタン

→P.7  
PSS-31/21/11のスピーカーから出る音の大きさをかえるボタンです。



## ⑦ドラムパッド(DRUM PAD, PSS-31/21)→P.17

ドラム/パーカッション(打楽器)を鳴らすときにたたくパッドです。

## ⑧パッドセレクト (PAD SELECT)

◀▶ ボタン (PSS-31/21)→P.17  
ドラムパッドのセット(なかみ)をかえるボタンです。

・PSS-31の本体パネルは英文で表記されています。(19ページに和文リストがありますので参照ください。)

## ●ヘッドフォンを使うときは(HEADPHONES/AUX. OUTについて)

一人で静かに練習する時や、夜間に演奏する時は、ヘッドフォン(ヤマハHPE-3/5 [別売]など)のプラグをリアパネルのヘッドフォンジャック(HEADPHONES/AUX. OUT)に接続してご利用ください。接続すると自動的にPSS-31/21/11のスピーカーからは音が出なくなります。

また、このジャックは音声信号を出力する端子も兼ねていますので、ステレオ、ラジオカセットなどの入力端子と接続すれば、PSS-31/21/11の演奏をこれらの機器で鳴らすことができます。(ミニステレオ⇄ピンプラグをご使用ください。)

・接続する場合は、本体及び外部機器ともに電源を切ってから行ってください。

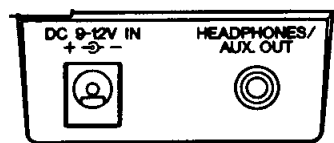

# PSS-31/21/11でできること

- ほんもの本物みだいな楽器音色がっ き おんしよく(AWMサウンド)たのが楽しめます。ぜんぶで100種類。

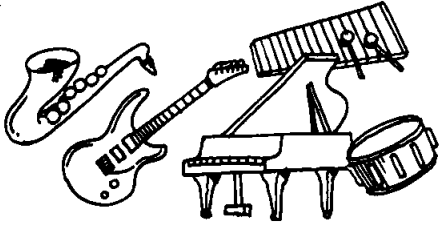

- いろんなスタイルのリズムや伴奏ばんそうで、ミュージシャンのなごま入り。(PSS-31 : 50スタイル、PSS-21/11 : 25スタイル)

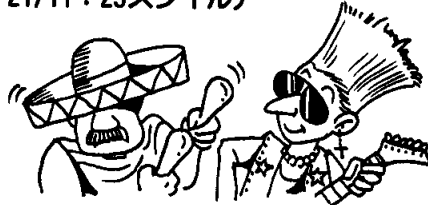

- バラエティあふれるデモ曲きょく(デモンストレーションえんそう演奏)をきいたり、その曲きょくでマイナスワン演奏えんそうもできます。(PSS-31 : 20曲、PSS-21/11 : 15曲)



- いちりゅう一流スタイルのジャムトラックい(コード進行)でかっこよくせまってみましょう。(PSS-31 : 20パターン、PSS-21/11 : 15パターン)



- ステレオスピーカーでダイナミックサウンドたのが楽しめます。(PSS-31/21)



- ドラムパッドでドラマーをきどってみましょう。(PSS-31/21)

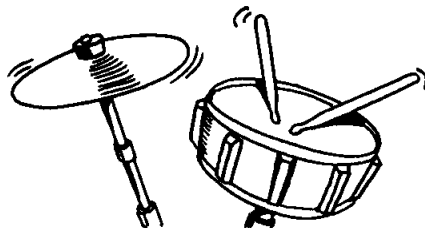

P.8

P.10

P.14

P.16

P.17

# さあ、なにからはじめようかな？

PSS-31/21/11にはいろいろなきのうがあります。できることから少しずつれんしゅうしましょう。えんそうするまえに、つぎのしつものにこたえてください。何からはじめたらよいかわかります。

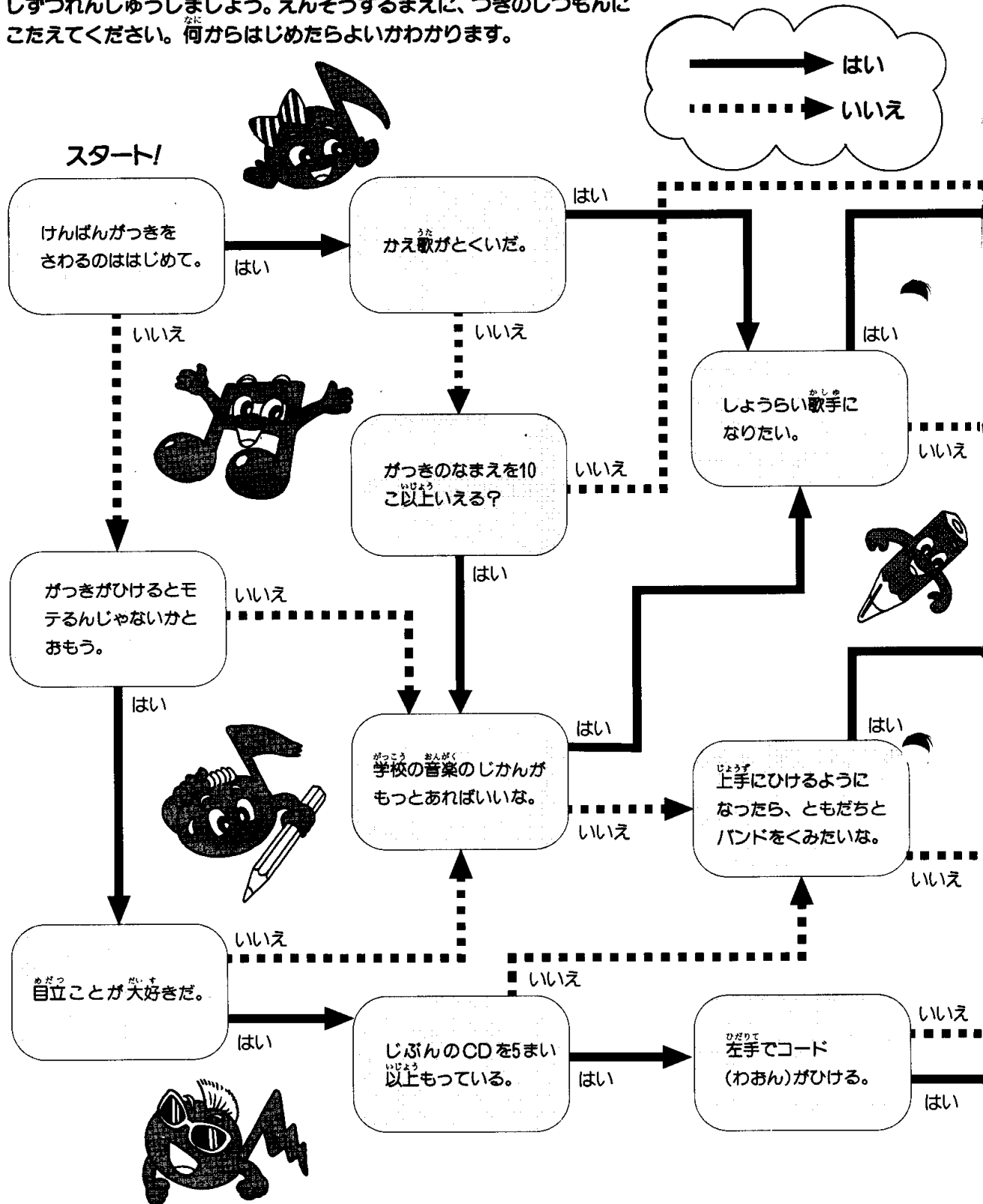



君はこれからはじめよう。

このページを見てね。

はい

学校では、うたっておどれる優等生をめざしている。

いろんな曲をきいて口ずさめるようになる。

デモ曲をきいてみよう。・14ページ

いいえ

大好きなうたを音名(ドレミファ)でうたえる。

どんながつきがあるのが、いろんなボイスをならしてみよう。

ボイスをえらんでひいてみよう。・8ページ

いいえ

はい

まず、右手のれんしゅうからはじめよう。デモ曲をひいてみよう。

デモ曲のマイナスワンえんそうをしてみよう。・14ページ

いいえ

けんぱんがつきでひける曲がある。

いろんなリズムの曲をどんどんひいてみよう。

いろいろなスタイルでえんそうしてみよう。・10ページ

はい

じぶんで曲をつくってみたい。

リズムにのってじぶんの曲をつくってみよう。

ジャムトラックを使ってみよう。・P.16

いいえ

はい

# まずデモ曲を鳴らしてみよう！(基本的な使い方)

①. ミュージックモードセレクターをソング (SONG) までまわそう。

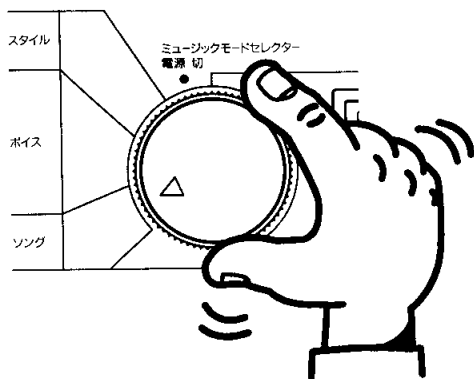

②. デモ曲のばんごう (ソングナンバー) をえらぼう。

デモ曲のばんごう(0~9)ボタンを、10の位、1の位のじゅんばんで2つ押してください。

たとえば「01オリジナルソング2」をえらぶたいときは、「0」「1」のじゅんばんでボタンを押してください。

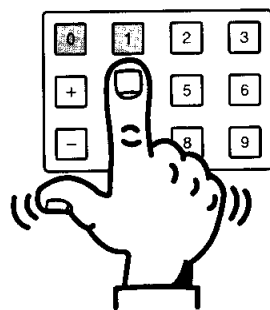

③. デモ曲をスタートさせよう。

デモ(DEMO)ボタンを押すとデモ曲がはじまばんごうじゅんに次々とデモ曲がえんそうされます。

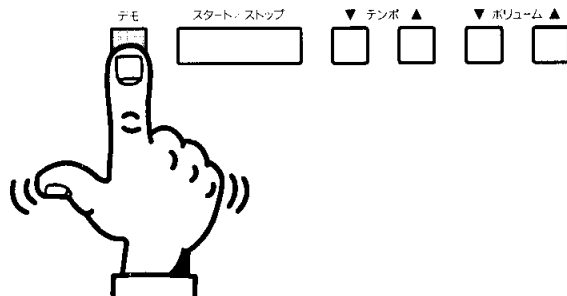

## ●基本的な使い方

PSS-31/21/11はミュージックモードセレクターと番号0~9ボタン、+/-ボタン、デモ(DEMO)ボタン、スタート/ストップ(START/STOP)ボタン、ボリューム(VOLUME)▼▲ボタン、テンポ(TEMPO)▼▲ボタンをつかって基本的な操作をおこないます。まずデモ曲を鳴らしながらこの操作を練習してみましょう。

### ①. ミュージックモードセレクター (MUSIC MODE SELECTOR)

ミュージックモードセレクターでは、使用するモードの選択および、電源オン/オフをおこないます。

**スタイル (STYLE)モード**...伴奏のリズムスタイルとそれに合ったボイス (音色) をセットで選ぶとき

**ボイス (VOICE)モード**...鍵盤で演奏する音色を選ぶとき

**ソング (SONG)モード**...デモ曲/マイナスインスワン演奏する曲やジャムトラックを選ぶとき

**電源 切 (POWER OFF)**...PSS-31/21/11の電源を切ります。

### ②. 0~9、+/-ボタン

各モードのナンバー (ボイス/スタイル/ソング) を選択するときに使います。

このとき、10の位の番号ボタンを押すと低い音 (ボン) が、1の位のボタンを押すと高い音 (キン) が鳴ります。

たとえばボイスモードで05のパイプオルガンを選ぶ場合は、「0」(10の位)、「5」(1の位)の順番でボタンを押します。

+/-ボタンを押して番号を変えることもできます。+ボタンを一度押すと1だけ大きな番号に変わり、-ボタンを一度押すと1だけ小さな番号に変わります。

たとえば、ボイスナンバーの99を選んだ後に+ボタンを一度押すと、ボイスナンバー00の音色に変わります。



#### 4. 音の大きさと曲のはやさをかえてみよう。

##### ●音の大きさをかえてみよう

###### ボリューム (VOLUME) ▼ ▲ ボタン

ボリューム (VOLUME) ▼ ボタンを押すと音が小さくなります。▲ ボタンを押すと音が大きくなります。

##### ●テンポ (はやさ)をかえてみよう

###### テンポ (TEMPO) ▼ ▲ ボタン

テンポ (TEMPO) ▼ ボタンを押すと曲のはやさがおそくなります。▲ ボタンを押すと曲のはやさがはやくなります。

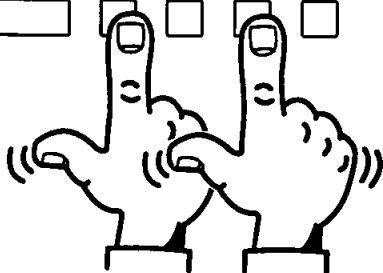

##### 番号のキャンセル(取り消し)

10の位の番号を押した後、約10秒間どのボタンも押さないと、10の位の番号は自動的に取り消されます。また、10の位の番号を押した後、0~9以外のボタンを押したりミュージックモードセレクトターを回しても、10の位の番号は取り消されます。

#### 3. デモ曲のスタート

デモ (DEMO) ボタンを押すとデモ曲が始まり、番号順に次々とデモ曲が演奏されます。

#### 4. ボリューム ▼ ▲ ボタン、テンポ ▼ ▲ ボタンについて

●ボリューム (VOLUME) ▼ ▲ ボタンについて  
▼ ボタンでボリュームが小さくなり、▲ ボタンでボリュームが大きくなります。▼ ▲ ボタンを同時に押すと、最初に設定されていたボリュームに戻ります。

#### 5. デモ曲をストップさせよう。

もう一度デモボタンが押すか、またはスタート/ストップ (START/STOP) ボタンを押すとえんそうがとまります。

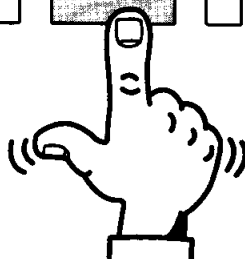

1 モードがじゆうにえらべるようになったら・・・

2 ボリュームがじゆうにかえられるようになったら・・・

3 テンポがじゆうにかえられるようになったら・・・

チェックシート(32ページ)のイラストをぬりつぶそう。



また、▼ ボタンを押すと低い音(ボン)が、▲ ボタンを押すと高い音(キン)が鳴ります。ボリュームが最も小さく、または、最も大きくなるとそれ以上の変更はできなくなり、ボタンを押しても音(ボン、キン)が鳴らなくなります。

##### ●テンポ (TEMPO) ▼ ▲ ボタンについて

テンポの調整は、テンポ (TEMPO) ▼ ▲ ボタンでおこないます。▼ ボタンでテンポが遅く、▲ ボタンでテンポが速くなり、▼ ▲ ボタンを同時に押すと標準テンポ (デモ曲の最適なテンポ)に戻ります。

またこの時、▼ ボタンを押すと低い音(ボン)が、▲ ボタンを押すと高い音(キン)が鳴ります。テンポが最も遅く、または、速くなるとそれ以上の変更はできなくなり、ボタンを押しても音(ボン、キン)が鳴らなくなります。

#### 5. デモ曲のストップ

もう一度デモボタンが押すか、またはスタート/ストップ (START/STOP) ボタンを押すと演奏が止まります。

# ボイス(音色)をえらんで、ひいてみよう!

1. ミュージックモードセレクトターをボイス(VOICE)までまわそう。

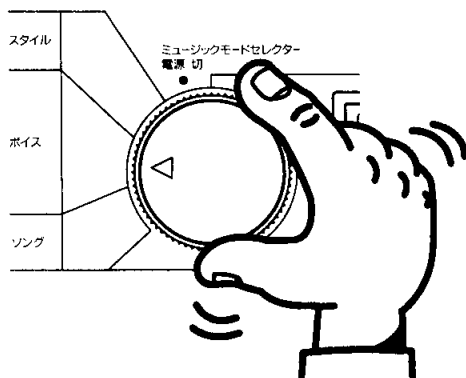

2. ボイスのばんごうをえらぼう。

ボイスのばんごう(0~9)ボタンを、10の位の<sup>くわい</sup>、1の位の<sup>くわい</sup>のじゅんばんで2つ押してください。  
たとえば「05パイプオルガン」をえらびたいときは、「0」「5」のじゅんばんでボタンを押してください。

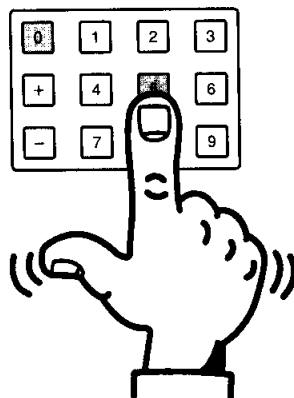

## ●ボイスの選択

PSS-31/21/11には、先進のAWM(アドバンスド・ウェーブ・メモリー)音源を利用した高音質な100音色のボイスが内蔵されています。また、この100音色の中には以下のような効果がついた音色も内蔵されています。

**パーカッションボイス(39/99)**……鍵盤を叩くといろいろなパーカッションサウンドが楽しめます。パーカッションリストはP.30を参照してください。

**デュアルボイス(40~55)**……鍵盤を弾くと2つのボイスが重なって鳴ります。

**スプリットボイス(56~66)**……左の鍵域(PSS-31はB2より左、PSS-21/11は自動伴奏用鍵盤)で一つのボイス、右の鍵域でもう一つのボイスが演奏できます。

**サステインボイス(67~71)**……サステイン(余韻効果)がかかったボイスです。

**ハーモニーボイス(72~84)\***……演奏した音程に加え、1~3音のハーモニー音が自動的に付きます。

**エコーボイス(85~99)**……エコー(こだま効果)がかかったボイスです。

\*ハーモニーボイスで演奏できるのは1音だけです。複数の鍵盤を押さえると、常にいちばん最後に押さえられた音に対してハーモニー音が付けられます。

また、ミュージックモードセレクトターが「ボイス」の位置にある場合は常にCコードを基本としたハーモニー音が付けられ、「スタイル」の位置にある場合またはスタイル演奏中は押さえられたコード(P.11, 13参照)を基本としたハーモニー音が付けられます。「ソング」の位置にある場合またはソング/ジャムトラック演奏中はソング/ジャムトラックのコードを基本としたハーモニー音が付けられます。

### ③. ひいてみよう。

パイプオルガンの音が出ました。

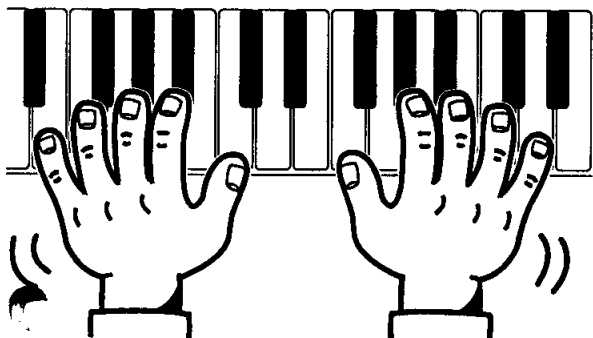

ボイスのばんごうをかえて、いろいろなボイスをためしてみよう。

④ボイスがじゆうにえらべるようになったら、チェックシート(32ページ)のイラストをぬりつぶそう。

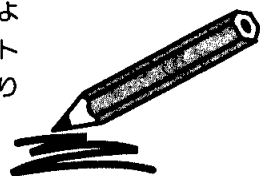

### ①. ミュージックモードセレクトターでボイス(VOICE)を選択します。

#### ボイスナンバーを選択します。

番号0~9ボタンを使って、ボイスナンバーを選びます。ナンバーは順番に2つのボタンを押して設定してください。

・電源を入れた時、ボイスナンバーは00に設定されています。

### ③. 演奏してみましよう。

好みのボイスを選んだら、演奏してみましよう。

また、②と同じ手順を繰り返して、いろいろな音色を演奏してみましよう。

・PSS-31/21/11はボイスを選ぶと自動的にその音色に最適なオクターブが設定されます。(選択した音色によってオクターブ設定は異なります。)

・PSS-31/21/11の最大同時発音数は12ですが、ボイスによっては(デュアル/スプリットボイスなど)12音より少ないものがあります。また、同時発音数にはスタイルやソングなどの発音も含まれるので、鍵盤演奏とスタイルやソング演奏などを同時におこない、最大同時発音数を越えると、ある音が途中で消えたり鳴らなかつたりすることがあります。

# いろいろなスタイル(伴奏)でひいてみよう!

1. ミュージックモードセクターをスタイル(STYLE)までまわそう。

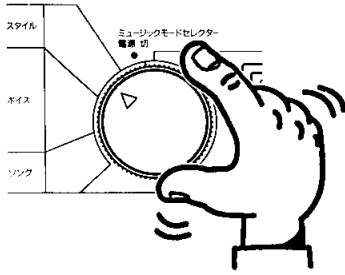

2. スタイルのばんごうをえらぼう。

スタイルのばんごう(0~9)ボタンを、10の位のじゅうばんで2つ押してください。たとえば「23ワルツ(PSS-31はヘビーメタル)」をえらびたいときは、「2」「3」のじゅうばんでボタンを押してください。

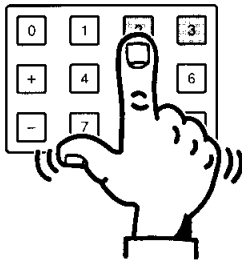

3. じどうばんそうをスタートさせよう。

けんぱんの上の◀印より左の自動伴奏用鍵盤(AUTO ACCOMP. SECTION)でコードを押さえると、リズムとばんそうがはじまります。

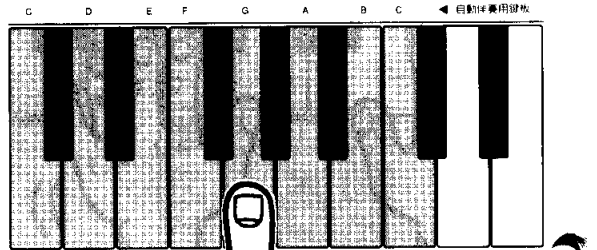

PSS-21の  
ばあい

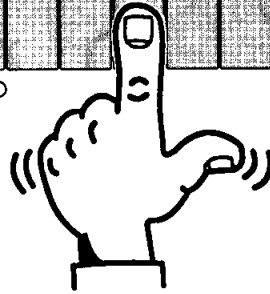

## ●スタイルの選択

SS-31には50種類のリズムと伴奏のスタイルが、PSS-21/11には25種類のリズムと伴奏のスタイルが内蔵されています。スタイルを選ぶと、そのスタイルに適したボイスも自動的に選ばれます。

自動伴奏とは、鍵盤の上部にプリントされている◀より左の自動伴奏用鍵盤(AUTO ACCOMP. SECTION)で演奏されたコードに応じて、ベース音とコード音が演奏されるという機能です。

自分の好みのスタイルを選び、自動伴奏機能を使って演奏してみましょう。

1. ミュージックモードセクターでスタイル(STYLE)を選択します。

2. スタイルナンバーを選択します。

番号0~9ボタンを使って、スタイルナンバーを選びます。番号は2つのボタンを順番に押して選んでください。

- ・電源を入れた時、スタイルナンバーは00に設定されています。
- ・本体/パネルに表示されていないナンバー(PSS-31は50以上、PSS-21/11は25以上)は選択できません。これらのナンバーを押しても、ワリック音(ボン、キン)は鳴りません。

3. 自動伴奏をスタートさせます。

鍵盤の上部にプリントされている◀より左の自動伴奏用鍵盤(AUTO ACCOMP. SECTION)でコードを押さえると同時にリズムと伴奏がスタートします。

また、スタート/ストップ(START/STOP)ボタンを使ってリズムをスタートさせることもできます。この場合、自動伴奏用鍵盤でコードが押さえられるまで伴奏は始まりません。

ベースコードホールドについて  
スタイルナンバー49(PSS-31)、24(PSS-21/11)のベースコードホールド(BASS CHORD HOLD)を選んだ時は、自動伴奏は演奏されず、自動伴奏用鍵盤で鍵盤が押さえられている間、ベース音とコード音(持続音)が演奏されます。なお、この時リズム(スタート/ストップ)は動きません。

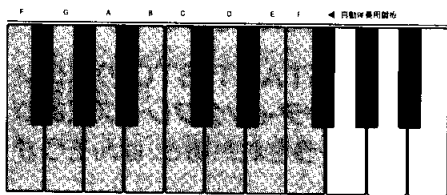

PSS-11のばあい

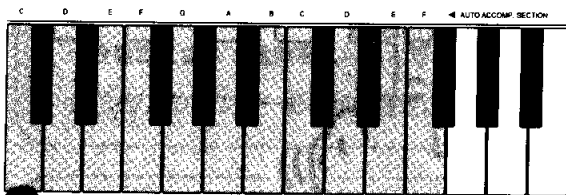

PSS-31のばあい

・スタート/ストップ (START/STOP) ボタンを押すとリズムばんそうだけがはじまります。



#### 4. じどうばんそうのコードをかえてみよう。

じどうばんそうようけんばん お  
自動伴奏用鍵盤を押さえて、コードをいろいろかえてみよう。

PSS-21のばあい

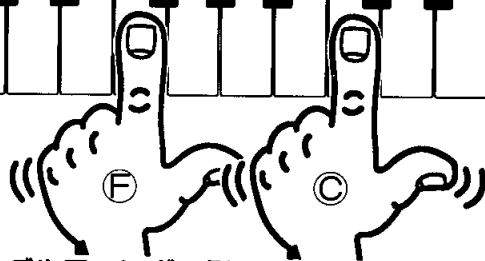
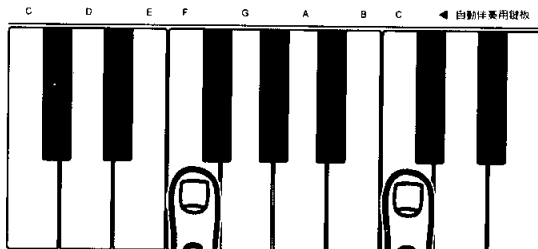

#### シングルフィンガー例

ドミノの和音 …Cのけんばんを押さえよう。  
ソシレの和音 …Gのけんばんを押さえよう。  
ファラドの和音 …Fのけんばんを押さえよう。

・スタイルを選ぶとそのスタイルごとに、◀より右の鍵盤で演奏するボイスが自動的に選ばれますが、他のボイスで演奏することもできます。この場合は、ダイヤルを回していったんボイスモードに移りボイスを選んでから、再びスタイルモードに戻って伴奏をスタートさせてください。スタイルごとに選ばれるボイスはP.18の「スタイル/ジャムトラックのボイス一覧」を参照してください。

※奏の演奏中も、ダイヤルを回してボイスを変更することができます。

・リズムが止まっている時にスタイルを選ぶと、そのスタイルに適した標準テンポが自動的に選ばれます。

・伴奏の演奏中にスタイルを変更すると、次の小節から新しいスタイルの伴奏が始まります。そして同時に、ボイスも変更されます。ただし、この場合は新しいスタイルの標準テンポには変更されず、伴奏のテンポはそのまま演奏されます。テンポ▲▼ボタンを2つ同時に押すと、標準テンポに変更されます。

また、PSS-31はマルチフィンガリングという新しいコード検出方式を採用しています。詳細はP.13を参照ください。

#### シングルフィンガーのコードの押さえ方

- メジャー(M)コード…根音を押さえてください。
- マイナー(m)コード…根音と、根音より左側の黒鍵を同時に押さえてください。
- セブンス(7)コード…根音と、根音より左側の白鍵を同時に押さえてください。
- マイナーセブンス(m7)コード…根音と、根音より左側の黒鍵と白鍵を同時に押さえてください。



Cメジャー(M)コードの押さえ方



Cマイナー(m)コードの押さえ方



Cセブンス(7)コードの押さえ方



Cマイナーセブンス(m7)コードの押さえ方

#### 4. 自動伴奏のコードを変更します。

PSS-31/21/11では自動伴奏用鍵盤で3本以内の指を使って、メジャー、マイナー、セブンス、マイナーセブンスのコードを選択することができ、そのコードと選ばれたスタイルに従って伴奏が演奏されます。(このコードの押さえ方をシングルフィンガーと呼びます。)

・コード押鍵は自動伴奏用鍵盤の範囲内であれば、オクターブに影響されません。例えば、C2とC3が自動伴奏用鍵盤にある場合、どちらを押さえても同じ伴奏が演奏されるということです。

⑤. じどうばんそうにあわせてメロディーをひいてみよう。

こんどは左手でコードをかえながら、◀より右のけんばんで、ばんそうにあわせて右手でメロディーをひいてみよう。

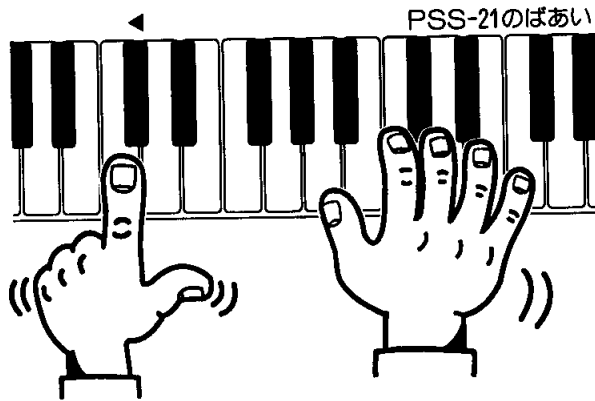

・この時テンポをかえて、じぶんの弾きやすい速さに行ってみましょう。

⑥. じどうばんそうをとめてみよう。

スタート/ストップ (START/STOP) ボタンを押すと、みじかいエンディングフレーズ (おわりのえんそう) がえんそうされたあと、ばんそうがとまります。

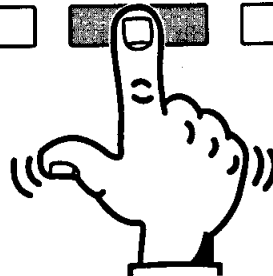

⑤ スタイルがじゆうにえらべるようになったら、チェックシートのイラストをぬりつぶそう。

⑥ シングルフィンガーでコードが押さえられるようになったら、チェックシート (32ページ) のイラストをぬりつぶそう。



⑤. 自動伴奏に合わせてメロディーを演奏します。

左手でコードを次々と変えながら、伴奏に合わせて◀より右の鍵盤を使って右手でメロディーを演奏してみましょう。

・この時、P.7の「テンポ▼▲ボタンについて」の項を参照して、テンポを変えて、じぶんの演奏しやすいスピードに調整してみましょう。

⑥. 自動伴奏をストップさせます。

スタート/ストップ (START/STOP) ボタンを押すと、簡単なエンディングフレーズが演奏された後、伴奏がストップします。

# マルチフィンガリングについて(PSS-31)

PSS-31の自動伴奏用鍵盤 (AUTO ACCOMP. SECTION)でのコードの押さえ方はマルチフィンガリングという新しい方式になっています。マルチフィンガリングとは、コードをシングルフィンガー(11ページ)で押さえても、フィンガード(通常のコードの押さえ方)で押さえても、PSS-31がそのコードを自動的に識別するという便利な機能です。

・PSS-31は電源を入れると自動的にマルチフィンガリングモードになりますが、シングルフィンガー、フィンガードどちらかだけにすることもできます。

PSS-31の電源を切り、番号(0~9)ボタンの1を押しながらもう一度電源を入れるとシングルフィンガーモードに、番号ボタン0を押しながらもう一度電源を入れるとフィンガードモードに固定されます。

一度電源を切って電源を入れなおすだけで、マルチフィンガリングモードに戻ります。

(シングルフィンガーモードに固定した場合、自動伴奏用鍵盤はC1~C#2に変更されます。)

## ●フィンガードについて

鍵盤の上部に印刷されている ◀ より左の自動伴奏用鍵盤でコードを押さえると、そのコードと選ばれたスタイルに従って伴奏が演奏されます。

### Cのコードバリエーション

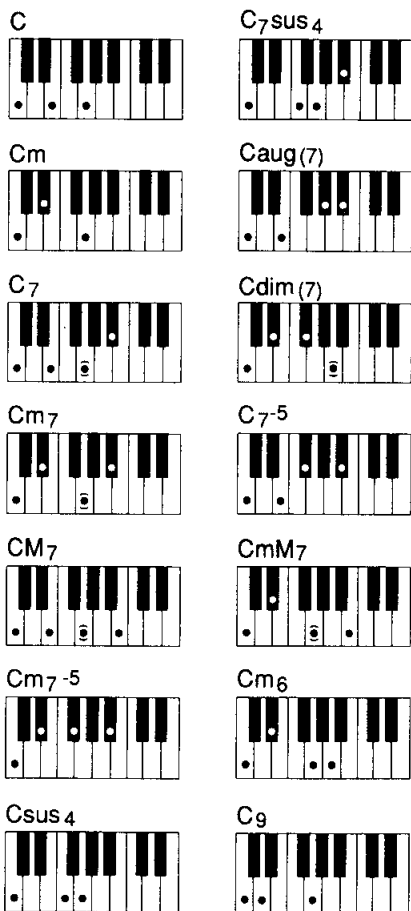

・カッコ( )内の鍵盤は押えなくてもかまいません。

・コードはすべて基本形で書かれていますが、その転回形も可能です。ただし、以下の場合を例外とします。

- ・オーギュメントィッド、ディミニッシュトセブンスは押さえられたコードの最低音を根音とみなします。
- ・セブンスフラットィッドフィフスは押さえられたコードの最低音を根音またはフラット7とみなします。
- ・マイナーシックスとナインスは基本形のみを受け付けます。

・フィンガードに固定した場合、黒鍵を舍めて隣り合う3音を押さえると、コード演奏がキャンセルされ、リズムのみの演奏になります。

・BaugとA#m6とBm6は検出しません。

・特定のコードについては、スタイルによって、異なるコードを押さえてもコードが変わらない場合があります。

7 フィンガードでコードが押さえられるようになったら、チェックシート(32ページ)のイラストをぬりつぶそう。



# デモ曲(お手本えんそう)をきいてマイナスインス

マイナスインスでは、デモ曲のメロディー部分のえんそうがなくなります。デモ曲をきいたあとは、がくふを見ながらマイナスインスでデモ曲のメロディーをじぶんでひいてみよう。

## 1. ミュージックモードセクターをソング (SONG) までまわそう。

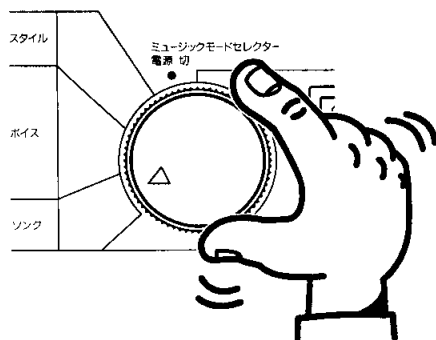

## 2. デモ曲のばんごう (ソングナンバー) をえらぼう。

デモ曲のばんごう (0~9) ボタンを、10の位、1の位のじゅんばんで2つ押してください。たとえば「03 朝日のおたる家」をえらびたいときは、「0」「3」のじゅんばんでボタンを押してください。

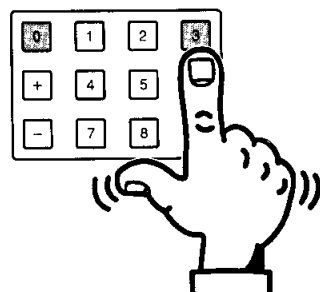

## ●デモ曲とマイナスインス演奏

PSS-31にはバラエティーに富んだ20種類のデモ曲 (ソング) が、PSS-21/11には15種類のデモ曲が内蔵されています。自分の好みのデモ曲を選び、聴いてみましょう。

デモ曲を聴いた後は、今度はマイナスインス演奏で、デモ曲のメロディー部分を自分で演奏してみましょう。マイナスインス演奏とはデモ曲のメロディー部分を消して鍵盤で演奏できる機能のことです。

演奏する時は、P. 20~の楽譜を参考にしてください。

## 1. ミュージックモードセクターでソング (SONG) を選択します。

## 2. ソングナンバーを選択します。

番号0~9ボタンを使って、00~19 (PSS-31)、00~14 (PSS-21/11)の中からソングナンバーを選びます。番号は順番に2つのボタンを押して選んでください。

・ソングナンバー20~39 (PSS-31)、15~29 (PSS-21/11)のジャムトラックに関してはP.16を参照してください。

・本体パネルに表示されていないナンバー (PSS-31は40以上、PSS-21/11は30以上)は選択できません。これらのナンバーを押しても、クリック音 (ボン、キン)は鳴りません。

・電源を入れた時、ソングナンバーは00に設定されています。



# そうしてみよう!

## ③-1. デモ曲をスタートさせてみよう。 (デモ曲を **左** とき)

デモ (DEMO) ボタンを押すとデモ曲がはじまります。もう一度デモボタンが押すか、またはスタート/ストップ (START/STOP) ボタンを押すまで、ばんごうじゆんにデモ曲がえんそうされます。

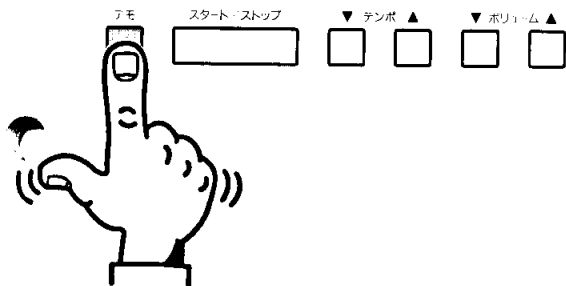

⑧ デモ曲がじゆうにえらべるようになったら、チェックシート (32ページ) のイラストをぬりつぶそう。

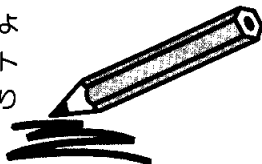

## ③-2. マイナスワンえんそうをスタートさせてみよう。(デモ曲を **右** とき)

スタート/ストップ (START/STOP) ボタンを押すか、けんぱんを押すと、デモ曲のマイナスワンえんそうがはじまります。かくふを兎ながらけんぱんでメロディーパートをひいてみよう。マイナスワンえんそうは、もう一度スタート/ストップボタンを押すか、曲が終わるとストップします。

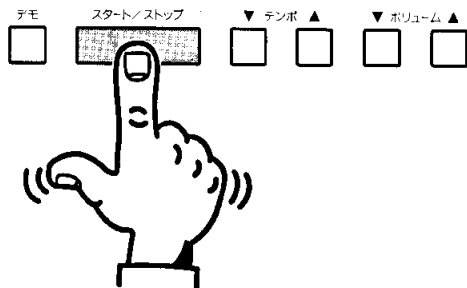

⑨ デモ曲がひけるようになったら、チェックシート (32ページ) のイラストをぬりつぶそう。



## ③-1. デモ曲のスタート/ストップ (デモ曲を聴くとき)

(DEMO) ボタンを押すとデモ曲がスタートします。もう一度デモボタンを押すか、またはスタート/ストップ (START/STOP) ボタンを押すまで、ナンバー順に繰り返しデモ曲が演奏されます。最後のナンバーのデモ曲を演奏した後は、自動的に最初のナンバーのデモ曲に戻ります。

- ・ソングを選ぶと、そのソングに適した標準テンポが自動的に設定されます。
- ・ソングを選ぶと、そのソングのメロディーに使われている音色が鍵盤に自動的に設定されます。
- ・デモ曲の演奏中も、ダイヤルを回してボイスを変更することができます。また、デモ曲の中には途中でメロディー音色が変わるものがありますが、自分でボイスを選んだ場合は、もう一度ソングナンバーを選ぶまでメロディー音色は変更されません。
- ・デモ曲のボイスを変更した場合、曲によってはオクターブが違うものがあります。
- ・ソングをスタートさせることによって、スタイルモードで選択されていたスタイルナンバーは変更されます。

## ③-2. マイナスワン演奏のスタート/ストップ (デモ曲を弾くとき)

スタート/ストップ (START/STOP) ボタンを押すと、デモ曲のマイナスワン演奏がスタートします。楽譜を見ながらデモ曲のメロディーを演奏してみましょう。マイナスワン演奏は、もう一度スタート/ストップ ボタンを押すか、曲が終わるとストップします。

- ・スタート/ストップボタンを押すかわりに、鍵盤のいずれかを押さえても自動的にマイナスワン演奏がスタートします。
- ・デモボタンを押すと、マイナスワン演奏は止まり、通常のデモ曲 (メロディー演奏を含んだもの) の演奏がすぐにはじまります。
- ・ソングを選ぶと、そのソング (デモ曲) のメロディーに使われている音色が鍵盤に自動的に設定されます。(デモ曲を聴く時と同じように、ボイスを変更することができます) また、自分の使用したいボイスでソングをスタートさせることもできます。その場合は、ダイヤルを回していったんボイスモードに移りボイスをえらんでから、再びソングモードに戻ってソング (マイナスワン演奏) をスタートさせてください。

# ジャムトラックを使ってみよう!

ジャムトラックは、コードがついたじどうばんそうですから、コードを押さえずに、けんばんすべてをメロディーえんそうに使用できます。

1. ミュージックモードセクターをソング (SONG)までまわそう。

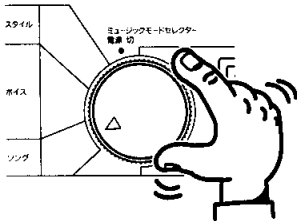

2. ジャムトラックのばんごう(ソングナンバー)をえらぼう。

ジャムトラックのばんごう(0~9)ボタンを、10の位の、1の位のじゆんばんで2つ押しください。たとえば「29ワルツ (PSS-31はスローロック)」をえらびたいときは、「2」「9」のじゆんばんでボタンを押しください。

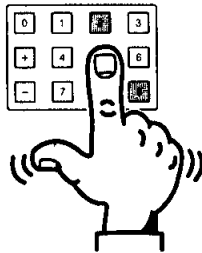

3. ジャムトラックをスタートしてみよう。

スタート/ストップ (START/STOP) ボタンを押すか、けんばんを押すと、ジャムトラックがはじまります。もう一度スタート/ストップボタンを押すまで、同じコードパターンがくりかえされます。ばんそうにあわせてけんばんでひいてみましょう。

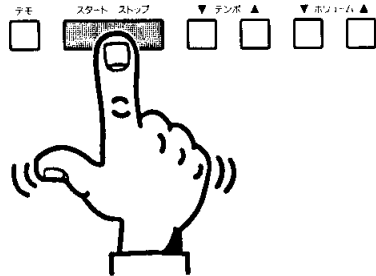

4. ジャムトラックをえらんでえんそうできるようにしたら、チェックシート(32ページ)のイラストをぬりつぶそう。

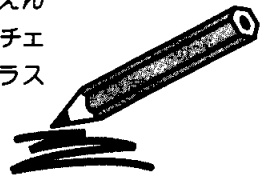

## ●ジャムトラック

PSS-31には20種類のジャムトラックが、PSS-21/11には15種類のジャムトラックがプリセットされています。ジャムトラックとは、いろいろな音楽スタイルの典型的なコード(和音)進行がプログラムされているものです。

ジャムトラックを使用する場合は、すべての鍵盤を使ってメロディーを演奏することができます。自分の好みのジャムトラックを選び、伴奏に合わせて演奏してみましょう。

1. ミュージックモードセクターでソング (SONG)を選択します。
2. ジャムトラックナンバーを選択します。

番号0~9ボタンを使って、20~39 (PSS-31)、15~29 (PSS-21/11)の中からジャムトラックのソングナンバーを選びます。ナンバーは10の桁、1の桁の順で2つボタンを押して選んでください。

・本体パネルに表示されていないナンバー(PSS-31は40以上、PSS-21/11は30以上)は選択できません。

3. ジャムトラックのスタート/ストップ

スタート/ストップ (START/STOP) ボタンを押すとジャムトラックの演奏がスタートします。もう一度スタート/ストップボタンを押すまで、同じコードパターンが繰り返し演奏されます。

- ・ジャムトラックを選ぶと、それに最も適した鍵盤の音色とテンポが自動的に選ばれます。ジャムトラックごとに選ばれるボイスはP.18の「スタイル/ジャムトラックのボイス一覧」を参照してください。また、ソング(マイナスイオン演奏)と同様にほかのボイスで演奏することもできます。
- ・スタート/ストップボタンを押すかわりに、鍵盤のいずれかを押さえると自動的にジャムトラックの演奏がスタートします。
- ・デモボタンを押すと、ジャムトラックの演奏は止まり、通常のデモ曲(メロディー演奏を含んだもの)の演奏がすぐに始まります。また、ジャムトラックを選んだ後、デモボタンを押すと、ジャムトラックのナンバーはキャンセルされ、ソングナンバー00のデモ曲がスタートします。

# ドラムパッドを鳴らしてみようI (PSS-31/21)

## 1. ドラムパッドをたたいてみよう。

けんばんの<sup>うえ</sup>にある4つのドラムパッド(DRUM PAD)をたたいてみましょう。ドラムの<sup>おと</sup>音が鳴ります。このドラムパッドはどのモードの時でも使えます。

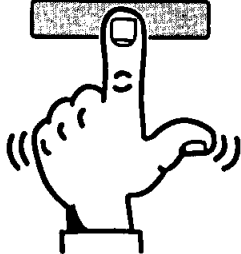

## 2. ドラムパッドの音を<sup>おと</sup>をかえてみよう。

一つのドラムパッドには4種類の音が入っています。パッドセレクト(PAD SELECT)◀▶ボタンを押すとパッドの音がかわります。パッドの<sup>うえ</sup>のイラストを見ながら、いろいろな音を鳴らしてみよう。

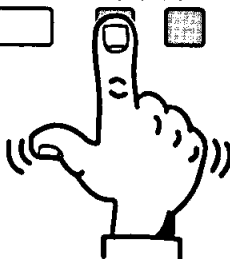

11 ドラムパッドでじゆうに音色をえらんで、えんそうできるようになったら、チェックシート(32ページ)のイラストをぬりつぶそう。



## ●ドラムパッド

PSS-31/21には4つのドラムパッド(DRUM PAD)があります。このドラムパッドはどのモードの時でも使用できます。自由にパーカッションを演奏したり、伴奏にドラム音を付け加えて演奏してみましょう。

### 1. ドラムパッドをたたいてみましょう。

4つのパッドにはそれぞれ4種類ずつのドラム/パーカッションサウンドがプリセットされています。電源を入れた時は、各パッドの上のイラストにある音色のうち、最も左のドラム/パーカッションセットが鳴ります。

### 2. ドラムパッドの音を変更します。

パッドの音色を変える時は、パッドセレクト(PAD SELECT)◀▶ボタンを使用します。▶ボタンでドラム/パーカッションのセット(イラスト参照)が、4つのパッド同時に一つ右に変更され、◀ボタンで一つ左に変更されます。◀▶ボタンを使って、16種類の音色を聴いてみましょう。

- ・ボタンを押すと音(ボン、キン)が鳴りますが、最も左、または最も右のセットになるとそれ以上の変更はできなくなり、ボタンを押しても音が鳴らなくなります。
- ・ドラム/パッドは2つまで同時に鳴らすことができます。また、ドラム/パッド以外のボタンを複数同時に押した場合、ドラム/パッドは発音しないことがあります。

# スタイル/ジャムトラックのボイス一覧

## ●PSS-31/21/11 スタイルのボイス一覧

| スタイル<br>No | ボイス<br>No | ボイス名         |
|------------|-----------|--------------|
| PSS-31     | PSS-21/11 |              |
| 00         | 00        | ピアノ          |
| 01         | -         | 電子ピアノ/パッド    |
| 02         | 02        | ピアノとビブラフォン   |
| 03         | -         | ブラスアンサンブル    |
| 04         | -         | 電子ピアノとビブラフォン |
| 05         | -         | フォークギター/パッド  |
| 06         | 01        | オーケストラヒット    |
| 07         | 03        | ブラスアンサンブル    |
| 08         | -         | ファンタジー1      |
| 09         | -         | パンフルート       |
| 10         | -         | コーラス電子ピアノ    |
| 11         | -         | フォークギター/パッド  |
| 12         | 04        | 電子ピアノ/パッド    |
| 13         | 05        | クラビ          |
| 14         | 06        | コーラス電子ピアノ    |
| 15         | -         | ピアノ/パッド      |
| 16         | 07        | ブラスアンサンブル    |
| 17         | -         | 電子オルガン       |
| 18         | 08        | トロンボーン       |
| 19         | 09        | パンフルート       |
| 20         | 10        | フォークギター/パッド  |
| 21         | 11        | ブラスアンサンブル    |
| 22         | -         | テナーサククス      |
| 23         | -         | ディストーションギター  |
| 24         | -         | ホンキートンクピアノ   |
| 25         | 12        | 電子オルガン       |
| 26         | 13        | ビブラフォン       |
| 27         | 14        | ピアノ/パッド      |
| 28         | -         | 電子ピアノ/パッド    |
| 29         | 15        | フルート・デュエット   |
| 30         | 16        | シンセリード       |
| 31         | -         | クラリネット・トリオ   |
| 32         | -         | トロンボーン       |
| 33         | 17        | ジャズギター/パッド   |
| 34         | 18        | トランペット・デュエット |
| 35         | 19        | ピアノ/パッド      |
| 36         | -         | トロンボーン       |
| 37         | -         | ブラスアンサンブル    |
| 38         | 20        | アコーディオン      |
| 39         | 21        | ピアノ/パッド      |
| 40         | -         | トランペット・デュエット |
| 41         | -         | トロンボーン       |
| 42         | -         | バイオリン・カントリー  |
| 43         | -         | トランペット・デュエット |
| 44         | 22        | クラリネット       |
| 45         | 23        | ファンタジー1      |
| 46         | -         | ストリングス       |
| 47         | -         | ホルン・デュエット    |
| 48         | -         | ピアノ/パッド      |
| 49         | 24        | -            |

## ●PSS-31 ジャムトラックのボイス一覧

| ジャム<br>トラックNo. | ボイス<br>No. | ボイス名          |
|----------------|------------|---------------|
| 20             | 47         | ピアノ/パッド       |
| 21             | 17         | オーケストラヒット*    |
| 22             | 48         | ピアノとビブラフォン*   |
| 23             | 28         | テナーサククス       |
| 24             | 00         | ピアノ           |
| 25             | 12         | ディストーションギター   |
| 26             | 00         | ピアノ           |
| 27             | 04         | 電子オルガン        |
| 28             | 53         | ブラスアンサンブル     |
| 29             | 49         | 電子ピアノ/パッド     |
| 30             | 65         | ピアノ/ビブラフォン*   |
| 31             | 28         | テナーサククス*      |
| 32             | 41         | コーラス電子ピアノ*    |
| 33             | 25         | フルート*         |
| 34             | 81         | トランペット・デュエット* |
| 35             | 06         | アコーディオン*      |
| 36             | 21         | トロンボーン        |
| 37             | 77         | バイオリン・カントリー*  |
| 38             | 20         | トランペット*       |
| 39             | 49         | 電子ピアノ/パッド     |

## ●PSS-21/11 ジャムトラックのボイス一覧

| ジャム<br>トラックNo. | ボイス<br>No. | ボイス名          |
|----------------|------------|---------------|
| 15             | 47         | ピアノ/パッド       |
| 16             | 17         | オーケストラヒット*    |
| 17             | 48         | ピアノとビブラフォン*   |
| 18             | 04         | 電子オルガン*       |
| 19             | 00         | ピアノ           |
| 20             | 04         | 電子オルガン        |
| 21             | 53         | ブラスアンサンブル     |
| 22             | 49         | 電子ピアノ/パッド     |
| 23             | 65         | ピアノ/ビブラフォン*   |
| 24             | 41         | コーラス電子ピアノ*    |
| 25             | 25         | フルート*         |
| 26             | 81         | トランペット・デュエット* |
| 27             | 06         | アコーディオン*      |
| 28             | 20         | トランペット*       |
| 29             | 16         | ストリングス*       |

\*の付いたボイスは、コード進行中に他のボイスに変わります。

# PSS-31ボイス/スタイル/ソング/ジャムトラックリスト

PSS-31の本体パネルは英文表記になっています。お子様ご利用になる場合は、以下の和文リストを参照してください。

## PSS-31ボイスリスト

|                |                 |                 |                |               |              |
|----------------|-----------------|-----------------|----------------|---------------|--------------|
| <b>キーボード</b>   | <b>木管楽器</b>     | 48              | ピアノとビブラフォン     | 74            | 電子ピアノ・トリオ    |
| 00 ピアノ         | 24 ビッコロ         | 49              | 電子ピアノパッド       | 75            | ハーブシコード・トリオ  |
| 01 電子ピアノ       | 25 フルード         | 50              | 電子ピアノとビブラフォン   | 76            | 電子オルガン・トリオ   |
| 02 ハーブシコード     | 26 クラリネット       | 51              | フォークギターパッド     | 77            | バイオリン・カントリー  |
| 03 クラビ         | 27 アルトサクソス      | 52              | ジャズギターパッド      | 78            | ストリングス・トリオ   |
| 04 電子オルガン      | 28 テナーサクソス      | 53              | プラスアンサンプル      | 79            | ビブラフォン・ブロック  |
| 05 パイプオルガン     | 29 バンフルード       | 54              | ファンタジー1        | 80            | マリンバ・トリオ     |
| 06 アコーディオン     | 30 ハーモニカ        | 55              | ファンタジー2        | 81            | トランペット・デュエット |
| <b>ギター</b>     | <b>シンセサイザー</b>  | <b>スプリットボイス</b> |                | 82            | ホルン・デュエット    |
| 07 フォークギター     | 31 シンセベース       | 56              | ウッドベース/ピアノ     | 83            | フルード・デュエット   |
| 08 ジャズギター      | 32 シンセリード       | 57              | ウッドベース/電子オルガン  | 84            | クラリネット・トリオ   |
| 09 クラシックギター    | 33 シンセチェレスタ     | 58              | ウッドベース/ジャズギター  | <b>エコーボイス</b> |              |
| 10 エレキギター      | <b>ベース</b>      | 59              | エレキベース/電子ピアノ   | 85            | ピアノ          |
| 11 ミュートギター     | 34 エレキベース       | 60              | エレキベース/クラビ     | 86            | 電子ピアノ        |
| 12 ティスターションギター | 35 ミュートベース      | 61              | ミュートベース/ビブラフォン | 87            | ハーブシコード      |
| <b>他の弦楽器</b>   | 36 チョップパーベース    | 62              | シンセベース/プラス     | 88            | クラビ          |
| 13 バイオリン       | 37 ウッドベース       | 63              | ピアノ/ジャズギター     | 89            | フォークギター      |
| 14 ハーブ         | 38 シンセベース       | 64              | ピアノ/フルード       | 90            | ジャズギター       |
| 15 バンジョー       | <b>パーカッション</b>  | 65              | ピアノ/ビブラフォン     | 91            | クラシックギター     |
| 16 ストリングス      | 39 パーカッション      | 66              | ピアノ/ハーモニカ      | 92            | エレキギター       |
| 17 オークストラヒット   | <b>デュアルボイス</b>  | <b>サステインボイス</b> |                | 93            | ミュートギター      |
| <b>マレット</b>    | 40 ホンキートンクピアノ   | 67              | ピアノ            | 94            | ハーブ          |
| 18 ビブラフォン      | 41 コーラス電子ピアノ    | 68              | 電子ピアノ          | 95            | バンジョー        |
| 19 マリンバ        | 42 電子ピアノ        | 69              | ハーブ            | 96            | ビブラフォン       |
| <b>金管楽器</b>    | 43 12弦ギター       | 70              | ストリングス         | 97            | マリンバ         |
| 20 トランペット      | 44 12弦ジャズギター    | 71              | ビブラフォン         | 98            | シンセチェレスタ     |
| 21 トロンボーン      | 45 エレ・アコギター     | <b>ハーモニーボイス</b> |                | 99            | パーカッション      |
| 22 ホルン         | 46 ジャズギター・オクターブ | 72              | ピアノ・ブロック       |               |              |
| 23 プラスアンサンプル   | 47 ピアノパッド       | 73              | ピアノ・カントリー      |               |              |

## PSS-31スタイルリスト

|                    |               |
|--------------------|---------------|
| <b>ダンス&amp;ポップ</b> | <b>ジャズ</b>    |
| 00 ハウス1            | 26 スイング       |
| 01 ハウス2            | 27 ジャズバラード    |
| 02 グランドビート1        | 28 ジャズフルツ     |
| 03 グランドビート2        | 29 ジャズボサ      |
| 04 ダンスシャッフル1       | 30 ジャズラテン     |
| 05 ダンスシャッフル2       | 31 ビッグバンド     |
| 06 ラップ             | 32 ディキシーランド   |
| <b>ユーロビート</b>      | <b>ラテン</b>    |
| 07 ヒップホップ          | 33 ボサノバ       |
| 08 ディスコ            | 34 サンバ        |
| 09 16ビートポップ        | 35 ルンバ        |
| 10 ポップシャッフル        | 36 マンボ        |
| 11 ポップバラード         | 37 チャチャ       |
| <b>ソウル</b>         | 38 タンゴ        |
| 13 ダンスファンク         | 39 レグエ        |
| 14 ソウルバラード1        | 40 サルサ        |
| 15 ソウルバラード2        | 41 スカ         |
| 16 リズム&ブルース        | <b>その他</b>    |
| 17 ゴスペル            | 42 カントリー      |
| 18 ロックバラード         | 43 マーチ        |
| <b>ロック</b>         | 44 ポルカ        |
| 19 ソフト8ビート         | 45 ワルツ1       |
| 20 8ビート            | 46 ワルツ2       |
| 21 ロックシャッフル        | 47 ポレロ        |
| 22 ロックバラード         | 48 ニューエイジ     |
| 23 ヘビーメタル          | 49 ベースコードホールド |
| 24 ブギウギ            |               |
| 25 ロックンロール         |               |

## PSS-31ソングリスト

|                                       |
|---------------------------------------|
| 00 オリジナルソング1 (ORIGINAL SONG 1)        |
| 01 オリジナルソング2 (ORIGINAL SONG 2)        |
| 02 オリジナルソング3 (ORIGINAL SONG 3)        |
| 03 朝日あたる家 (HOUSE OF THE RISING SUN)   |
| 04 庭の千草 (THE LAST ROSE OF SUMMER)     |
| 05 アビニヨンの橋の上で (SUR LE PONT D'AVIGNON) |
| 06 花のワルツ (WALTZ OF THE FLOWERS)       |
| 07 G線上のアリア (AIR ON THE G STRING)      |
| 08 夢路より (BEAUTIFUL DREAMER)           |
| 09 ロンドンデリーの歌 (LONDONDERRY AIR)        |
| 10 シンフォニー40番 (SYMPHONY NO.40)         |
| 11 ヒイラギ飾ろう (DECK THE HALLS)           |
| 12 ホタルのひかり (AULD LANG SYNE)           |
| 13 きよしこの夜 (SILENT NIGHT)              |
| 14 ちみの木 (TANNENBAUM)                  |
| 15 ラ・クカラチャ (LA CUCARACHA)             |
| 16 おお、スザンナ (OH! SUSANNA)              |
| 17 よろこびの歌 (SONG OF JOY)               |
| 18 おお、フレネリ (O. VRENELI)               |
| 19 トロイカ (TROIKA)                      |

## PSS-31ジャムトラックリスト

|             |            |
|-------------|------------|
| 20 ダンス      | 30 ジャズブルース |
| 21 ラップ      | 31 ジャズフルツ  |
| 22 ファンク     | 32 フェュージョン |
| 23 ソウルバラード  | 33 ボサノバ    |
| 24 マイナーブルース | 34 サンバ     |
| 25 ヘビーメタル   | 35 タンゴ     |
| 26 ブギウギ     | 36 スカ      |
| 27 ロックンロール  | 37 カントリー   |
| 28 リズム&ブルース | 38 マーチ     |
| 29 スローロック   | 39 ニューエイジ  |

# 付録1：デモ曲楽譜集

(V=ボイスナンバー)

00 PSS-31

## オリジナルソング1 (ORIGINAL SONG 1)

00 PSS-21/11

Musical score for Original Song 1. Tempo: ♩=104. The score consists of five systems of music. The key signature has one flat (F major/C minor). The first system starts with a Dm7 chord. The second system includes chords G7, Dm7, G7, Dm7, and G7. The third system includes Dm7, G7 (first and second endings), Bbm7, A7aug, and Dm7. The fourth system includes Bbm7, A7aug, Dm7, Bbm7, A7aug, Dm7, F7, Bb7, and A7aug. The fifth system includes Dm7, V39, V76 (2nd time), V48, and a Coda section with Dm7 and V47 D.S. markings.

01 PSS-31

## オリジナルソング2 (ORIGINAL SONG 2)

01 PSS-21/11

Musical score for Original Song 2. Tempo: ♩=128. The score consists of five systems of music. The key signature has one flat (F major/C minor). The first system starts with an Am7 chord and includes chords Bm7, E7, Am7, Bm7, E7, and Am7 (D.S. 時2へ). The second system includes Bm7, E7, Am7, Bm7, and E7. The third system includes Dm7, G7, C, F, Bm7-5, B7, E7sus4, E7, Bm7-5, E7, and Am. The fourth system includes Am7, Bm7, E7, Dm7, G7, Cm7, Fm7, Bm7-5, B7, and E7. The fifth system includes Coda Am, Bm7-5, E7, Am, Bm7-5, E7, and Am. The score concludes with V47 D.S. marking.

02 PSS-31

オリジナルソング3  
(ORIGINAL SONG 3)

02 PSS-21/11

J=132

Chords: Dm7, G7, C, A7, Dm7, G7, Em7, E<sup>b</sup>7, Dm7, G7, Cm7, Am7, Dm7, G7, Cm7, Am7, Bm7, E7, Fm7, B<sup>b</sup>7, Em7, A7, F<sup>#</sup>m7<sup>5</sup>, B7, Em7, E<sup>b</sup>7, Dm7, G7, Cm7, Am7, Dm7, G7, Cm7, Am7, Gm7, C7, Fm7, B<sup>b</sup>7, Em7, A7, Dm7, to G7, C, Dm7, G7, Cm7, Am7, Dm7, G7, V72, Am7, Dm7, G7, Cm7, Am7, Dm7, G7, V25, V72, Coda, G7, Em7<sup>5</sup>, A7, Dm7, G7, D<sup>b</sup>m7, Cm7

03 PSS-31

朝日のあたる家  
(HOUSE OF THE RISING SUN: アメリカ民謡)

03 PSS-21/11

J=124

Chords: Fm7, Em7, Am, E7, Am, C, D, F, Am, C, Esus4, E7, Am, V47, C, D, E, F, Am, E7, Am, E7, Am, C, D, F, Am, C, Esus4, E7, V6, Am, C, D, F, Am, E7, Am, Fm7, Em7, Am

# 付録1：デモ曲楽譜集

(V=ボイスナンバー)

04 PSS-31

## 庭の千草

(THE LAST ROSE OF SUMMER: T.ムーア)

J=80

Chords: F, B<sup>b</sup>, F, B<sup>b</sup>, F, B<sup>b</sup>, F, C<sup>7</sup>, F, B<sup>b</sup>, F, Dm, A<sup>7</sup>, Dm, Dm, F, B<sup>b</sup>, F, C<sup>7</sup>, Dm, A<sup>7</sup>, Dm, C<sup>7</sup>, Dm, A<sup>7</sup>, Dm, C<sup>7</sup>, F, B<sup>b</sup>, F, B<sup>b</sup>.

First Ending 1: F

Second Ending: F

Voice numbers: V26, V30

05 PSS-31

## アビニヨンの橋の上で

(SUR LE PONT D'AVIGNON: フランス民謡)

04 PSS-21/11

J=108

Chords: C, G<sup>7</sup>, C, C, G<sup>7</sup>, C, G<sup>7</sup>, C, G<sup>7</sup>, C, G<sup>7</sup>, C, C, G<sup>7</sup>, C, A<sup>7</sup>, Dm, G<sup>7</sup>, C.

First Ending 1: 1.2.3.4.

Second Ending: C

Voice numbers: V26, V20(2nd), V84(3rd), V84(5th), V81(4th)



06 PSS-31

花のワルツ  
(WALTZ OF THE FLOWERS:チャイコフスキー)

♩=144

8va bassa

V74

V29

V74

V25

V78

Coda

D.S.

07 PSS-31

G線上のアリア  
(AIR ON THE G STRING:J.S.バッハ)

♩=72

V25

# 付録1：デモ曲楽譜集

(V=ボイスナンバー)

08 PSS-31

## 夢路より

(BEAUTIFUL DREAMER: S.C.フォスター)

05 PSS-21/11

♩=172

F Gm C7

F Gm

C7 V16 to 1. F

C7 F C7 F

G7 C7

Coda C7 F A7 Dm B<sup>b</sup> F C7 F

Gm C7 F

D.S.

09 PSS-31

## ロンドンデリーの歌

(LONDONDERRY AIR: アイルランド民謡)

06 PSS-21/11

♩=160

Cm7 Dm7 Em7 Dm7 Cm7 Dm7 Em7 Dm7

V00

Cm7 C7 Fm7 Fm Cm7 Am7 Dm7 G7

Cm7 C7 Fm7 Fm Cm7 Am7 Dm7 G7 Cm7 G7

V20 V48 (2nd time)

Cm7 Fm7 Cm7 G Am7 D7 Dm7 G7

Cm7 Fm7 Cm7 G Cm7 Am7 Dm7 G7 1. Cm7 G7

2. Cm7 Dm7 Em7 Dm7 Cm7 Dm7 Em7 Dm7 V26 Cm7

10 PSS-31

シンフォニー40番  
(SYMPHONY NO.40: モーツァルト)

07 PSS-21/11

♩=68

Chords: Gm, EbM7, Cm7, D7, Gm, Cm, D7, D7, Gm, Cdim, Gm, Cdim, Gm, Em<sup>5</sup>, Eb<sup>7</sup>, D7, C<sup>dim</sup>, D7, C<sup>dim</sup>, D7, C<sup>dim</sup>, D, D, Gm, Eb, Cm, F<sup>7</sup>, B<sup>b</sup>, F<sup>7</sup>, Eb, B<sup>b</sup>, Cm, B<sup>b</sup>, C<sup>7</sup>, D<sup>7</sup>, C<sup>7</sup>, D<sup>7</sup>, C<sup>7</sup>, D<sup>7</sup>, C<sup>7</sup>, D<sup>7</sup>, C<sup>7</sup>, F, B<sup>b</sup>dim, C<sup>7</sup>, F, B<sup>b</sup>dim, C<sup>7</sup>, F, D<sup>7</sup>, Gm, EbM<sup>7</sup>, Cm<sup>7</sup>, D<sup>7</sup>, Gm.

11 PSS-31

ヒイラギ飾ろう  
(DECK THE HALLS: 讃美歌)

09 PSS-21/11

♩=112

Chords: CM<sup>7</sup>, Am<sup>7</sup>, Fm<sup>7</sup>, Dm, G<sup>7</sup>, CM<sup>7</sup>, Am<sup>7</sup>, Dm<sup>7</sup>, G<sup>7</sup>, C, CM<sup>7</sup>, Am<sup>7</sup>, G<sup>7</sup>, C, G<sup>7</sup>, C, Am<sup>7</sup>, D<sup>7</sup>, G, G<sup>7</sup>, CM<sup>7</sup>, Am<sup>7</sup>, Dm<sup>7</sup>, G<sup>7</sup>, C, AbM<sup>7</sup>, B<sup>b</sup>m<sup>7</sup>, CM<sup>7</sup>.

# 付録1：デモ曲楽譜集

(V=ボイスナンバー)

12 PSS-31

## ホテルのひかり (AULD LANG SYNE: スコットランド民謡)

J=92

Chords: F, Dm7, Gm7, C7, Dm7, G7, Gm7, C7, 2nd time (F), Dm7, C7, Gm7, C7, ) F, (F7), B<sup>b</sup>, F, (F), V00, V47 (2nd time), Dm7, Gm7, C7, ) B<sup>b</sup>, C7, F, B<sup>b</sup>, (F), Dm7, C7, Gm7, C7, ) F, (F7), B<sup>b</sup>, (Bdim), F, Dm7, C7, Gm7, C7, ) B<sup>b</sup>, C7, F, 1. B<sup>b</sup>, 2. F, F, Dm7, Gm7, C7, B<sup>b</sup>, B<sup>b</sup>m, F

13 PSS-31

## きよしこの夜 (SILENT NIGHT : F. グルーバー)

10 PSS-21/11

J=84

Chords: C, C7, F, Fm, C, G7, C, C, V49, V50(2nd time), C7, F, C, C, C7, F, C, G7, E7, Am, F#m7, C, G7, 1. C, A<sup>b</sup>, A<sup>b</sup>, E<sup>b</sup>, B<sup>b</sup>7, E<sup>b</sup>, G7, 2. C, F, Fm, C

14 PSS-31

もみの木  
(TANNENBAUM:ドイツ民謡)

J=84

Chords: C, G7, C, C, G7, C, V16, G7, C, A7, Dm, G7, C, Em<sup>-5</sup>, A7, Dm7, G7, C, C, G7, C.

15 PSS-31

ラ・クカラチャ  
(LA CUCARACHA:メキシコ民謡)

08 PSS-21/11

J=108

Chords: C, G7, C, G7, C, G7, V20, V19, V79(2nd time), V20, V81(2nd time), C, G7, V19, V78(2nd time), V20, V81(2nd time), V19, V23, C, V83, V23, V83, V53, C, V80, V53, V80, V81, G7, V78, C, G7, C.

# 付録1：デモ曲楽譜集

(V=ボイスナンバー)

16 PSS-31

## おお、スザンナ (OHI SUSANNA : S.C.フォスター)

11 PSS-21/31

J=116

Musical score for 'Oho, Susanna' in 4/4 time, tempo J=116. The score consists of three systems of music. The first system has a treble clef and a key signature of one flat. Chords are indicated above the staff: F, G7, C7, F, F, G7, C7. The second system continues with F, G7, C7, F, V15, F, C7, F, and ends with 'to Coda'. The third system has two first endings: 1. G7, C7, F and 2. G7, C7, F, followed by V40 and D.S. A Coda section follows with V47 (D.S.), Coda, G7, C7, F, F, Gm7, C7, F.

17 PSS-31

## よろこびの歌 (SONG OF JOY : ベートーベン)

12 PSS-21/31

J=120

Musical score for 'Song of Joy' in 4/4 time, tempo J=120. The score consists of six systems of music. The first system has a treble clef and a key signature of two sharps. Chords are indicated above the staff: D, Dsus4, D, Gsus4, G, A7, D, A7, D. The second system has D, A7, D, A7, D. The third system has V16, V47(2nd time), A7, D, A7, D, A7, D, V54(2nd time), D. The fourth system has A7, F#7, Bm7 E7, A7 2nd time(D), D7, G (A7), V49(2nd time), D, A7, D. The fifth system has V78(2nd time), A7, D, A7, D, A7, F#7, Bm7 E7, A7, D, D7, G. The sixth system has V81(2nd time), D, A7, D, Dsus4, D, Gsus4, G, V53(2nd time), A7, D, A7, D.

18 PSS-31

おお、ブレネリ  
(O. VRENELI: スイス民謡)

13 PSS-21/31

J=120

19 PSS-31

トロイカ  
(TROIKA: ロシア民謡)

14 PSS-21/11

J=120

# パーカッションボイスについて

ボイスナンバー39/99のパーカッションをえらぶと、けんぱんをたたいてパーカッションボイスがえんそうできます。それぞれのけんぱんにセットされているドラム/パーカッションの音色は下記のリストを参照してください。

## 【パーカッションアサインリスト】

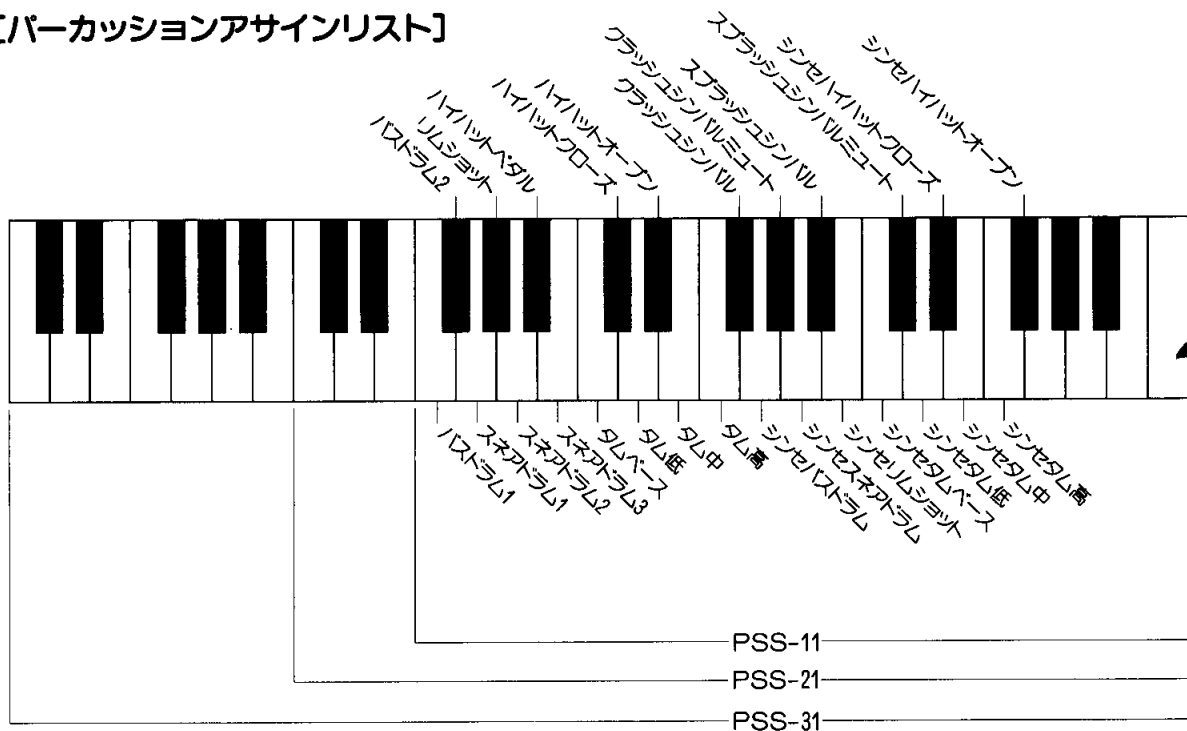

## こんなときは・・・

| 〔現象〕  | 〔原因〕           | 〔解決方法〕  |
|---|----------------|---|
| 電源スイッチ（ミュージックモードセレクトター）をオン/オフした時に、ポツンという音がする。 | 本体に電流が流れるためです。 | 故障ではありません。  |
| リズムが突然止まってしまうたり、ボイスが突然ピアノに変わる。                | 電池が消耗しています。    | 電池を交換してください。  |
| 同時に押さえた鍵盤の音が全部鳴らない。                           | 同時に鍵盤を押さえ過ぎです。 | PSS-31/21/11の最大同時発音数は12です。自動伴奏機能を使用するとPSS-31/21/11の同時発音数は減ります。（P.9参照） |



# PSS-31/21/11仕様

|                        | PSS-31   | PSS-21              | PSS-11              |
|------------------------|--|---------------------|---------------------|
| キーボード                  | ミニサイズ49鍵<br>(C1~C5)  | ミニサイズ37鍵<br>(C2~C5) | ミニサイズ32鍵<br>(F2~C5) |
| ボイス                    | AWM100音色 (最大同時発音数12)   |                     |                     |
| スタイル                   | 50スタイル   | 25スタイル              | 25スタイル              |
| 自動伴奏機能                 | ○  | ○                   | ○                   |
| フィンガリング                | マルチフィンガリング   | シングルフィンガー           | シングルフィンガー           |
| ベースコードホールド             | ○  | ○                   | ○                   |
| ドラムパッド                 | 4×4音色  | 4×4音色               | —                   |
| ソング(デモ曲)               | 20   | 15                  | 15                  |
| (マイナスイオン)              | 20   | 15                  | 15                  |
| (ジャムトラック)              | 20   | 15                  | 15                  |
| コントロール                 | ミュージックモードセレクター (電源切/スタイル/ボイス/ソング)、0~9、+/-ボタン<br>スタート/ストップボタン、テンポ▼▲ボタン、ボリューム▼▲ボタン、テモボタン、<br>ドラムパッドセレクト◀▶ボタン (PSS-31/21) |                     |                     |
| ジャック                   | DC INジャック、ヘッドフォン/AUX. OUTジャック  |                     |                     |
| アンプ最大出力                | 2W×2 (ステレオ)  | 2W×2 (ステレオ)         | 0.7W×1 (モノラル)       |
| スピーカー                  | 10cm×2   | 8cm×2               | 8cm×1               |
| 定格電源                   | DC 9-12V : 単3乾電池 (1.5V)×6、電源アダプターPA-3  |                     |                     |
| 電池寿命(連続デモ演奏の場合)        | 3時間  | 2.5時間               | 5時間                 |
| 消費電力(電源アダプター)<br>(乾電池) | 1.8W<br>1.3W   | 2.6W<br>1.4W        | 2.5W<br>0.8W        |
| 寸法(幅×奥×高mm)            | 805×195×68   | 611×195×68          | 495×195×68          |
| 重量 (kg)                | 2.08   | 1.54                | 1.20                |
| オプション (別売)商品           | ヘッドフォンHPE-3/5、電源アダプターPA-3  |                     |                     |

仕様および外観は、改良のため、予告なく変更する場合があります。

## オプション(別売)商品のご紹介

### ヘッドフォン

HPE-5 ¥5,500  
HPE-3 ¥3,000

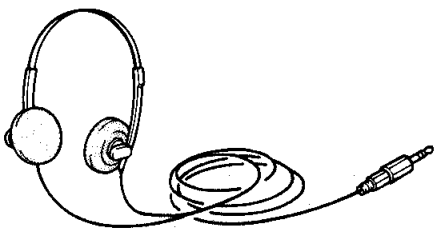

### 電源アダプター

PA-3 ¥2,000

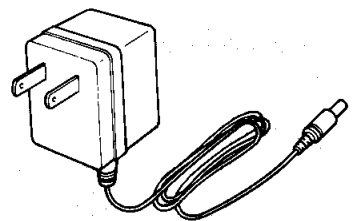

商品の金額には、消費税は含まれておりません。

# 付録2: ポータサウンド上達チェックシート

ポータサウンドのえんそうがどのくらい  
じょうずになったかをチェックするシ  
ートです。できるようになったことからど  
んどんイラストを塗りつぶしてね。



1



モードをかえるなんて  
カンタン、カンタン。

3



テンポをかえるなんて  
カンタン、カンタン。

4



いろんなボイス(音色)を選んで  
鳴らせるようになったよ。

2



ボリュームをかえるなんて  
カンタン、カンタン。

5



好きなスタイルを選んで鳴らせる  
ようになったよ。



ひだりて  
左手でコードをおさえられるように  
なったよ(シングルフィンガー)。



きよく  
デモ曲がひけるようになったよ。



フィンガードコード(マルチフィンガ  
リング)でコードがかけられるよ。



つが  
ジャムトラックを使っ  
てしゅうに  
えんそうできるようになったよ。

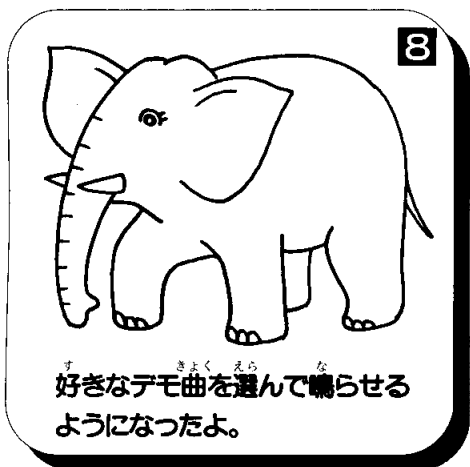

す  
きよく まら な  
好きなデモ曲を選んで鳴らせる  
ようになったよ。



ちゅう  
えんそう中にドラムパッドをたた  
けるようになったよ。

# 保証とサービスについて

●本機の保証期間は、保証書により、ご購入から満1カ年です。(国内のみ有効)なお、現金・クレジットなど支払い方法による保証の区別はいたしません。

●保証期間の1カ年を過ぎても、有償にて責任をもってサービスを実施いたします。なお、補修用性能部品の保有期間は製造打ち切り後最低8年となっております。また、保証期間中の修理などアフターサービスについてご不明の点は、お買い上げ店、または右記のサービス拠点までお問い合わせください。

## ■お買い上げ店による修理調整

故障の場合は、直接お買い上げ店にご持参ください。責任をもって修理調整いたします。

## ■サービスのご依頼

ご使用中に「故障ではないか」と思われましたら、まず本書の「こんなときは……」の項をお読みいただき、ご確認ください。(ご依頼をお受けして点検いたしますと、故障でない場合でも点検代を申し受けることもございます。)なお、サービスをご依頼される時は、お名前、ご住所、電話番号などを正確にお知らせください。また、お勤めなどでご不在がちな方は、お勤め先の電話番号、もしくは連絡先をお知らせください。(楽器の具合をもう少し詳しくおたずねしたい時や、万一やむをえない事情によってお約束を変更しなければならないような時に、お客様にご迷惑をおかけしないですみます。)

## ◆ヤマハ電気音響製品サービス拠点

(修理受付および修理品お預かり窓口)

|               |  |
|---------------|--|
| 北海道サービスセンター   | 〒064 札幌市中央区南十条1丁目1-50(ヤマハセンター内)<br>TEL.011-513-5036    |
| 仙台サービスセンター    | 〒983 仙台市若林区卸町5-7(仙台卸海共同配送センター3F)<br>TEL.022-236-0249   |
| 新潟サービスセンター    | 〒950 新潟市万代1-4-8(シルバークーパービル2F)<br>TEL.025-243-4321      |
| 東京サービスセンター    | 〒101 千代田区神田駿河台3-4(鎌倉ビル4F)<br>TEL.03-3255-2241          |
| 首都圏サービスセンター   | 〒211 川崎市中原区木月1184<br>TEL.044-434-3100                  |
| 浜松サービスセンター    | 〒435 浜松市上西町911(ヤマハ 機宮竹工場内)<br>TEL.053-465-6711         |
| 名古屋サービスセンター   | 〒454 名古屋市中区玉川町2-1-2(ヤマハ 機名古屋流通センター3F) TEL.052-652-2230 |
| 大阪サービスセンター    | 〒585 吹田市新岸屋下1-18(ヤマハ 機千里丘センター内)<br>TEL.06-877-5262     |
| 神戸サービスセンター    | 〒650 神戸市中央区元町通2-7-3(ヤマハ 機神戸店内)<br>TEL.078-321-1195     |
| 四国サービスセンター    | 〒760 高松市丸亀町8-7(ヤマハ 機高松店内)<br>TEL.0878-22-3045          |
| 広島サービスセンター    | 〒731-01 広島市安佐南区西原2-27-39<br>TEL.082-874-3787           |
| 九州サービスセンター    | 〒812 福岡市博多区博多駅前2-11-4<br>TEL.092-472-2134              |
| 本社/カスタマーサービス部 | 〒430 浜松市上西町911(ヤマハ 機宮竹工場内)<br>TEL.053-465-1158         |

## ◆各支店営業課リスト

|               |  |
|---------------|--|
| 北海道支店LM営業課    | 〒064 札幌市中央区南十条1丁目1-50<br>ヤマハセンター TEL.011-512-6113      |
| 仙台支店LM営業課     | 〒980 仙台市青葉区大町2-2-10<br>住友生命仙台青葉通ビル<br>TEL.022-222-6140 |
| 東京支店特販営業課     | 〒104 東京都中央区銀座7-11-3<br>矢島ビル TEL.03-3572-3130           |
| 関東支店LM営業課     | 〒104 東京都中央区銀座7-11-3<br>矢島ビル TEL.03-3572-3130           |
| 名古屋支店LM営業課    | 〒460 名古屋市中区錦1-18-28<br>TEL.052-201-5150                |
| 大阪支店特販営業課     | 〒542 大阪市中央区南船場3-12-9<br>心斎橋プラザビル東館<br>TEL.06-252-7491  |
| 広島支店LM営業課     | 〒730 広島市中区紙屋町1-1-18<br>TEL.082-244-3749                |
| 九州支店LM営業課     | 〒812 福岡市博多区博多駅前2-11-4<br>TEL.092-472-2130              |
| 国内営業統括本部LM営業部 | 〒104 東京都中央区銀座7-9-18                                    |
| ポータブル楽器営業課    | パールビル8F TEL.03-5568-2937                               |

\*住所および電話番号は変更になる場合があります。

**YAMAHA**  
YAMAHA CORPORATION

ヤマハ株式会社

© 1992 Yamaha

VN85340 JCAFROP025.3CP