



PJL-625

LAMP CARTRIDGE LAMPE DE RECHANGE LAMPENKASSETTE LAMPKASSETT CARTUCCIA DELLA LAMPADINA CAJA DE LA LÁMPARA LAMPHUIS КАРТРИДЖ ЛАМПЫ 交換ランプカートリッジ

PJL-625 [Italiano]

PRECAUZIONI PER LA MANIPOLAZIONE DELLA LAMPADINA

⚠AVVERTENZE
<ul style="list-style-type: none">Prima di sostituire la lampadina è necessario scollegare il cavo di alimentazione, altrimenti potreste rimanere folgorati. Non fissare la lampadina quando è accesa. Essa può causare danni seri alla vista. I gas all'interno della lampadina contengono vapori di mercurio. Se la lampadina si spezza, ventilare immediatamente ed il meglio possibile la stanza per prevenire l'inalazione o il contatto dei gas con occhi e bocca. Per sostituire la lampadina di un proiettore installato su di un soffitto, rimuovere il proiettore dal soffitto prima di iniziare il lavoro. Se esso per qualche ragione non può venire rimosso, affidare la sostituzione a un professionista. Non modificare la lampadina, altrimenti si possono verificare incendi, folgorazioni, guasti o infortuni. Queste lampadine contengono una piccola quantità di mercurio. Gettarle dopo l'uso in accordo con le regolamentazioni locali in proposito.

⚠ATTENZIONE
<ul style="list-style-type: none">Non sostituire la lampadina immediatamente dopo aver usato il proiettore, dato che il coperchio della lampadina è ancora caldissimo. Attendere quindi che la lampadina si sia raffreddata a sufficienza. Perché la lampadina sia sufficientemente fredda da poter essere manipolata ci vogliono circa 60 minuti a partire dal momento in cui la ventola di raffreddamento si è fermata. Non rimuovere viti che non siano quelle indicate. Questa lampadina è progettata esclusivamente per l'uso con il proiettore DPX-530. Non usarla con alcun dispositivo diverso dal DPX-530. La lampadina è fragile. Maneggiarla con cautela. Non sottoporla ad urti o cadute. La lampadina può occasionalmente spezzarsi all'interno del proiettore. Se questo accade, nell'aprire il coperchio della lampadina fare attenzione ai frammenti di vetro. Trasportare la cartuccia della lampadina mettendola nel suo cartone per evitare che si spezzi.

PJL-625 [English]

PRECAUTIONS FOR HANDLING LAMP

⚠WARNING
<ul style="list-style-type: none">Be sure to turn off the power when replacing the lamp; otherwise, fire or electric shock might occur. Do not stare at the lamp when it is on. It may cause serious eye injury. The gases inside the lamp contain mercury vapor. If the lamp breaks, immediately ventilate the room to prevent the gases that are released from being inhaled or coming into contact with the eyes or mouth. If replacing the lamp of a projector that has been installed to the ceiling, remove the projector from the ceiling before replacing the lamp. Contact your dealer for professional assistance if the projector cannot be removed. Do not modify the lamp; otherwise, fire, electric shock, failure, breakage, or injury might occur. These lamps contain a small amount of mercury. Dispose of used lamps properly in accordance with your local regulations. For disposal information in the United States, refer to the Electronic Industries Alliance web site: www.eiae.org

⚠CAUTION
<ul style="list-style-type: none">Do not replace the lamp immediately after using the projector because the lamp cover will be very hot. Remove the lamp cover after the lamp has sufficiently cooled. It takes approximately 60 minutes after the cooling fan has stopped for the lamp to be significantly cool enough to handle. Do not remove any screws other than those specified. This lamp is designed exclusively for use with the DPX-530 projector. Do not use the lamp for anything other than the DPX-530 projector. The lamp is fragile. Do not apply excessive force when handling the lamp. Avoid shaking and dropping the lamp. The lamp in the projector may have shattered. Be careful of glass fragments when opening the lamp cover. When carrying the lamp cartridge, place it in the carton box to avoid breakage.

PJL-625 [Español]

PRECAUCIONES PARA MANIPULAR LAS LAMPARAS

⚠ADVERTENCIA
<ul style="list-style-type: none">Asegúrese de desconectar la alimentación cuando reemplace la lámpara; de lo contrario podría ocurrir un incendio o una descarga eléctrica. No mire fijamente a la lámpara mientras ésta está encendida. Esto podría causar graves lesiones en sus ojos. Los gases del interior de la lámpara contienen vapor de mercurio. Si se rompe la lámpara, ventile inmediatamente la habitación para impedir que los gases que queden libres sean inhalados o entren en contacto con los ojos o la boca. Si va a reemplazar la lámpara de un proyector que ha sido instalado en el techo, quite el proyector del techo antes de reemplazar la lámpara. Si no puede quitar el proyector, póngase en contacto con su concesionario para que éste pueda ofrecerle su ayuda profesional. No modifique la lámpara; de lo contrario podría ocurrir un incendio, descarga eléctrica o rotura, o alguna persona podría lesionarse. Estas lámparas contienen una pequeña cantidad de mercurio. Tire las lámparas usadas de la manera apropiada cumpliendo con las normas pertinentes vigentes en su localidad.

⚠AVISO
<ul style="list-style-type: none">No reemplace la lámpara inmediatamente después de haber utilizado el proyector porque la tapa de la lámpara estará muy caliente. Quite la tapa de la lámpara después de que la lámpara se haya enfriado lo suficiente. La lámpara se enfriará lo suficiente como para poder ser manejada después de pasar 60 minutos aproximadamente desde que se para el ventilador de refrigeración. No quite ningún tornillo que no sea el especificado. Esta lámpara ha sido diseñada exclusivamente para ser utilizada con el proyector DPX-530. No la utilice con ningún otro proyector que no sea el DPX-530. La lámpara es frágil. No utilice una fuerza excesiva cuando la maneje. Evite sacudir y dejar caer la lámpara. La lámpara del proyector puede haberse hecho añicos. Tenga cuidado con los fragmentos de cristal cuando abra la tapa de la lámpara. Cuando transporte el cartucho de la lámpara, colóquelo en la caja de cartón para evitar que se rompa.

PJL-625 [Français]

PRÉCAUTIONS DE MANIEMET DES LAMPES

⚠AVERTISSEMENT
<ul style="list-style-type: none">Pour éviter tout risque d'incendie et d'électrocution, veuillez à éteindre l'alimentation avant de remplacer la lampe. Ne fixez pas la lampe avec les yeux lorsqu'elle est allumée. Vous risquez des lésions oculaires. Les gaz à l'intérieur de la lampe contiennent de la vapeur de mercure. Si la lampe se brise, aérez immédiatement la pièce pour éviter de respirer les gaz qui se dégagent, ou qu'ils n'entrent en contact avec vos yeux ou votre bouche. Avant de remplacer la lampe d'un projecteur fixé au plafond, détachez le projecteur du plafond. Contactez votre revendeur pour une aide technique si vous ne parvenez pas à détacher le projecteur. Pour éviter tout risque d'incendie, d'électrocution, de panne, de rupture ou de blessures ne modifiez pas la lampe. Les lampes de projecteur contiennent une petite quantité de mercure. Elles doivent être mises au rebut conformément à la législation locale.

⚠ATTENTION
<ul style="list-style-type: none">Ne remplacez pas la lampe immédiatement après la projection parce que le couvercle de la lampe est très chaud. Remplacez-la lorsqu'elle est suffisamment froide. Il faut attendre environ 60 minutes après l'arrêt du ventilateur pour que la lampe soit suffisamment froide pour être touchée. Ne retirez que les vis spécifiées, à l'exclusion de tout autre. Cette lampe est conçue pour être utilisée exclusivement avec le projecteur DPX-530. Ne l'utilisez pas pour un autre appareil. La lampe est fragile. N'appuyez pas dessus avec force. Évitez de la secouer et de la laisser tomber. Des débris de lampe ont pu s'éparpiller dans le projecteur. Lorsque vous ouvrez le couvercle de lampe, attention aux débris de lampe. Mettez la cartouche de lampe dans la boîte en carton pour éviter de la briser.

PJL-625 [Nederlands]

VOORZORGEN BIJ HET OMGAAN MET DE LAMP

⚠WAARSCHUWING
<ul style="list-style-type: none">U moet de stroom uitschakelen voor u de lamp gaat vervangen; doet u dit niet, dan kan een elektrische schok of brand het gevolg zijn. Kijk niet in de lamp wanneer deze brandt. Dit kan ernstig oogletsel veroorzaken. De gassen in de lamp bevatten onder meer kwikdamp. Als de lamp breekt, dient u onmiddellijk de ruimte te ventileren om te voorkomen dat de vrijgekomen gassen worden ingeademd of in contact kunnen komen met oog of mond. Wanneer de lamp van een aan het plafond bevestigde projector vervangen moet worden, dient u de projector eerst van het plafond te halen voor u de lamp gaat vervangen. Neem contact op met uw dealer voor vakkundige assistentie ingeval de projector niet of moeilijk verwijderd kan worden. Breng geen wijzigingen aan in de lamp; dit kan leiden tot brand, elektrische schokken, storingen, defecten of letsel. Deze lampen bevatten een kleine hoeveelheid kwik. Gooi gebruikte lampen weg in overeenstemming met de ter plaatse geldende regelgeving.

⚠PAS OP
<ul style="list-style-type: none">Vervang de lamp in geen geval onmiddellijk nadat de projector gebruikt is, want de lamp en de klep zullen dan nog heel heet zijn. Verwijder de klep pas wanneer de lamp voldoende is afgekoeld. Het duurt nog ongeveer 60 minuten nadat de koelventilator is gestopt tot de lamp genoeg is afgekoeld om te kunnen hanteren. Verwijder geen andere dan de aangegeven schroeven. Deze lamp is uitsluitend ontworpen voor gebruik met de DPX-530 projector. Gebruik de lamp niet voor iets anders dan de DPX-530 projector. De lamp is breekbaar. Zet niet teveel kracht op de lamp. U mag de lamp niet schudden of laten vallen. Het kan voorkomen dat de lamp in de projector breekt. Wees voorzichtig voor eventuele glasscherven wanneer u de klep voor het lamphuis opent. Doe het lamphuis in zijn kartonnen doos wanneer u het vervoert, om te voorkomen dat de lamp breekt.

PJL-625 [Deutsch]

VORSICHTSMASSREGELN BEIM UMGANG MIT DER LAMPE

⚠WARNUNG
<ul style="list-style-type: none">Schalten Sie unbedingt die Stromversorgung vor dem Austauschen der Lampe aus, da es anderenfalls zu Stromschlägen kommen kann. Blicken Sie nicht in die eingeschaltete Lampe; anderenfalls kann es zu ernsthaften Augenschäden kommen. Die in der Lampe vorhandenen Gase enthalten auch Quecksilber. Falls die Lampe bricht, lüften Sie unverzüglich den Raum, damit die entweichenden Gase nicht eingeatmet werden oder in Ihre Augen bzw. Ihren Mund gelangen. Falls die Lampe eines mit Deckenmontage installierten Projektors ersetzt werden muss, nehmen Sie bitte den Projektor von der Decke ab, bevor Sie die Lampe austauschen. Wenden Sie sich bitte an Ihren Fachhändler für professionelle Hilfe, falls Sie selbst den Projektor nicht abnehmen können. Bitte modifizieren Sie nicht die Lampe; anderenfalls kann es zu Feuer, elektrischen Schlägen, Versagen, Bruch oder Verletzung kommen. Die Lampe enthält etwas Quecksilber. Entsorgen Sie daher die verbrauchte Lampe gemäß den örtlichen Vorschriften.

⚠VORSICHT
<ul style="list-style-type: none">Tauschen Sie die Lampe niemals unmittelbar nach der Verwendung des Projektors aus, da die Lampenabdeckung sehr heiß sein wird. Nehmen Sie die erst Lampenabdeckung ab, nachdem die Lampe ausreichend abgekühlt ist. Für das Abkühlen der Lampe nach dem Betriebsstopp des Lüfters werden etwa 60 Minuten benötigt, damit Sie die Lampe auch sicher handhaben können. Entfernen Sie niemals andere als die spezifizierten Schrauben. Diese Lampe ist exklusiv für die Verwendung mit dem Projektor DPX-530 ausgelegt. Verwenden Sie daher diese Lampe niemals mit einem anderen elektrischen Gerät als dem Projektor DPX-530. Die Lampe ist zerbrechlich. Wenden Sie daher bei der Handhabung der Lampe keine übermäßige Kraft an. Schütteln Sie die Lampe nicht, und lassen Sie diese nicht fallen. Die Lampe in dem Projektor kann manchmal brechen. Lassen Sie daher beim Öffnen der Lampenabdeckung Vorsicht walten, da die vorhandenen Glassplitter zu Verletzungen führen können. Für den Transport Lampen-Cartridge ist diese in den Verpackungskarton einzusetzen, um Beschädigung zu vermeiden.

PJL-625 [РУССКИЙ]

МЕРЫ ПРЕДОСТОРОЖНОСТИ ПРИ ОБРАЩЕНИИ С ЛАМПОЙ

⚠ПРЕДУПРЕЖДЕНИЕ
<ul style="list-style-type: none">При замене лампы, обязательно отключите питание; в противном случае, это может привести к пожару или электрошоку. Не смотрите на включенную лампу. Это может вызвать серьезное заболевание глаз. В газах внутри лампы содежитися ртутный пар. При поломке лампы, немедленно проветрите комнату, чтобы газы не попали в дыхание или вошли в контакт с глазами или ртом. При замене лампы на проекторе, установленном на потолке, до замены лампы снимите проектор с потолка. Если невозможно снять проектор, для профессиональной помощи, свяжитесь с дилером. Не видоизменяйте лампу, в противном случае, это может привести к пожару, электрошоку, аварии, поломке или телесным повреждениям. В данных лампах содержится малое количество ртути. Ипользованные лампы следует выбрасывать в соответствии с местными правилами.

⚠ПРЕДОСТЕРЕЖЕНИЕ
<ul style="list-style-type: none">Не заменяйте лампу сразу-же после использования проектора, так как крышка лампы будет все еще слишком горячей. Удалите крышку лампы после достаточного охлаждения лампы. С момента остановки охлаждающего вентилятора до достаточного охлаждения лампы требуется примерно 60 минут. Не откручивайте другие винты, за исключением указанных. Данная лампа специально разработана для использования только с проектором DPX-530. Не используйте лампу для других проекторов, за исключением проектора DPX-530. Лампа очень чувствительна. При работе с лампой не применяйте излишнюю силу. Не трясите и не роняйте лампу. Лампа внутри проектора может быть разбитой. При открытии крышки лампы, будьте осторожны с остатками стекла. При переносе картриджа лампы, во избежание поломки, положите его в картонную коробку.

PJL-625 [Svenska]

FÖRSIKTIGHETSÅTGÄRDER VID HANTERING AV LAMPA

⚠VARNING
<ul style="list-style-type: none">Var noga med att slå av strömmen före lampbyte, eftersom det annars finns risk för brand eller elektriska stötar. Titta inte rakt mot lampen medan den är tänd, eftersom det kan orsaka allvarlig ögonskada. Gaserna inuti lampan innehåller kvicksilverånga. Om lampan går sönder, så ventilerar omedelbart rummet för att förhindra att de gaser som frigörs andas in eller kommer i kontakt med ögon eller mun. Demontera först projektorn från taket, när lampan i en projektor monterad i taket ska bytas ut. Kontakta återförsäljaren vid behov av professionell hjälp med demontering av projektorn. Modifiera inte lampan, eftersom det kan förorsaka brand, elektriska stötar, felfunktion, söndersprickning eller kroppsskada. Lamporna innehåller en liten mängd kvicksilver. Se till att kassera förbrukade lampor på korrekt sätt i enlighet med lokala bestämmelser.

⚠OBSERVERA
<ul style="list-style-type: none">Byt inte ut lampan omedelbart efter att projektorn har använts, eftersom lampluckan då är väldigt varm. Ta bort lampluckan efter att lampan har svalnat tillräckligt. Det kan ta cirka 60 minuter efter att kylfläkten har stannat, innan lampan har blivit tillräckligt sval för att kunna hanteras. Skruva inte loss några andra skruvar än de som anvisas. Denna lampa är speciellt avsedd för användning till projektorn DPX-530. Använd inte lampan till något annat än projektorn DPX-530. Lampan är ömtålig. Utsätt den inte för hårdhant hantering. Undvik att skaka eller tappa lampan. En lampa som har använts i projektorn kan ha spruckit sönder. Se upp för glassplitter, när lampluckan öppnas. Stoppa in lampkassetten i förpackningen för att förhindra att den går sönder, när lampan ska transporteras.

PJL-625 [日本語]

光源ランプの取扱いについて

⚠警告
<ul style="list-style-type: none">ランプを交換するときは必ず電源を切ってください。火事や感電の原因になることがあります。 点灯中のランプは絶対肉眼で見ないでください。目の痛みや視力障害の原因になることがあります。 ランプには内部圧力の高い水銀が使用されています。使用時間の経過による変化などでランプが破裂した際は、破裂時に生じるガスを吸い込んだり、目や口に入れないようにご注意ください。また、すみやかに部屋の換気を行ってください。 天井りしているプロジェクターのランプを交換する場合は、天井用ユニットからプロジェクターを取り外してください。お客様自身で取り外すのが難しい場合は、設置業者にご相談ください。 ランプを改造して使用しないでください。火事、感電、故障、破裂、ケガの原因になることがあります。 ランプには少量の水銀が使用されています。処分する際は必ず地域の廃棄ルールにしたがってください。

⚠注意
<ul style="list-style-type: none">ランプが十分に冷えてからランプカバーを外してください。ランプが十分冷えるには冷却ファン停止後、約60分かかります。 指定したネジ以外は外さないでください。 本製品はDPX-530専用ランプです。これ以外の製品には使用しないでください。 ランプは破損しやすいため、無理な力、振動、衝撃を与えることのないようにご注意ください。 ランプは破裂する可能性があります。ランプカバーを開ける際は、ガラス破片にご注意ください。 交換用ランプを携帯する際は、破損防止のため必ず専用の箱に入れてください。

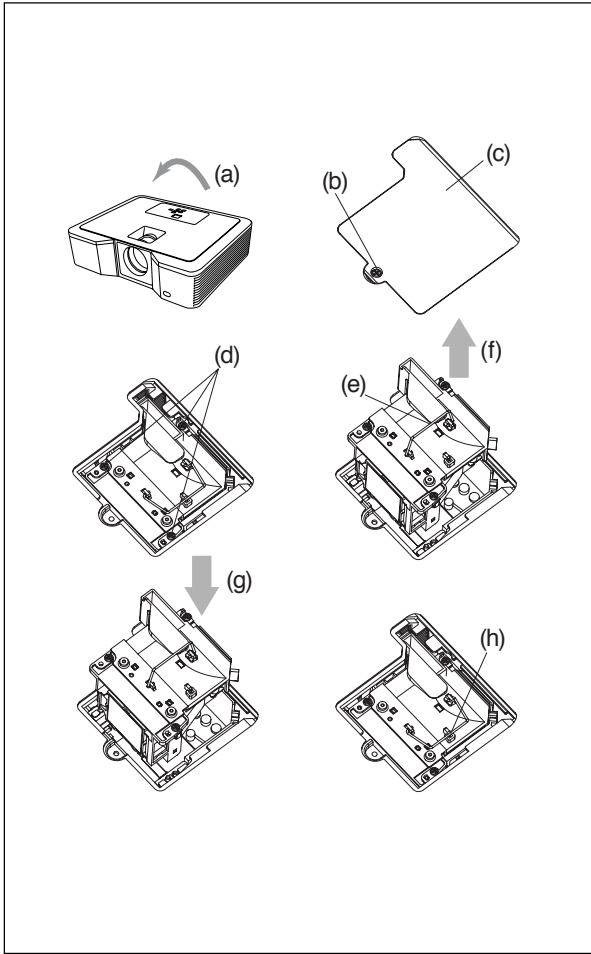

[English]

Lamp replacement

- Carefully turn the projector upside-down (a).
- Loosen the screw (b) using a Phillips screwdriver (+), and remove the lamp cover (c).
- Loosen the lamp screws (d) using a Phillips screwdriver (+).
- Pull up the handle (e).
- Pull out the lamp box by the handle while holding the projector (f).
IMPORTANT: After removing the old lamp, immediately place it into the empty carton box carefully for safety reasons.
 - Pull the lamp box out of the projector slowly. If it is pulled out quickly, the lamp may break scattering glass fragments.
 - Do not spill liquid on the removed lamp box or place it near any flammable object or where children can reach to prevent fire and injury.
- Load a new lamp box securely into the projector in the right orientation (g).
- Put the handle back to the original position (h).
 - Make sure that the handle is locked.
- Tighten the screws (d) using a Phillips screwdriver (+).
- Tighten the screw (b) using a Phillips screwdriver (+) to secure the lamp cover.

Reset of the lamp operation time
Plug in the power cable. Reset the lamp operation time by pressing the ◀, ▶, and STANDBY/ON buttons on the control panel at the same time.

Important:

- Unless these three buttons are pressed at the same time, the lamp operation time isn't reset.
- Make sure that the STATUS indicator is lit twice and the lamp operation time is reset successfully.
- The projector doesn't turn on if the lamp cover isn't attached securely.
- Be sure to reset the lamp operation time whenever you replace the lamp.
- Do not reset the lamp operation time unless you replace the lamp.

[Italiano]

Sostituzione della lampadina

- Rovesciare con cautela il proiettore (a).
- Allentare le vite (b) con un cacciavite a stella (+) e rimuovere il coperchio della lampadina (c).
- Allentare le viti della lampadina (d) con un cacciavite a stella (+).
- Tirare la maniglia (e).
- Tirare la scatola della lampadina per la maniglia mentre si tiene il proiettore (f).
IMPORTANTE: toltà la lampadina vecchia, per sicurezza metterla subito nella scatola in cartone di quella nuova.
 - Togliere la scatola della lampadina lentamente dal proiettore. Se viene tolta troppo rapidamente, la lampadina può esplodere e disperdere frammenti di vetro.
 - Non versare liquidi sulla scatola della lampadina rimossa, avvicinarla ad oggetti infiammabili o lasciarla alla portata di bambini.
- Installare una nuova scatola della lampadina nel proiettore con il giusto orientamento (g).
- Rimettere la maniglia al suo posto (h).
 - Controllare che la maniglia sia bloccata.
- Stringere le viti (d) con un cacciavite a stella (+).
- Stringere la vite (b) con un cacciavite a stella (+) e fermare il coperchio della lampadina.

Azzeramento del tempo di uso della lampadina
Collegare il cavo di alimentazione ed accendere la lampadina. Azzerare quindi il tempo di uso della lampadina premendo i pulsanti ◀, ▶ e STANDBY/ON del pannello comandi allo stesso tempo.

Importante:

- A meno che questi tre pulsanti non vengano premuti contemporaneamente, il tempo di uso della lampadina non viene memorizzato.
- Controllare che l'indicatore STATUS si accenda due volte e che il tempo di uso della lampadina sia stato azzerato correttamente.
- Il proiettore non si accende se il coperchio della lampadina non è ben fissato.
- Non dimenticare di azzerare il tempo di uso della lampadina ogni volta che si sostituisce la lampadina.
- Non azzerare il tempo di uso della lampadina se non si è sostituita la lampadina.

[Español]

Cambio de la lámpara

- Ponga cuidadosamente el proyector al revés (a).
- Aloje el tornillo (b) con un destornillador Phillips (+) y quite la tapa de la lámpara (c).
- Aloje los tornillos de la lámpara (d) con un destornillador Phillips (+).
- Tire hacia arriba del asidero (e).
- Saque la caja de la lámpara tomada por el asidero mientras sujeta el proyector (f).
IMPORTANTE: Por razones de seguridad, después de quitar la lámpara vieja méta la cuidadosamente en su caja de cartón vacía.
 - Saque lentamente la caja de la lámpara del proyector. Si la saca rápidamente podrá romperse la lámpara saltando fragmentos de cristal.
 - Para evitar incendios o daños no derrame líquidos sobre la caja de lámpara retirada ni la ponga cerca de objetos inflamables o donde los niños puedan alcanzarla.
- Meta firmemente y bien orientada una caja de lámpara nueva en el proyector (g).
- Vuelva a poner el asidero en la posición original (h).
 - Asegúrese de que el asidero esté bloqueado.
- Apriete los tornillos (d) con un destornillador Phillips (+).
- Apriete el tornillo (b) con un destornillador Phillips (+) para asegurar la tapa de la lámpara (c).

Reposición del tiempo de funcionamiento de la lámpara
Enchufe el cable de la alimentación y encienda la lámpara. Reponga el tiempo de funcionamiento de la lámpara pulsando al mismo tiempo los botones ◀, ▶ y STANDBY/ON del panel de control.

Importante:

- El tiempo de funcionamiento de la lámpara no se repondrá a no ser que se pulsen estos tres botones al mismo tiempo.
- Asegúrese de que el indicador STATUS se encienda dos veces y el tiempo de funcionamiento de la lámpara se reponga satisfactoriamente.
- El proyector no se enciende si la tapa de la lámpara no está firmemente colocada.
- Asegúrese de reponer el tiempo de funcionamiento de la lámpara siempre que la reemplace.
- No reponga el tiempo de funcionamiento de la lámpara a menos que reemplace la lámpara.

[Français]

Remplacement de la lampe

- Retournez avec précaution le projecteur (a).
- Desserrez la vis (b) avec un tournevis cruciforme (+) et retirez le couvercle de la lampe (c).
- Desserrez les vis de la lampe (d) avec un tournevis cruciforme (+).
- Relevez la poignée (e).
- Sortez le logement de la lampe en tirant la poignée et retenant le projecteur (f).
IMPORTANT: Pour des raisons de sécurité, rangez la lampe usée avec précaution dans une boîte de carton vide immédiatement après l'avoir retirée.
 - Sortez lentement le logement de la lampe du projecteur. Si vous le sortez trop vite, la lampe peut se briser et des fragments de verre se disperser.
 - Pour éviter tout risque d'incendie et de blessures, ne laissez pas tomber de liquide sur le logement de lampe, une fois retiré, et ne placez pas le logement près d'un objet inflammable ou à portée des enfants.
- Réinsérez le logement et la lampe neuve avec précaution dans le bon sens (g) dans le projecteur.
- Remettez la poignée dans la position originale (h).
 - Veillez à bien bloquer la poignée.
- Serrez les vis (d) avec un tournevis cruciforme (+).
- Serrez la vis (b) avec un tournevis cruciforme (+) et fixez le couvercle de la lampe.

Remise à zéro de la durée de service de la lampe
Branchez le cordon d'alimentation et allumez la lampe. Remettez la durée de service de la lampe à zéro en appuyant en même temps sur les touches ◀, ▶ et STANDBY/ON sur le panneau de commande.

Important:

- La durée de service de la lampe n'est remise à zéro que si vous appuyez sur les trois touches à la fois.
- La durée de service de la lampe n'est remise à zéro que si l'indicateur STATUS s'allume deux fois.
- Le projecteur ne peut pas être allumé si le couvercle de la lampe n'est pas fixé correctement.
- N'oubliez pas de remettre la durée de service de la lampe à zéro chaque fois que vous remplacez la lampe.
- Ne remettez pas la durée de service de la lampe à zéro à moins d'avoir remplacé la lampe.

[Deutsch]

Austauschen der Lampe

- Drehen Sie den Projektor vorsichtig um (die Oberseite muss nach unten weisen) (a).
- Lösen Sie die Schraube (b) mit einem Kreuzschlitz-Schraubendreher (+), und nehmen Sie die Lampenabdeckung (c) ab.
- Lösen Sie die Lampenschrauben (d) unter Verwendung eines Kreuzschlitz-Schraubendrehers (+).
- Ziehen Sie den Handgriff (e) nach oben.
- Ziehen Sie den Lampenkasten an dem Handgriff heraus, während Sie den Projektor (f) mit der anderen Hand festhalten.
Wichtig: Nachdem Sie die alte Lampe entfernt haben, legen Sie diese aus Sicherheitsgründen unverzüglich in die leere Kartonschachtel ein.
 - Ziehen Sie den Lampenkasten langsam aus dem Projektor. Falls Sie den Lampenkasten zu schnell heraus ziehen, kann die Lampe brechen, so dass Glasschmelze verstreut werden.
 - Verschütten Sie niemals Flüssigkeit auf den ausgebauten Lampenkasten oder in der Nähe befindliche brennbare Objekte bzw. an Stellen, an welchen Kinder Zugriff auf den Projektor haben, um Feuer- und Verletzungsgefahr zu unterbinden.
- Laden Sie einen neuen Lampenkasten mit richtiger Ausrichtung (g) in den Projektor.
- Geben Sie den Handgriff zurück in seine Originalposition (h).
 - Stellen Sie sicher, dass der Handgriff verriegelt ist.
- Ziehen Sie die Schrauben (d) unter Verwendung eines Kreuzschlitz-Schraubendrehers (+) fest.
- Ziehen Sie die Schraube (b) mit einem Kreuzschlitz-Schraubendreher (+) fest, und sichern Sie die Lampenabdeckung (c).

Rücksetzen der Lampenbetriebsdauer
Schließen Sie den Netzstecker an eine Netzdose an, und schalten Sie die Lampe ein. Stellen Sie die Lampenbetriebsdauer zurück, indem Sie die gleichzeitig die auf der Steuertafel angeordneten ◀, ▶- und STANDBY/ON-Tasten drücken.

Wichtig:

- Falls diese drei Tasten nicht gleichzeitig gedrückt werden, wird die Lampenbetriebsdauer nicht zurückgestellt.
- Achten Sie darauf, dass die STATUS-Anzeige zwei Mal aufleuchtet und die Lampenbetriebsdauer erfolgreich zurückgestellt wird.
- Der Projektor kann nicht eingeschaltet werden, wenn nicht die Lampenabdeckung sicher angebracht ist.
- Stellen Sie unbedingt die Lampenbetriebsdauer zurück, wenn Sie die Lampe austauschen.
- Stellen Sie die Lampenbetriebsdauer nicht zurück, wenn Sie nicht die Lampe austauschen.

[Svenska]

Hur lampan byts ut

- Vänd försiktigt projektorn uppochner (a).
- Lösa skruven (b) med hjälp av en kryssmejsel och ta bort lamplucken (c).
- Lösa lampskruvarna (d) med hjälp av en kryssmejsel.
- Dra upp handtaget (e).
- Håll fast projektorn och dra ut lamphuset med hjälp av handtaget (f).
VIKTIGT: Stoppa av säkerhetskålen i den gamla lampan i den tomma förpackningskartongen omedelbart efter uttagning.
 - Dra långsamt ut lamphuset ur projektorn. Om det dras ut för fort kan det hänta att lampan går sönder, så att glasbitar sprids.
 - Se till att inte spillä vätska på det uttagna lamphuset och placera det utom räckhåll för småbarn för att undvika att brand eller kroppskada uppstår.
- Sätt försiktigt i ett nytt lamphus korrekt väg i projektorn (g).
- För tillbaka handtaget i ursprungligt läge (h).
 - Kontrollera att handtaget är spärrat.
- Dra åt skruvarna (d) med hjälp av en kryssmejsel.
- Dra åt skruven (b) med hjälp av en kryssmejsel för att fästa lamplucken.

Nollställning av lampans drifttid
Anslut nätkabeln och tänd lampan. Nollställ lampans drifttid genom att samtidigt trycka in knapparna ◀, ▶ och STANDBY/ON på fjärrkontrollen.

Viktigt:

- Såvida inte dessa tre knappar trycks in samtidigt nollställs inte lampans drifttid.
- Kontrollera att indikatorn STATUS lyser till två gånger och att lampans drifttid nollställs korrekt.
- Projektorn kan inte slås på om inte lamplucken är ordentligt fastsatt.
- Kom ihåg att nollställa lampans drifttid varje gång lampan har bytts ut.
- Nollställ inte lampans drifttid annat än när lampan har bytts ut.

下記ご案内は、日本国内居住のお客様専用です。(Following information is applicable to customers who live in Japan only.)

お客様ご相談センター
TEL (0570)01-1808(ナビダイヤル)
全国どこからでも市内通話料金でご利用いただけます。
携帯電話、PHSからは下記番号におかけください。
TEL (053)460-3409

FAX (053)460-3489
住所 〒430-8650 静岡県浜松市中沢町10-1
ご相談受付時間
10:00~12:00, 13:00~18:00
(日・祝日及び弊社が定めた日は休業とさせていただきます。)

YAMAHA ELECTRONICS CORPORATION, USA 6660 ORANGETHORPE AVE., BUENA PARK, CALIF. 90620, U.S.A.
YAMAHA CANADA MUSIC LTD. 135 MILNER AVE., SCARBOROUGH, ONTARIO M1S 3R1, CANADA
YAMAHA ELECTRONIK EUROPA G.m.b.H. SIEMENSSTR. 22-34, 25462 RELLINGEN BEI HAMBURG, GERMANY
YAMAHA ELECTRONIQUE FRANCE S.A. RUE AMBROISE CROIZAT BP70 CROISSY-BEAUBOURG 77312 MARNE-LA-VALLÉE CEDEX02, FRANCE
YAMAHA ELECTRONICS (UK) LTD. YAMAHA HOUSE, 200 RICKMANSWORTH ROAD WATFORD, HERTS WD18 7GQ, ENGLAND
YAMAHA SCANDINAVIA A.B. J A WETTERGRENS GATA 1, BOX 30053, 400 43 VÄSTRA FRÖLUNDA, SWEDEN
YAMAHA MUSIC AUSTRALIA PTY, LTD. 17-33 MARKET ST., SOUTH MELBOURNE, 3205 VIC., AUSTRALIA

©2005 YAMAHA CORPORATION All rights reserved.

YAMAHA CORPORATION
Printed in Japan ◀ PJL-625