

ELB-01/ELB-01K組立説明書

エレクトーンを組み立てる前に、必ずお読みください。

■ ご注意

- ❗ 部品をまちがえたり、向きをまちがえたりしないように注意して、手順どおりに組み立ててください。
- ❗ 組み立ては、必ず2人以上で行なってください。
- ❗ 組み立ては、必ず平らなところで行なってください。
- ⊘ ネジは付属の指定サイズ以外のものは使用しないでください。サイズの違うネジを使用すると、製品の破損や故障の原因になることがあります。
- ❗ ネジは各ユニット固定後、ゆるみがないようきつく締め直してください。
- ❗ 分解するときは、組み立ての逆の順序で行なってください。

組み立てにはプラス(+)のドライバーが必要です。ご用意ください。

1 箱を開けて、両サイドのストレッチャーパッド2個を取り出し、その上に鍵盤ユニットを置きます。
ストレッチャーパッドと本体のあいだにコードをはさまないようにしてください。

2 すべての部品を取り出します。
最初に、部品がすべてそろっていることをご確認ください。
スピーカーユニットを取り出すときは、スピーカーネットを持たずに、本体を持つようにしてください。

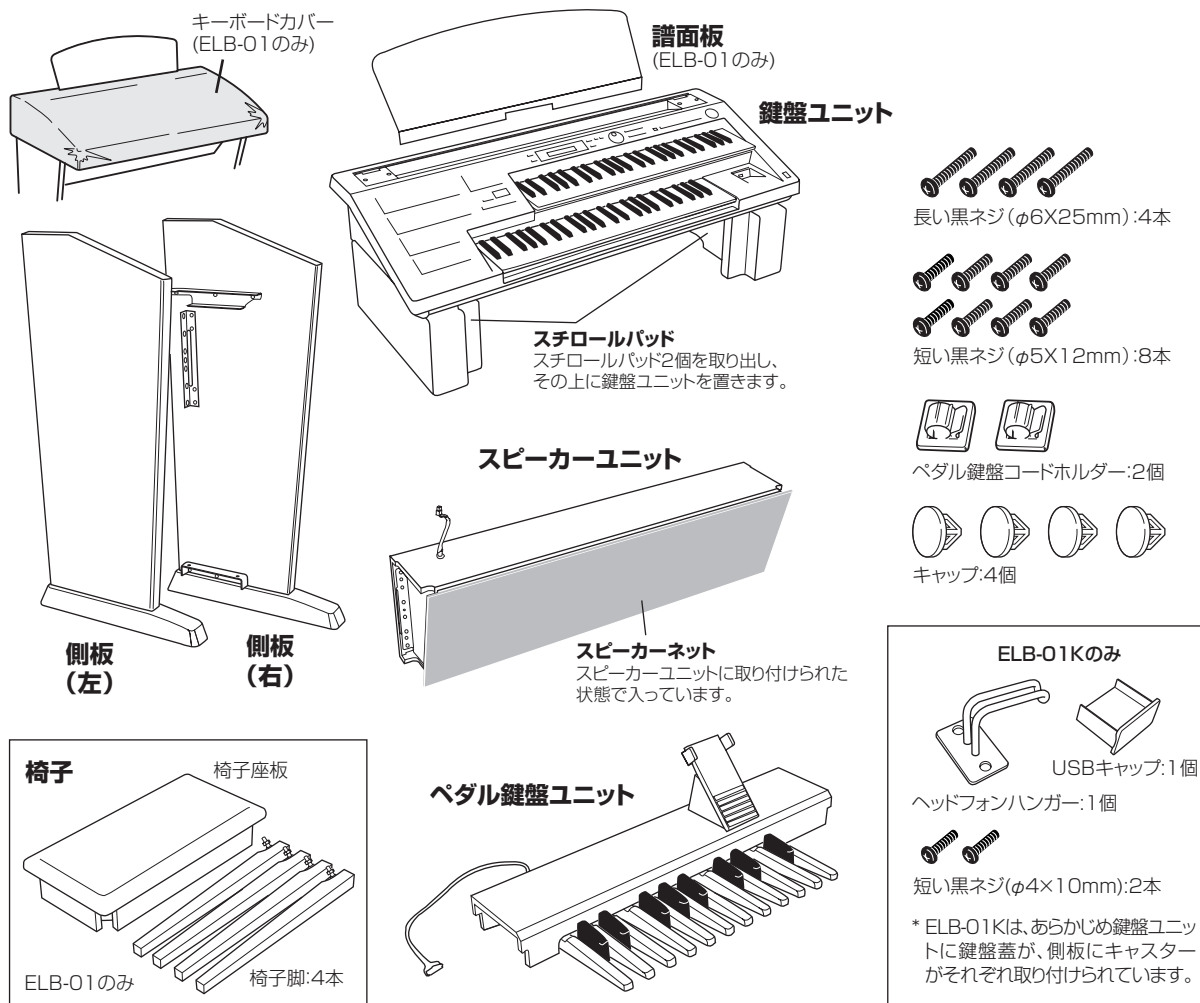

JA

3 ペダル鍵盤ユニットに左右の側板を取り付けます。
側板の左右を間違えないようご注意ください。

3-1 ペダル鍵盤ユニットの鍵盤側を上にします。

3-2 図のようにペダル鍵盤ユニットと側板の位置を合わせて、短い黒ネジ4本を使って固定します。

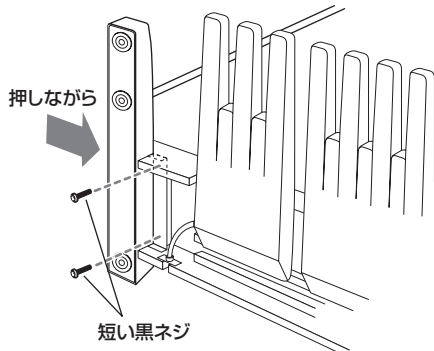

3-3 固定できたら、ペダル鍵盤ユニットを立てます。

4 スピーカーユニットを側板に取り付けます。

4-1 スピーカーユニットからスピーカーネットを外します。
ELB-01Kの場合は、スピーカーユニット下部のネジをゆるめて、スライドさせてスピーカーネットを外します。

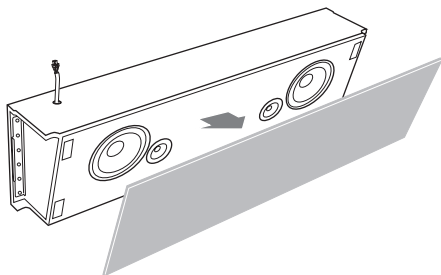

4-2 2人でスピーカーユニットを水平に持ったまま、背面から、図のように側板上部のガイドレールに沿ってスライドさせます。(止まるまで押し込みます。)

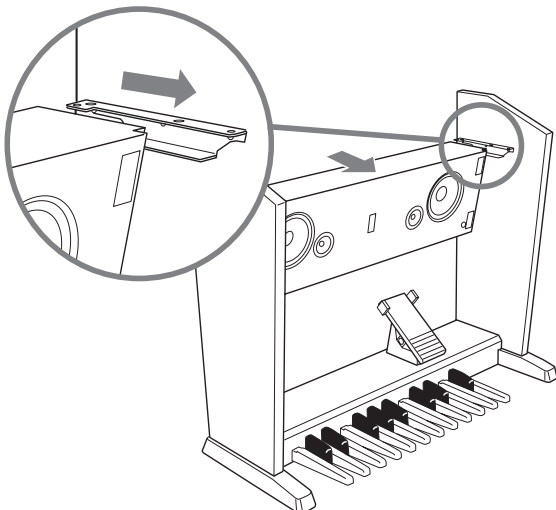

! 指をはさんだり、スピーカーユニットを落としたりしないようご注意ください。

4-3 側板をスピーカーユニットに押しつけながら(側板とスピーカーユニットの間にすき間が生じないようにして)、背面から、短い黒ネジ4本を使って図のように固定します。キャップをネジ穴に取り付けます。

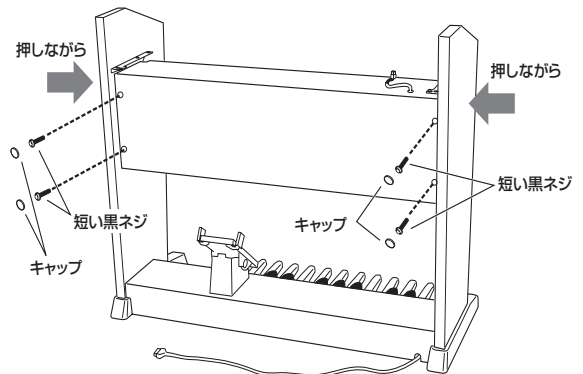

5 鍵盤ユニットを取り付けます。

5-1 図のように2人で鍵盤ユニットを持ち、腕木が側板より前に出るように鍵盤ユニットを下ろしてガイドレールに乗せ、前面から背面側に向かって平行にスライドさせます。

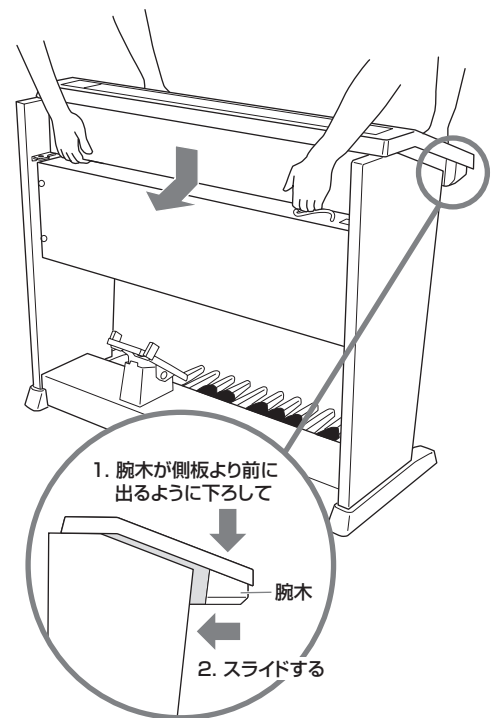

! 指をはさんだり、鍵盤ユニットを落としたりしないようご注意ください。

5-2 長い黒ネジ4本を使って鍵盤ユニットを固定します。

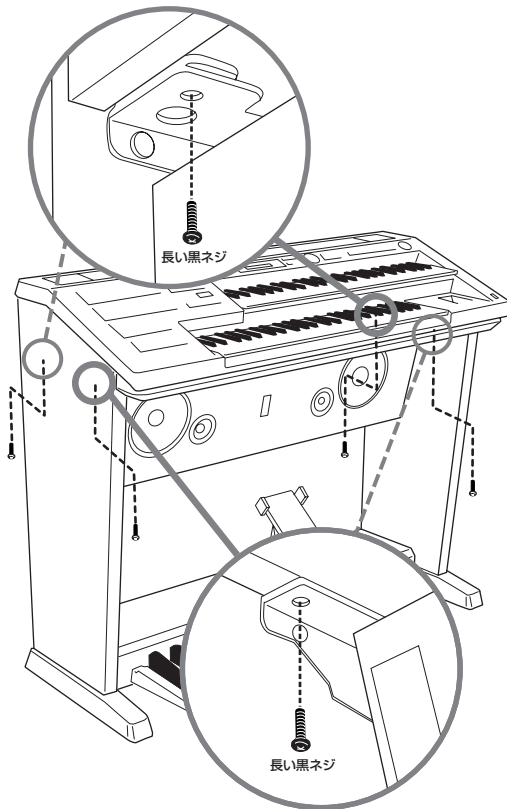

6 スピーカーネットをスピーカーに取り付けます。
図のように下の位置を合わせてから取り付けてください。
ELB-01Kの場合は、手順4-1でゆるめたネジに、スピーカーネットの金具を合わせて、ネジを締めます。

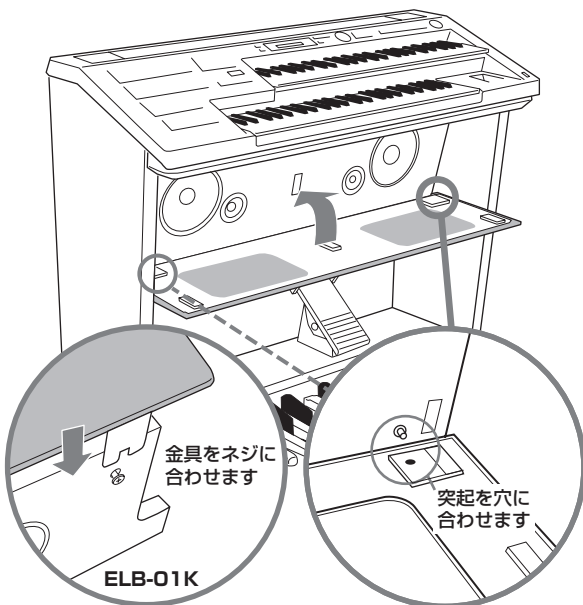

7 ペダル鍵盤コードとスピーカーコードを鍵盤ユニットに接続します。

ペダル鍵盤コードとスピーカーコードのプラグの突起があるほうを背面側にして、鍵盤ユニット側のそれぞれのソケットにしっかりと差し込みます。

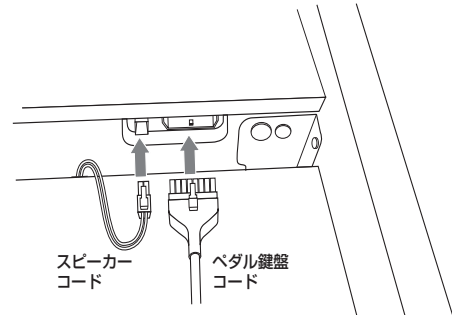

8 ペダル鍵盤コードホルダーを使って、ペダル鍵盤コードを固定します。

8-1 ペダル鍵盤コードホルダーを図のようにスピーカーユニット背面と側板内側に貼り付けます。

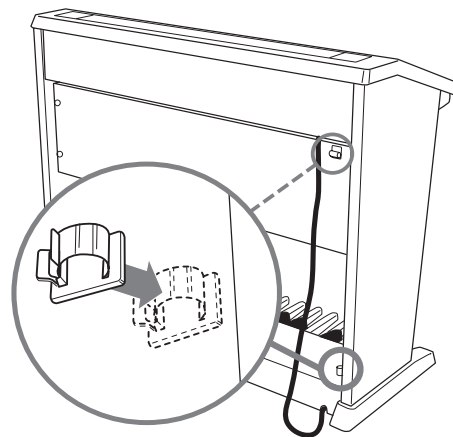

8-2 ペダル鍵盤コードをホルダーにはさみ込みます。

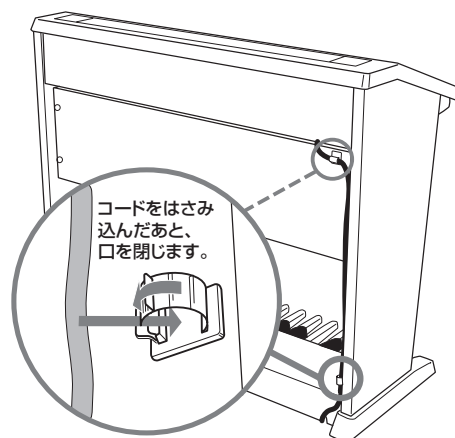

9

譜面板を取り付けます。

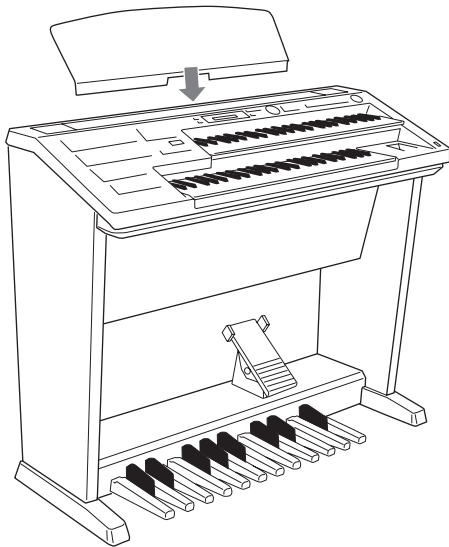

10

ヘッドフォンハンガーとUSBキャップを取り付けます。

ヘッドフォンハンガーは短い黒ネジ2本を使って固定します。

USBキャップはUSB TO DEVICE A端子にしっかり差し込みます。

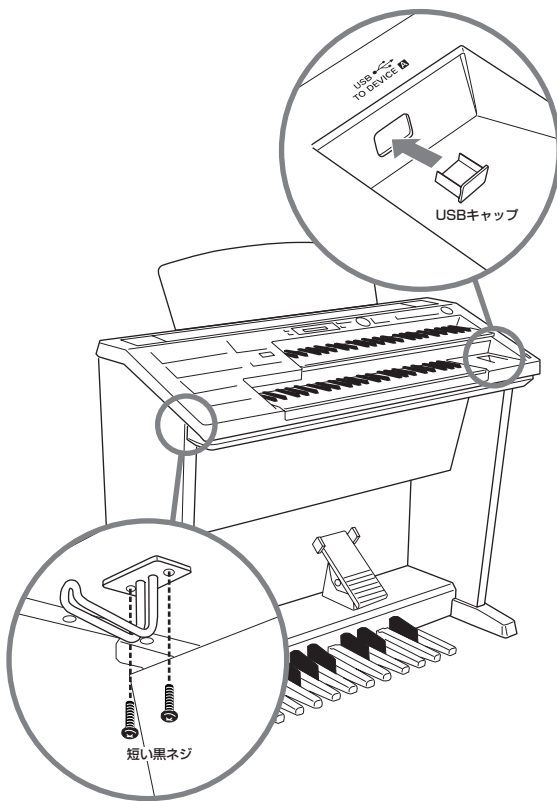

11

エレクトーンの電源を入れ、音が出ること(正しく組み立てたこと)を確認します。

椅子の組立

椅子座板を裏返しに置き、椅子座板に椅子脚を図のように取り付け、付属のスパナを使って、ナットでしっかりと固定します。椅子座板とナットの間にワッシャーをはさむのを忘れないようにしてください。

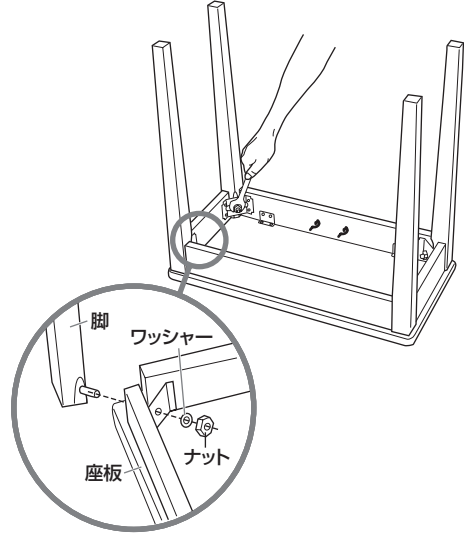

■ 組み立て後、必ず以下の点をチェックしてください。

- ・部品が余っていませんか？
→ 組み立て手順を再確認してください。
- ・部屋のドアなどがエレクトーンにあたりませんか？
→ エレクトーンを適切な位置に移動してください。
- ・エレクトーンがゆれませんか？
→ すべてのネジを確実に締め直してください。
- ・エレクトーンの電源は入りますか？
- ・エレクトーンの音は出ますか？
→ スピーカーコードやペダル鍵盤コードが確実に本体に差し込まれているかどうか確認してください。

使用中にエレクトーン本体や椅子がきしむ、横ゆれる、ぐらつくなどの症状がでたら、組み立て図に従って各部のネジを締め直してください。

