

CDプレーヤー

# CD-S303RK

補足情報



**注意**

「傷を負う可能性が想定される」内容です。



必ず実行

本機をラックにマウントする場合は、本説明書をよく読んでから設置する。放熱が不十分だと製品内部に熱がこもり、火災・故障・誤作動の原因になりません。



禁止

本機左右についているラックマウント用取付金具は本体から絶対に取り外さないでください。ほかの取付金具を使用すると、落下によるけがや機器破損の原因になります。



必ず実行

**ラックマウント時の注意**

本機が動作保障する室温は5～35℃です。本機を他の機器と一緒にEIA標準のラックにマウントする場合、各機器からの熱でラック内の温度が上昇し、十分な性能を発揮できないことがあります。本機に熱がこもらないように、必ず以下の条件でラックにマウントしてください。

- ・パワーアンプなどの発熱しやすい機器と一緒にマウントする場合は、他の機器との間を1U以上空けてください。また、このスペースは通風パネルを取り付けたり、開放したりして、十分な通気を確保してください。
- ・ラックの背面を開放して、ラックを壁や天井から10cm以上離し、十分な通気を確保してください。ラック背面を開放できない場合は、ラックに市販のファンキットなどの強制換気用装置を設置してください。ファンキットを取り付けた場合は、ラックの背面を閉じた方が放熱効果が大きくなることもあります。詳しくはラックおよびファンキットの取扱説明書をご参照ください。

## 仕様（取付金具を含む）

- ・ 外径寸法 (W × H × D) .....480 x 87 x 260 mm
- ・ 質量 .....4.1 kg

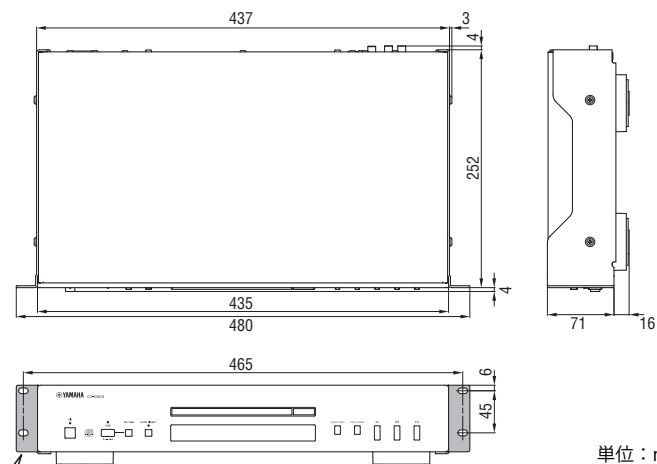

単位：mm

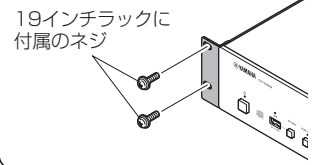

# アフターサービス

## お問い合わせ窓口

お問い合わせや修理のご依頼は、お買い上げ店、または次のお問い合わせ窓口までご連絡ください。

### ●機能や取り扱いに関するお問い合わせ

ヤマハ・プロオーディオ・インフォメーションセンター



# 0570-050-808

※固定電話は全国市内通話料金でご利用いただけます。  
通話料金は音声案内で確認できます。

上記番号でつながらない場合は **03-5488-5447**

受付時間 月曜日～金曜日11:00～17:00

(土曜、日曜、祝日およびセンター指定休日を除く)

オンラインサポート <https://jp.yamaha.com/support/>

### ●修理に関するお問い合わせ

ヤマハ修理ご相談センター



# 0570-012-808

※固定電話は全国市内通話料金でご利用いただけます。  
通話料金は音声案内で確認できます。

上記番号でつながらない場合は **053-460-4830**

FAX **03-5762-2125** 東日本(北海道/東北/関東/甲信越/東海)  
**06-6649-9340** 西日本(北陸/近畿/四国/中国/九州/沖縄)

#### 修理品お持込み窓口

東日本サービスセンター

〒143-0006 東京都大田区平和島2丁目1-1

JMT 京浜E棟 A-5F

FAX 03-5762-2125

西日本サービスセンター

〒556-0011 大阪府大阪市浪速区難波中1丁目13-17

ナンバ(辻本ビル)7F

FAX 06-6649-9340

#### 受付時間

月曜日～金曜日 10:00～17:00

(土曜、日曜、祝日およびセンター指定休日を除く)

### ●販売元

(株)ヤマハミュージックジャパン PA 営業部

〒103-0015 東京都中央区日本橋箱崎町41-12

KDX 箱崎ビル

## 保証と修理について

保証と修理についての詳細は下記のとおりです。

### ●保証書

本書に保証書が掲載されています。購入を証明する書類(レシート、売買契約書、納品書など)とあわせて、大切に保管してください。

### ●保証期間と期間中の修理

保証書をご覧ください。保証書記載内容に基づいて修理させていただきます。お客様に製品を持ち込んでいただくか、サービスマンが出張修理にお伺いするのは、製品ごとに定められています。

### ●保証期間経過後の修理

ご要望により有料にて修理させていただきます。使用時間或使用環境などで劣化する下記の有寿命部品などは、消耗劣化に応じて交換が必要となります。有寿命部品の交換は、お買い上げ店またはヤマハ修理ご相談センターまでご連絡ください。

#### 有寿命部品

フェーダー、ボリューム、スイッチ、接続端子など

### ●補修用性能部品の最低保有期間

製品の機能を維持するために必要な部品の最低保有期間は、製造終了後8年です。

### ●修理のご依頼

本書をもう一度お読みいただき、接続や設定などを確認のうえ、お買い上げの販売店またはヤマハ修理ご相談センターまでご連絡ください。修理をご依頼いただくときは、製品名、モデル名などとあわせて、製品の状態をできるだけ詳しくお知らせください。

### ●損害に対する責任

本製品(搭載プログラムを含む)のご使用により、お客様に生じた損害(事業利益の損失、事業の中断、事業情報の損失、そのほかの特別損失や逸失利益)については、当社は一切その責任を負わないものとします。また、いかなる場合でも、当社が負担する損害賠償額は、お客様がお支払いになったこの商品の代価相当額をもって、その上限とします。

## 保証書

持込修理

|         |           |              |
|---------|-----------|--------------|
| 品名      | CDプレーヤー   |              |
| 品番      | CD-S303RK |              |
| ※シリアル番号 |           |              |
| 保証期間    | 本体        | お買い上げ日から1ケ年間 |
| ※お買い上げ日 | 年 月 日     |              |
| お客様     | □□□-□□□□  |              |
|         | ご住所       |              |
|         | お名前       | 様            |
|         | 電話        | ( )          |

ご購入店様へ ※印欄は必ずご記入ください。

本書は、本書記載内容で無償修理を行う事をお約束するものです。お買い上げの日から左記期間中に故障が発生した場合は、本書をご提示の上お買い上げの販売店に修理をご依頼ください。ご依頼の際は、購入を証明する書類(レシート、売買契約書、納品書など)をあわせてご提示ください。

(詳細は下項をご覧ください)

|      |     |     |
|------|-----|-----|
| ※販売店 | 店名  | 印   |
|      | 所在地 |     |
|      | 電話  | ( ) |

株式会社ヤマハミュージックジャパン PA営業部

〒103-0015

東京都中央区日本橋箱崎町41番12号 KDX箱崎ビル

TEL. 03-5652-3850

## 保証規定

- 保証期間中、正常な使用状態(取扱説明書、本体貼付ラベルなどの注意書に従った使用状態)で故障した場合には、無償修理を致します。
  - 保証期間内に故障して無償修理をお受けになる場合は、商品と本書をご持参ご提示のうえ、お買い上げ販売店にご依頼ください。
  - ご贈答品、ご転居後の修理についてお買い上げの販売店にご依頼できない場合には、※ヤマハ修理ご相談センターにお問合わせください。
  - 保証期間内でも次の場合は有料となります。
    - 本書のご提示がない場合。
    - 本書にお買い上げの年月日、お客様、お買い上げの販売店の記入がない場合、及び本書の字句を書き替えられた場合。
    - 使用上の誤り、他の機器から受けた障害または不当な修理や改造による故障及び損傷。
    - お買い上げ後の移動、輸送、落下などによる故障及び損傷。
    - 火災、地震、風水害、落雷、その他の天災地変、公害、塩害、異常電圧などによる故障及び損傷。
    - お客様の ご要望により出張修理を行なう場合の出張料金。
  - この保証書は日本国内においてのみ有効です。  
This warranty is valid only in Japan.
  - この保証書は再発行致しかねますので大切に保管してください。
- \*この保証書は本書に示した期間、条件のもとにおいて無償修理をお約束するものです。したがってこの保証書によってお客様の法律上の権利を制限するものではありませんので、保証期間経過後の修理などについてご不明の場合は、お買い上げの販売店、※ヤマハ修理ご相談センターにお問合わせください。
- \*ご記入いただきましたお客様のお名前、ご住所などの個人情報、本保証規定に基づく無料修理に関する場合のみ使用致します。取得した個人情報は適切に管理し、法令に定める場合を除き、お客様の同意なく第三者に提供することはありません。
- \*その他の連絡窓口につきましては、本取扱説明書をご参照ください。

\*名称、住所、電話番号、営業時間、URLなどは変更になる場合があります。