

DSP AV アンプ

NATURAL SOUND AV AMPLIFIER

DSP-AX361

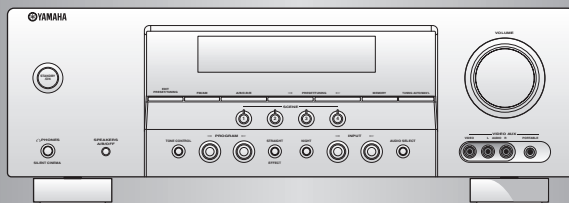

取扱説明書

ヤマハ DSP AV アンプ DSP-AX361 をお買い上げいただきまして、まことにありがとうございます。

■本機の優れた性能を十分に発揮させると共に、永年支障なくお使いいただくために、ご使用前にこの取扱説明書と保証書をよくお読みください。

お読みになったあとは、保証書と共に大切に保管し、必要に応じてご利用ください。

■保証書は、「お買い上げ日、販売店名」などの記入を必ず確かめ、販売店からお受け取りください。

はじめに

安全上のご注意	4
本機の特長	7
本書の記載について	7
付属品を確認する	8
各部の名称とはたらき	9
フロントパネル (前面)	9
リモコン	11
ディスプレイ	13
リモコンを準備する	15

接続する

スピーカーを接続する	16
スピーカーを設置する	16
スピーカーを接続する	17
外部機器と接続する	19
接続の前に	19
外部機器と接続する	21
アンテナを接続する	31
電源コードを接続する	32
電源をオン/オフする	32

再生前の基本設定

視聴空間を簡単に設定する (BASIC SETUP)	33
BASIC SETUP 操作の流れ	33
BASIC SETUP の操作手順	33

基本的な再生のしかた

基本的な再生のしかた	37
FM / AM 放送を聴く	40
こんな操作をしたいときには…	43
音場プログラムガイド - なにを再生しますか?	44
音場プログラムについて	45
音場とは?	45
音場を構成する要素	45
シネマ DSP 音場プログラム	46
HiFi DSP 音場プログラム	46
コンプレストミュージック エンハンサーモード	46
入力信号と再生スピーカー	48
音場プログラムを切り替える	50

いろいろな再生のしかた

サラウンド再生を楽しむ	51
2チャンネルソースをマルチチャンネルで楽しむ (サラウンドデコードモード)	51
マルチチャンネル入力の音声を聴く	52
ヘッドホンで音場プログラムを楽しむ (サイレントシネマ™)	52
サラウンド左/右スピーカーなしで音場プログラム を楽しむ (バーチャルシネマ DSP)	53
ステレオ再生を楽しむ	54
ステレオ再生する (2チャンネルステレオ)	54
その他の再生のしかた	55
夜間に小音量で音声を楽しむ (ナイトリスニングモード)	55
音場効果をかけずに再生する (ストレートデコードモード)	56
音楽と映像で異なる入力ソースを楽しむ (バックグラウンドビデオ機能)	56

便利な機能

デジタル信号/アナログ信号を切り替える (入力モード切り替え)	57
スピーカーの音量を調節する	58
一定時間後に自動的にスタンバイにする (スリープタイマー)	59
入力信号情報を表示する	60
外部機器で録音/録画する	61
FM / AM 放送局を登録する	62
自動で登録する (オートプリセット) (FMのみ)	62
手動で登録する (マニュアルプリセット)	63
登録した放送局を選んで聴く (プリセット選局)	64
登録した放送局を入れ替える	65

オリジナルのリスニング環境をつくる

SCENE (シーン) 機能を使いこなす	67
SCENE 機能の基礎知識	67
SCENE テンプレートを入れ替える	68
新しい SCENE テンプレートを作成する	69
音場パラメーターを変更する	73
音場パラメーターガイド	74

視聴空間をより細かく設定する (セットメニュー)

セットメニュー一覧	75
BASIC SETUP	75
MANUAL SETUP	75
SIGNAL INFO	75
セットメニューの操作手順	76
音声出力の設定を変更する (SOUND MENU)	77
スピーカーのサイズなどを設定する (SPEAKER SET)	77
スピーカーの音量を調節する (SP LEVEL)	78
各スピーカーからリスニングポジションまでの 距離を設定する (SP DISTANCE)	79
センタースピーカーの音色を調節する (CENTER GEQ)	79
低域効果音の音量を調節する (LFE LEVEL)	80
ダイナミックレンジを設定する (D. RANGE)	80
その他の音声出力を設定する (AUDIO SET)	81
入力の設定を変更する (INPUT MENU)	82
入力端子の割り当てを変更する (INPUT ASSIGN)	82
入力に名前をつける (INPUT RENAME)	82
入力ごとの音量差を補正する (VOLUME TRIM)	83
入力するデジタル信号を設定する (DECODER MODE)	83
バックグラウンドビデオ機能の映像を設定する (MULTI CH SET)	84
その他の設定を変更する (OPTION MENU)	85
表示の設定を変更する (DISPLAY SET)	85
変更した設定値を保護する (MEMORY GUARD)	85
音声を入力する端子を設定する (AUDIO SELECT)	85
音場パラメーターを初期化する (PARAM. INI)	85
すべての設定を初期設定に戻す	86

リモコンを使いこなす

SCENE (シーン) 機能でのリモコンの 役割と設定について	87
SCENE 機能で使用できるキーについて	87
SCENE キーで呼び出す入力ソースを変更する	87
リモコンで本機を操作する	88
アンプ機能を操作する	88
チューナー機能を操作する	88
本機のリモコンで さまざまな機器を操作する	89
テレビを操作する	89
他の機器を操作する	89
リモコンで操作する機器を設定する (リモコンコード設定)	91
リモコンコード一覧	92

その他の情報

故障かな?と思ったら	93
全般	93
FM / AM 放送の受信	96
リモコン	96
用語 / 技術解説	97
音声フォーマット編	97
音場プログラム編	97
音声編	98
映像編	98
主な仕様	99
索引	100
ヤマハホットライン サービスネットワーク	103

安全上のご注意



ご使用前に、必ずこの「安全上のご注意」をよくお読みください。

ここに示した注意事項は、製品を安全に正しくご使用いただき、お客様や他の方々への危害や財産への損害を未然に防止するためのものです。必ずお守りください。

お読みになったあとは、使用される方がいつでも見られる所に必ず保管してください。

■ 記号表示について

この製品や取扱説明書に表示されている記号には、次のような意味があります。

	「ご注意ください」という注意喚起を示します。
	「～しないでください」という「禁止」を示します。
	「必ず実行してください」という強制を示します。

■ 「警告」と「注意」について

以下、誤った取り扱いをすると生じることが想定される内容を、危害や損害の大きさと切迫の程度を明示するために、「警告」と「注意」に区分して掲載しています。



警告

この表示の欄は、「死亡する可能性または重傷を負う可能性が想定される」内容です。



注意

この表示の欄は、「傷害を負う可能性または物的損害が発生する可能性が想定される」内容です。



警告

電源/電源コード



必ず実行

電源プラグは、見える位置で、手が届く範囲のコンセントに接続する。

万一の場合、電源プラグを容易に引き抜くためです。



プラグを抜く

下記の場合には、すぐに電源を切り、電源プラグをコンセントから抜く。

● 異常なおいや音が出る。 ● 煙が出る。

● 内部に水や異物が混入した。

そのまま使用すると、火災や感電の原因になります。



禁止

電源コードを傷つけない。

● 重いものを上に載せない。

● ステープルで止めない。 ● 加工をしない。

● 熱器具には近づけない。 ● 無理な力を加えない。

芯線がむき出しのまま使用すると、火災や感電の原因になります。



必ず実行

必ずAC100V (50/60Hz)の電源電圧で使用する。
それ以外の電源電圧で使用すると、火災や感電の原因になります。

電池



禁止

電池を充電しない。
電池の破裂や液もれにより、火災やけがの原因になります。



禁止

電池からもれ出た液には直接触れない。
液が目や口に入ったり、皮膚についたりした場合はすぐに水で洗い流し、医師に相談してください。

分解禁止



分解禁止

分解・改造は厳禁。キャビネットは絶対に開けない。
火災や感電の原因になります。
修理・調整は販売店にご依頼ください。

設置



水ぬれ禁止

本機を下記の場所には設置しない。
● 浴室・台所・海岸・水辺
● 加湿器を過度にきかせた部屋
● 雨や雪、水がかかるところ
水の混入により、火災や感電の原因になります。



禁止

放熱のため本機を設置する際には：
● 布やテーブルクロスをかけない。
● じゅうたん・カーペットの上には設置しない。
● 仰向けや横倒しには設置しない。
● 通気性の悪い狭いところへは押し込まない。
(本機の周囲に左右20cm、上30cm、背面20cm以上のスペースを確保する。)
本機の内部に熱がこもり、火災の原因になります。

使用上の注意



禁止

放熱用の通風孔、パネルのすき間から金属や紙片など異物を入れない。
火災や感電の原因になります。



必ず実行

本機を落としたり、本機が破損した場合には、必ず販売店に点検や修理を依頼する。
そのまま使用すると、火災や感電の原因になります。



接触禁止

雷が鳴りはじめたら、電源プラグには触れない。
感電の原因になります。



禁止

本機の上には、花瓶・植木鉢・コップ・化粧品・薬品・ロウソクなどを置かない。
水や異物が中に入ると、火災や感電の原因になります。
接触面が経年変化を起こし、本機の外装を損傷する原因になります。

手入れ



必ず実行

電源プラグのゴミやほこりは、定期的にとり除く。
ほこりがたまったまま使用を続けると、プラグがショートして火災や感電の原因になります。

⚠ 注意

電源/電源コード



プラグを抜く

長期間使用しないときは、必ず電源プラグをコンセントから抜く。
火災や感電の原因になります。



ぬれ手禁止

ぬれた手で電源プラグを抜き差ししない。
感電の原因になります。



禁止

電源プラグを抜くときは、電源コードを引っ張らない。
コードが傷つき、火災や感電の原因になります。



必ず実行

電源プラグは、コンセントに根元まで、確実に差し込む。
差し込みが不充分のまま使用すると感電したり、プラグにほこりが堆積して発熱や火災の原因になります。



禁止

電源プラグを差し込んだとき、ゆるみがあるコンセントは使用しない。
感電や発熱および火災の原因になります。

電池



必ず実行

電池は極性表示(プラス+とマイナス-)に従って、正しく入れる。
間違えると破裂や液もれにより、火災やけがの原因になります。



禁止

指定以外の電池は使用しない。また、種類の異なる電池や、新しい電池と古い電池を混ぜて使用しない。
破裂や液もれにより、火災やけがの原因になります。



禁止

電池と金属片をいっしょにポケットやバッグなどに入れて携帯、保管しない。
電池がショートし、破裂や液もれにより、火災やけがの原因になります。



禁止

電池を加熱・分解したり、火や水の中へ入れない。
破裂や液もれにより、火災やけがの原因になります。



必ず実行

使い切った電池は、すぐに電池ケースから取り外す。
破裂や液もれにより、火災やけがの原因になります。



必ず実行

使い切った電池は、自治体の条例または取り決めに従って廃棄する。

設置



禁止

不安定な場所や振動する場所には設置しない。
本機が落下や転倒して、けがの原因になります。



禁止

直射日光のあたる場所や、温度が異常に高くなる場所(暖房機のそばなど)には設置しない。
本機の外装が変形したり内部回路に悪影響が生じて、火災の原因になります。



禁止

ほこりや湿気が多い場所に設置しない。
ほこりの堆積によりショートして、火災や感電の原因になります。



必ず実行

他の電気製品とはできるだけ離して設置する。
本機はデジタル信号を扱います。他の電気製品に障害をあたえるおそれがあります。



禁止

他の電気製品を本機の上に置かない。
本機の上部は高温になります。他の電気製品に障害をあたえるおそれがあります。



必ず実行

屋外アンテナ工事は販売店に依頼する。
工事には、技術と経験が必要です。

移動



プラグを抜く

移動をするときには電源スイッチを切り、すべての接続を外す。
接続機器が落下や転倒して、けがの原因になります。
コードが傷つき、火災や感電の原因になります。

使用上の注意



必ず実行

再生を始める前には、アンプの音量(ボリューム)を最小にする。
突然大きな音が出て、聴覚障害の原因になります。



禁止

音が歪んだ状態で長時間使用しない。
スピーカーが発熱し、火災の原因になります。



禁止

大きな音で長時間ヘッドホンを使用しない。
聴覚障害の原因になります。



注意

環境温度が急激に変化したとき、本機に結露が発生することがあります。
正常に動作しないときには、電源を入れない状態でしばらく放置してください。

手入れ



必ず実行

手入れをするときには、必ず電源プラグを抜く。
感電の原因になります。



禁止

薬物厳禁
ベンジン・シンナー・合成洗剤等で外装をふかない。
また接点復活剤を使用しない。
外装が傷んだり、部品が溶解することがあります。

本機の特長

高音質ハイパワー 5チャンネルアンプ搭載

- ◆ 定格出力(6Ω、1kHz、歪率0.9%)
フロント左/右チャンネル： 100W + 100W
センターチャンネル： 100W
サラウンド左/右チャンネル：100W + 100W

多彩な音響技術に対応

- ◆ ドルビープロロジックデコーダー
ドルビープロロジックIIデコーダー
- ◆ ドルビーデジタルデコーダー
- ◆ DTS デコーダー
- ◆ AACデコーダー

高機能FM / AMチューナー

- ◆ 40局まで登録可能なプリセット選局
- ◆ オートプリセット選局
- ◆ プリセットされた放送局のエディット機能

高音質設計

- ◆ 192kHz、24ビットのD/Aコンバーターを採用

1つのキーで簡単に再生できるSCENE機能搭載

- ◆ 楽しみたいソースや再生モードの組み合わせ(SCENEテンプレート)を、あらかじめ登録されている12種類の中から選べるSCENEテンプレート選択機能
- ◆ SCENEテンプレート作成機能

デジタルサウンドフィールドプロセッサー(DSP) 搭載

- ◆ シネマDSP：ヤマハが誇るDSPと、ドルビープロロジックやドルビーデジタル、DTS、AAC(アドバンストオーディオコーディング)の融合
- ◆ 圧縮オーディオフォーマットをよりダイナミックに再生できるコンプレストミュージック・エンハンサーモード
- ◆ ヘッドホン使用時でも音場効果を体感できる「サイレントシネマ™」
- ◆ 少ないスピーカーでもマルチチャンネル再生を仮想的に再現できるバーチャルシネマDSP機能

AVアンプにふさわしい多機能構成

- ◆ 音場効果を最大限に引き出すための設定ができるセットメニュー
- ◆ 外部機器の操作も可能なリモコンコード設定機能付きリモコン
- ◆ 夜間の視聴に適したナイトリスニングモード(映画用/音楽用)
- ◆ 就寝時に便利なスリープタイマー
- ◆ DVD オーディオやスーパーオーディオCDにも対応できるアナログマルチチャンネル入力(MULTI CH IN) 端子
- ◆ ポータブルオーディオプレーヤーなどが接続できるステレオミニ端子
- ◆ D4ビデオ入出力端子
- ◆ 光デジタル(OPTICAL) 入力端子
- ◆ 同軸デジタル(COAXIAL) 入力端子

本書の記載について

- 本書では、本体とリモコンのどちらでも操作できる場合は、リモコンでの操作を中心に記載しています。
- **ご注意** では操作、設定を行う際に留意すべき事項、「**ヒント**」では知っておくと便利な補足情報を記載しています。
- 「**○○ページ**」は参照ページを表わしています。
- 本書は製品の生産に先がけて印刷されています。製品改良などの理由で、実際の製品と仕様が一部異なる場合があります。また、仕様は予告なく変更されることがあります。ご了承ください。

付属品を確認する

同梱されている付属品を確認してください。

リモコン

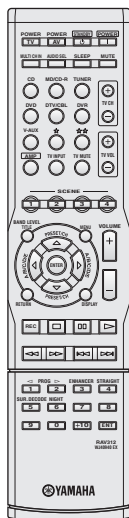

単4乾電池 (2本)

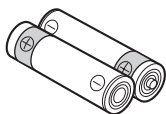

AM ループアンテナ



FM 簡易アンテナ

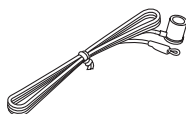

簡易接続ガイド

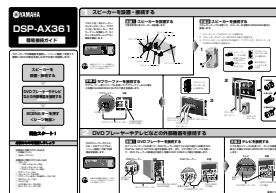

ドルビーラボラトリーズからの実施権により製造されています。「ドルビー」、「PRO LOGIC」およびダブルD記号  は、ドルビーラボラトリーズの商標です。



DTSおよびDTS Digital SurroundはDTS社の商標です。

SILENT™
CINEMA

「サイレントシネマ™ SILENT CINEMA™」はヤマハ株式会社の登録商標です。



AACロゴマーク  はドルビーラボラトリーズの商標です。以下はパテントナンバーです。

08/937,950	5,633,981	5,227,788	5,299,239
5848391	5,297,236	5,285,498	5,299,240
5,291,557	4,914,701	5,481,614	5,197,087
5,451,954	5,235,671	5,592,584	5,490,170
5,400,433	07/640,550	5,781,888	5,264,846
5,222,189	5,579,430	08/039,478	5,268,685
5,357,594	08/678,666	08/211,547	5,375,189
5,752,225	98/03037	5,703,999	5,581,654
5,394,473	97/02875	08/557,046	05-183,988
5,583,962	97/02874	08/894,844	5,548,574
5,274,740	98/03036	5,299,238	08/506,729

各部の名称とはたらき

フロントパネル（前面）

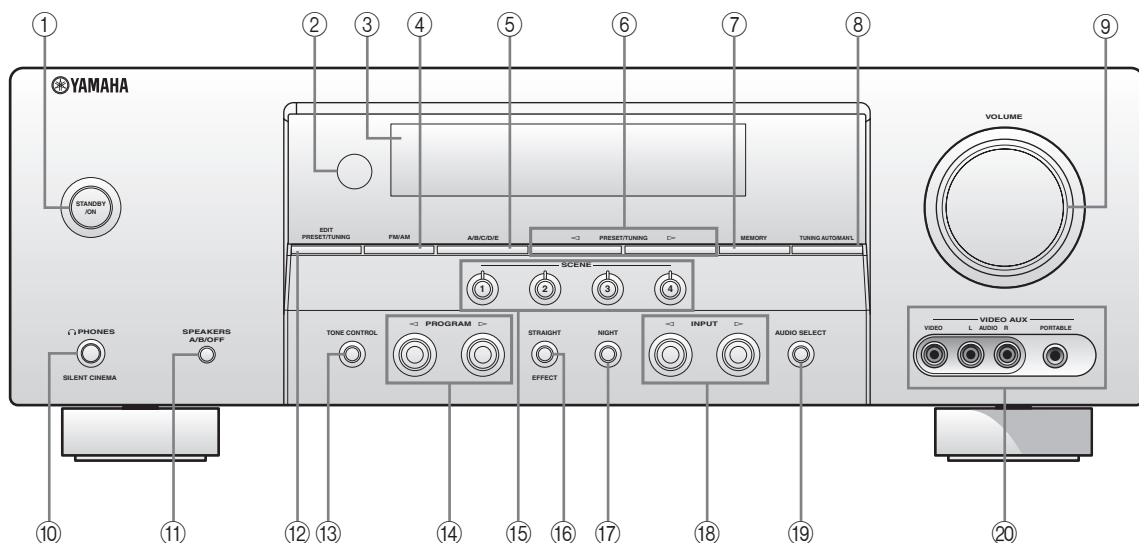

① スタンバイ オン STANDBY/ONスイッチ

本機の電源のオン/スタンバイ（待機状態）を切り替えます（[P.32](#) ページ）。
電源を入れてから数秒間は音が出ません。

ご注意

スタンバイになっているあいだも、リモコンからの赤外線信号を受信するために、少量の電力を消費しています。

② リモコン受光窓

リモコンからの信号を受信します（[P.15](#) ページ）。

③ ディスプレイ

プログラムの名称や、設定などを表示します（[P.13](#) ページ）。

④ FM/AMキー

放送局のFM/AMを切り替えます（[P.40](#) ページ）。

⑤ A/B/C/D/Eキー

FM/AM放送を聴くときに、プリセットグループ（A/B/C/D/E）を選びます（[P.63~65](#) ページ）。

⑥ プリセット チューニング PRESET/TUNING ◀/▶ キー

聴く放送局を選びます。1~8の登録（プリセット）した局から選ぶか、周波数で選局します（[P.63~65](#) ページ）。

⑦ メモリー MEMORYキー

受信した放送局を登録（プリセット）します。3秒以上押すと、オートプリセット機能がはたります（[P.62、63](#) ページ）。

⑧ チューニング オート マニュアル TUNING AUTO/MAN'Lキー

自動（オート）選局または手動（マニュアル）選局を選びます。自動選局する場合は、このキーを押してAUTOインジケータを点灯させます。手動選局する場合は、AUTOインジケータを消します（[P.40](#) ページ）。

⑨ ボリューム VOLUMEコントロール

本機の音量（MUTE、-80.0dB ~ +16.0dB）を調節します（[P.43](#) ページ）。
録音用のOUT(REC)端子の音量には影響しません。

⑩ ^{フォンス} PHONES (SILENT CINEMA) 端子

ヘッドホンを接続します。ヘッドホンを接続すると、すべてのスピーカーやサブウーファーから音が出なくなります。ヘッドホン接続時は、サイレントシネマ™モードで音声を楽しめます (☞52 ページ)。

⑪ ^{スピーカー} SPEAKERS A/B/OFF ^{オフ} キー

FRONT A/B SPEAKERS 端子に接続されたフロント左/右スピーカーのうち、音声を出力するスピーカーを選びます (☞38 ページ)。

⑫ ^{プリセット} PRESET/TUNING (EDIT) ^{チューニング} ^{エディット} キー

FM/AM 放送を聴くときに、あらかじめ登録 (プリセット) した局から選ぶか、または周波数から選局するかを切り替えます。また、登録した局の入れ替えもこのキーで行います (☞40、62、65 ページ)。

⑬ ^{トーン} TONE CONTROL ^{コントロール} キー

フロント左/右スピーカーから出力される音声の音色を調節します (☞43 ページ)。

⑭ ^{プログラム} PROGRAM ◀/▶ キー

音場プログラムを選んだり、フロント左/右スピーカーから出力される音声の音色を調節したりします (☞39、42、43、50 ページ)。

⑮ ^{シーン} SCENE (1~4) キー

SCENE (シーン) 機能を使って再生を楽しむときに押します (☞ 簡易接続ガイド、67~72 ページ)。本機の電源をオンにし、お好みの SCENE に合わせて 1~4 までのいずれかの SCENE キーを押せば、入力ソースの再生を簡単に楽しめます。

⑯ ^{ストレート} STRAIGHT / ^{エフェクト} EFFECT キー

音場効果をかけない音声と、音場効果をかけた音声とを切り替えます。「STRAIGHT」を選ぶと、入力された信号 (2チャンネルまたはマルチチャンネル) を対応するデコーダーで忠実にデコードし、音場効果をかけずに再生します (☞56 ページ)。

⑰ ^{ナイト} NIGHT キー

夜間などに小音量で音声を楽しめるナイトリスニングモードを設定します (☞55 ページ)。

⑱ ^{インプット} INPUT ◀/▶ キー

再生する入力ソースを選びます (☞38、40、43 ページ)。

⑲ ^{オーディオ} AUDIO SELECT ^{セレクト} キー

1つの再生機器を2種類以上の方法で音声接続している場合に、入力する信号を選びます (☞57 ページ)。

⑳ ^{ビデオ} VIDEO AUX 端子

ゲーム機やビデオカメラ、ポータブルオーディオプレーヤーなどの外部機器を接続する予備入力端子です (☞30 ページ)。

この端子に入力された信号を再生するには、INPUT ◀/▶ キーやリモコンの入力選択キーで、「V-AUX」を選んでください。

ご注意

PORTABLE (ポータブル) 端子と AUDIO L/R 端子に同時に外部機器を接続している場合は、PORTABLE 端子からの入力信号が優先されます。

リモコン

下図の灰色部分にあるキーは、アンプ機能を操作するときとチューナー機能を操作するときの両方に使用します。アンプ機能を操作するときには、最初にAMPキー(⑤)を押してから操作します。また、チューナー機能を操作するときには、最初に入力選択キー(④)のTUNERキーを押してから操作します。

ヒント

リモコンコードを設定すれば、本機のリモコンで他の機器も操作できます。他の機器の操作について詳しくは、「本機のリモコンでさまざまな機器を操作する」(P.89ページ)をご覧ください。

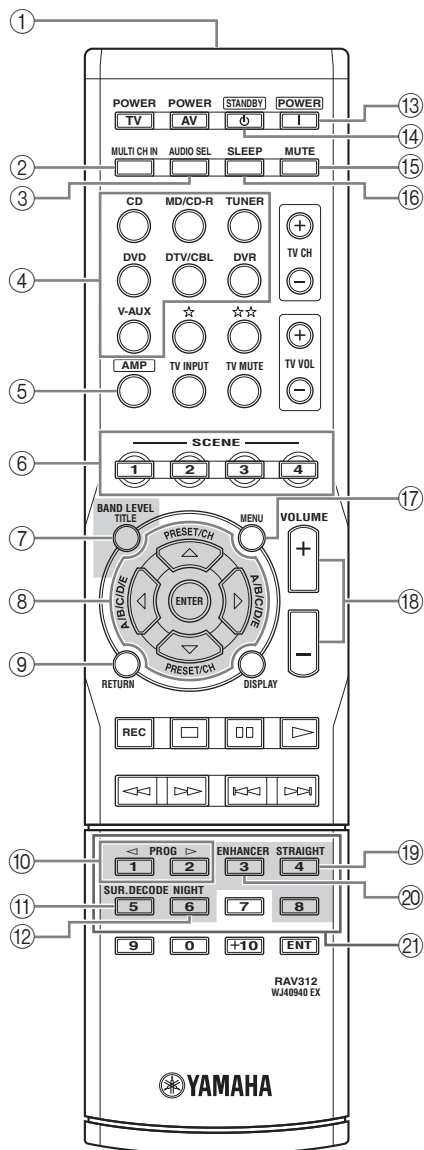

■ アンプ機能の操作

① 赤外線送信部

リモコン操作用の赤外線信号を送信します (P.15ページ)。リモコン操作をするときは、送信部を操作したい機器に向けてください。

② MULTI CH IN キー

マルチチャンネルインプット
本機背面のMULTI CH INPUT端子に接続されている機器を再生するときに押します (P.52ページ)。

③ AUDIO SEL キー

オーディオセレクト
1つの再生機器を2種類以上の方法で音声接続している場合に、入力する信号を選びます (P.57ページ)。

④ 入力選択キー

再生する入力ソースを選びます (P.38、40、43ページ)。選んだ入力ソースに応じて、リモコンの機能も切り替わります。

⑤ AMP キー

アンプ
アンプ機能を操作するときに押します。

⑥ SCENE (1~4) キー

シーン
SCENE (シーン) 機能を使って再生を楽しむときに押します (P.簡易接続ガイド、67~72ページ)。本機の電源をオンにし、お好みのSCENEに合わせて1~4までのいずれかのSCENEキーを押せば、入力ソースの再生を簡単に楽しめます。

⑦ LEVEL キー

レベル
各スピーカー (フロント左/右、センター、サラウンド左/右、サブウーファー) の音量を調節します (P.58ページ)。

⑧ カーソル (▲/▼/◀/▶) キー、ENTER キー
カーソルキーで音場パラメーターやセットメニューを選び、ENTERキーで決定します (P.73、76ページ)。

⑨ RETURN キー

リターン
セットメニューを設定しているときに、1つ前のメニュー表示に戻ります (P.33、76ページ)。

⑩ PROG ◀/▶ キー

プログラム
音場プログラムを選びます (P.39、42、50ページ)。

⑪ ^{サラウンド デコード} SUR.DECODE キー

2チャンネルソースをドルビープロロジックデコーダーなどによってマルチチャンネル化して再生します。(☎51 ページ)。

⑫ ^{ナイト} NIGHT キー

夜間などに小音量で音声を楽しめるナイトリスニングモードを設定します(☎55 ページ)。

⑬ ^{パワー} POWER キー

本機の電源をオンにします(☎32 ページ)。

⑭ ^{スタンバイ} STANDBY キー

本機の電源をスタンバイ(待機状態)にします(☎32 ページ)。

⑮ ^{ミュート} MUTE キー

一時的に音量を下げます(☎43 ページ)。

⑯ ^{スリープ} SLEEP キー

スリープタイマーを設定します(☎59 ページ)。

⑰ ^{メニュー} MENU キー

セットメニューの設定に入ります(☎76 ページ)。

⑱ ^{ボリューム} VOLUME + / - キー

本機の音量(MUTE、-80.0dB ~ +16.0dB)を調節します(☎43 ページ)。

録音用のOUT(REC)端子の音量には影響しません。

⑲ ^{ストレート} STRAIGHT キー

音場効果をかけない音声と、音場効果をかけた音声とを切り替えます。「STRAIGHT」を選ぶと、入力された信号(2チャンネルまたはマルチチャンネル)を対応するデコーダーで忠実にデコードし、音場効果をかけずに再生します(☎56 ページ)。

⑳ ^{エンハンサー} ENHANCER キー

ポータブルオーディオプレーヤーなどで使用される圧縮オーディオフォーマットをダイナミックかつ臨場感たっぷりに再生します。(☎46 ページ)。

■ チューナー機能の操作

⑦ ^{バンド} BAND キー

FM/AM放送で最後に受信した局に切り替えます。

⑧ カーソル (Δ / ▽ / ◀ / ▶) キー

A/B/C/D/E ◀ / ▶ キー

プリセットグループ(A/B/C/D/E)を選びます(☎64 ページ)。

^{プリセット チャンネル} PRESET/ CH Δ / ▽ キー

1~8の登録(プリセット)局番号を選びます(☎64 ページ)。

② プリセット番号キー (1~8)

1~8の登録(プリセット)局番号を選びます(☎64 ページ)。

ディスプレイ

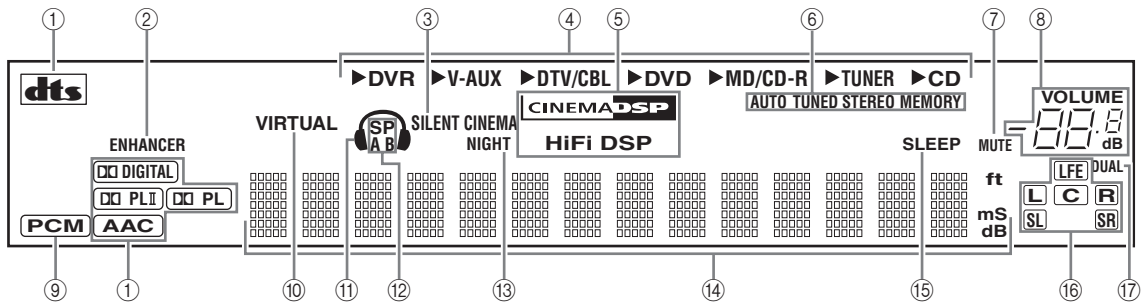

① デコーダーインジケータ

DTS インジケータ

DTS デコーダーが作動しているときに点灯します。

ドルビーインジケータ (DOLBY)

ドルビーデコーダーが作動しているときに、デコーダーに応じて点灯します。

AAC インジケータ

AAC デコーダーが作動しているときに点灯します。

② ENHANCER インジケータ

コンプレストミュージック・エンハンサーモードで再生しているときに点灯します (46 ページ)。

③ SILENT CINEMA インジケータ

ヘッドホンを接続して「サイレントシネマ™」で再生しているときに点灯します (52 ページ)。

④ 入力ソースインジケータ

現在選んでいる入力ソース名の左側に、赤色の「▶」が点灯します (38 ページ)。

⑤ DSP インジケータ

シネマ
CINEMA DSP インジケータ

シネマ DSP 音場プログラムを選んで再生しているときに点灯します (46 ページ)。

ハイファイ
HiFi DSP インジケータ

HiFi DSP 音場プログラムを選んで再生しているときに点灯します (46 ページ)。

⑥ チューナーインジケータ

FM / AM 放送を聴くときや、放送局をプリセットするときに点灯します (40、62 ページ)。

⑦ MUTE インジケータ

MUTE キーを押して、一時的に音量を下げていたときに点滅します (43 ページ)。

⑧ VOLUME インジケータ

現在の音量を表示します (43 ページ)。

⑨ PCM インジケータ

PCM 信号を再生しているときに点灯します。

⑩ VIRTUAL インジケータ

バーチャルシネマ DSP モードで再生しているときに点灯します (53 ページ)。

⑪ ヘッドホンインジケータ

フロントパネルのPHONES (SILENT CINEMA) 端子にヘッドホンを接続しているときに点灯します (☞52 ページ)。

⑫ ^{スピーカー} SP A / Bインジケータ

選んでいるフロントスピーカー (スピーカー A または B) を表示します (☞38、40 ページ)。

⑬ ^{ナイト} NIGHTインジケータ

ナイトリスニングモードで再生しているときに点灯します (☞55 ページ)。

⑭ マルチインフォメーションディスプレイ

音場プログラムの名前など、さまざまな情報を表示します。

⑮ ^{スリープ} SLEEPインジケータ

スリープタイマーが作動しているときに点灯します (☞59 ページ)。

⑯ 入力信号チャンネル / スピーカー
インジケータ



LFE インジケータ

入力されているデジタル信号に、LFE (低域効果音) チャンネルが含まれているときに点灯します。

入力信号チャンネルインジケータ

入力されているデジタル信号に含まれているチャンネルに合わせて点灯します。

⑰ ^{デュアル} DUALインジケータ

ドルビーデジタル、DTS および AAC の DUAL MONO または MULTI MONO など、音声多重モノラルのデジタル信号が入力されているときに点灯します (☞81 ページ)。

リモコンを準備する

■ リモコンに乾電池を入れる

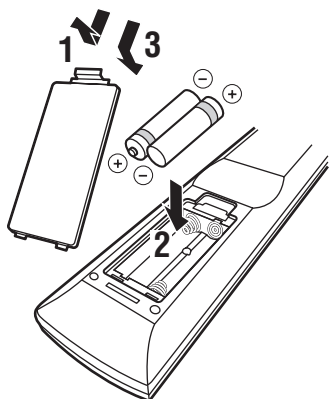

1 リモコンの電池カバーのタブを押しなが
ら、カバーをリモコンから取りはずす。

2 付属の単4乾電池（2本）を、リモコンの
電池ケースに入れる。

電池のプラス（+）、マイナス（-）極性の向きを正
しく入れてください。

3 電池カバーをリモコンに装着する。

ご注意

- ・ リモコンで操作しにくくなった場合は、乾電池が消耗
しています。このような場合は、すべての乾電池を新
しいものに交換してください。
- ・ 新しい乾電池と、古い乾電池を混ぜて使用しないでく
ださい。新しい乾電池の寿命を縮めたり、古い乾電池
から液が漏れることがあります。
- ・ 種類の異なる乾電池（アルカリとマンガンなど）を混
ぜて使用しないでください。乾電池には、形状が同じ
でも性能が異なるものがありますのでご注意ください。
- ・ 使い切った乾電池は、すぐに電池ケースから取り出し
てください。乾電池が破裂したり、乾電池から液が漏
れることがあります。
- ・ 使い切った乾電池は、自治体の条例または取り決め
にしたがって破棄してください。
- ・ 乾電池が液漏れした場合は、液に触れないよう注意し
て破棄してください。液が目や口に入ったり、皮膚に
ついたりした場合はすぐに水で洗い流し、医師に相談
してください。新しい乾電池を入れる前に電池ケー
ス内をきれいにふいてください。
- ・ 乾電池を外したまましばらく（2分以上）放置したり、
消耗した乾電池をそのまま入れておくと、リモコンに
設定したリモコンコードが消えてしまうことがありま
す。このような場合は、乾電池を新しいものに交換し
て、リモコンコードを設定しなおしてください。

■ リモコンを使う

リモコンは直進性の強い赤外線を使っています。本
体の受光部に向けて正しく操作してください。

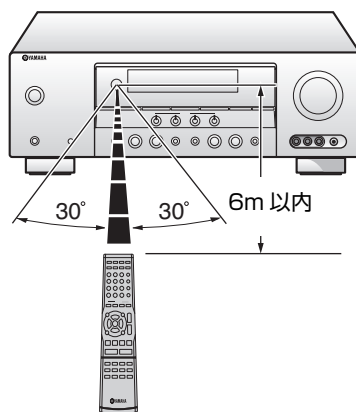

☀ ヒント

リモコンでうまく操作できないときは、以下のことを確認
してください。

- － 本体のリモコン受光窓が、布などで覆われていま
せんか？
⇒ 布などを取り除いてください。
- － 本体のリモコン受光窓に、直射日光や強い照明（イン
バーター蛍光灯など）が当たっていませんか？
⇒ 照明の向きを変えるか、本体を置く場所を変えて
ください。
- － 乾電池が消耗していませんか？
⇒ すべての乾電池を新しいものに変えてください。

■ リモコンの取り扱いについてのご注意

- ・ 水やお茶などの液体をこぼさないでください。
- ・ リモコンを落としたり、強い衝撃を与えたりしな
いでください。
- ・ 下記のような場所には置かないでください。
 - － 風呂場の近くなど、湿度が高いところ
 - － 暖房器具やストーブの近くなど、温度が高いと
ころ
 - － 極端に寒いところ
 - － ほこりの多いところ

スピーカーを接続する

スピーカーを設置する

本機はフロント左/右スピーカー（2本）、センタースピーカー（1本）、サラウンド左/右スピーカー（2本）の5スピーカーシステムを使って最良の音場効果が得られるように設計されています。

また、サブウーファーを使うと、より豊かな音場効果を再現できます。

■ スピーカーを選ぶポイント

各スピーカーの再生音色が異なると、移動する人物の声など（音色）が不自然に変化することがあります。できるだけ、メーカーや音色の揃ったスピーカーを使うことをおすすめします。

■ 各スピーカーの設置

フロント左/右スピーカー（FL/FR）

左右のスピーカーをリスニングポジションから等距離に設置します。スクリーンをお使いの場合は、スクリーンの下辺から1/4位の高さが適当です。

センタースピーカー（C）

フロント左/右スピーカーの中間に設置します。テレビをお使いの場合は、画面とスピーカーの前面を揃え、テレビの上や下など、できるだけ画面に近いところの中央に設置します。スクリーンをお使いの場合は、スクリーン真下の中央に設置します。

サラウンド左/右スピーカー（SL/SR）

左右後方に、スピーカーをリスニングポジションに向けて設置します。床から1.5～1.8mの高さが適当です。

サブウーファー

前方左右どちらかの外側で、壁の反射を防ぐために少し内向きに設置します。

■ フロントBスピーカーについて

FRONT B端子にもう1組のフロント左/右スピーカー（フロントBスピーカー）を接続すれば、本機の楽しみかたがさらに広がります。

フロントBスピーカーをフロントAスピーカーと同じ部屋に設置すれば、入力ソースに応じてフロントスピーカーを使い分けることによって好みの音質で音声を楽しめます。

また、メインリスニングルームに隣接した別の部屋（ルームB）に設置すれば、リビングでDVDを楽しんだあとに、ダイニングに移動してCDを聴くといった使いかたが楽しめます。

フロントBスピーカーを使う場合は、セットメニュー「SPEAKER SET」の「FRONT B」で、設置位置に応じて設定を変更してください（[P.77](#)ページ）。

スピーカー配置図

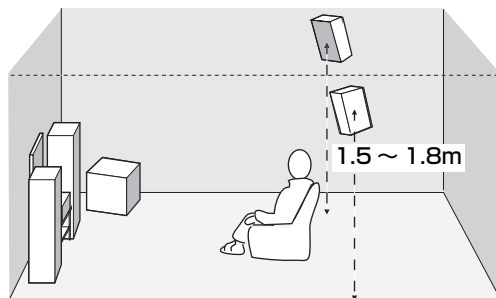
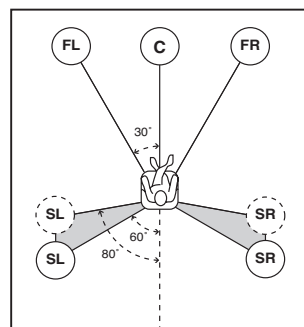
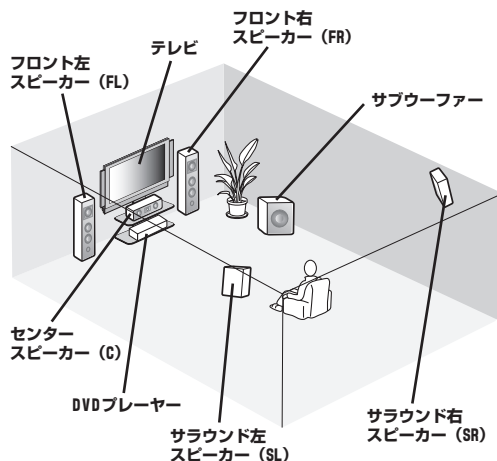

フロントBスピーカーをルームBに設置する場合

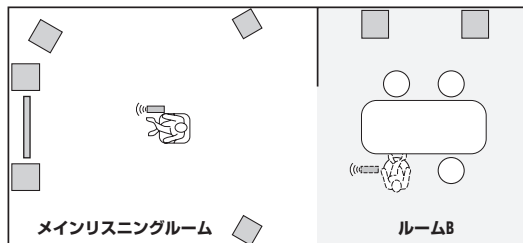

スピーカーを接続する

下図のようにスピーカーを接続します。本機のスピーカー端子へのスピーカーケーブルの接続方法については、次ページをご覧ください。
各スピーカーの配置については、16 ページをご覧ください。

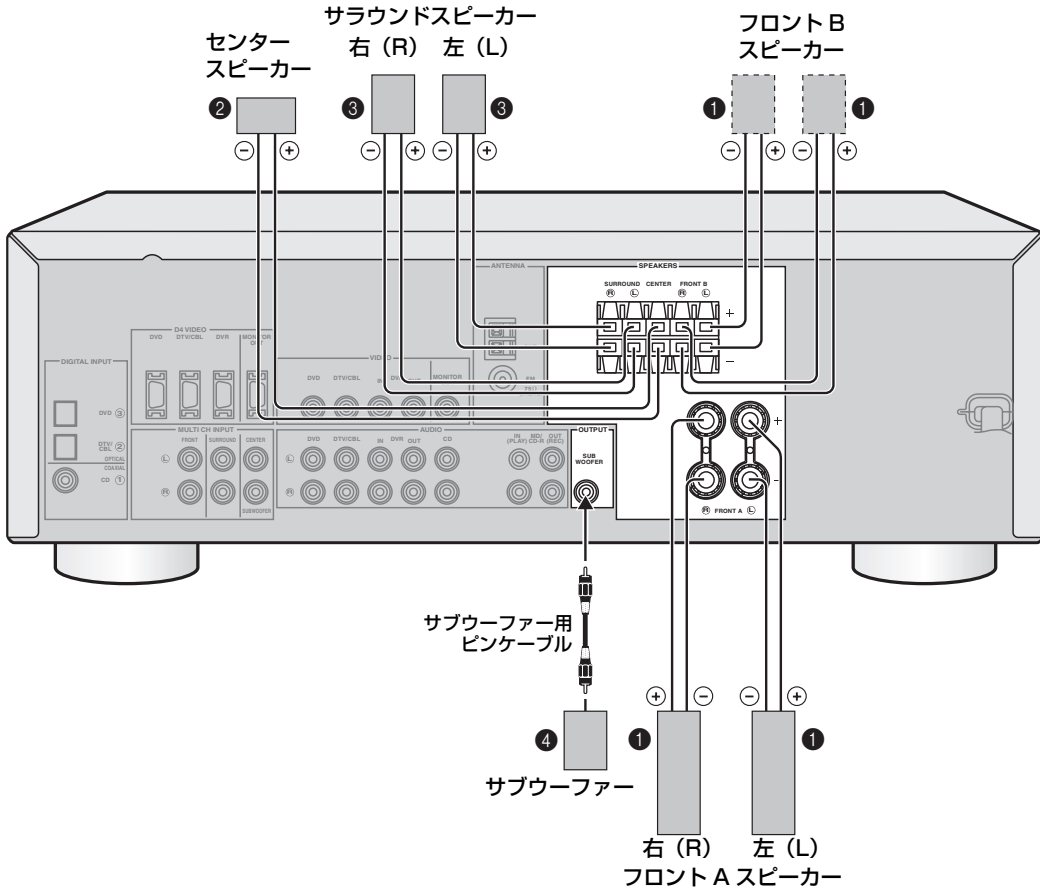

FRONT 端子

フロント左／右スピーカー (1) 用の出力端子です。

※ ヒント

フロント左／右スピーカーを2組設置したい場合や、もう1組のフロント左／右スピーカーを別の部屋に設置したい場合は、FRONT B 端子にも接続できます。

CENTER 端子

センタースピーカー (2) 用の出力端子です。

SURROUND 端子

サラウンド左／右スピーカー (3) 用の出力端子です。

SUBWOOFER 端子

ヤマハ・アクティブサーボ・サブウーファースystemなどの、アンプ内蔵サブウーファー (4) をお使いになる場合に使用します。

ご注意

- スピーカーは、インピーダンスが6Ω以上のものをお使いください。
- プラズマテレビ、またはブラウン管式テレビをお使いの場合、スピーカーは防磁型スピーカーをお使いください。防磁型以外のスピーカーをお使いになりますと、テレビの画像が乱れることがあります。特に、画面近くに設置するセンタースピーカーやサブウーファーには、防磁型スピーカーをお使いください。防磁型スピーカーをお使いの場合でも画像が乱れる場合は、テレビとスピーカーを離して設置してください。
- FRONT A 端子および FRONT B 端子に接続した2組のフロント左／右スピーカーから同時に音声を出力することはできません。

■ スピーカーケーブルを接続する

右チャンネル (R)、左チャンネル (L)、「+」(プラス、赤)、「-」(マイナス、黒)を確認して正しく接続してください。間違えて接続すると音が不自然になったり、低音が出なくなったりします。また、接続が不十分だと音がまったく出なくなります。

ご注意

- スピーカーを接続する前に、本機の電源コードが AC コンセントに接続されていないことをご確認ください。
- スピーカーコードの芯線はしっかりよじり、スピーカー端子からはみ出さないように接続してください。芯線がリアパネルに接触したり、+ (プラス) 側と- (マイナス) 側が接触すると、保護回路が作動して電源がスタンバイになることがあります。
- スピーカーケーブルは絶縁部を挟まないように接続してください。

一般的にスピーカーケーブルは、平行した2本の絶縁ケーブルです。ケーブルのうちの1本は極性を判別するために異なった色またはラインが入っていません。

異なった色の (またはラインの入っている、などの) ケーブルを本機とスピーカーの「+」(プラス、赤)へ、もう片方のケーブルを「-」(マイナス、黒)へ接続してください。

< 接続の前に >

スピーカーケーブル先端の絶縁部 (被覆) を、10mm ぐらいはがし芯線をしっかりとよじる。

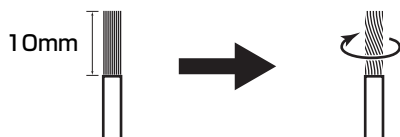

< FRONT A 端子に接続する場合 >

- 1 スピーカー端子を左に回してゆるめ、わきの穴にスピーカーケーブルの芯線を差し込む。

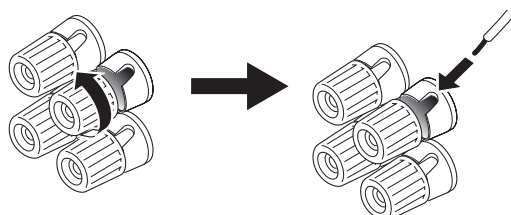

赤 : + (プラス)
黒 : - (マイナス)

- 2 スピーカー端子を右に回して、締め付ける。

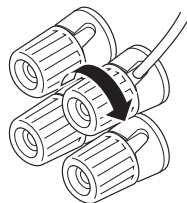

※ ヒント

スピーカーケーブルは絶縁部を挟まないように接続してください。

市販のバナナプラグを使う場合

市販のバナナプラグを使う場合は、端子を強く締めしてから差し込んでください。

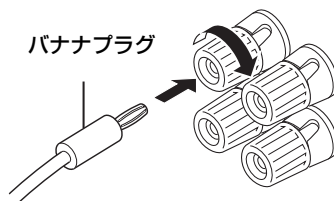

< FRONT B、CENTER、または SURROUND 端子に接続する場合 >

- 1 接続する端子のレバーを押します。



- 2 端子の穴にスピーカーケーブルの芯線を差し込み、指を離してレバーを戻します。

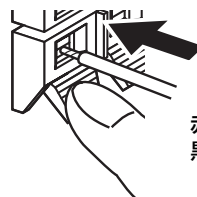

赤 : + (プラス)
黒 : - (マイナス)

外部機器と接続する

接続の前に

ご注意

接続する前に、本機および接続する機器の電源コードがACコンセントに接続されていないことをご確認ください。

■ 接続に使うケーブルの種類

お使いの機器に合わせて、ケーブルをご用意ください。

音声

1 同軸ケーブル

同軸デジタル端子 (COAXIAL)

(オレンジ)   







2 光ファイバーケーブル

光デジタル端子 (OPTICAL)



3 ステレオピンケーブル

アナログ端子 (ANALOG)

(白)   
(赤)   

4 モノラルピンケーブル

(黒)   

5 3.5mm ステレオミニプラグケーブル

ステレオミニ端子 (PORTABLE)

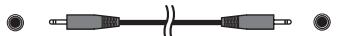

映像

1 D 端子ケーブル

D 端子 (D4 VIDEO)

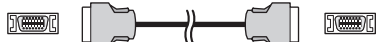

2 ビデオ用ピンケーブル

ビデオ端子 (VIDEO)

(黄)   

■ アナログ音声端子について

オーディオ機器を本機のアナログ端子に接続すれば、アナログ音声をお楽しみいただけます。接続には、ステレオピンケーブル、モノラルピンケーブル、または3.5mmステレオミニプラグケーブルを使用します。ステレオピンケーブルを使用する場合は、赤いプラグを「R」端子へ、白いプラグを「L」端子へ接続してください。

3.5mmステレオミニプラグケーブルを使用する場合は、フロントパネルのPORTABLE端子へ接続してください。

■ デジタル音声端子について

本機はデジタル信号を直接伝送できる同軸デジタル (COAXIAL) 端子と光デジタル (OPTICAL) 端子を装備しています。

接続には同軸ケーブルまたは光ファイバーケーブルを使用します。

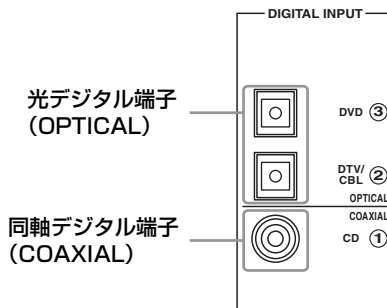

- デジタル端子はPCM、ドルビーデジタル、DTS、AAC 兼用です。
- 本機のデジタル入力端子は、以下のサンプリング周波数に対応しています。
 - 32kHz: BS アナログ放送 (A モード)
 - 44.1kHz: CD、MD
 - 48kHz: DVD (48kHz モード)、BS アナログ放送 (B モード)、BS / 地上波デジタル放送
 - 88.2kHz: DVD Audio (88.2kHz モード)
 - 96kHz: DVD (96kHz モード)

※ ヒント

セットメニュー「INPUT ASSIGN」で、端子の割り当てを変更できます (82 ページ)。

ご注意

- 本機のデジタル信号回路とアナログ信号回路は独立しています。デジタル入力端子 (DIGITAL INPUT) から入力されたデジタル信号は、アナログ出力端子 (AUDIO OUT) へは出力されません。
- 本機の光デジタル端子は、JEITA (旧 EIAJ) 規格に基づいて設計されています。JEITA 規格を満たさない光ファイバーケーブルを使うと、正常に動作しないことがあります。

防塵キャップについて

光ファイバーケーブルを接続する場合は、光デジタル端子についているキャップを抜いてから接続してください。抜いたキャップは大切に保管し、端子を使わないときには、ほこりの侵入を防ぐため、必ずキャップを差し込んでください。

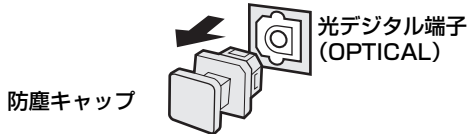

音声出力端子への音声信号の流れ

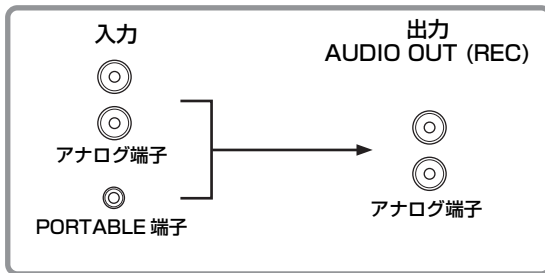

映像端子について

本機は2種類の映像端子を装備しています。最良の画質でお楽しみいただくために、なるべく画質の良い端子を使って接続してください。

① D4ビデオ端子



コンポーネントビデオ信号とコントロール信号(走査線、アスペクト比などの情報)を伝送します。D端子がある機器をD4ビデオ端子に接続すれば、ビデオ端子(②)よりもさらに高画質な映像を再生できます。

② ビデオ端子



コンポジットビデオ信号を伝送します。

ご注意

本機のD4ビデオ端子は、D5規格には対応していません。

本機内部の映像信号の流れ

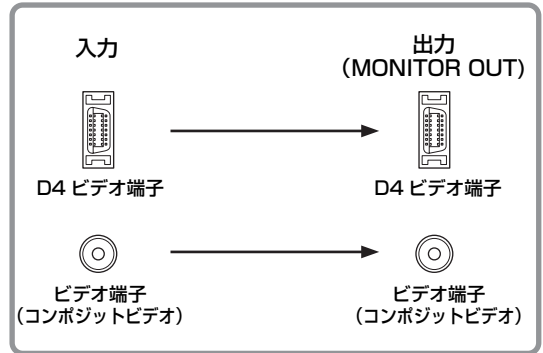

外部機器と接続する

DVDプレーヤーやCDプレーヤーなど、お手持ちの外部機器を本機に接続できます。左チャンネル (L)、右チャンネル (R)、入力 (IN)、出力 (OUT) をご確認のうえ、正しく接続してください。また、接続機器の取扱説明書もあわせてご覧ください。

■ 各機器との接続図について

各機器との接続図 (☞22 ページ～) では、工場出荷時に割り当てられている端子に合わせて本機に外部機器を接続しています (LDプレーヤーを除く)。各機器を図のように接続すれば、入力選択したい機器を呼び出す場合にリモコンの入力選択キーに書かれている機器名や、フロントパネルディスプレイの表示と、実際に呼び出す機器を一致させられます。たとえば、「DVD」と書かれた端子にDVDプレーヤーを接続すれば、リモコンのDVDキーを押す、または本体のINPUT◀/▶キーを繰り返し押して「DVD」を選べば、DVDプレーヤーを入力選択できます。

機器によっては、本機に音声用と映像用のそれぞれに複数の種類の端子をその機器の接続用として装備している場合があります。その場合は、接続する機器が装備している端子に合わせて、音声で1つ、映像で1つを接続してください。すべての端子を使って接続する必要はありません。接続図では、下図のように、おすすめの接続方法を実線、代わりの接続方法を破線で表わしています。

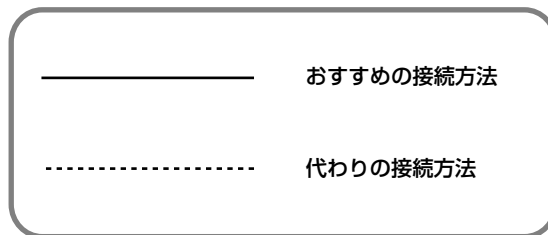

■ 録音機器との接続について

本機では、アナログ端子から入力した音声信号を録音できます。再生機器と本機、および本機と録音機器の音声接続はアナログ接続してください。

■ 録画機器との接続について

本機では、ビデオ端子から入力した映像信号を録画できます。録画するときにはテレビと本機、および本機と再生／録画機器の映像接続はコンポジットビデオ接続してください。

ご注意

- 本機の入力／出力端子は電源を入れた状態で正常に機能します。必ず電源を入れた状態でお使いください。
- CDプレーヤー、DVDプレーヤー、地上デジタル・衛星放送／ケーブルテレビチューナー以外の機器をデジタル接続する場合は、セットメニュー「INPUT ASSIGN」の設定を接続する機器に合わせて変更したあとに、割り当てを変更した端子に該当機器を接続してください (☞82 ページ)。

※ ヒント

22～26、30 ページでは、本機を経由してテレビと映像機器の映像を接続する方法を説明しています。このように接続すると、複数の映像機器からの入力を本機で切り替えられます。映像ケーブルは、本機とテレビ接続用のケーブルに加え、本機と映像機器接続用のケーブルが映像機器1台につき1本必要です。

■ テレビを接続する

音声ケーブルの接続

テレビの光デジタル出力端子を、本機のDTV/CBL DIGITAL INPUT OPTICAL 端子に接続します。またはテレビのアナログ音声出力端子を本機のDTV/CBL AUDIO 端子に接続します。

映像ケーブルの接続

テレビの映像入力端子を本機のMONITOR OUT 端子に接続します。テレビやその他の映像機器が装備している映像端子に合わせて、1つの種類を選んで接続してください。

※ ヒント

- テレビとその他の映像機器の両方に装備されている、同じ種類の映像端子を使って接続してください。たとえば、テレビにD1～D4ビデオ入力端子があり、DVDプレーヤーにD1～D4ビデオ出力端子がある場合、両方の機器を本機とD端子を使って接続してください。
- これは、本機を経由してテレビと映像機器の映像を接続する方法です。このように接続すると、複数の映像機器からの入力を本機で切り替えられます。映像ケーブルは、本機とテレビ接続用のケーブルに加え、本機と映像機器接続用のケーブルが映像機器1台につき1本必要です。

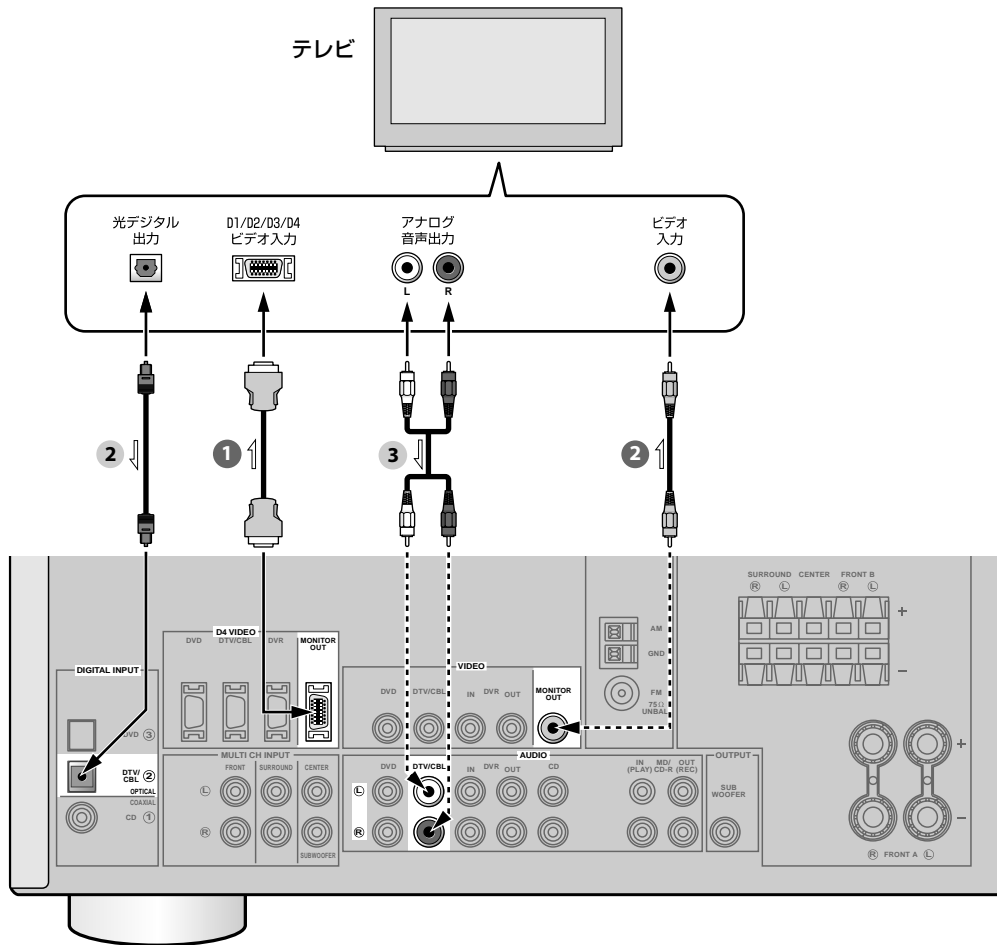

音声

- 2 光ファイバーケーブル
- 3 ステレオピンケーブル

映像

- 1 D端子ケーブル
- 2 ビデオ用ピンケーブル

■ DVDプレーヤーを接続する

音声ケーブルの接続

DVDプレーヤーの光デジタル出力端子を、本機のDVD DIGITAL INPUT OPTICAL端子に接続します。またはDVDプレーヤーのアナログ音声出力端子を本機のDVD AUDIO端子に接続します。

映像ケーブルの接続

DVDプレーヤーのD1～D4またはビデオ出力端子を、本機の同じ種類の映像入力(DVD)端子に接続します。

※ ヒント

- これは、本機を経由してテレビと映像機器の映像を接続する方法です。このように接続すると、複数の映像機器からの入力を本機で切り替えられます。映像ケーブルは、本機とテレビ接続用のケーブルに加え、本機と映像機器接続用のケーブルが映像機器1台につき1本必要です。
- DVDプレーヤーのデジタル音声出力方式をビットストリームに設定してください。

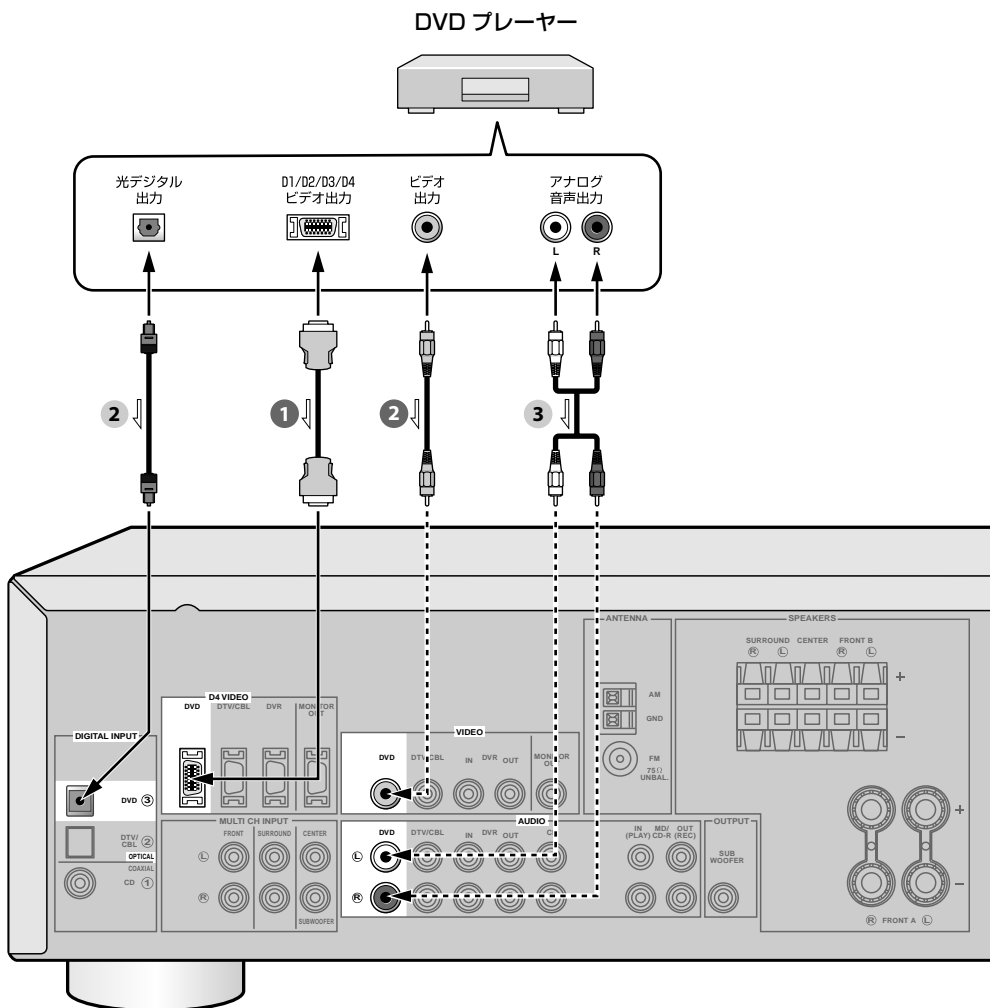

音声

- ② 光ファイバーケーブル
- ③ ステレオピンケーブル

映像

- ① D端子ケーブル
- ② ビデオ用ピンケーブル

■ 地上デジタル・衛星放送／ケーブルテレビチューナーを接続する

音声ケーブルの接続

地上デジタル・衛星放送／ケーブルテレビチューナーの光デジタル出力端子を、本機のDTV/CBL DIGITAL INPUT OPTICAL端子に接続します。または地上デジタル・衛星放送／ケーブルテレビチューナーのアナログ音声出力端子を本機のDTV/CBL AUDIO端子に接続します。

映像ケーブルの接続

地上デジタル・衛星放送／ケーブルテレビチューナーのD1～D4またはビデオ出力端子を、本機の同じ種類の映像入力(DTV/CBL)端子に接続します。

※ ヒント

- これは、本機を経由してテレビと映像機器の映像を接続する方法です。このように接続すると、複数の映像機器からの入力を本機で切り替えられます。映像ケーブルは、本機とテレビ接続用のケーブルに加え、本機と映像機器接続用のケーブルが映像機器1台につき1本必要です。
- チューナーのデジタル音声出力方式を「AAC」に設定してください。

地上デジタル・衛星放送／ケーブルテレビチューナー

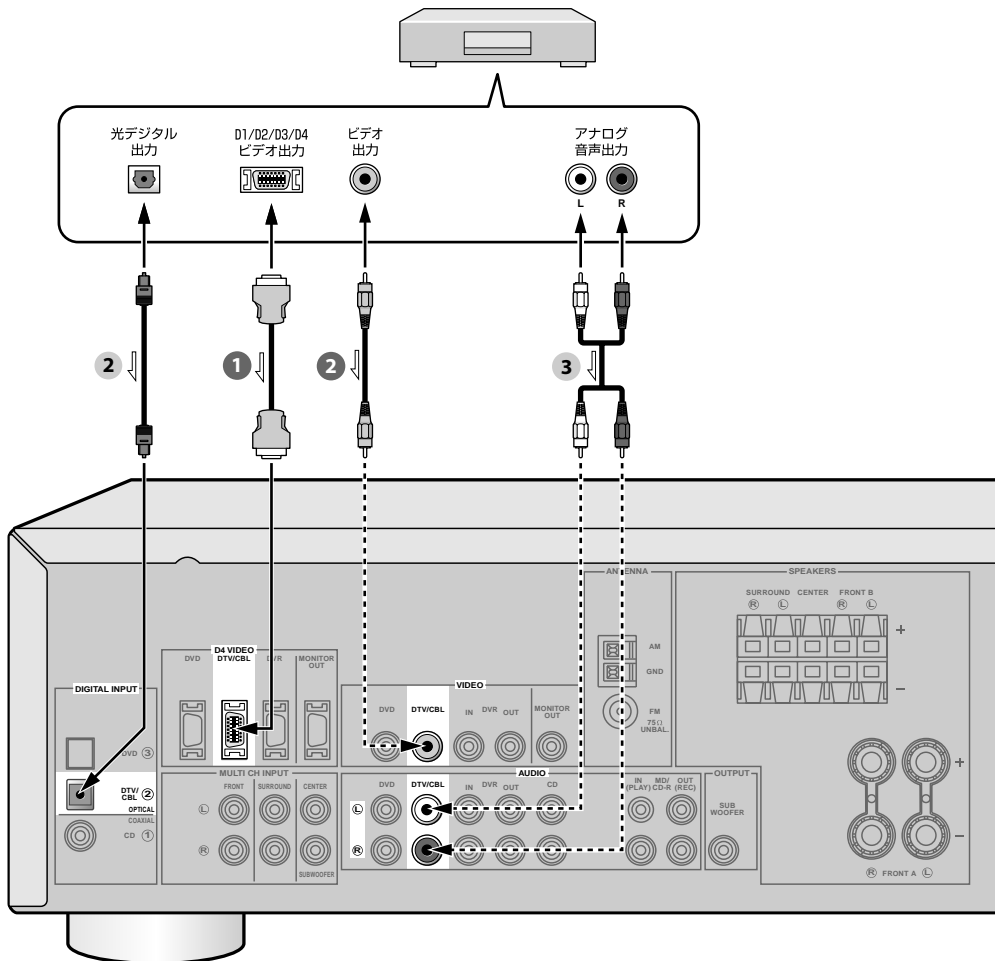

音声

- 2 光ファイバーケーブル
- 3 ステレオピンケーブル

映像

- 1 D端子ケーブル
- 2 ビデオ用ピンケーブル

■ DVDレコーダー／ビデオデッキを接続する

音声ケーブルの接続

再生する場合は、DVDレコーダー／ビデオデッキのアナログ音声出力端子を、本機のDVR AUDIO IN端子に接続します。録画する場合は、DVDレコーダー／ビデオデッキのアナログ音声入力端子を、本機のDVR AUDIO OUT端子に接続します。

映像ケーブルの接続

再生する場合は、DVDレコーダー／ビデオデッキのD1～D4またはビデオ出力端子を、本機の同じ種類の映像入力（DVR）端子に接続します。録画する場合は、DVDレコーダー／ビデオデッキのビデオ入力端子を、本機のビデオ出力（DVR）端子に接続します。

※ ヒント

- DVDレコーダーにデジタル音声出力端子がある場合は、本機のCD DIGITAL INPUT COAXIAL端子、または空いている光デジタル入力端子に接続します。デジタル接続した場合は、セットメニュー「INPUT ASSIGN」で割り当てを変更することをおすすめします（☞82ページ）。
- これは、本機を経由してテレビと映像機器の映像を接続する方法です。このように接続すると、複数の映像機器からの入力を本機で切り替えられます。映像ケーブルは、本機とテレビ接続用のケーブルに加え、本機と映像機器接続用のケーブルが映像機器1台につき1本必要です。

ご注意

録画する場合は、再生機器とDVDレコーダー／ビデオデッキの両方をコンポジットビデオ接続してください。

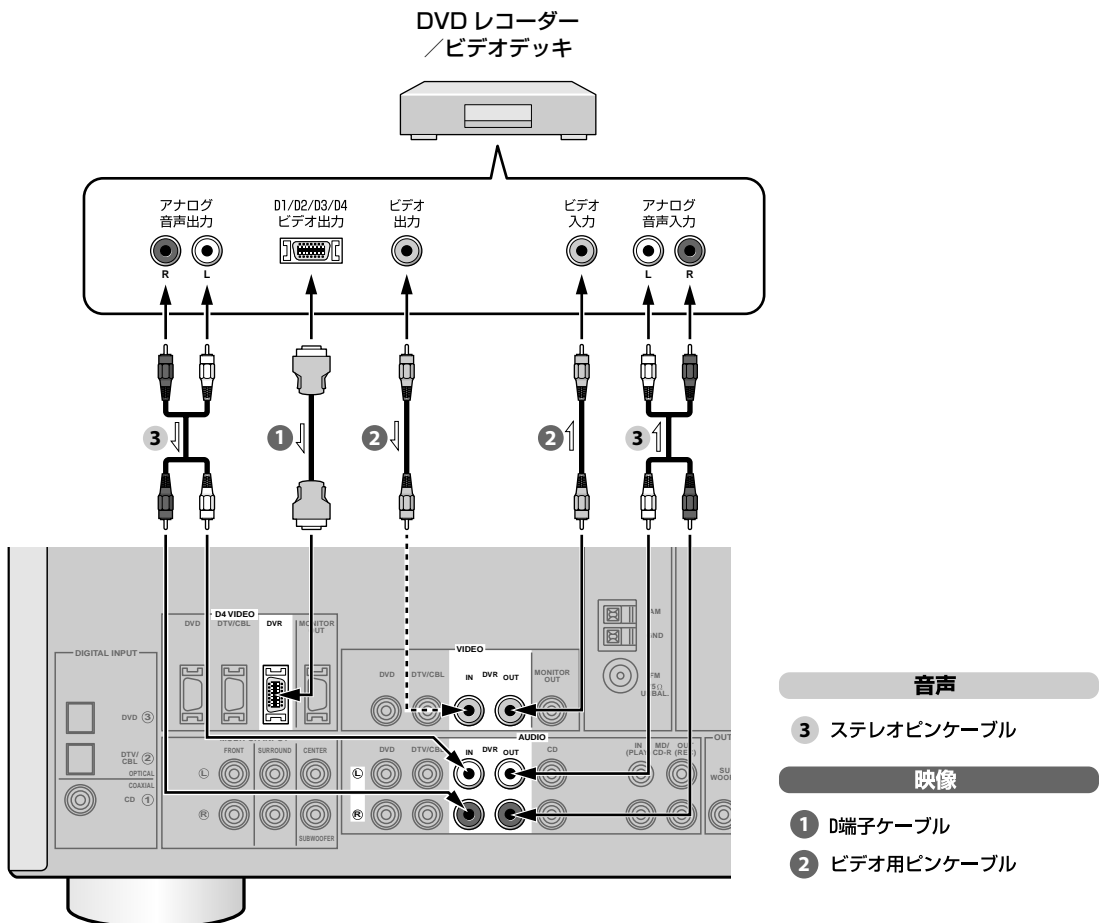

LD プレーヤーを接続する

LD プレーヤーの接続例です。下図では、DTV/CBL 端子へ接続しています。下図のように接続した場合、LD プレーヤーの再生を楽しむには「DTV/CBL」を入力選択してください。

音声ケーブルの接続

- LD プレーヤーの光デジタル出力端子を、本機の空いている光デジタル入力端子に接続します。LD プレーヤーにアナログ音声出力端子がある場合は、本機の空いているアナログ音声入力端子に接続します。
- LD プレーヤーにドルビーデジタル RF 出力端子がある場合は、市販の RF デモジュレーターに接続してから、本機の空いている光デジタル入力端子に接続します。

映像ケーブルの接続

LD プレーヤーのビデオ出力端子を、本機の空いている VIDEO 入力端子に接続します。

※ ヒント

これは、本機を経由してテレビと映像機器の映像を接続する方法です。このように接続すると、複数の映像機器からの入力を本機で切り替えられます。映像ケーブルは、本機とテレビ接続用のケーブルに加え、本機と映像機器接続用のケーブルが映像機器 1 台につき 1 本必要です。

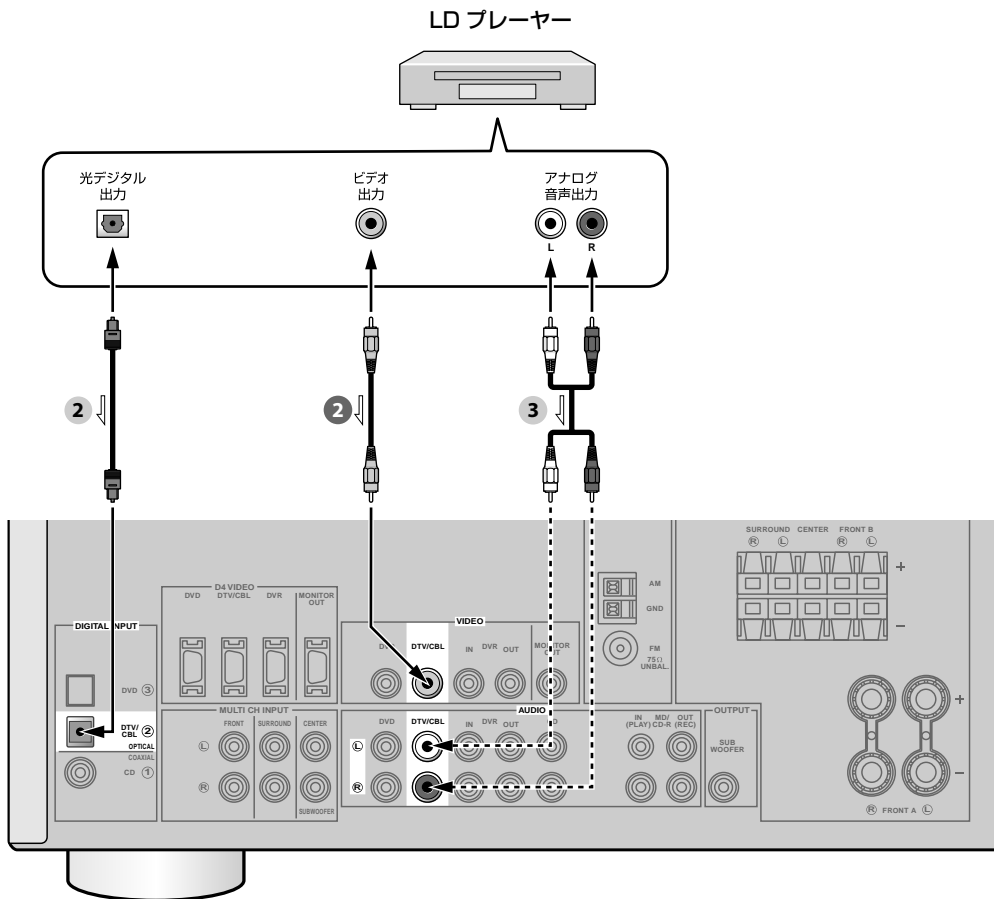

音声

- 光ファイバーケーブル
- ステレオピンケーブル

映像

- ビデオ用ピンケーブル

■ CD プレーヤーを接続する

CD プレーヤーの同軸デジタル出力端子を本機の CD DIGITAL INPUT COAXIAL 端子に接続します。または CD プレーヤーのアナログ音声出力端子を本機の CD AUDIO 端子に接続します。

※ ヒント

CD プレーヤーに光デジタル出力端子がある場合は、本機の空いている光デジタル入力端子に接続します。光デジタル接続した場合は、セットメニュー「INPUT ASSIGN」で割り当てを変更することをおすすめします (P.82 ページ)。

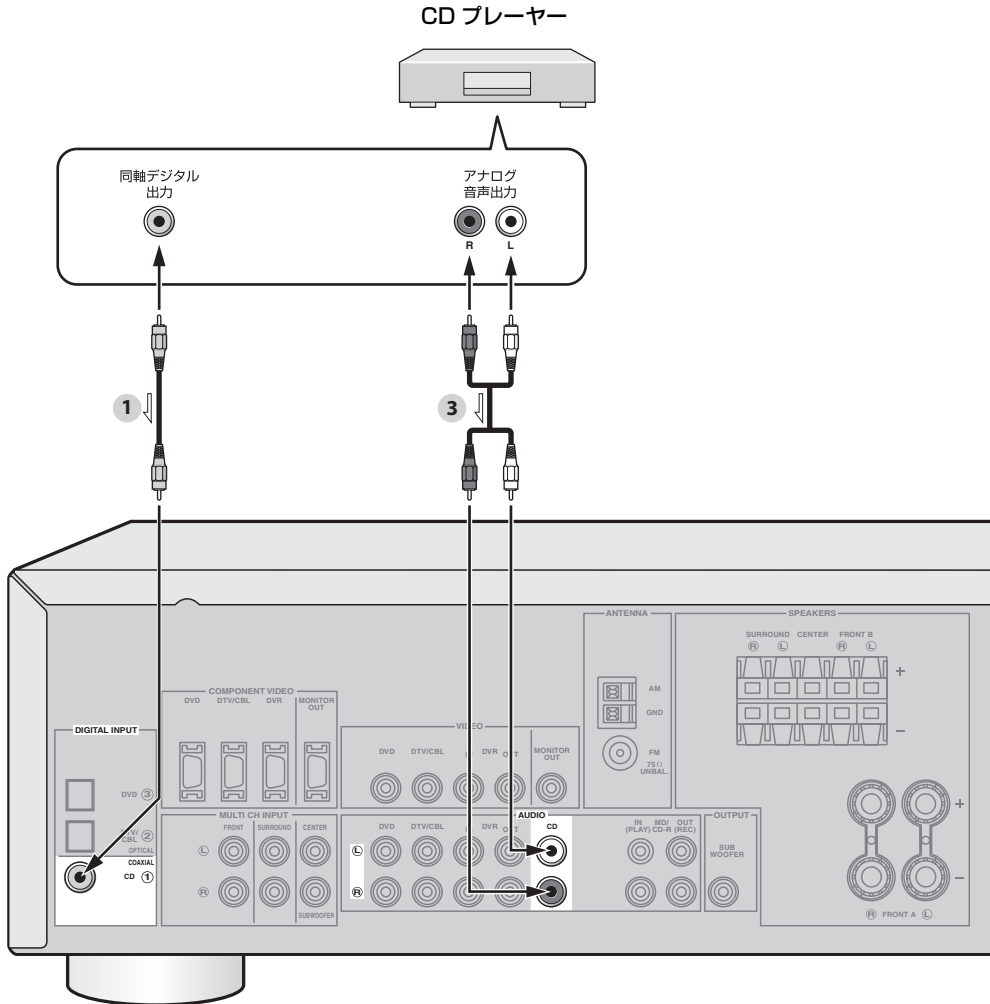

音声

- 1 同軸ケーブル
- 3 ステレオピンケーブル

■ マルチチャンネル出力端子がある機器を接続する

本機には、マルチチャンネル入力端子（FRONT L/R、CENTER、SURROUND L/R、SUBWOOFER）が装備されています。

DVDプレーヤーやスーパーオーディオCDプレーヤーなど、マルチチャンネル音声出力端子がある機器と本機を接続すると、マルチチャンネル音声をお楽しみいただけます。

マルチチャンネル音声出力端子がある機器

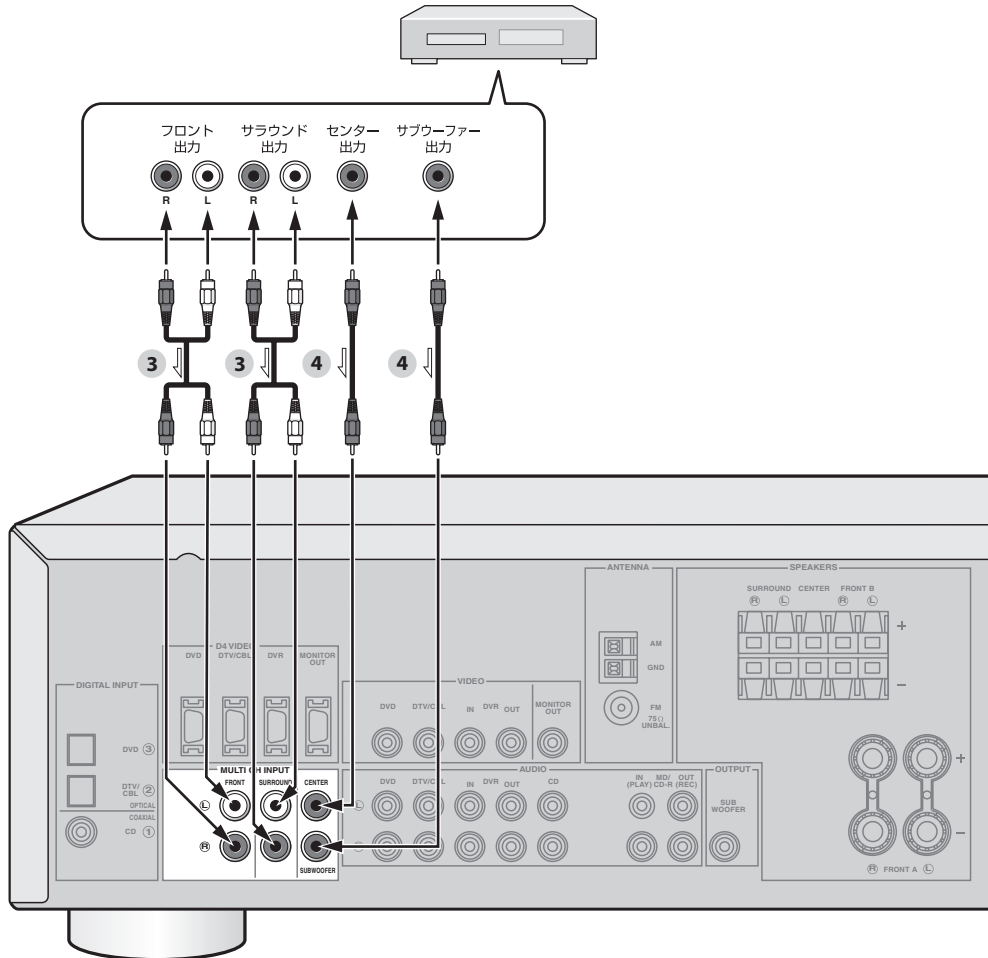

音声

- 3 ステレオピンケーブル
- 4 モノラルピンケーブル

※ ヒント

ヘッドホン使用時には、フロント左／右チャンネルの音声のみヘッドホンから出力されます。

ご注意

- MULTI CH INPUT 端子から入力した信号には、本機の音場効果はかかりません。
- スピーカーが接続されていないチャンネルの音声信号は出力されません。

■ MDレコーダー／CDレコーダーを接続する

再生する場合は、MDレコーダー／CDレコーダーのアナログ音声出力端子を、本機のMD/CD-R AUDIO IN (PLAY) 端子に接続します。録音する場合は、MDレコーダー／CDレコーダーのアナログ音声入力端子を、本機のMD/CD-R AUDIO OUT (REC) 端子に接続します。

※ ヒント

MDレコーダー／CDレコーダーにデジタル音声出力端子がある場合は、本機のCD DIGITAL INPUT COAXIAL 端子、または空いているデジタル入力端子に接続します。デジタル接続した場合は、セットメニュー「INPUT ASSIGN」で割り当てを変更することをおすすめします (P.82 ページ)。

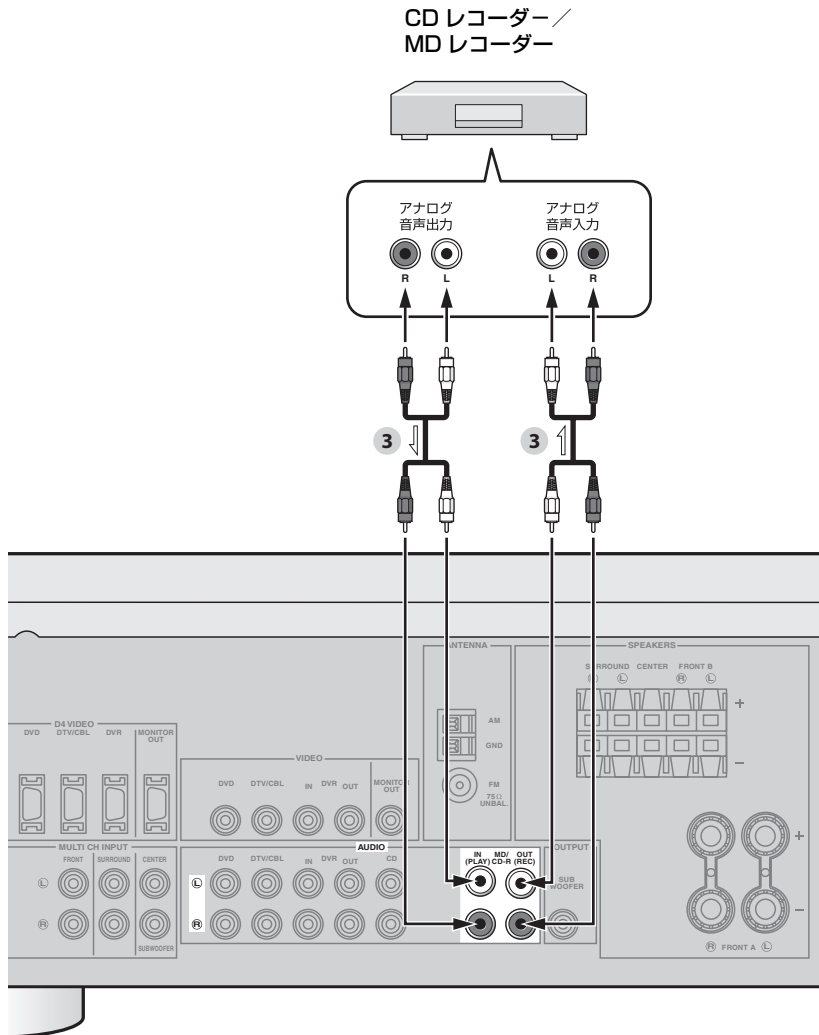

音声

- 3 ステレオピンケーブル

■ ゲーム機やビデオカメラ、ポータブルオーディオプレーヤーなどを接続する

フロントパネルのVIDEO AUX端子に接続します。必ず音量を十分に下げた後から接続してください。

※ ヒント

- AUDIO L / R 端子と PORTABLE 端子の両方に外部機器を接続している場合は、PORTABLE 端子に接続している機器の音声を優先的に出力します。AUDIO L / R 端子に接続している機器の音声を出力したいときは、PORTABLE 端子に接続している機器を取り外してください。
- これは、本機を経由してテレビと映像機器の映像を接続する方法です。このように接続すると、複数の映像機器からの入力を本機で切り替えられます。映像ケーブルは、本機とテレビ接続用のケーブルに加え、本機と映像機器接続用のケーブルが映像機器1台につき1本必要です。

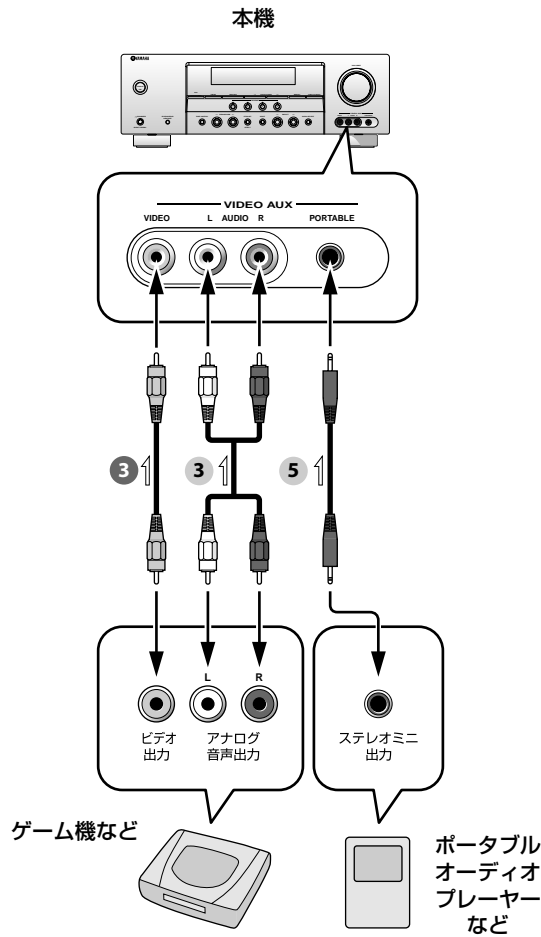

音声

- 3 ステレオピンケーブル
- 5 3.5mmステレオミニプラグケーブル

映像

- 3 ビデオ用ピンケーブル

アンテナを接続する

本機には、AMループアンテナおよびFM簡易アンテナが付属しています。付属のアンテナでうまく受信ができない場合は、屋外アンテナを接続してください。

FM 簡易アンテナ (付属) AM ループアンテナ (付属)

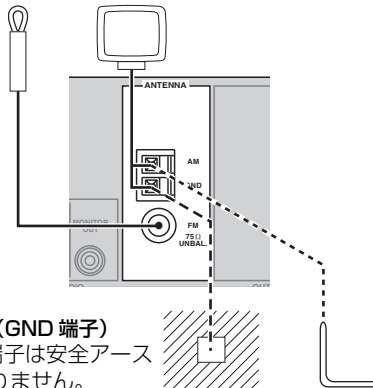

アース (GND 端子)
GND 端子は安全アースではありません。雑音が多いときに、接続すると雑音を低減することができます。アースは市販のアース棒が銅板に、ビニール被覆線を接続し、湿気が多い地中に埋めてください。

AM 屋外アンテナ
市販の5～10mのビニール被覆線を屋外に張ってください。(AMループアンテナも同時に使用してください。)

■ AMループアンテナを接続する

1 アンテナをアンテナスタンドに取り付ける。

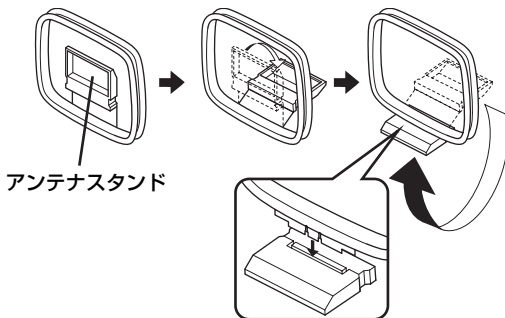

アンテナスタンドのミゾに突起部をはめ込んで固定する

2 AM端子とGND端子の右側にあるレバーを開き、AMループアンテナのコードをAM端子とGND端子に差し込む。

コードに極性はありません。

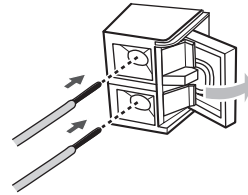

3 レバーを戻して、コードを固定する。

コードを軽く引いて、正しく固定されたかどうか確認してください。

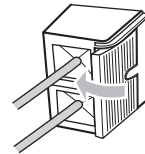

※ ヒント

- 受信がうまくいかない場合は、アンテナを左右に回して、受信状態が最も良くなる方向に向けてください。
- 放送を良好に受信するためには、屋外アンテナを設置することをおすすめします。詳しくは、本機をお買い求めの販売店にお問い合わせください。

ご注意

- AMループアンテナは、本機から離して設置してください。
- 屋外アンテナを接続した場合でも、AMループアンテナは必ず接続してください。

■ FM簡易アンテナを接続する

付属のFM簡易アンテナをFM端子に接続し、アンテナの先端を受信状態が最も良くなる場所に固定してください。

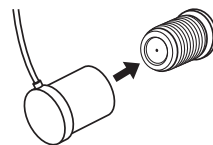

※ ヒント

放送を良好に受信するためには、屋外アンテナを設置することをおすすめします。詳しくは、本機をお買い求めの販売店にお問い合わせください。

電源コードを接続する

■ 電源コード

すべての接続が終了したら、家庭用AC100V、50／60HzのACコンセントに電源コードのプラグを接続します。

接続するときの電源プラグの向き（極性）によって音質が変わることがありますので、お好みの向きで接続してください。

本機後面

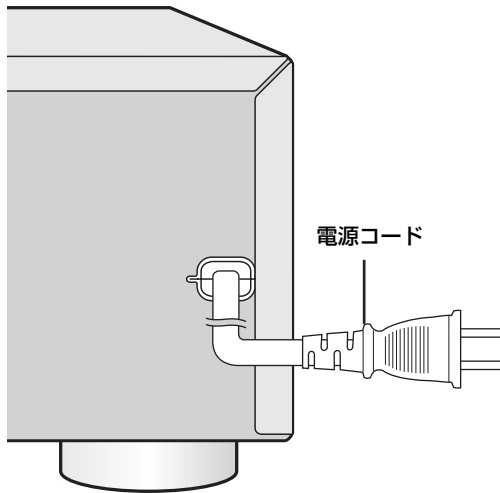

電源をオン／オフする

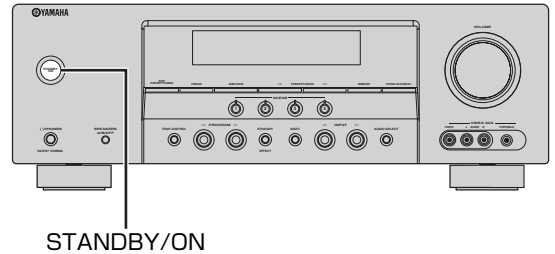
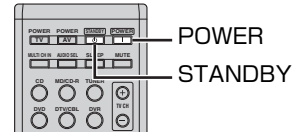

■ 電源の入れかた

すべての接続が終わったら、本機の電源を入れます。

本体のSTANDBY/ONスイッチまたはリモコンのPOWERキーを押す。



または



本機の電源がオンになります。本体スイッチやリモコンキーで本機を操作できます。

■ 電源の切りかた

本体のSTANDBY/ONスイッチをもう一度押す、またはリモコンのSTANDBYキーを押す。本機がスタンバイになります。



または



視聴空間を簡単に設定する (BASIC SETUP)

BASIC SETUPにより、お部屋のサイズや接続したスピーカーの数にあわせて、ヤマハが推奨する再生に適した視聴空間を簡単に設定します。お好みに応じた視聴空間をより細かく設定する場合は、「SOUND MENU」(P.77～81 ページ) で設定してください。

BASIC SETUP 操作の流れ

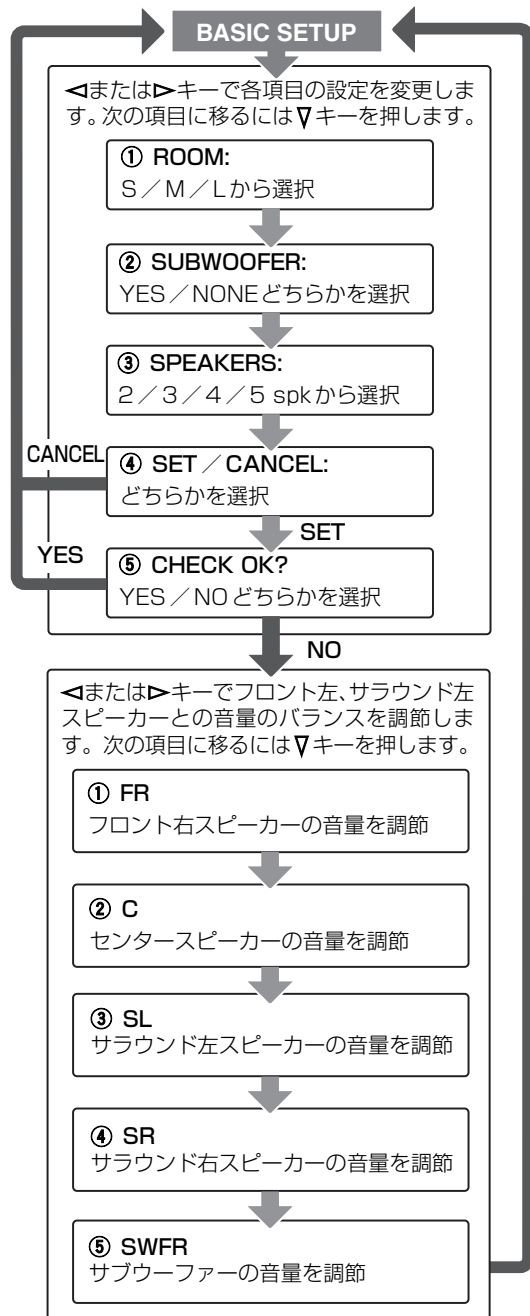

BASIC SETUPの操作手順

リモコンで操作します。
ヘッドホンを接続している場合は、ヘッドホンを外してください。

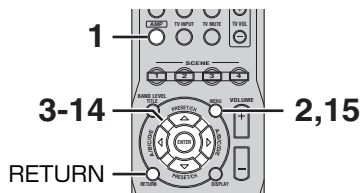

※ ヒント

BASIC SETUP 操作中に 1 つ前のメニュー表示に戻りたい場合は、リモコンの RETURN キーを押します。

1 AMP キーを押す。



2 MENU キーを押す。

フロントパネルディスプレイに「・BASIC SETUP」と表示されます。



3 ENTERキーを押して、BASIC SETUP
の設定に入る。

「ROOM」(部屋の大きさ)の設定項目が表示
されます。

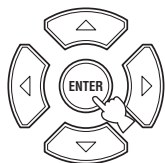

ROOM: S >M L

4 ◀または▶キーを押して、設定を選ぶ。

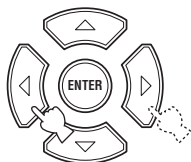

本機をお使いになる部屋の大きさに合わせて、
サイズを選びます。

選択項目：S (6畳程度)、M (12畳程度)、
L (18畳程度)

初期設定：M

5 ▽キーを押す。

「SUBWOOFER」(サブウーファーの有無)の
設定項目が表示されます。

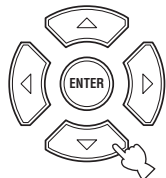

SUBWOOFER: YES

6 ◀または▶キーを押して、設定を選ぶ。

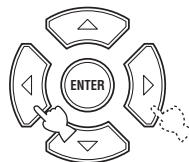

サブウーファーをお使いになるときは「YES」
を、お使いにならないときは「NONE」を選び
ます。

選択項目：YES、NONE

初期設定：YES

7 ▽キーを押す。

「SPEAKERS」(スピーカの本数)の設定項
目が表示されます。

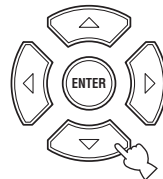

SPEAKERS: 5spk

8 ◀または▶キーを押して、設定を選ぶ。

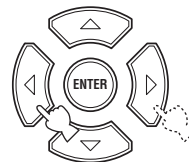

お使いになるスピーカの本数を選びます。次
ページの表を参考に、適切な本数を選んでく
ださい。

選択項目：2、3、4、5 (spk)

初期設定：5spk

選択項目	入力信号インジケータの表示	使用するスピーカー
2spk	L R	フロント左、フロント右
3spk	L C R	フロント左、センター、フロント右
4spk	L SL R SR	フロント左、フロント右、サラウンド左、サラウンド右
5spk	L C R SL SR	フロント左、センター、フロント右、サラウンド左、サラウンド右

ご注意

スピーカーの本数は、サブウーファーを除く合計使用本数を選んでください。

9 ▽キーを押す。

以下のように表示されます。

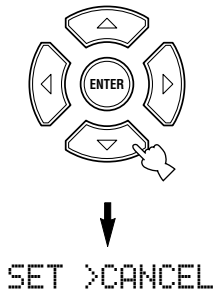

10 ◀または▶キーを押して、「SET」または「CANCEL」を選ぶ。

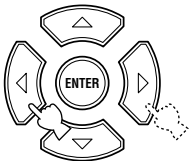

初期設定：SET

手順4～8で選んだ内容で設定する場合は、「SET」を選びます。

手順4～8で選んだ内容をキャンセルする場合は、「CANCEL」を選びます。

11 ENTERキーを押して決定する。

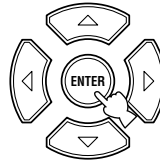

「SET」を選んだ場合は、スピーカーの音量を確認するためのテストトーンが出力されます。テストトーンの出力が始まると、「CHECK OK? · · YES」と表示されます。テストトーンは設定したスピーカーシステムを2度周回します。リスニングポジションで聞こえる各スピーカーの音量が同じであるか確認してください。

CHECK: TestTone



CHECK OK? · · YES

12 ◀または▶キーを押して、「YES」または「NO」を選ぶ。

初期設定：YES

各スピーカーの音量が同じ場合は、「YES」を選びます。

各スピーカーの音量の調節が必要な場合は、「NO」を選びます。

13 ENTERキーを押して決定する。

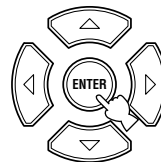

手順12で「YES」を選んだ場合は、MENUキーを押してBASIC SETUPを終了します。「NO」を選んだ場合は、下図の表示に切り替わり、次ページのスピーカーの音量調節に入ります。

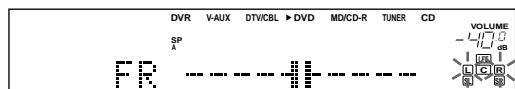

■ スピーカーの音量を調節する

手順12で「NO」を選択した場合は、下記の手順で調節してください。

選択されたスピーカーと、音量を比較するスピーカー（フロント左またはサラウンド左）からテストトーンが出力されます。現在音が出ているスピーカーに対応してフロントパネルディスプレイにスピーカーインジケーターが表示され、点滅します。



14 ▲または▽キーを押して調節するスピーカーを選び、◀または▶キーを押して音量を調節する。

以下の5つのスピーカーから出力されるテストトーンを聴きながら調節します。比較する2つのスピーカーの音量が同じになるように調節してください。

■ FR

フロント右スピーカーの音量をフロント左スピーカーと比較して調節します。

■ C

センタースピーカーの音量をフロント左スピーカーと比較して調節します。

■ SL

サラウンド左スピーカーの音量をフロント左スピーカーと比較して調節します。

■ SR

サラウンド右スピーカーの音量をサラウンド左スピーカーと比較して調節します。

■ SWFR

サブウーファアの音量をフロント左スピーカーと比較して調節します。

ご注意

手順8の設定により、選択できるスピーカー項目は変化します。

15 調節が終わったら、MENUキーを押す。

BASIC SETUPを終了します。



基本的な再生のしかた

BASIC SETUPの設定が終わったら、再生をはじめましょう。ここでは、DVDプレーヤーを例にとって基本的な再生のしかたを説明します。DVDプレーヤー以外の機器も、ほぼ同じ手順に沿って再生できます。DVDプレーヤー以外の機器の再生のしかたについては、「こんな操作をしたいときには・・・」(P43 ページ) もあわせてご覧ください。

※ ヒント

本機は、1つのキーを押すだけでお好みのソースを臨場感たっぷりに簡単に再生できる「SCENE (シーン) 機能」を搭載しています。詳しくは、「SCENE 機能の基礎知識」をご覧ください (P67 ページ)。

1 本機の電源をオンにする。

リモコンの**POWER**キー、または本体の**STANDBY/ON**スイッチを押して電源をオンにします。本機の電源について詳しくは、「電源をオン/オフする」(P32 ページ) をご覧ください。

リモコンの操作

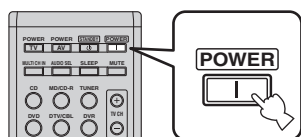

本体の操作

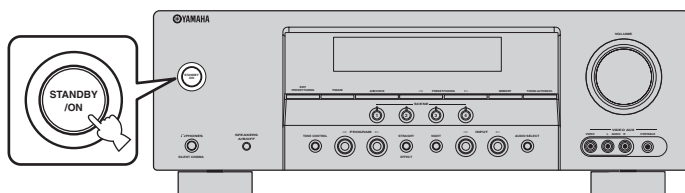

2 本機に接続したテレビの電源をオンにする。

詳しくはテレビの取扱説明書をご覧ください。

3 本機に接続されたDVDプレーヤーの電源をオンにする。

詳しくはDVDプレーヤーの取扱説明書をご覧ください。

4 DVDディスクをセットする。

DVDディスクのセットのしかたについて詳しくは、DVDプレーヤーの取扱説明書をご覧ください。

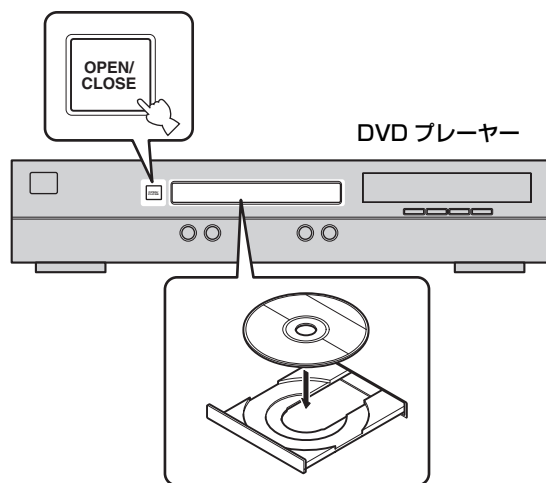

5 音声を出力するフロントスピーカーを選ぶ。

本体のSPEAKERS A/B/OFFキーを繰り返し押し、音を出すフロント左/右スピーカーを選びます。押すごとに「A→B→ABオフ→A・・・」のように切り替わります。選んでいるスピーカーは、フロントパネルディスプレイのSP A/Bインジケータで表示されます。

本体の操作

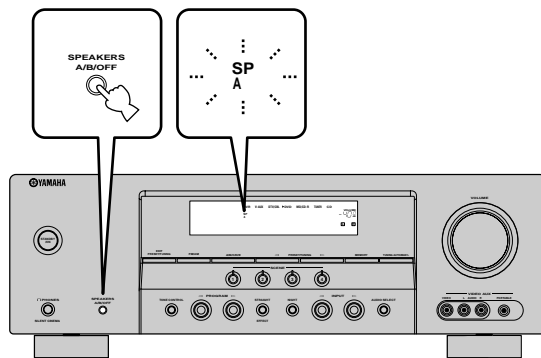

6 再生する機器を選ぶ。

リモコンのDVDキーを押すか、本体のINPUT ◀/▶キーを繰り返し押し、DVDを選びます。フロントパネルディスプレイに「INPUT: DVD (入力する機器名)」と数秒間表示されます。

リモコンの操作

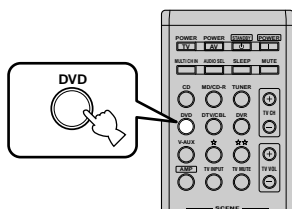

本体の操作

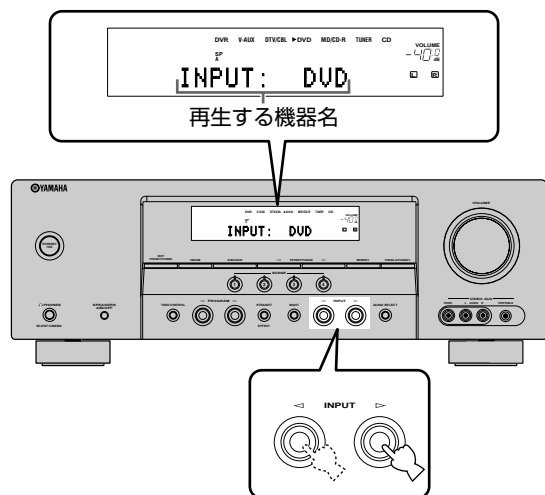

7 テレビの入力を本機からの映像に切り替える。

詳しくはテレビの取扱説明書をご覧ください。

☀ ヒント

たとえば、本機がテレビのビデオ入力端子2に接続されている場合は、ビデオ入力2を選びます。

8 再生をはじめる。

詳しくはDVDプレーヤーの取扱説明書をご覧ください。

☀ ヒント

- ・音の大きさを調節するには (P.43 ページ)
- ・本機の使用を終了するには (P.43 ページ)
- ・リモコンコードを設定すれば、お使いのDVDプレーヤーを本機のリモコンで操作できます (P.91 ページ)。

9 音場プログラムを選ぶ。

お好みの音場プログラムを選んで、臨場感をお楽しみください。リモコンの**AMP**キーを押してから、**PROG** </> キーを押す、または本体の**PROGRAM** </> キーを繰り返し押して、音場プログラムを選びます。

選んだ音場プログラムがフロントパネルディスプレイに表示されます。

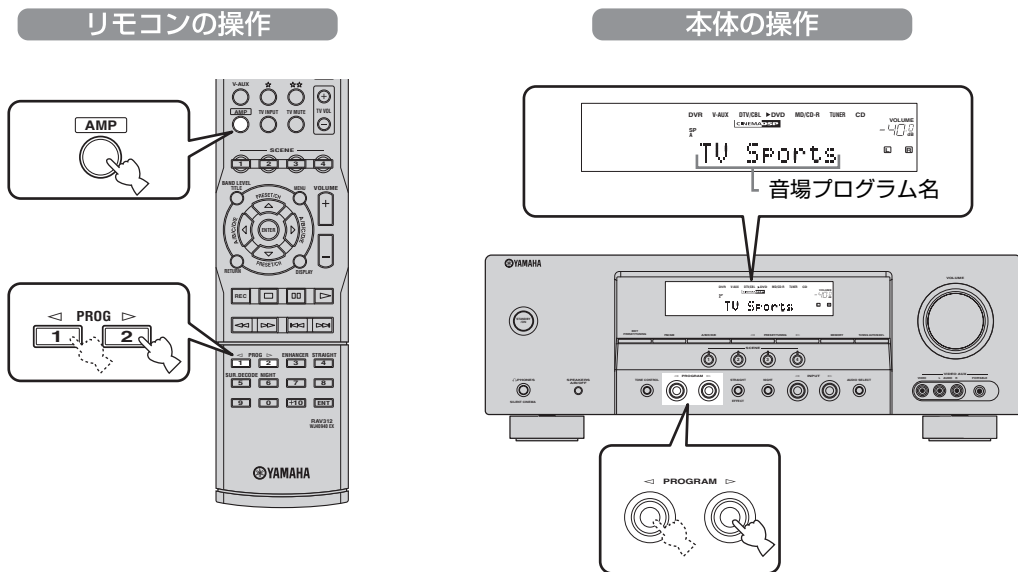

おすすめの音場プログラム

以下は映画を見る時、音楽を聴く時におすすめの音場プログラムです。なお、それぞれの音場の特長について詳しくは、「音場プログラムについて」(P.45 ページ～) をご覧ください。

映画を見る時には…

ENTERTAIN

- Game
- TV Sports

MOVIE

- Movie Spacious
- Movie Dramatic

音楽を聴くときには…

MUSIC ENHANCER

- Music Enh. 2ch
- Music Enh. 5ch

STEREO

- 2ch Stereo
- 5ch Stereo

MUSIC

- Pop/Rock
- Hall
- Jazz

FM / AM 放送を聴く

本機に搭載されているチューナー機能を使って、FM / AM 放送を楽しめます。

☀ ヒント

本機は、1つのキーを押すだけでFM / AM放送を簡単に再生できる「SCENE (シーン) 機能」を搭載しています。詳しくは、「SCENE機能の基礎知識」をご覧ください (P.67 ページ)。

リモコンの操作

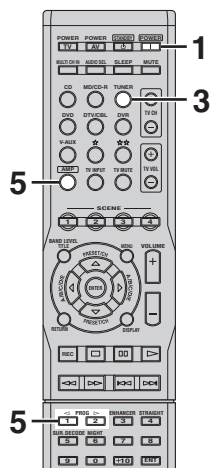

本体の操作

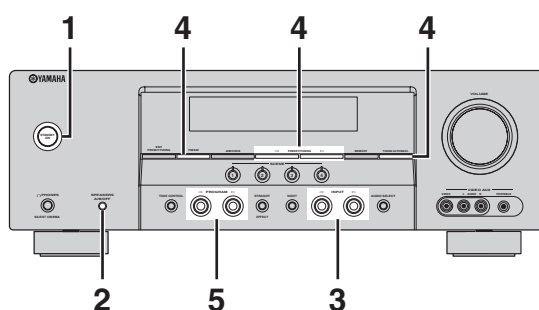

1 本機の電源をオンにする。

リモコンの **POWER** キー、または本体の **STANDBY/ON** スイッチを押して電源をオンにします。本機の電源について詳しくは、「電源をオン/オフする」(P.32 ページ) をご覧ください。

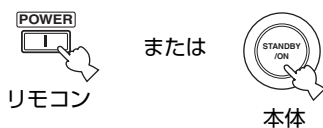

3 本機の機能をチューナーに切り替える。

リモコンの **TUNER** キーを押すか、本体の **INPUT** </> キーを繰り返し押し続けて、チューナー機能に切り替えます。フロントパネルディスプレイに数秒間「INPUT: TUNER」と表示されます。



2 音声を出力するフロントスピーカーを選ぶ。

本体の **SPEAKERS A/B/OFF** キーを繰り返し押し続けて、音を出すフロント左/右スピーカーを選びます。押しごとに「A → B → AB オフ → A・・・」のように切り替わります。選んでいるスピーカーは、フロントパネルディスプレイの SP A / B インジケーターで表示されます。

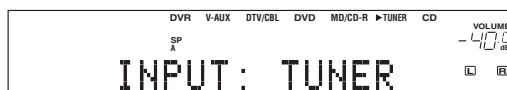

4 放送局を選ぶ。

放送局はオート選局とマニュアル選局の2つの方法で選べます。

自動的に選局する場合（オート選局）

- ① 本体のFM/AMキーを押して、FMまたはAMを選ぶ。



- ② 本体のTUNING (AUTO/MAN'L) キーを繰り返し押して、フロントパネルディスプレイにAUTOインジケータを点灯させる。



「:」（コロン）がフロントパネルディスプレイに表示されている場合は選局できません。PRESET/TUNING (EDIT) キーを押してコロンを消してください。

- ③ 本体のPRESET/TUNING ◀/▶キーを押す。

▶キーを押すと高い周波数へ、◀キーを押すと低い周波数へ向かってオート選局がはじまります。

放送局を受信すると、その局の周波数が表示され、TUNEDインジケータが点灯します。



点灯

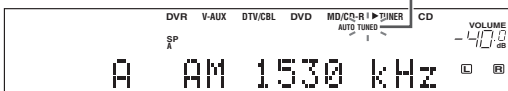

☀ ヒント

- 受信感度が最良になるように、本機に接続したFM/AMアンテナの向きや位置を調節してください。
- 電波が弱くてお聴きになりたい放送局が選べないときは、手動で選局してください。
- お好みの放送局を登録（プリセット）しておくと、聴きたい放送局を簡単に呼び出せます（☞62～64ページ）。

手動で選局する場合（マニュアル選局）

聴きたい放送局をうまく受信できないときは手動で選局してください。

FM放送局を手動で受信すると自動的にモノラル受信が行われて、電波が弱い場合でもよりよい音声をお楽しみいただけます。

- ① 本体のFM/AMキーを押して、FMまたはAMを選ぶ。



- ② 本体のTUNING (AUTO/MAN'L) キーを繰り返し押して、フロントパネルディスプレイのAUTOインジケータを消す。



「:」（コロン）がフロントパネルディスプレイに表示されている場合は選局できません。PRESET/TUNING (EDIT) キーを押してコロンを消してください。

- ③ 本体のPRESET/TUNING ◀/▶キーを押して、放送局の周波数に合わせる。

放送局を受信すると、TUNEDインジケータが点灯します。



点灯

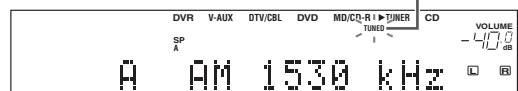

☀ ヒント

- 受信感度が最良になるように、本機に接続したFM/AMアンテナの向きや位置を調節してください。
- お好みの放送局を登録（プリセット）しておくと、聴きたい放送局を簡単に呼び出せます（☞62～64ページ）。

5 音場プログラムを選ぶ。

お好みの音場プログラムを選んで、臨場感をお楽しみください。リモコンのAMPキーを押してからPROG◀/▶キーを繰り返し押し、または本体のPROGRAM◀/▶キーを繰り返し押し、お好みの音場プログラムを選びます。

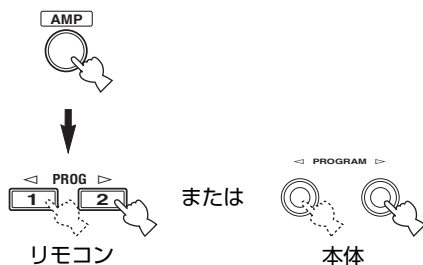

おすすめの音場プログラム

以下は音楽を聴くときにおすすめの音場プログラムです。なお、それぞれの音場の特長について詳しくは、「音場プログラムについて」(P.45ページ～)をご覧ください。

音楽を聴くときには…

MUSIC ENHANCER

Music Enh. 2ch

Music Enh. 5ch

STEREO

2ch Stereo

5ch Stereo

MUSIC

Pop/Rock

Hall

Jazz

こんな操作をしたいときには…

リモコンの操作

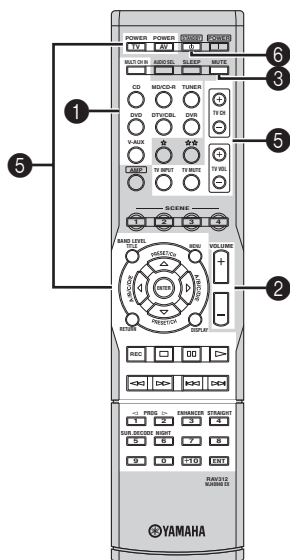

本体の操作

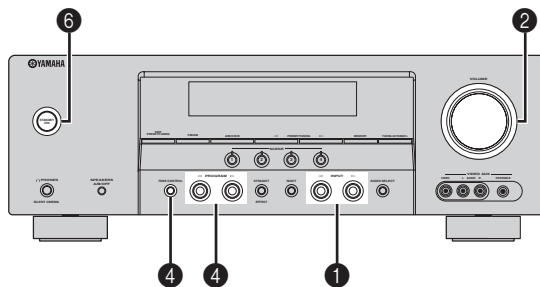

基本的な再生のしかた

DVDプレーヤー以外の機器を再生するときは (①)

リモコンの入力選択キー、または本体のINPUT $\triangleleft/\triangleright$ キーを押して、再生する機器を選びます。たとえば、CDプレーヤーを再生したい場合は、CDキーを押すか、INPUT $\triangleleft/\triangleright$ キーを繰り返し押してCDを選べば、CDプレーヤーの再生を楽しめます。

音の大きさを調節したいときは (②)

リモコンのVOLUME $+/-$ キーを押すか、本体のVOLUMEコントロールを回して、音の大きさを調節します (可変範囲: MUTE、 -80.0dB ~ $+16.0\text{dB}$)。

※ ヒント

セットメニュー「AUDIO SET」の「MAX VOL.」で音量の最大値を、また、「INI.VOL.」で、電源をオンにしたときの音量をそれぞれ設定できます (☞81 ページ)。

一時的に音量を下げたいときは (③)

リモコンのMUTEキーを押します。フロントパネルディスプレイに「MUTE ON」と表示され、MUTEインジケーターが点滅します。もとの音量に戻したいときは、もう一度MUTEキーを押します。

※ ヒント

- VOLUME操作でミュートを解除することもできます。
- セットメニュー「AUDIO SET」の「MUTE TYP.」で、下げる音量を選ぶことができます (☞81 ページ)。

音色を調節したいときは (④)

フロント左/右スピーカーまたはヘッドホン (接続時のみ) の音色を調節できます。本体のTONE CONTROLキーを繰り返し押して、調節する音域、「BASS」(低音域) または「TREBLE」(高音域) を選びます。音域を選んだら、PROGRAM $\triangleleft/\triangleright$ キーを押して音色を調節します (可変範囲: -10.0dB ~ $+10\text{dB}$)。

※ ヒント

ヘッドホン接続時は、ヘッドホン用に独立して、音色を調節できます。

ご注意

- 音色を極端に調節した場合、ほかのスピーカーとの音のつながりが悪くなる場合があります。
- MULTI CH INPUT端子に接続した機器を再生しているときは音色を調節できません。

本機のリモコンで他の機器を操作したいときは (⑤)

リモコンコードを設定すれば、本機のリモコンで他の機器を操作できます。詳しくは「リモコンで操作する機器を設定する」(☞91 ページ) をご覧ください。

本機の使用を終了するときは (⑥)

リモコンのSTANDBYキー、または本体のSTANDBY/ONスイッチを押して、本機をスタンバイにします。

音場プログラムガイド – なにを再生しますか？

本機でお楽しみいただける音場プログラムをご紹介します。見たい／聴きたいものに合わせて、音場プログラムを選び、再生してみましょう。音場プログラムの選択方法や詳しい解説については、「音場プログラムについて」(P.45 ページ)をご覧ください。

見たい／聴きたいものは？

この音場プログラムがおすすめです

映画を見る	壮大なファンタジー映画には	MOVIE Movie Spacious	壮大なスケール感を演出する音場
	ラブロマンスやコメディには	MOVIE Movie Dramatic	空間の立体感を演出する音場
	映画館の迫力をお部屋で再現するには	PRO LOGIC II PLII Movie	2チャンネル音声を仮想的にマルチチャンネル化して再生
スポーツ／ドラマを見る	白熱のスポーツ中継やドラマには	ENTERTAIN TV Sports	バラエティやスポーツ中継番組に適用範囲の広い音場
ライブ映像を見る	ビッグエンターテイナーのステージには	MUSIC Pop/Rock	ロック、ジャズなどのライブコンサートを演出する音場
	ライブの迫力をお部屋で再現するには	PRO LOGIC II PLII Music	2チャンネル音声を仮想的にマルチチャンネル化して再生
音楽を聴く	華麗なクラシックコンサートには	MUSIC Hall	広く奥行きのあるホールの音場
	雰囲気のあるジャズライブには	MUSIC Jazz	ニューヨークの著名なジャズクラブの音場
	ステレオ音声を楽しむには	STEREO 2ch Stereo	ステレオ音声で再生
	楽しいホームパーティを演出するには	STEREO 5ch Stereo	広いエリアで音楽を楽しめる音場
	圧縮オーディオフォーマットを楽しむには	MUSIC ENHANCER Music Enh. 2ch	2チャンネルステレオ音声でダイナミックに再生
MUSIC ENHANCER Music Enh. 5ch		5チャンネルステレオ音声でダイナミックに再生	
ゲームをする	ゲームの世界に浸るには	ENTERTAIN Game	TVゲームの迫力と臨場感を増す音場
		PRO LOGIC II PLII Game	サラウンド感に包まれる大迫力の再生モード

※ ヒント

音場プログラムの名前や説明にこだわらず、聞いたときにもっともお好みに合った音場プログラムをお選びください。

音場プログラムについて

本機には、映画に最適なシネマ DSP 音場プログラム、音楽に最適な HiFi DSP 音場プログラム、コンプレストミュージック・エンハンサーモードが搭載されています。

ご注意

- ・ 本機の音場プログラムは、世界各地の実在のホールなどの音響特性を測定した結果に基づいて設計されています。そのため、前後左右で響きの強さや音量差が異なると感じられる場合がありますが、故障ではありません。
- ・ 音場プログラムの名前や説明にこだわらず、最も心地よく聞こえる音場プログラムをお選びください。

音場とは？



「その空間が持つ特有の音の響き」を音場と呼んでいます。コンサートホールなどで私達は、楽器の音や歌手の声が直接聴こえてくる「直接音」のほかに、床や壁、天井などに1回反射してから聴こえてくる「初期反射音」、さらに何回も反射を繰り返しながら次第に減衰してゆく「後部残響音」を聴くことになります。建物内部の形状や広さ、それに内装材料の種類等によって、初期反射音や残響音の構成が異なり、そのホール特有の響きが生まれます。それが「音場」です。

ヤマハでは、世界の著名なコンサートホールやオペラハウスなどで、反射音の方向・強さ・帯域特性・遅延時間等の音場情報を実際に測定し、その膨大なデータを蓄積しています。本機では、この音場測定の実測データを基に作成された音場プログラムを自由に選択し、著名ホールやライブハウスなどの音場をリスニングルームで再現することができます。

音場を構成する要素

■ 直接音

楽器やボーカルなどの、音源からどこにも反射することなく、直接リスナーの耳に届く音です。

■ 初期反射音

壁や天井などに1回反射してからリスナーの耳に到達する音です。初期反射音は直接音が発生してから50ms (50 / 1000 秒) から80ms (80 / 1000 秒) くらい後に耳に届きます。初期反射音により、直接音に明瞭さが付加されます。

■ 後部残響音

壁や天井、部屋の後部などに2回以上反射を繰り返しながら、多数の反響音がひとまとめになり、連続した音響の余韻となる音です。これらの反射音は方向性がなく、直接音の鮮明さを劣化させます。

反射音のイメージ

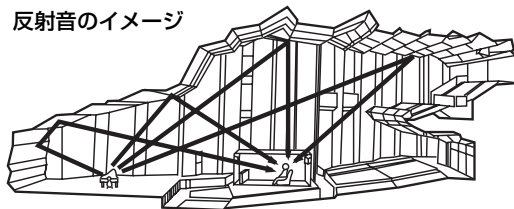

直接音、初期反射音、後部残響音が1つになることで、リスナーは演奏会場や劇場をイメージすることができます。デジタル音場プロセッサーはこの反射音、残響音を再現することで、音場を作り出します。

また、リスニングルームにおいて適切な反射音や後部残響音を再現できれば、独自のリスニング音場を作り出すことができます。つまりリスニングルームの音響効果をコンサートホール、ダンスフロア、大聖堂など、さまざまな演奏会場や劇場の音響効果に変えることができるのです。意のままに音場を再現する能力こそ、デジタル音場プロセッサーを通じてヤマハがこれまでに実践してきたことです。

シネマDSP音場プログラム

映画製作者の意図するサウンドは、セリフは明瞭にスクリーン上に定位し、効果音はその奥に、音楽はさらにその奥に拡がり、そしてサラウンドは視聴者を取り囲んでスクリーンの映像と一体になるようにデザインされています。

ヤマハDSPをAV再生用に進化させたプログラムが「シネマDSP音場プログラム」です。映画サラウンドデコーダーであるドルビープロロジック、ドルビーデジタルやDTS、また、BS/地上波デジタル放送の音声フォーマットであるAACなどの各デコーダーとヤマハDSPを融合し、映画のサウンドを最良の状態デザインするダビングステージ（最終的な映画のサウンドデザインを完成させるファイナルミックス）でのクオリティをAVルームに再現するサラウンド音場です。

シネマDSP音場プログラムでは、フロント左/センター/フロント右チャンネルにもヤマハDSP処理を加えることで、視聴者はセリフの実在感や効果音、音楽の奥行き感とともに、スムーズな音源の移動感とスクリーンまで回り込むサラウンド感に包まれます。

HiFi DSP音場プログラム

CDなどのステレオ音楽の再生に最適なプログラムです。入力信号に応じて各種デコーダーが使用されます。

コンプレストミュージック・ エンハンサーモード

MP3やAACなど、ポータブルオーディオプレーヤーなどで使用される圧縮オーディオフォーマットの再生に最適なプログラムです。高音域を拡張し、低音域を強調することによって、圧縮オーディオをダイナミックかつ臨場感たっぷりに再生します。

■ 音場プログラム一覧

プログラム	サブプログラム	特徴
ステレオ STEREO	チャンネル ステレオ 2ch Stereo	前方からのステレオ音声を楽しめる、基本的な音場です。
	チャンネル ステレオ 5ch Stereo	後方からも直接音が聴け、広いエリアで楽しめる効果が特長の音場プログラムです。ホームパーティーのBGMに最適です。セットメニューの設定により、最大5つのスピーカーから音が出力されます。
ミュージック MUSIC	ポップ ロック Pop / Rock	ポップス・ロック・ジャズなどのライブコンサート会場のイメージです。ステージ上のボーカルやソロ楽器の生々しさとリズム楽器のノリを重視しつつ、広大なライブ会場の空間を再現します。
	ホール Hall	クラシック、管弦楽などの音楽再生向けの音場です。ミュンヘンにある大規模なコンサートホールのデータを使用しています。繊細な美しい響きと、落ち着いた雰囲気の特長です。
	ジャズ Jazz	ジャズ、フュージョンなどの音楽再生向けの音場です。ニューヨークにある有名なライブハウスのデータを使用しています。明瞭な響きの特長です。
エンターテイン ENTERTAIN	ゲーム Game	迫力と臨場感のある音響効果でゲームが楽しめます。プレイ中のフィールドの奥行きや立体感を演出し、ムービーシーンでは映画的なサラウンド効果を提供します。
	スポーツ TV Sports	ステレオ放送のスポーツ中継やスタジオバラエティ番組がライブ感豊かに楽しめます。スポーツ中継では解説者やアナウンサーの声はセンターに明瞭に定位し、歓声も含め場内の雰囲気は適度な空間の中で周囲に拡がり、その場にいるような臨場感が体感出来ます。
ムービー MOVIE	ムービー スペイシヤス Movie Spacious	壮大なスケール感の演出を重視した、映画向けの音場です。ワイド画面にマッチする広大な空間表現と微かな効果音から迫力の低音までダイナミックレンジの広い音場感が特長です。
	ムービー ドラマティック Movie Dramatic	音響効果の立体感を重視した、映画向けの音場です。控えめな響きでありながら、セリフの明瞭度とセンター定位を軸に効果音やBGMが柔らかな響きで立体的に再現されます。
ミュージック エンハンサー MUSIC ENHANCER	ミュージック エンハンサー チャンネル Music Enh. 2ch	2チャンネルステレオ音声でダイナミックに再生します。
	ミュージック エンハンサー チャンネル Music Enh. 5ch	5チャンネルステレオ音声でダイナミックに再生します。

基本的な再生のしかた

入力信号と再生スピーカー

入力信号の種類によって、下図で示されたスピーカーから音声が出力されます。

ご注意

BASIC SETUP (P.33 ページ)、またはセットメニュー「SPEAKER SET」(P.77 ページ) の設定により、音声が出力されるスピーカーは変化します。また、再生するソースによってはスピーカーから音が出ない場合や、小さい音しか出ない場合もあります。映画の効果音など、シーンに合わせて部分的にしか使われないチャンネルもあります。

表中のイラストは以下の内容を示しています。

L： フロント左スピーカー

C： センタースピーカー

R： フロント右スピーカー



SL： サラウンド左スピーカー

SR： サラウンド右スピーカー

： 音が出ているスピーカー

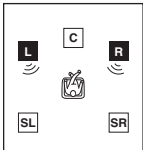
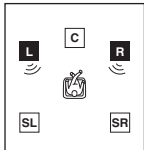
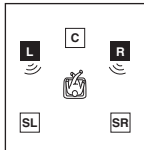
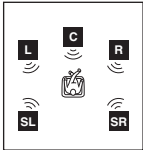
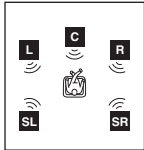
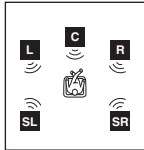
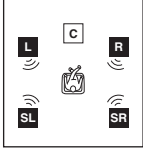
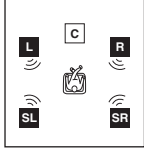
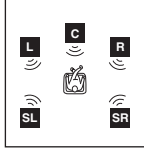
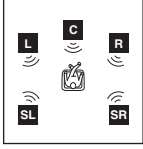
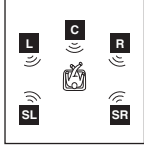
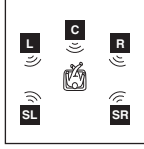
： 音が出ていないスピーカー

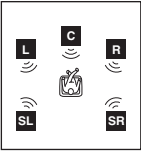
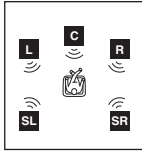
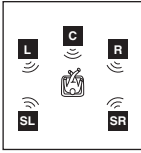
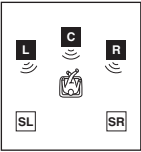
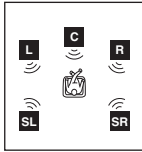
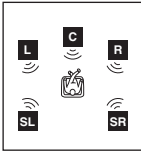
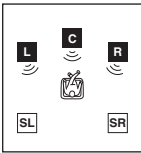
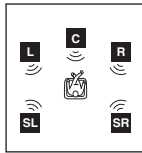
音場プログラム	2チャンネル音声 (モノラル)	2チャンネル音声 (ステレオ)	5.1 / 6.1チャンネル音声
STEREO 2ch Stereo MUSIC ENHANCER Music Enh. 2ch	 モノラル再生		
STEREO 5ch Stereo MUSIC ENHANCER Music Enh. 5ch			
MUSIC Hall Jazz			
MUSIC Pop/Rock ENTERTAINMENT Game TV Sports			

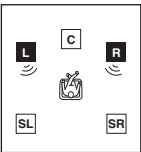
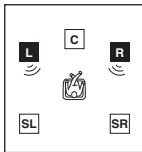
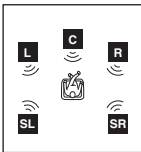
音場プログラム	2チャンネル音声 (モノラル)	2チャンネル音声 (ステレオ)	5.1 / 6.1チャンネル音声
MOVIE Movie Spacious Movie Dramatic			
SUR. DECODE DOLBY DIGITAL PRO LOGIC DTS AAC	 <p data-bbox="430 653 543 676">PRO LOGIC</p>	 <p data-bbox="724 653 836 676">PRO LOGIC</p>	
SUR. DECODE PLII Movie PLII Music PLII Game			
STRAIGHT	 <p data-bbox="430 1108 543 1132">モノラル再生</p>		

基本的な再生のしかた

音場プログラムを切り替える

音場プログラムの切り替え方法を説明します。

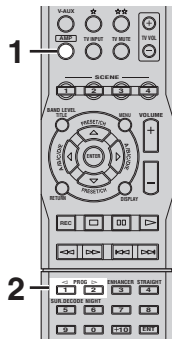

1 リモコンのAMPキーを押す。



2 リモコンのPROG </>キー、または本体のPROGRAM </>キーを繰り返し押し、音場プログラムを選ぶ。



または



以下のように音場プログラムが切り替わります。

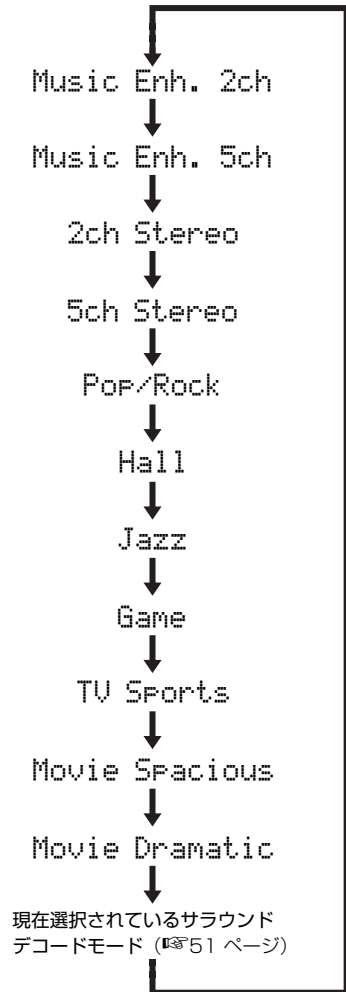

ご注意

MULTI CH INPUT 端子に接続した機器を再生しているときは音場プログラムを選べません (52 ページ)。

サウンド再生を楽しむ

本機では、ドルビーデジタルやDTS、AACなどのマルチチャンネルソースを再生すると、自動的に最適なデコーダーを選んでサウンド再生します。また、CDやビデオテープなどの2チャンネルソースをマルチチャンネル化してサウンド再生したり、サラウンドスピーカーがない場合やヘッドホンで聴く場合にも、サラウンド感を演出して再生したりすることができます。

2チャンネルソースをマルチチャンネルで楽しむ (サラウンドデコードモード)

ドルビープロロジックまたはドルビープロロジックIIデコーダーを選んで、2チャンネルソースをマルチチャンネル化して再生します。

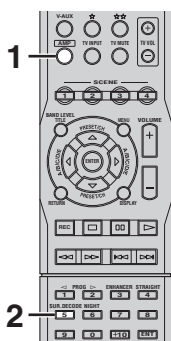

1 リモコンのAMPキーを押す。



2 SUR.DECODEキーを繰り返し押し、デコーダーを選ぶ。



以下のようにデコーダーが切り替わり、2チャンネルソースをマルチチャンネル化して再生します。



いろいろな再生のしかた

マルチチャンネル入力の音声を聴く

本機の MULTI CH INPUT 端子に接続した機器の音声を再生します。DVD やスーパーオーディオ CD などを高音質で楽しめます。

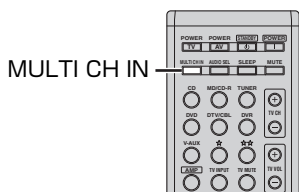

リモコンの MULTI CH IN キーを押す、または本体の INPUT ◀ / ▶ キーを繰り返し押して、マルチチャンネル入力を選ぶ。

フロントパネルディスプレイに「INPUT: MULTI CH」と表示されます。

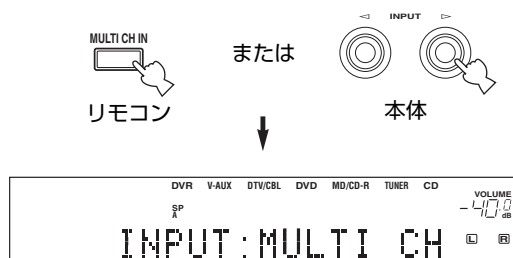

※ ヒント

- ・セットメニュー「MULTI CH SET」で、バックグラウンドビデオ機能を使う場合にマルチチャンネル入力の音声と組み合わせる映像を設定できます (P.84 ページ)。
- ・本機の PHONES 端子にヘッドホン接続している場合は、フロント左 / 右チャンネルの音声のみ出力されます。

ご注意

MULTI CH INPUT 端子に接続した機器を再生しているときは音場プログラム (P.50 ページ)、およびナイトリスティングモード (P.55 ページ) を選ばません。

ヘッドホンで音場プログラムを楽しむ (サイレントシネマ™)

ヘッドホンを本体の PHONES 端子に接続し、音場プログラムを選ばば、サイレントシネマ™モードで再生を楽しめます。

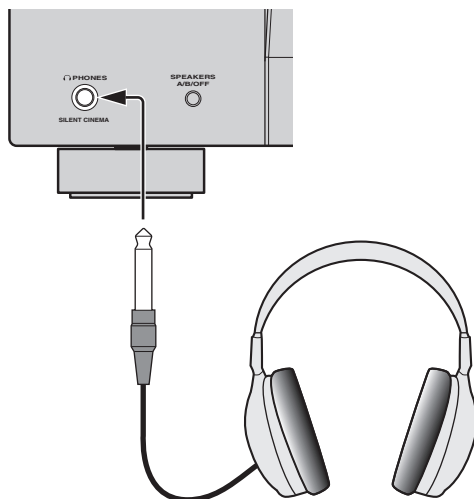

サイレントシネマ™モードでは、マルチスピーカーによる音場プログラムの効果を、ヘッドホンで擬似的に再現します。サイレントシネマ™モードで再生しているあいだは、フロントパネルディスプレイの SILENT CINEMA インジケーターが点灯します。



ご注意

- ・サイレントシネマ™モードで再生中に、本機フロントパネルの V-AUX 端子に外部機器を接続する場合は、必ず音量を下げてから接続してください。
- ・MULTI CH INPUT 端子に接続した機器は、サイレントシネマ™モードで再生できません。

■ 音場効果をかけずに、通常のヘッドホン再生を楽しむには

以下のプログラム / モードを選んで再生します。

- －2ch Stereo (P.47, 54 ページ)
- －5ch Stereo (P.47 ページ)
- －ストレートデコードモード (P.56 ページ)

サラウンド左／右スピーカー なしで音場プログラムを楽しむ (バーチャルシネマDSP)

サラウンド左／右スピーカーがない場合でも、バーチャルシネマDSPモードにより、臨場感あふれる音場再生を楽しめます。

セットメニュー「SPEAKER SET」の「SUR. LR」を「NONE」に設定すれば、バーチャルシネマDSPモードで再生を楽しめます (P.77 ページ)。

バーチャルシネマDSPモードでは、入力ソースの音声に、選んだ音場プログラムの音場効果を付加して、フロント左／右スピーカー、センタースピーカーとサブウーファーから出力します。バーチャルシネマDSPモードで再生しているあいだは、フロントパネルディスプレイのVIRTUALインジケーターが点灯します。



ご注意

以下の場合、セットメニュー「SPEAKER SET」の「SUR. LR」を「NONE」に設定しても (P.77 ページ)、バーチャルシネマDSPモードには切り替わりません。

- MULTI CH INPUT 端子に接続した機器を再生しているとき (P.52 ページ)
- 2ch Stereo (P.47, 54 ページ)、5ch Stereo (P.47 ページ)、コンプレストミュージック・エンハンサーモード (P.46 ページ)、サラウンドデコードモード (P.51 ページ)、ストレートデコードモード (P.56 ページ) を選んでいるとき
- ヘッドホンを接続しているとき (P.52 ページ)

ステレオ再生する (2チャンネルステレオ)

フロント左/右スピーカーからステレオ音声で再生します。

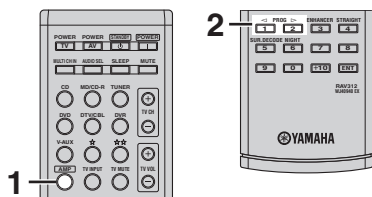

1 リモコンのAMPキーを押す。



2 リモコンのPROG ◀/▶キー、または本体のPROGRAM ◀/▶キーを繰り返し押し、**「2ch Stereo」**を選ぶ。



2チャンネルソースの場合

フロント左/右スピーカーからステレオ音声で再生します。

マルチチャンネルソースの場合

フロント左/右チャンネル以外の音声をフロント左/右チャンネルにミックスして、フロント左/右スピーカーからステレオ音声で再生します。

※ヒント

- セットメニュー「SPEAKER SET」の「BASS OUT」で「SWFR」または「BOTH」を選択した場合は、サブウーファーからも音声が出力されます（※78 ページ）。
- LFEチャンネルは、セットメニュー「SPEAKER SET」の「BASS OUT」を「FRNT」に設定した場合のみ、フロント左/右スピーカーにミックスして出力されます（※78 ページ）。

その他の再生のしかた

夜間に小音量で音声を楽しむ (ナイトリスニングモード)

ナイトリスニングモードでは、小音量でもセリフなどは明瞭に、大きな効果音は抑えて再生します。

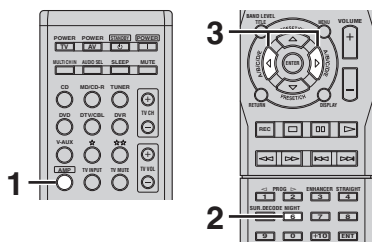

1 リモコンのAMPキーを押す。



2 NIGHTキーを押す。

ナイトリスニングモードで再生します。キーを繰り返し押せば、オン（サブモード選択）／オフを切り替えられます。



NIGHT:CINEMA
映画用：大きな効果音を抑え、セリフなどは聴きとりやすくします。

NIGHT:MUSIC
音楽用：音の高低、音色に限らず、どんな音も聴きとりやすくします。

NIGHT OFF
OFF：ナイトリスニングモードをオフにします。

3 「NIGHT：CINEMA」または「NIGHT：MUSIC」が表示されているあいだに< />キーを押して、効果レベルを選ぶ。

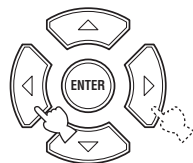

以下のようにフロントパネルディスプレイに効果レベルが表示されます。

Effect.Lvl:MIN
大きな効果音を少し抑えて再生します。



Effect.Lvl:MID
大きな効果音を適度に抑えて再生します。



Effect.Lvl:MAX
大きな効果音をできるだけ抑えて再生します。

ナイトリスニングモードで再生しているあいだは、フロントパネルディスプレイのNIGHTインジケーターが点灯します。



※ヒント

NIGHT：CINEMA（映画用）とNIGHT：MUSIC（音楽用）の効果レベルは、それぞれ独立して保存されます。

ご注意

- MULTI CH INPUT 端子に接続した機器を再生しているとき（※52 ページ）や、ヘッドホンを接続しているときは、ナイトリスニングモードで再生できません。
- 入力ソースやサラウンド音場の設定により、効果に違いが生じる場合があります。

※ヒント

フロントパネルのNIGHTキーでも操作できます。

いろいろな再生のしかた

音場効果をかけずに再生する (ストレートデコードモード)

入力された信号を、音場効果をかけずにそのまま再生します。

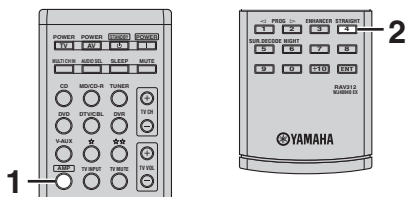

1 リモコンのAMPキーを押す。



2 リモコンのSTRAIGHTキー、または本体のSTRAIGHT / EFFECTキーを押す。

ストレートデコードモードで再生します。

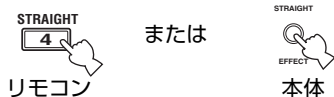

↓
STRAIGHT

2チャンネルソースの場合

フロント左／右スピーカーからステレオ音声で再生します。

マルチチャンネルソースの場合

入力信号を適切なデコーダーでデコードしたあと、マルチチャンネル音声で再生します。

※ ヒント

ストレートデコードモードを解除してもとの状態（音場効果かけた状態）に戻るには、もう一度STRAIGHTキー、またはSTRAIGHT / EFFECTキーを押します。

音楽と映像で異なる入力ソースを楽しむ (バックグラウンドビデオ機能)

バックグラウンドビデオ機能とは、映像系入力ソースの映像と、音楽系入力ソースの音声を組み合わせ楽しむ機能です。たとえば、ビデオを見ながら、クラシック音楽を楽しめます。

リモコンの入力選択キーを押して、映像系入力を選んでから、音声系入力を選びます。

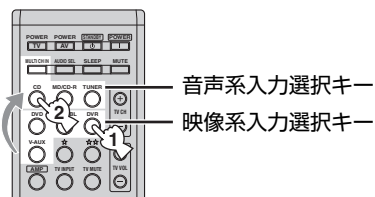

※ ヒント

MULTI CH INPUT 端子に接続した機器の音声を他の機器の映像とともに楽しみたい場合には、セットメニュー「MULTI CH SET」(P.84 ページ) で、映像系入力ソースを選んでください。

デジタル信号／アナログ信号を切り替える（入力モード切り替え）

1つの再生機器を2種類以上の方法で音声接続している場合（例：DVDプレーヤーを光デジタル接続とアナログ接続を同時に行っている）に、入力する信号を選びます。

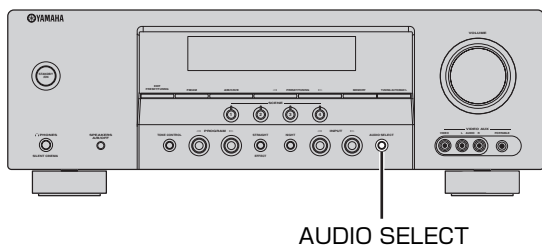
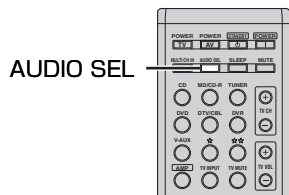

リモコンのAUDIO SELキー、または本体のAUDIO SELECTキーを繰り返し押し続けて、入力モードを選ぶ。

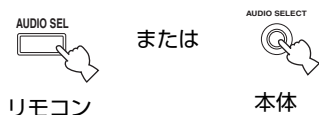

AUTO：以下の優先順位で入力信号を自動的に選びます。通常はこの設定でお使いください。

1. デジタル信号
2. アナログ信号

ANALOG：アナログ信号を入力します。デジタル信号が同時に入力されても再生されません。

※ヒント

セットメニュー「AUDIO SELECT」の設定で、本機の電源を入れたときに、前回設定した入力モードをそのまま使うか、AUTOに戻すかを設定できます（☞85 ページ）。

ご注意

- 再生機器が接続されていない端子の信号は再生されません。
- 再生機器を本機に接続していても、接続した端子に再生機器が割り当てられていない場合、その端子の信号は選べません。セットメニュー「INPUT ASSIGN」で割り当てを変更してください（☞82 ページ）。
- セットメニュー「DECODER MODE」（☞83 ページ）で「DTS」または「AAC」に設定している場合、入力モードを「ANALOG」にすると音声は出力されません。

スピーカーの音量を調節する

再生音を聴きながら、各スピーカーの音量を調節します。

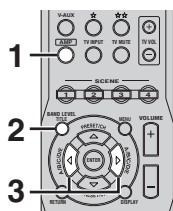

1 リモコンのAMPキーを押す。



2 LEVELキーを繰り返し押し続けて、調節したいスピーカーを選ぶ。



表示	スピーカー
FRONT L	フロント左
FRONT R	フロント右
CENTER	センター
SWFR	サブウーファー
SUR.L	サラウンド左
SUR.R	サラウンド右

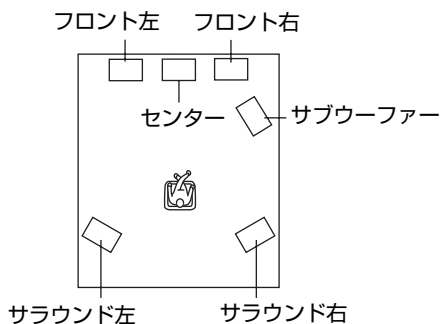

ご注意

- セットメニュー「SPEAKER SET」で「NONE」に設定しているスピーカーは調節できません（☞77 ページ）。
- セットメニュー「SPEAKER SET」の「BASS OUT」を「FRNT」に設定している場合、サブウーファーは調節できません（☞78 ページ）。

3 ◀/▶ キーを繰り返し押し続けて、スピーカーの音量を調節する。

音量の調節範囲は、 $-10 \sim +10\text{dB}$ です。

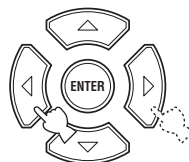

※ ヒント

- TUNER以外が入力選択されている場合は、本体でも操作できます。
A/B/C/D/E キーを繰り返し押し続けて、調節したいスピーカーを選んだら、PRESET/TUNING◀/▶ キーを繰り返し押し続けて音量を調節してください。
- 「BASIC SETUP」（☞33 ページ）やセットメニュー「SP LEVEL」（☞78 ページ）で調節された音量も自動的に調節されます。

一定時間後に自動的にスタンバイにする (スリープタイマー)

設定した時間が経過すると、自動的にスタンバイになるように設定します。聴きながら、または録音しながらおやすみになりたいときなどに便利です。

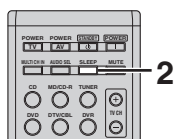

1 再生をはじめる。

2 リモコンのSLEEPキーを繰り返し押し、オン (スタンバイになるまでの時間) / オフを選ぶ。



SLEEPキーを押すごとに、下記のように設定が切り替わります。時間を選んでいるあいだは、フロントパネルディスプレイにSLEEPインジケータが点滅します。

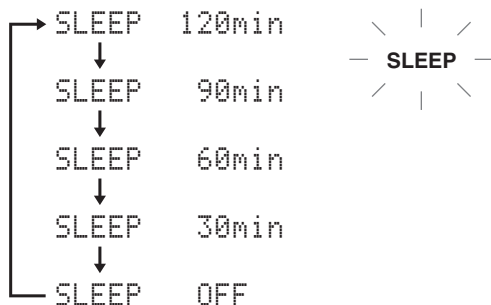

点滅

SLEEPインジケータが点灯になると、スリープタイマーの時間設定が完了し、音場プログラム表示に戻ります。



点灯

☀ ヒント

- スリープタイマーを解除するには、「SLEEP OFF」を選んでください。
- 以下の操作をすると、スリープタイマーは解除されます。
 - リモコンのSTANDBYキーを押す
 - 本体のSTANDBY/ONスイッチを押す
 - 電源コードを抜く

入力信号情報を表示する

入力信号のフォーマット、チャンネル数やサンプリング周波数などの情報を表示します。

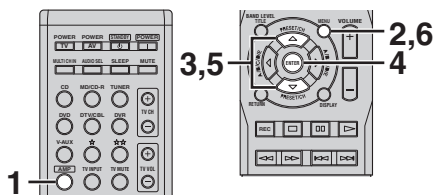

1 リモコンのAMPキーを押す。



2 MENUキーを押す。

BASIC SETUP画面が表示されます。



3 Δ / ∇ キーを繰り返し押し続けて、「SIGNAL INFO」を選ぶ。

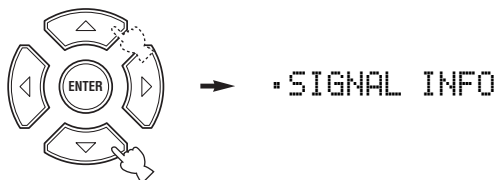

4 ENTERキーを押す。

入力信号の情報が表示されます。

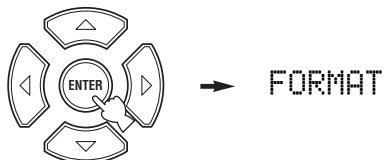

5 Δ / ∇ キーを繰り返し押し続けて、項目を選ぶ。

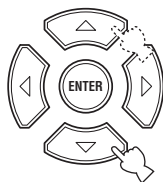

FORMAT

入力信号の種類を表わします。

表示	フォーマット
Analog	アナログ
PCM	PCM
DolbyD	ドルビーデジタル
DTS	DTS
AAC	AAC
---	不明なデジタル信号
???	不明な入力信号

SAMPL.

入力信号のサンプリング周波数(デジタル信号入力時のみ)です。サンプリング周波数が不明の場合は、「---」と表示されます。

CH

入力信号の音声チャンネル数(ドルビーデジタル、DTS、AAC入力時のみ)です。たとえば、「3/2/0.1」と表示された場合は、「フロント3チャンネル/サラウンド2チャンネル/LFE0.1チャンネル」を示しています。また、2カ国語放送などの主+副の2チャンネル音声は「1+1」と表示されません。

B.RATE

入力信号の1秒あたりのデータ量=ビットレート(ドルビーデジタル/DTS/AAC入力時のみ)を表わします。

FLAG

入力信号に含まれている、ある動作をさせるための識別信号=フラグ(ドルビーデジタル/DTS/PCMのみ)を表わします。

6 MENUキーを押す。

入力信号情報の表示を終了します。

外部機器で録音／録画する

本機に接続した録音／録画機器で、音声や映像を録音／録画できます。

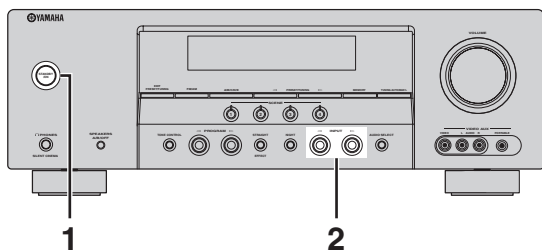
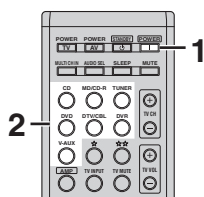

1 本機と本機に接続されているすべての機器の電源をオンにする。



リモコン

または



本体

2 リモコンの入力選択キーを押す、または本体のINPUT<◀/>▶キーを繰り返し押して、録音／録画したい機器を選ぶ。

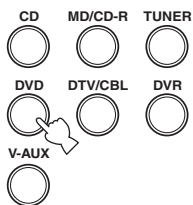

リモコン

または

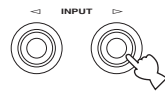

本体

3 録音／録画する音声や映像を再生する。

詳しくは再生する機器の取扱説明書をご覧ください。FM／AM放送を録音したいときは、放送局を選局してください(※40ページ)。

4 録音／録画を開始する。

詳しくは録音／録画する機器の取扱説明書をご覧ください。

☀ ヒント

- 録音する場合は、再生機器と録音機器の両方を本機とアナログ接続してください。
- 録画する場合は、再生機器と録画機器の両方を本機とコンポジット接続してください。
- 録音／録画する前に、あらかじめ「試し録音」「試し録画」をしてください。
- 録音される音声の音量の調節や操作は、録音機器側で行います。詳しくは録音機器の取扱説明書をご覧ください。

ご注意

- 本機をスタンバイにすると、接続した機器間で録音／録画できません。
- 入力ソースの出力端子からは、信号は出力されません(例：DVR IN端子へ入力された信号は、DVR OUT端子から出力されません)。
- 本機のDSP処理による音場効果は、録音できません。
- 録音中に以下の操作を行っても、録音される音声には影響しません。
 - 音量の調節
 - 音質の調節 (TONE CONTROL)
 - スピーカーレベルの変更
 - 音場プログラムの変更
- MULTI CH INPUT 端子に接続した機器の音声は録音できません。
- PORTABLE 端子に接続した機器の音声は、アナログ端子からのみ録音できます。
- 本機を使用中は、本機に接続した録音／録画機器の電源を切らないでください。電源を切ると、他の機器の音声が歪むことがあります。
- コピー防止機能のあるビデオを再生すると、画像が乱れる場合があります。
- あなたが録音したものは、個人で楽しむ場合以外は、著作権者に無断で使用することはできません。

FM / AM 放送局を登録する

オートプリセットやマニュアルプリセット機能を使ってFM / AM 放送局を登録しておく、あとで選局するときに便利です。はじめにリモコンのTUNERキーを押す、または本体のINPUT ◀ / ▶ キーを繰り返し押し、TUNERを選んでください。

自動で登録する (オートプリセット) (FMのみ)

FM 放送局を自動的に40局 (8局×5グループ、A1～E8) まで登録 (プリセット) できます。放送局を登録しておく、あとは簡単な操作で選局できます。AM 放送局は自動で登録できません。手動で登録してください。

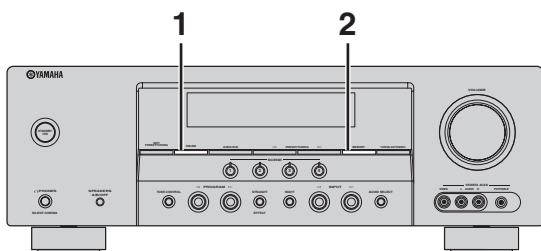

1 本体のFM/AMキーを押して、FMを選ぶ。



2 MEMORYキーを約3秒押し続ける。

プリセット番号とMEMORYインジケータ、AUTOインジケータが点滅します。数秒後に、周波数の低い方から放送局を探し始め、自動的に登録していきます。MEMORYキーを約3秒間押したあと、PRESET/TUNING (EDIT) キーで「:」(コロン) を消してから、PRESET/TUNING ◀キーを押すと、周波数の高い方から自動登録していきます。

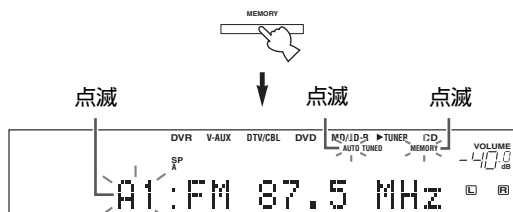

オートプリセットが終了すると、最後に登録された放送局の周波数が表示されます。

■ 登録を始めるプリセット番号を指定する場合

左に記載の「自動で登録する (オートプリセット)」の手順2でMEMORYキーを約3秒間押したあと、A/B/C/D/EキーとPRESET/TUNING ◀ / ▶ キーを使って、最初に登録するプリセットグループとプリセット番号を選びます。

数秒後に、選んだプリセット番号から登録を始めます。放送局が40局 (A1～E8) すべて登録されるか、全周波数帯域を一巡すると、オートプリセットが停止します。

※ ヒント

- 放送局が登録されると、放送局の周波数と受信モード (ステレオ、モノラル) も同時に登録されます。
- 登録されたFM放送局の順序を、あとから手動で入れ替えることもできます (P.65 ページ)。

ご注意

- 同じプリセット番号に新しい放送局を登録すると、前に登録されていた放送局は消去され、新しい放送局に入れ替わります。
- オートプリセットでは、登録する放送局の数が40 (A1～E8) に満たない場合には、全周波数帯域を一周して停止します。
- オートプリセットでは、電波の強いFM放送局だけが登録されます。電波の弱いFM放送局を登録したいときは、手動で放送局を受信したあと、手動で登録してください (P.63 ページ)。

手動で登録する (マニュアルプリセット)

放送局を40局(8局×5グループ、A1～E8)まで手動で登録(プリセット)することもできます。

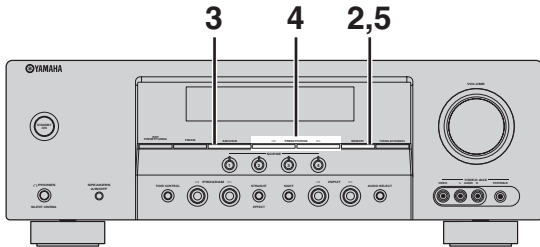

1 プリセットしたい放送局を選局する。

詳しくは、「FM/AM放送を聴く」(P40ページ)をご覧ください。

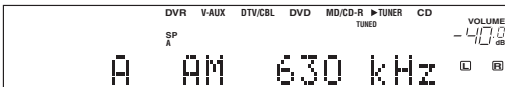

フロントパネルディスプレイに、受信している局の周波数と放送局(FMまたはAM)が表示されます。

2 本体のMEMORYキーを押す。

放送局が登録できる状態になります。フロントパネルディスプレイのMEMORYインジケータが約10秒間点滅します。



ご注意

MEMORYキーを押したら、10秒以内に手順3を操作してください。10秒以上経過するとマニュアルプリセットが自動的に中止されます。この場合は、手順2から操作し直してください。

3 MEMORYインジケータの点滅中にA/B/C/D/Eキーを押して、プリセットグループ(A～E)を選ぶ。

プリセットグループが表示されます。放送局の表示の横に「:」(コロン)が点灯していることを確認してください。フロントパネルディスプレイに表示されるプリセットグループは、A/B/C/D/Eキーを押すたびに切り替わります。

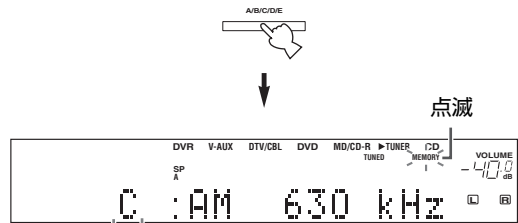

プリセットグループ

4 MEMORYインジケータの点滅中にPRESET/TUNING< / >キーを押して、プリセット番号(1～8)を選ぶ。

>キーを押すと番号の大きい方へ向かって、<キーを押すと番号の小さい方へ向かって切り替わります。

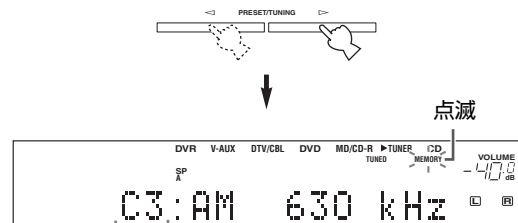

プリセット番号

5 MEMORY インジケータの点滅中に、MEMORY キーを押す。

選んだプリセットグループ、プリセット番号と放送局（FMまたはAM）、周波数がディスプレイに表示されます。

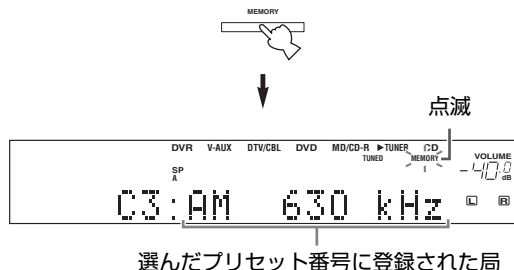

ご注意

- 同じプリセット番号に新しい放送局を登録すると、前に登録されていた放送局は消え、新しい放送局に入れ替わります。
- 新しい放送局を登録すると、放送局の周波数と受信モード（ステレオ、モノラル）も同時に登録されます。

登録した放送局を選んで聴く (プリセット選局)

登録（プリセット）した放送局を簡単に選局することができます。

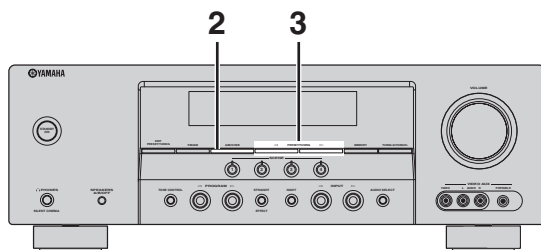
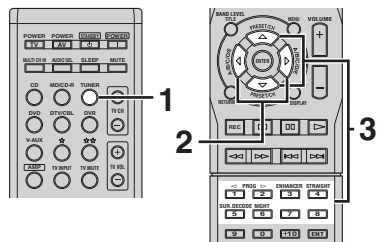

1 リモコンのTUNERキーを押す。



2 リモコンのA/B/C/D/E </>キー、または本体のA/B/C/D/Eキーを繰り返し押し、放送局をプリセットしたグループを選び。

フロントパネルディスプレイに表示されるプリセットグループは、A/B/C/D/Eキーを押すたびに切り替わります。リモコンの場合は、<キーを押すとAのほうへ向かって、>キーを押すとEのほうへ向かって切り替わります。

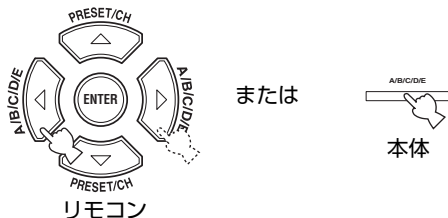

- 3** リモコンのPRESET/CH ▲/▼キーを繰り返し押し、または、プリセット番号キー（1～8）を押す、または本体のPRESET/TUNING ◀/▶キーを繰り返し押し、プリセット番号（1～8）を選ぶ。

▲キー（または本体のPRESET/TUNING ▶キー）を押すと番号の大きい方へ向かって、▼キー（または本体のPRESET/TUNING ◀キー）を押すと番号の小さい方へ向かって切り替わります。プリセットグループとプリセット番号が、放送局（FMまたはAM）と周波数とともにフロントパネルディスプレイに表示され、TUNEDインジケータが点灯します。

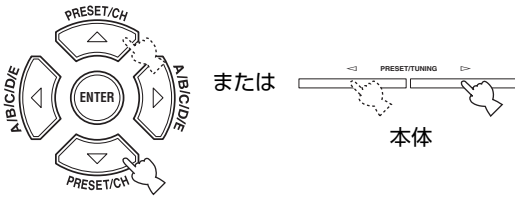

または

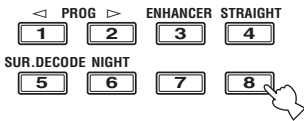

リモコン



プリセットグループ / プリセット番号

FM または AM / 周波数

登録した放送局を入れ替える

オートプリセットやマニュアルプリセット機能を使って登録した放送局を入れ替えられます。ここでは例として、「E1」（E=プリセットグループ、1=プリセット番号）に登録した放送局を「A5」に、「A5」の放送局を「E1」に変更する場合の手順を説明します。

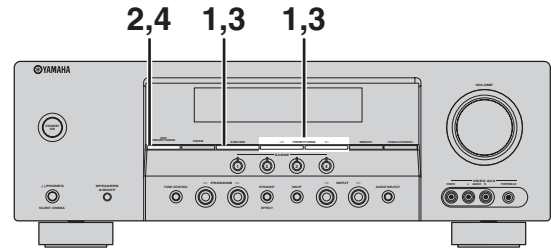

- 1** 本体のA/B/C/D/EキーとPRESET/TUNING ◀/▶キーを繰り返し押し、「E1」に登録した放送局を選局する。

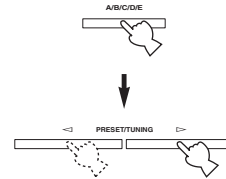

詳しくは、「登録した放送局を選んで聴く（プリセット選局）」をご覧ください（P.64 ページ）。

- 2** PRESET/TUNING (EDIT) キーを約3秒間押す。

フロントパネルディスプレイのMEMORYインジケータと「E1」が点滅します。

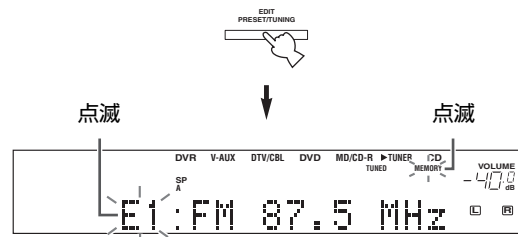

3 「A5」に登録した放送局を、A/B/C/D/E キーとPRESET/TUNING ◀/▶ キーを使って選局する。

フロントパネルディスプレイのMEMORYインジケータと「A5」が点滅します。

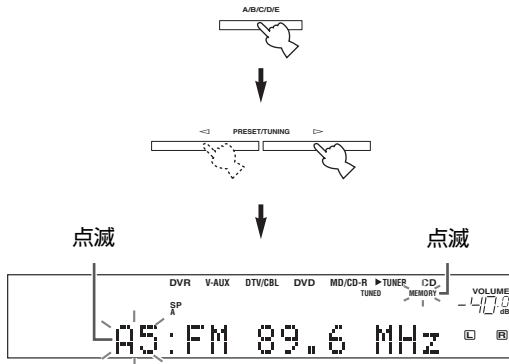

4 PRESET/TUNING (EDIT) キーを押す。

登録した局が入れ替わり、フロントパネルディスプレイに「EDIT」と入れ替えた放送局のプリセットグループ/プリセット番号が表示されます。

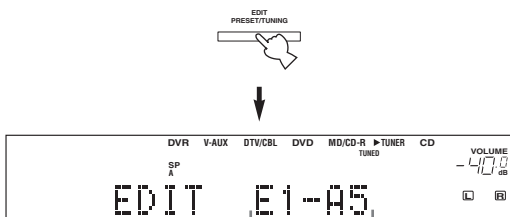

入れ替えた放送局の
プリセットグループ/プリセット番号

SCENE (シーン) 機能を使いこなす

SCENE 機能では、お好みに合わせて、SCENE キーで呼び出す SCENE テンプレート (SCENE 機能で使用する雛形) を入れ替えたり、新しいテンプレートを作成したりすることができます。

SCENE 機能の基礎知識

通常の再生方法では、入力ソースと再生モード (音場プログラムやサラウンドデコードモード) に加え、必要に応じてナイトリスニングモードを別々に設定する必要があります。

SCENE 機能では、これらの要素を組み合わせ、グループ化したものを SCENE1 から SCENE4 までのキーの中から 1 つを選択することで簡単に再生が楽しめます。

本機では、このグループ化したものを「SCENE テンプレート」と呼んでいます。本機には 12 種類の SCENE テンプレートが記憶されており、1~4 までの SCENE キーには、あらかじめ以下のテンプレートが設定されています。

- SCENE 1 : DVD Movie Viewing
ムービー ビューイング
- SCENE 2 : Music Disc Listening
ミュージック ディスク リスニング
- SCENE 3 : TV Viewing
ビューイング
- SCENE 4 : Radio Listening
ラジオ リスニング

本機では、これらの SCENE テンプレートを別のテンプレートと入れ替えたり (図 A)、新しいテンプレートを作成したり (図 B) することで、お好みに合った SCENE をすぐに呼び出せます。SCENE テンプレートの内容について詳しくは、「SCENE テンプレート一覧」(P.72 ページ) をご覧ください。

図 A



図 B



■ SCENE を選ぶ

リモコンの SCENE キー、または本体の SCENE キーを押す。

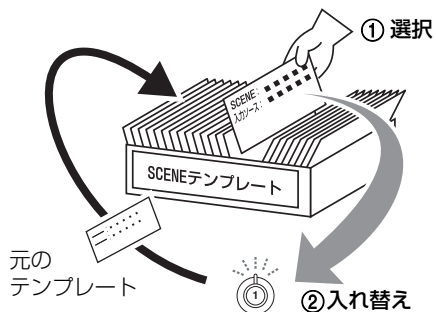
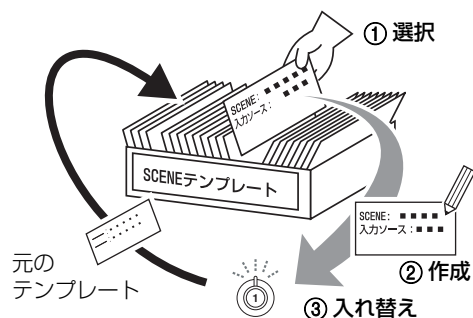
SCENE テンプレートで設定されている入力ソースなどの各要素が呼び出されます。

本体 SCENE キー上部のインジケーターが点灯します。

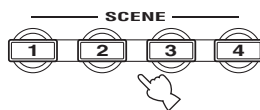

ご注意

- SCENE3 を選んでテレビを見る場合は、本機のDTV/CBL 音声入力端子とテレビの音声入力端子を接続してください (P.22 ページ)。
- SCENE4 を選んでFM / AM 放送を聴く場合は、「FM / AM 放送を聴く」で、放送局を受信してください (P.40 ページ)。

SCENE テンプレートを入れ替える

工場出荷時にあらかじめ設定されている SCENE テンプレートを入れ替えます。

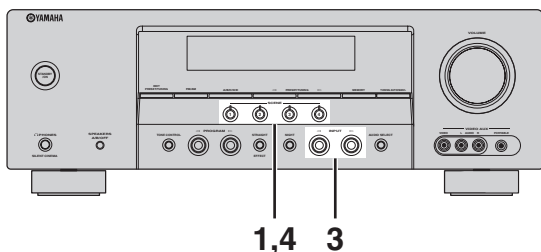
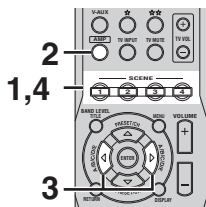

1 SCENE テンプレートを入れ替えたいリモコンの SCENE キー、または本体の SCENE キーを約 3 秒間押し続ける。

本体 SCENE キーのインジケータが点滅し、フロントパネルディスプレイに現在設定されている SCENE テンプレートが表示されます。

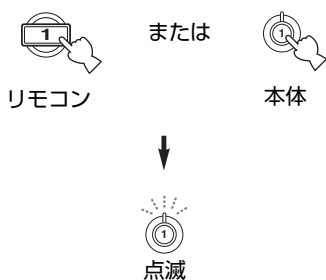

2 リモコンの AMP キーを押す。



3 リモコンの ◀/▶ キー、または本体の INPUT ◀/▶ キーを繰り返し押し、テンプレートを選ぶ。

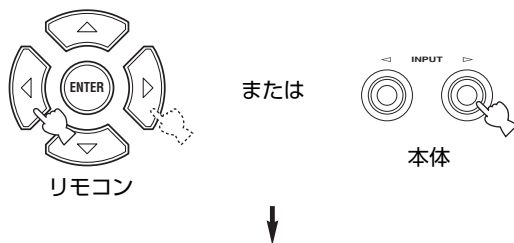

4 リモコンの SCENE キー、または本体の SCENE キーを押す。

SCENE テンプレートが入れ替わります。

※ ヒント

元の SCENE テンプレートから入力ソースを変更した場合は、「SCENE キーで呼び出す入力ソースを変更する」(P.87 ページ) でリモコン SCENE キーの設定を変更してください。

新しいSCENE テンプレートを 作成する

お好みに合ったSCENE テンプレートを作成し、SCENE 1～4キーで呼び出せるように設定します。新しいテンプレートは、本機に記憶されているテンプレートの中から作成したいSCENE テンプレートに似ているものを選び、それを編集して作成します。新たに作成したテンプレートは、編集したテンプレートとは別に記憶されます。

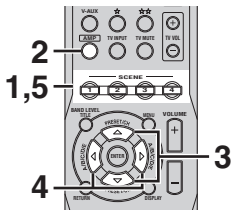

☀ ヒント

- 編集したいテンプレートがSCENEキーに設定されていない場合は、「SCENEテンプレートを入れ替える」(☞68 ページ) でテンプレートを入れ替えてから、オリジナルのテンプレートを作成してください。
- オリジナルのテンプレートは最大4種類作成できます。作成したテンプレートはSCENE 1～4キーに1つずつ設定できます。
- オリジナルのテンプレートを元に編集する場合は、内容が上書きされ、元の内容は消去されます。

1 編集したいテンプレートが設定されているSCENEキーを約3秒間押し続ける。

本体SCENEキーのインジケーターが点滅し、フロントパネルディスプレイに現在設定されているSCENEテンプレートが表示されます。



2 リモコンのAMPキーを押す。



3 ▲/▼キーを繰り返し押し続けて、編集する項目を選ぶ。

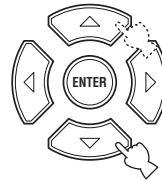

- **INPUT** : 入力ソース設定
- **MODE** : 再生モード設定
- **NIGHT** : ナイトリスニングモード設定
 - SYSTEM: 現在の設定を保持します。
 - CINEMA: ナイトリスニング・シネマモードで再生します。
 - MUSIC: ナイトリスニング・ミュージックモードで再生します。

☀ ヒント

ナイトリスニングモードについて詳しくは、「夜間に小音量で音声を楽しむ (ナイトリスニングモード)」(☞55 ページ) をご覧ください。

- 4 ◀/▶キーを繰り返し押し、内容を編集する。

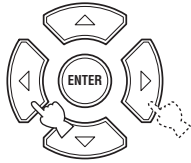

- 5 SCENE キーを押す。

オリジナルの SCENE テンプレートが作成されます。新たに作成したテンプレートには、名前の前に「*（アスタリスク）」が表示されます。

例： DVD Viewing



*DVD Viewing

※ ヒント

- 新しく作成した SCENE テンプレートを再編集した場合は、変更内容を上書きして保存します。
- 元の SCENE テンプレートから入力ソースを変更した場合は、「SCENE キーで呼び出す入力ソースを変更する」(P.87 ページ) でリモコン SCENE キーの設定を変更してください。

■ SCENE テンプレートガイド

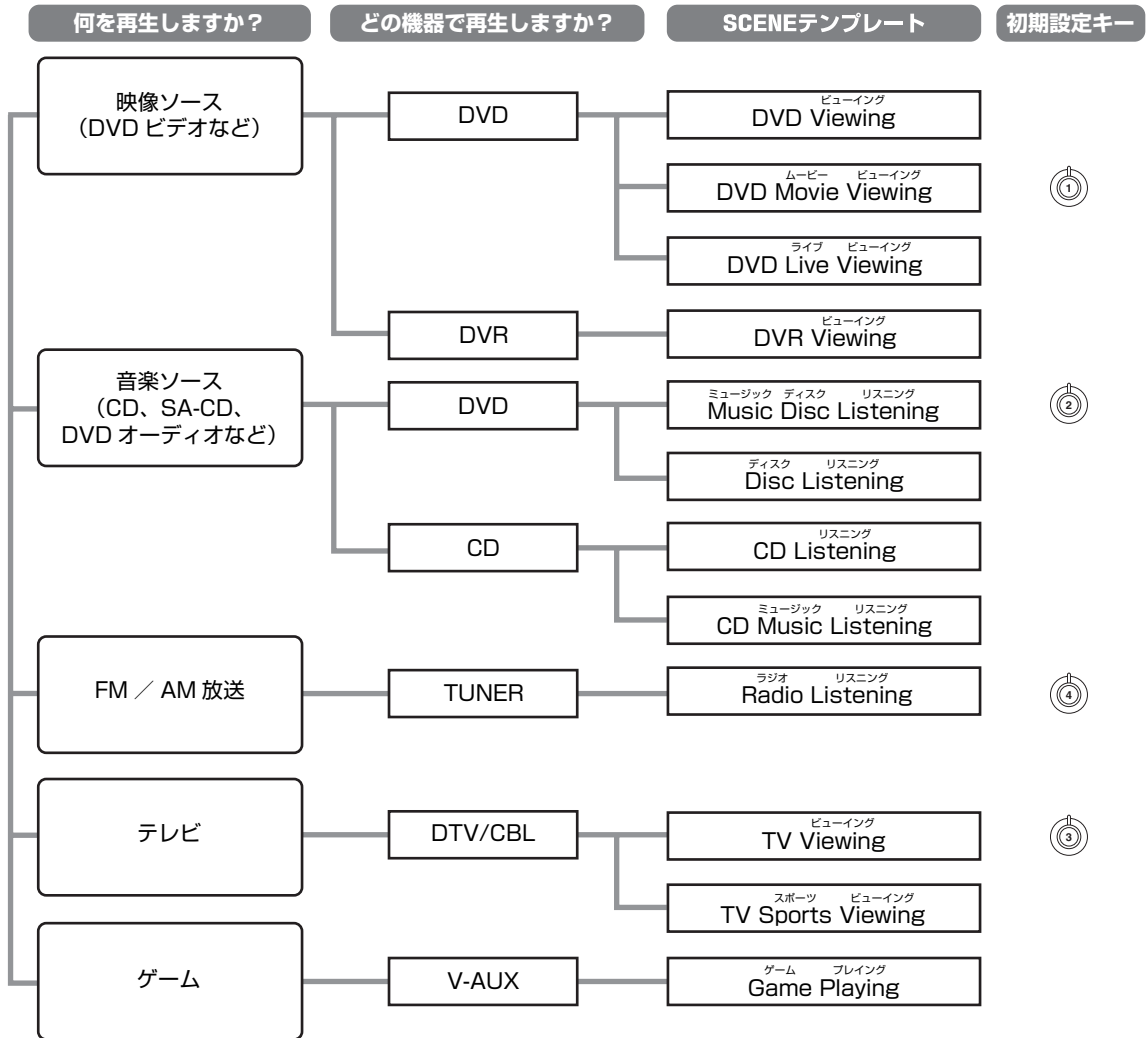



※ ヒント

- 各 SCENE テンプレートの内容について詳しくは、「SCENE テンプレート一覧」をご覧ください(☞72 ページ)。
- 上記の SCENE テンプレートに加え、新しいテンプレートを最大4種類作成できます(☞69 ページ)。

オリジナルのリスニング環境をつくる

■ SCENE テンプレート一覧

表中の灰色で示された部分は、SCENE1～4キーの初期設定を表わしています。

SCENE	入カソース	再生モード	説明
ビューイング DVD Viewing	DVD	ストレート STRAIGHT	DVDプレーヤーでDVDを見るときに選びます。
ムービー ビューイング DVD Movie Viewing (SCENE1 初期設定) 	DVD	ムービー ドラマティック Movie Dramatic	DVDプレーヤーで映画ソフトを見るときに選びます。
ライブ ビューイング DVD Live Viewing	DVD	ポップ ロック Pop/Rock	DVDプレーヤーで音楽ソフトを見るときに選びます。
ビューイング DVR Viewing	DVR	ムービー ドラマティック Movie Dramatic	DVDレコーダーで映画を見るときに選びます。
ミュージック ディスク リスニング Music Disc Listening (SCENE2 初期設定) 	DVD	チャンネル ステレオ 2ch Stereo	DVDプレーヤーでCDを2チャンネルで聴くときに選びます。
ディスク リスニング Disc Listening	DVD	チャンネル ステレオ 5ch Stereo	DVDプレーヤーでCDをBGMとして聴くときに選びます。
リスニング CD Listening	CD	チャンネル ステレオ 2ch Stereo	CDプレーヤーでCDを2チャンネルで聴くときに選びます。
ミュージック リスニング CD Music Listening	CD	チャンネル ステレオ 5ch Stereo	CDプレーヤーでCDをBGMとして聴くときに選びます。
ラジオ リスニング Radio Listening (SCENE4 初期設定) 	TUNER	ミュージック エンハンサー MUSIC ENHANCER	FM/AM放送を聴くときに選びます。
ビューイング TV Viewing (SCENE3 初期設定) 	DTV/CBL	ストレート STRAIGHT	テレビを見るときに選びます。
スポーツ ビューイング TV Sports Viewing	DTV/CBL	スポーツ TV Sports	テレビでスポーツを見るときに選びます。
ゲーム プレイイング Game Playing	V-AUX	ゲーム Game	ゲームをするときに選びます。

音場パラメーターを変更する

音場プログラムやサラウンドデコードモード、コンプレストミュージック・エンハンサーモードは初期設定のままで十分お楽しみいただけますが、音場パラメーターを変更することにより、ソースやリスニングルームの音響にあわせて音場効果をアレンジできます。

ご注意

セットメニュー「MEMORY GUARD」を「ON」に設定しているとパラメーターを変更できません。変更する前に「OFF」に設定してください(※85 ページ)。

- 3** ▽キーを押す。
音場パラメーターが表示されます。

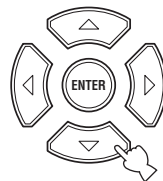

- 1** リモコンのAMPキーを押す。



- 2** PROG ◀/▶キーを繰り返し押す、または ENHANCER、SUR. DECODE キーを押して、パラメーターを変更するプログラム/モードを選ぶ。

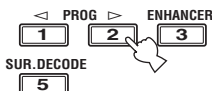

- 4** ▲/▽キーを押して、変更したいパラメーターを選ぶ。

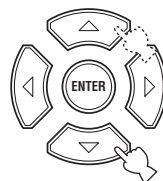

- 5** ◀/▶キーを押して、設定値を変更する。

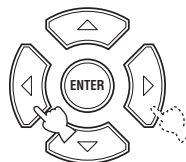

※ヒント

セットメニュー「PARAM. INI」で、すべてのパラメーターを初期設定に戻せます(※85 ページ)。

オリジナルのリスニング環境をつくる

音場パラメーターガイド

以下の音場パラメーターの設定を変更できます。セットメニュー「SPEAKER SET」(P.77 ページ) の設定や選んでいる音場プログラム (P.47 ページ) により、設定できる項目は変化します。

■ MUSIC / MOVIE / ENTERTAIN 用

< DSP LEVEL (エフェクト量の調節) >

エフェクト量 (音場効果のかかり具合) を微調節するパラメーターです。視聴環境にあわせて、直接音のレベルを確認しながら音場効果のかかり具合を変更できます。

選択項目: MIN (弱)、MID (中)、MAX (強)

初期設定: MID

■ MUSIC ENHANCER 用

< 効果レベルの調節 >

高音域/低音域を拡張するレベルを調節するパラメーターです。「LOW」にすると効果レベルは弱くなり、「HIGH」にすると強くなります。

選択項目: LOW、HIGH

初期設定: HIGH

■ PRO LOGIC II Music 用

< PANORAMA (フロント音場の広がり感の調節) >

フロント音場の広がり感を調節するパラメーターです。フロント左/右の音声を左右に大きく回り込ませることで、サラウンド音場につながるような広がり感を得られます。

選択項目: ON、OFF

初期設定: OFF

< DIMENSION (フロント音場とサラウンド音場のレベル差の調節) >

フロント音場とサラウンド音場のレベル差を調節するパラメーターです。再生するソフトによって生じる、フロントとサラウンドのレベル差を調節して、好みのバランスにすることができます。- (マイナス) にするとサラウンド側、+ (プラス) にするとフロント側が強くなります。

可変範囲: -3 ~ STD (標準) ~ +3

初期設定: STD

< CENTER WIDTH (センター音声の広がり調節) >

センター音声の左右への広がりを調節するパラメーターです。センターからの音声を、好みに合わせて左右に振り分けられます。「0」にするとセンターのみ、「7」にするとフロント左/右のみからセンター音声が出力されます。

可変範囲: 0 ~ 7

初期設定: 3

セットメニュー一覧

本機では、お使いのシステムで最適な音声や映像をお楽しみいただけるように、セットメニューで設定を変更できます。お使いの視聴環境にあわせて設定を変更してください。

BASIC SETUP

お部屋のサイズや、接続したスピーカーの数に合わせて、簡単に再生に適した設定を行います。「BASIC SETUP」の設定方法については33ページをご覧ください。

MANUAL SETUP

「MANUAL SETUP」は、以下のように用途、機能別に3つのカテゴリーに分類されています。

■ SOUND MENU

スピーカーの音量や音色の調節など、音声の出力に関して以下のメニューを設定、変更できます。

A) SPEAKER SET (☞77 ページ)

ご使用になるスピーカーに合わせて、サイズや有無などを設定します。

B) SP LEVEL (☞78 ページ)

各スピーカーからの出力レベルを設定します。

C) SP DISTANCE (☞79 ページ)

各スピーカーからリスニングポジションまでの距離を設定します。

D) CENTER GEQ (☞79 ページ)

グラフィックイコライザーを使って、センタースピーカーの音色を調節します。

E) LFE LEVEL (☞80 ページ)

ドルビーデジタルおよびDTSでのLFE（低域効果音）信号の再生レベルを調節します。

F) D. RANGE (☞80 ページ)

ドルビーデジタルおよびDTS再生時のダイナミックレンジを調節します。

G) AUDIO SET (☞81 ページ)

ミュート時の音量、音声と映像のずれの補正、最大音量や電源オン時の音量、AACモノラル音声の出力を設定します。

■ INPUT MENU

入力端子の割り当て変更など、信号の入力に関して以下のメニューを設定、変更できます。

A) INPUT ASSIGN (☞82 ページ)

接続する機器が、本機の入力端子に記載されている機器と異なる場合に、機器に合わせて端子を割り当てます。

B) INPUT RENAME (☞82 ページ)

フロントパネルディスプレイに表示する入力ソース名を変更します。

C) VOLUME TRIM (☞83 ページ)

各入力ソースの音声出力レベルを調節します。

D) DECODER MODE (☞83 ページ)

電源を入れたときに再生するデジタル信号を設定します。

E) MULTI CH SET (☞84 ページ)

バックグラウンドビデオ機能でMULTI CH INPUT端子からの音声と一緒に再生を楽しむ映像ソースを設定します。

■ OPTION MENU

「SOUND MENU」、 「INPUT MENU」以外にも以下のいろいろなメニューを設定、変更できます。

A) DISPLAY SET (☞85 ページ)

フロントパネルディスプレイの明るさなどを調節します。

B) MEMORY GUARD (☞85 ページ)

変更した設定値を保護します。

C) AUDIO SELECT (☞85 ページ)

音声信号を入力する端子を設定します。

D) PARAM. INI (☞85 ページ)

音場パラメーターを初期設定に戻します。

SIGNAL INFO

入力信号のフォーマット、チャンネル数やサンプリング周波数などの情報を表示します。詳しくは「入力信号情報を表示する」(☞60 ページ)をご覧ください。

セットメニューの操作手順

セットメニューの操作について説明します。セットメニューはリモコンで操作します。セットメニューの各項目の詳細については77～85ページをご覧ください。

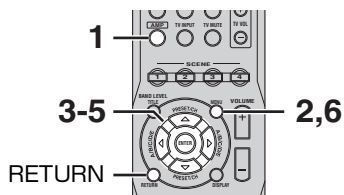

※ ヒント

- 再生中でも、セットメニューで設定を変更できます。
- セットメニュー操作中に1つ前のメニュー表示に戻りたい場合は、リモコンのRETURNキーを押します。

1 リモコンのAMPキーを押す。



2 MENUキーを押す。

フロントパネルディスプレイに「・BASIC SETUP」と表示されます。

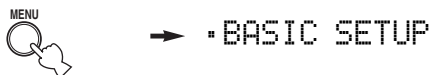

3 Δ/▽キーを押して、「MANUAL SETUP」を選ぶ。

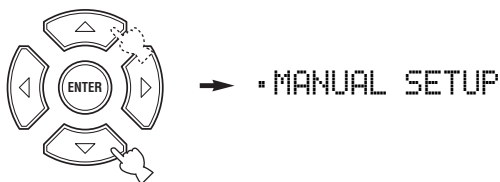

4 ENTERキーを押す。

「1 SOUND MENU」と表示されます。

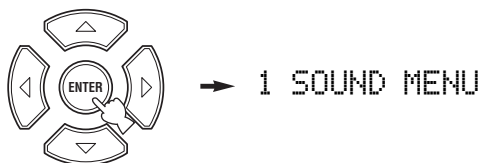

5 Δ/▽/◀/▶/ENTERキーを繰り返し押し、設定を変更する。

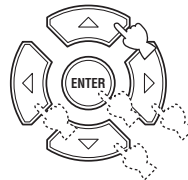

6 セットメニューを終了するときは、MENUキーを押す。



音声出力の設定を変更する (SOUND MENU)

音質や音色の調節など、音声の出力に関する設定を行います。SOUND MENUの項目には、BASIC SETUPですでに自動的に設定されているものもあります。

スピーカーのサイズなどを設定する (SPEAKER SET)

お使いになるスピーカーにあわせて、スピーカーのサイズ、有無などを設定します。

(MANUAL SETUP → SOUND MENU → SPEAKER SET)

< FRONT B >

リアパネルのFRONT B端子に接続したスピーカー(フロントBスピーカー)の設置場所を設定します。

選択項目: FRONT、ZONE B

初期設定: FRONT

メインリスニングルームに設置する場合:

「FRONT」を選択します。本体のSPEAKERS A/B/OFFキーでスピーカーAとBを使い分けてください。

別の部屋(ルームB)に設置する場合:

「ZONE B」を選択します。本体のSPEAKERS A/B/OFFキーでスピーカーAの出力をオフ、スピーカーBの出力をオンにすると、メインリスニングルームに設置しているすべてのスピーカーから音が出なくなります。

※ ヒント

- 「ZONE B」に設定した場合、本機のPHONES端子にヘッドホンを差し込むと、ヘッドホンとスピーカーBの両方から音声出力されます。
- 「ZONE B」に設定し、スピーカーAをオフ、スピーカーBをオンにした場合、音場プログラムを選んで音場効果をかけると、自動的にバーチャルシネマDSPが選択されます。

< FRONT >

フロント左/右スピーカーのサイズを設定します。

選択項目: SMALL (小)、LARGE (大)

初期設定: LARGE

ウーファースの口径が 16cm 未満のフロントスピーカーを使用する場合:

「SMALL」を選択します。

ウーファースの口径が 16cm 以上のフロントスピーカーを使用する場合:

「LARGE」を選択します。

※ ヒント

「BASS OUT」が「FRNT」に設定されている場合は、「LARGE」のみ選択できます。また、「SMALL」に設定している場合でも、「BASS OUT」を「FRNT」に変更すると、設定は自動的に「LARGE」に変更されます。

< CENTER >

センタースピーカーのサイズ、有無を設定します。

選択項目: NONE (なし)、SML (小)、LRG (大)

初期設定: SML

センタースピーカーを使用しない場合:

「NONE」を選択します。センターチャンネル信号は、フロント左/右スピーカーに同じ音量レベルで振り分けられます。

ウーファースの口径が 16cm 未満のセンタースピーカーを使用する場合:

「SML」を選択します。

ウーファースの口径が 16cm 以上のセンタースピーカーを使用する場合:

「LRG」を選択します。

< SUR. LR >

サラウンド左/右スピーカーのサイズ、有無を設定します。

選択項目: NONE (なし)、SML (小)、LRG (大)

初期設定: SML

サラウンド左/右スピーカーを使用しない場合:

「NONE」を選択します。この設定にすると、自動的にバーチャルシネマDSPが選択され、サラウンド左/右チャンネル信号はフロント左/右スピーカーにそれぞれ振り分けられます。

ウーファースの口径が 16cm 未満のサラウンド左/右スピーカーを使用する場合:

「SML」を選択します。

ウーファースの口径が 16cm 以上のサラウンド左/右スピーカーを使用する場合:

「LRG」を選択します。

< BASS OUT >

LFE 信号や低音域成分を出力するスピーカーを設定します。LFE 信号とは、ドルビーデジタルやDTS、AACの音声に含まれる 120Hz以下の低域効果音のことです。

選択項目： SWFR (サブウーファー)、FRNT (フロント)、BOTH (両方)

初期設定： BOTH

サブウーファーを接続して、自然な再生を楽しみたい場合：

「SWFR」に設定します。LFE 信号と、「SPEAKER SET」で「SML (SMALL)」に設定した各チャンネルの低音域がサブウーファーから出力されます。

サブウーファーを接続しない場合：

「FRNT」に設定します。LFE 信号とフロント左／右チャンネル、および「SPEAKER SET」で「SML」に設定した各チャンネルの低音域がフロント左／右スピーカーから出力されます。

サブウーファーを接続していて、より豊かな低音を楽しみたい場合：

「BOTH」に設定します。LFE 信号と、「SPEAKER SET」で「SML」に設定した、フロント左／右以外の各チャンネルの低音域がサブウーファーから出力されます。フロント左／右チャンネルの低音域は、「FRONT SP」の設定にかかわらずフロント左／右スピーカーとサブウーファーから出力されます。CDを再生するときに、サブウーファーを使って低音域を補強したい場合などに設定すると効果的です。

< CROSSOVER >

サブウーファーに出力する低音域成分の、周波数の上限を設定します。設定した周波数以下の低音成分が、サブウーファーまたはフロント左／右スピーカーに出力されます。

選択項目： 40Hz、60Hz、80Hz、90Hz、100Hz、110Hz、120Hz、160Hz、200Hz

初期設定： 80Hz

< SWFR >

お使いになるサブウーファーの位相を設定します。音色の好みに合わせて切り替えてください。

選択項目： NRM (正相)、REV (逆相)

初期設定： NRM

NRM：サブウーファーの位相を逆転しません。

REV：サブウーファーの位相を逆転します。

スピーカーの音量を調節する (SP LEVEL)

リスニングポジションで聞こえる各スピーカーの音量が同じになるように、それぞれのスピーカーの音量をテストトーンを聴きながら個別に調節します。「SPEAKER SET」の設定により、選択できるスピーカー項目は変化します。

(MANUAL SETUP → SOUND MENU → SP LEVEL)

< FL ~ SWFR >

可変範囲： - 10 ~ + 10dB

初期設定： 0dB

表示	スピーカー
FL	フロント左
FR	フロント右
C	センター
SL	サラウンド左
SR	サラウンド右
SWFR	サブウーファー

各スピーカーからリスニングポジションまでの距離を設定する (SP DISTANCE)

各スピーカーからの音が同時にリスニングポジション（視聴位置）に届くように、スピーカーから音が出るタイミングを調節します。音が出るタイミングは、各スピーカーからリスニングポジションまでの距離を設定することで調節されます。

「SPEAKER SET」の設定により、選択できるスピーカー項目は変化します。

(MANUAL SETUP → SOUND MENU → SP DISTANCE)

< UNIT >

設定時に使用する距離の単位を選びます。

選択項目：meters (m)、feet (ft)

初期設定：meters

< FRONT L ~ SWFR >

可変範囲：0.30 ~ 24.00m、(1.0 ~ 80.0ft)

初期設定：3.00m、10.0ft

表示	スピーカー
FRONT L	フロント左
FRONT R	フロント右
CENTER	センター
SUR. L	サラウンド左
SUR. R	サラウンド右
SWFR	サブウーファー

センタースピーカーの音色を調節する (CENTER GEQ)

各周波数帯のレベルを手動で調節して、センタースピーカーの音色をフロント左スピーカーに合わせます。

(MANUAL SETUP → SOUND MENU → CENTER GEQ)

< TEST >

「ON」を選ぶと、テストトーンを使って、センタースピーカーの音色を調節することができます。調節は、フロント左スピーカーとセンタースピーカーから出力されるテストトーンの音色を比較して行います。

選択項目：OFF、ON

初期設定：OFF

△/▽キーを押して周波数帯を選び、◀/▶キーでレベルを調節します。

周波数帯域：100Hz、300Hz、1kHz、3kHz、10kHz

可変範囲：- 6.0 ~ + 6.0dB

初期設定：0.0dB

低域効果音の音量を調節する (LFE LEVEL)

ドルビーデジタル、DTSおよびAAC信号に含まれる、LFE（低域効果音）の音量を調節します。スピーカーで音を聴く場合と、ヘッドホンで音を聴く場合を個別に調節できます。

(MANUAL SETUP → SOUND MENU → LFE LEVEL)

< SP LFE >

スピーカーで音を聴く場合のLFEの音量を調節します。

可変範囲： - 20 ~ 0dB

初期設定： 0dB

< HP LFE >

ヘッドホンで音を聴く場合のLFEの音量を調節します。

可変範囲： - 20 ~ 0dB

初期設定： 0dB

ご注意

- お使いになるサブウーファーやヘッドホンの性能に応じて調節してください。
- 「LFE LEVEL」の設定によっては、サブウーファーから音が出ない場合があります。

ダイナミックレンジを設定する (D. RANGE)

ドルビーデジタル / DTS再生時のダイナミックレンジ（最大音量から最小音量までの幅）を、3段階から選びます。スピーカーで音を聴く場合と、ヘッドホンで音を聴く場合を個別に選べます。

(MANUAL SETUP → SOUND MENU → D. RANGE)

< SP D. R >

スピーカーで音を聴く場合のダイナミックレンジを選びます。

選択項目： MIN（最小）、STD（標準）、MAX（最大）、

初期設定： MAX

< HP D. R >

ヘッドホンで音を聴く場合のダイナミックレンジを選びます。

選択項目： MIN（最小）、STD（標準）、MAX（最大）、

初期設定： MAX

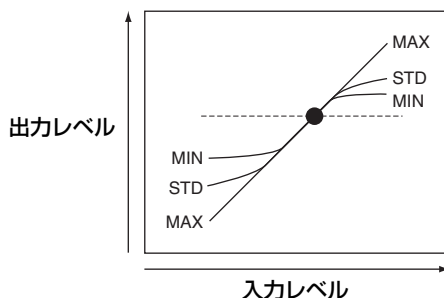

MIN：小音量でも聴きやすく、夜間に音声を楽しむのに適したダイナミックレンジです。

STD：一般的な家庭用として推奨するダイナミックレンジです。

MAX：入力された信号をそのままの迫力で再生するダイナミックレンジです。

その他の音声出力を設定する (AUDIO SET)

音声と映像のずれを補正したり、AACモノラル音声の出力を設定したりします。

(MANUAL SETUP → SOUND MENU → AUDIO SET)

< MUTE TYP. >

ミュート (消音) 時に下げる音量を調節します。

選択項目: FULL、- 20dB

初期設定: FULL

FULL: 完全に消音し、無音にします。

- 20dB: いま聴いている音量よりも、20dB 下げて再生します。

< A. DELAY >

液晶テレビやHD対応テレビなどで、デジタル処理された映像が、音声よりも遅れて出力されることがあります。この出力タイミングのずれを、音声を遅らせて出力することにより補正します。

可変範囲: 0 ~ 160ms

初期設定: 1ms

< MAX VOL. >

音量が誤って上がり過ぎないように、音量の最大値を設定します。初期設定値では、最大音量まで出力します。音量の最大値を設定しない場合は、「+16dB」に設定してください。

選択項目: +16dB、+10dB、+5dB、0dB、
- 5dB、- 10dB、- 15dB、
- 20dB、- 25dB、- 30dB

初期設定: +16dB

※ ヒント

- 「MAX VOL.」の設定値まで音量を上げると、フロントパネルディスプレイに「VOLUME MAX」と表示されます。
- 「INI.VOL.」よりも「MAX VOL.」の値を小さく設定した場合は、「MAX VOL.」の設定が優先されます。

< INI.VOL. >

電源をオンにしたときの音量を設定します。「OFF」に設定すると、前回電源をオフにしたときの音量で再生します。

選択項目: OFF、- 80dB ~ +16dB

初期設定: OFF

ご注意

「INI.VOL.」よりも「MAX VOL.」の値を小さく設定した場合は、「MAX VOL.」の設定が優先されます。

< DUAL MONO >

BS / 地上波デジタル放送などで使われている、モノラル二重音声入力時に、どの音声出力するかを設定します。

選択項目: MAIN (主音声)、SUB (副音声)、
ALL (主音声+副音声)

初期設定: MAIN

ご注意

- モノラルでない二重音声出力は、本機では設定できません。BSデジタルチューナー側で設定してください。
- AAC、ドルビーデジタル信号の二重音声 (デュアルモノ) 信号およびAACの音声多重 (マルチモノ) 信号受信時のみ、設定が有効になります。ただし、AAC多重音声の第3、第4チャンネルは選べません。BSデジタルチューナー側で設定してください。
- 地上波放送などのアナログやPCM信号での二重音声は、チューナーやビデオデッキ側で主音声 / 副音声を選んでください。

入力の設定を変更する (INPUT MENU)

入力端子の割り当てや入力信号などに関する設定を変更します。

入力端子の割り当てを変更する (INPUT ASSIGN)

お使いになる機器と、本機のデジタル入力端子に記載されている機器名が異なる場合に、お使いになる機器に合わせて端子の割り当てを変更できます。割り当てを変更すれば、入力選択したい機器名と、リモコンの入力選択キーに記載されているソース名やフロントパネルディスプレイに表示される入力ソース名を一致させられます。

(MANUAL SETUP → INPUT MENU → INPUT ASSIGN)

「例」では、各端子にDVDレコーダーを接続し、割り当てを「DVR」に変更する場合を説明しています。変更後は入力選択キーの「DVR」を押すと、DVDレコーダーを選べます。

< IN (1) >

同軸デジタル入力端子の割り当てを変更します。

選択項目： CD、MD/CD-R、DVD、DTV/CBL、V-AUX、DVR

初期設定： CD

例：同軸デジタル入力 (CD) 端子に DVD レコーダーを接続した場合、(1) の設定を「DVR」に変更します。

< IN (2) / (3) >

光デジタル入力端子の割り当てを変更します。

選択項目： CD、MD/CD-R、DVD、DTV/CBL、V-AUX、DVR

初期設定： (2) DTV/CBL

(3) DVD

例：光デジタル入力 (DTV/CBL) 端子に DVD レコーダーを接続した場合、(2) の設定を「DVR」に変更します。

ご注意

(1) / (2) / (3) には同じ選択項目を設定できません。

入りに名前をつける (INPUT RENAME)

リモコンの入力選択キーや本体のINPUT< / >で選ぶ入りに名前をつけて、フロントパネルディスプレイに表示できます。

(MANUAL SETUP → INPUT MENU → INPUT RENAME)

- 1 リモコンの入力選択キーまたは MULTI CH IN キーを押して、名前を変更したい入力を選ぶ。

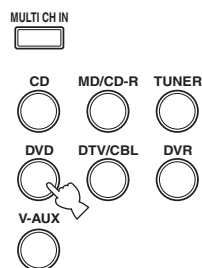

- 2 AMP キーを押す。

- 3 < / > キーを押して、変更したい文字の位置へ「_」(下線)を動かす。

- 4 Δ / ▽ キーを押して文字を変更する。

▽キーを押すと、以下の順序で文字や記号が表示されます。Δキーを押すと逆の方向へ戻ります。

A ~ Z → (スペース) → 0 ~ 9 → (スペース) → a ~ z → (スペース) → 記号 (#, *, + など)

- 5 手順3、4を繰り返す。

最長8文字の名前をつけられます。

- 6 ENTER キーを押して終了する。

入力ごとの音量差を補正する (VOLUME TRIM)

入力ソースによって異なる音量のばらつきを補正します。これにより、入力を切り替えるたびに音量を微調整する必要がなくなります。

(MANUAL SETUP → INPUT MENU → VOLUME TRIM)

選択項目： CD、MD/CD-R、TUNER、DVD、DTV/CBL、V-AUX、DVR、MULTI CH

可変範囲： - 6.0 ~ + 6.0dB

初期設定： 0.0dB

- 1 リモコンの入力選択キーまたは MULTI CH IN キーを押して、音量差を補正したい入力を選ぶ。

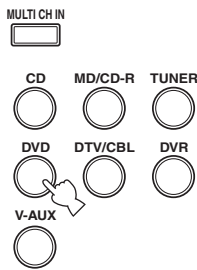

- 2 AMP キーを押す。

- 3 ◀ / ▶ キーを押して、補正する音量を調節する。

- 4 ENTER キーを押して終了する。

入力するデジタル信号を設定する (DECODER MODE)

本機の電源をオンにしたときに、デジタル接続された外部機器から入力するデジタル信号を設定します。

(MANUAL SETUP → INPUT MENU → DECODER MODE)

選択項目： AUTO、LAST

初期設定： AUTO

AUTO：電源をオンにしたときに、下記入力ソース別の設定をすべて「AUTO」に戻します。

LAST：前回電源をオフにしたときに入力していたデジタル信号を再生します。

△ / ▽ キーを押して入力ソースを選び、◀ / ▶ キーで、入力するデジタル信号を設定します。入力ソースは、「INPUT ASSIGN」の「IN (1)」および「IN (2) / (3)」で各端子に割り当てられているソースのみ選択できます。

入力ソース：CD、MD/CD-R、DVD、DTV/CBL、V-AUX、DVR

選択項目： AUTO、DTS、AAC

初期設定： AUTO

AUTO：入力するデジタル信号を自動的に選択します。

DTS：DTS 信号を再生します。

AAC：AAC 信号を再生します。

■ DTS CD / DTS LD の再生について

- DTS CD、DTS LD を再生するときは、「DECODER MODE」を「DTS」に設定してください。
- プレーヤーから出力されるデジタル信号に、音量可変などの処理がされている場合は、本機とプレーヤーをデジタル接続してもDTS 音声は再生されません。

バックグラウンドビデオ機能の 映像を設定する (MULTI CH SET)

バックグラウンドビデオ機能 (P.56 ページ) で
MULTI CH INPUT 端子からの音声と一緒に映像も
楽しむ場合に、再生する映像ソースを設定します。
(MANUAL SETUP → INPUT MENU →
MULTI CH SET)

選択項目： LAST、DVR、V-AUX、DTV/CBL、
DVD

初期設定： LAST

LAST： 前回選んだ映像ソースを再生します。

DVR ～ DVD： 選んだ映像ソースを再生します。

その他の設定を変更する (OPTION MENU)

お好みに合わせて表示の設定を変更したり、変更した設定値を保護したりすることができます。

表示の設定を変更する (DISPLAY SET)

フロントパネルディスプレイの明るさを調節します。

(MANUAL SETUP → OPTION MENU → DISPLAY SET)

< DIMMER >

フロントパネルディスプレイ表示の明るさを調節します。

数値が小さいほど表示が暗くなり、数値が大きいほど表示が明るくなります。

可変範囲： - 4 ~ 0

初期設定： 0

変更した設定値を保護する (MEMORY GUARD)

誤操作による設定値の変更を防止します。

(MANUAL SETUP → OPTION MENU → MEMORY GUARD)

選択項目： ON、OFF

初期設定： OFF

「ON」に設定すると、以下の設定が保護されます。

- 音場パラメーターの設定
- 「MEMORY GUARD」以外のセットメニューの設定
- 各スピーカーの音量レベル
- SCENE テンプレートの設定

ご注意

「ON」に設定すると、「MEMORY GUARD」以外のセットメニュー項目を設定、変更できません。

音声を入力する端子を設定する (AUDIO SELECT)

1つの機器を複数の方法で音声接続している場合に、本機の電源をオンにしたときに音声を入力する端子を設定します。入力端子について詳しくは、「デジタル信号／アナログ信号を切り替える（入力モード切り替え）」(P.57 ページ)をご覧ください。

(MANUAL SETUP → INPUT MENU → AUDIO SELECT)

選択項目： AUTO、LAST

初期設定： AUTO

AUTO：音声入力端子を自動的に選択します。

LAST：前回音声を入力した端子を選択します。

音場パラメーターを初期化する (PARAM. INI)

変更した音場パラメーター (P.73 ページ) を、初期設定に戻します。

(MANUAL SETUP → OPTION MENU → PARAM. INI)

選択項目： NO、YES

初期設定： NO

NO：音場パラメーターを初期化しません。

YES：音場パラメーターを初期化します。

ご注意

- 一度初期化すると、初期化前の状態には戻せません。誤って初期化してしまったのために、パラメーターを変更したときは記録しておいてください。
- 音場プログラムごとに初期設定に戻すことはできません。
- 「MEMORY GUARD」を「ON」に設定している場合は、初期設定に戻せません。

すべての設定を初期設定に戻す

変更したセットメニューの設定や音場パラメーター、登録（プリセット）されたFM／AM放送局などをすべて初期設定に戻します。

ご注意

- 操作をしているあいだは、本機から音が出なくなります。
- 操作をはじめると、本体のSTANDBY/ONスイッチ、TONE CONTROLキー、STRAIGHT／EFFECTキー、PROGRAM </> キー以外は機能しなくなります。

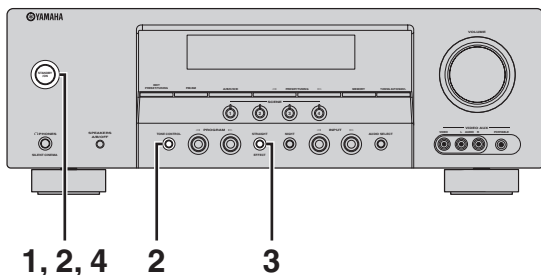

- 1** 本体のSTANDBY/ONスイッチを押して、本機の電源をスタンバイにする。



- 2** TONE CONTROL キーを押しながら、もう一度STANDBY/ONスイッチを押す。

本機の電源がオンになり、フロントパネルディスプレイに「PRESET - CANCEL」と表示されます。



押しながら



- 3** STRAIGHT／EFFECT キーを押して、「CANCEL」または「RESET」を選ぶ。



CANCEL：初期設定に戻しません。
RESET：すべての設定を初期設定に戻します。

- 4** STANDBY/ONスイッチを押す。



「CANCEL」を選んだ場合は初期設定に戻らずに、本機の電源はそのままスタンバイになります。
「RESET」を選んだ場合は、次回電源をオンにしたときにすべての設定が初期設定に戻ります。

SCENE (シーン) 機能でのリモコンの役割と設定について

SCENE 機能で使用できるリモコンキーや、SCENE テンプレートの入れ替えや新規作成後のリモコン設定の変更について説明します。

※ ヒント

SCENE 機能について詳しくは、「SCENE 機能の基礎知識」をご覧ください (P.67 ページ)。

SCENE 機能で利用できるキーについて

SCENE 機能で楽しむ外部機器のリモコンコードを設定すれば、本機のリモコンを使って外部機器を操作できます。各キーの機能について詳しくは、「各キーの機能について」(P.90 ページ) を、また、リモコンコードの設定方法について詳しくは、「リモコンで操作する機器を設定する」(P.91 ページ) をご覧ください。

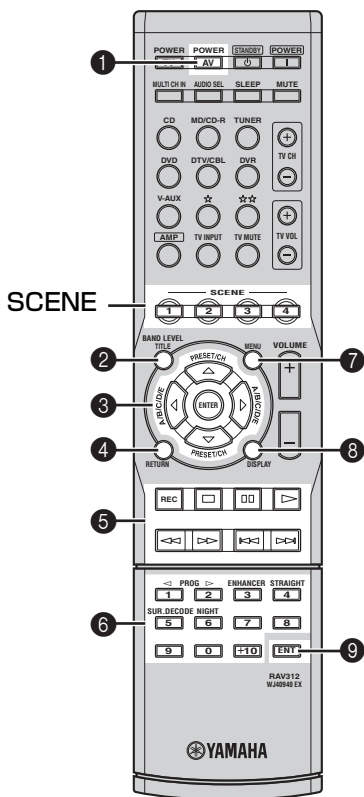

SCENE キーで呼び出す入力ソースを変更する

「SCENE テンプレートを入れ替える」(P.68 ページ) や「新しい SCENE テンプレートを作成する」(P.69 ページ) で、各 SCENE キーで呼び出す入力ソースを変更した場合に、変更後もリモコンで入力ソースを操作できるように SCENE キーの設定を変更します。

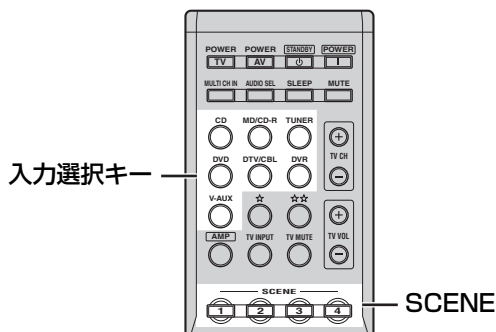

設定を変更するリモコンの SCENE キーを押しながら、SCENE テンプレートで設定されている入力ソースの入力選択キーを約 3 秒間押し続ける。

たとえば、SCENE 1 で呼び出すテンプレートの入力ソースを CD に変更した場合は、SCENE 1 キーを押しながら CD キーを押します。

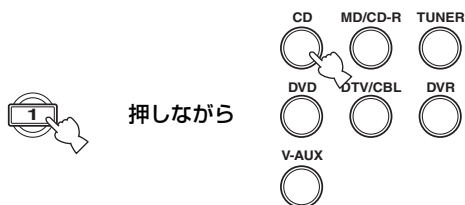

そのまま本機のリモコンを使って外部機器を操作する場合は、再度 SCENE キーを押してから操作してください。



リモコンを使い慣らす

リモコンで本機を操作する

リモコンでの本機の操作方法や、使用するキーについて説明します。

アンプ機能を操作する

アンプ機能の操作に使うキーは、下図の白色で示した部分です。点線で囲まれたキーは、AMPキーを押したときにアンプ機能を操作できます。各キーの機能について詳しくは、「アンプ機能の操作」(P.11 ページ) をご覧ください。

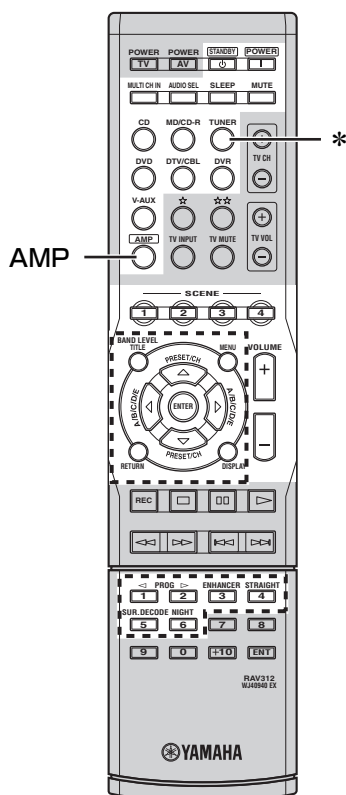

チューナー機能を操作する

チューナー機能の操作に使うキーは、下図の白色で示した部分です。チューナー機能を操作するとき、最初に TUNER キーを押します。各キーの機能について詳しくは、「チューナー機能の操作」(P.12 ページ) をご覧ください。

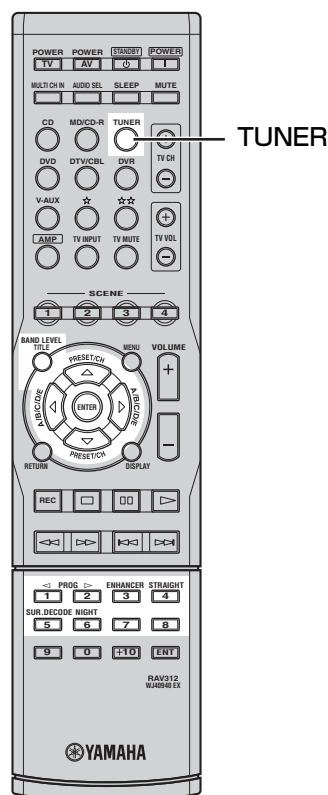

* TUNER キーを押すと、リモコンはチューナー機能操作に切り替わります。

本機のリモコンでさまざまな機器を操作する

リモコンコードを設定すれば、本機のリモコンでテレビを操作したり、本機に接続した他の機器を操作したりすることができます。リモコンコードの設定について詳しくは、「リモコンで操作する機器を設定する」(P.91 ページ) をご覧ください。

テレビを操作する

DTV/CBL キーにテレビのリモコンコードを設定すれば (P.91 ページ)、本機のリモコンをテレビ用のリモコンとしても使用できます。テレビの操作に使うキーは、下図の白色で示した部分です。点線で囲まれたキーは、DTV/CBL キーを押したときにテレビを操作できます。各キーの機能について詳しくは、次ページ表中の「テレビ」欄をご覧ください。

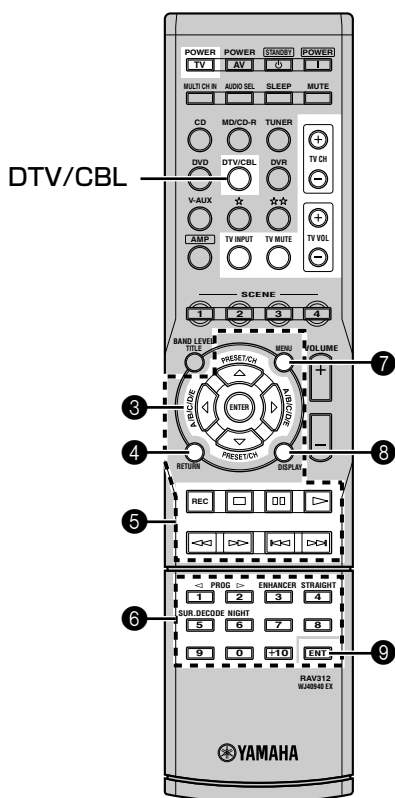

- TV POWER : テレビの電源を切り替えます。
- TV CH +/- : テレビのチャンネルを切り替えます。
- TV VOL +/- : テレビの音量を操作します。
- TV INPUT : テレビの入力を切り替えます。
- TV MUTE : テレビの音量を一時的に消音します。

他の機器を操作する

各入力選択キーに他の機器のリモコンコードを設定すれば (P.91 ページ)、本機のリモコンでそれらの機器を操作できます。他の機器を操作したいときは、操作したい機器の入力選択キーを押します。他の機器の操作に使うキーは、下図の白色で示した部分です。各キーの機能について詳しくは、次ページの表をご覧ください。

※ ヒント

工場出荷時、CD、MD/CD-R、TUNER、DVD、DVR、V-AUX キーにはヤマハ機器のリモコンコードがあらかじめ設定されています。

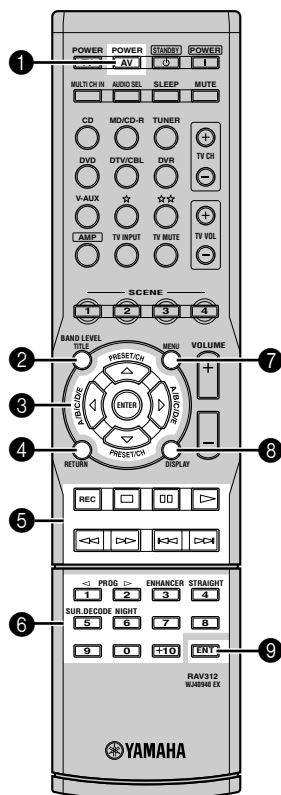

リモコンを使いこなす

ご注意

- お使いの機器によっては、いくつかのキーが機能しないことがあります。このような場合は、お使いの機器に付属するリモコンをお使いください。
- お使いの機器によっては、キー操作と次ページ表中の説明が一致しないことがあります。

本機のリモコンでさまざまな機器を操作する

■ 各キーの機能について

本機のリモコンにリモコンコードを設定したときに使用できるキーの機能一覧です。

機器 リモコンのキー	テレビ	ビデオデッキ	DVDプレーヤー/ DVDレコーダー	LDプレーヤー	CDプレーヤー	CDレコーダー/ MDレコーダー	チューナー
① AV POWER	POWER ^{*1}	POWER ^{*2}	POWER ^{*2}	POWER ^{*2}	POWER ^{*2}	POWER ^{*2}	—
② TITLE	—	—	タイトルメニュー	—	—	—	バンド切り替え
③ PRESET/CH Δ	選択 (上へ)	チャンネル選択 (+)	選択 (上へ)	—	—	—	登録局 (1~8) 選択 (+)
PRESET/CH ∇	選択 (下へ)	チャンネル選択 (-)	選択 (下へ)	—	—	—	登録局 (1~8) 選択 (-)
▷	選択 (右へ)	—	選択 (右へ)	—	—	—	プリセットグループ選択 (A+E)
◁	選択 (左へ)	—	選択 (左へ)	—	—	—	プリセットグループ選択 (A+E)
ENTER	メニュー決定	—	メニュー決定	—	—	—	—
④ RETURN	前の画面へ戻る	—	前の画面へ戻る	—	—	—	—
⑤ REC	録画 ^{*1}	録画	(プレーヤー) ディスクスキップ (レコーダー) 録画	—	ディスクスキップ	(MD) 録音	—
▷	再生 ^{*1}	再生	再生	再生	再生	再生	—
◀◀	巻戻し ^{*1}	巻き戻し	早戻し	早戻し	早戻し	早戻し	—
▶▶	早送り ^{*1}	早送り	早送り	早送り	早送り	早送り	—
⏸	一時停止 ^{*1}	一時停止	一時停止	一時停止	一時停止	一時停止	—
◀◀	スキップ (-)	—	チャプタースキップ (-)	スキップ (-)	スキップ (-)	スキップ (-)	—
▶▶	スキップ (+)	—	チャプタースキップ (+)	スキップ (+)	スキップ (+)	スキップ (+)	—
□	停止 ^{*1}	停止	停止	停止	停止	停止	—
⑥ 1~9, 0, +10	数字キー	数字キー	数字キー	数字キー	数字キー	数字キー	登録局選択 (1~8)
⑦ MENU	メニュー	—	メニュー	—	—	—	—
⑧ DISPLAY	ディスプレイ表示	—	ディスプレイ表示	ディスプレイ表示	ディスプレイ表示	ディスプレイ表示	—
⑨ ENT	決定	決定 / 12 (数字)	タイトル/インデックス表示	チャプター/時間表示	インデックス表示	インデックス表示	—

^{*1} DVRにDVDレコーダーのリモコンコードが設定されているときは、入力を切り替えなくてもDVDレコーダーを操作できます。

^{*2} 機器に付属のリモコンにPOWERキーがあるときのみ機能します。

リモコンで操作する機器を設定する (リモコンコード設定)

リモコンコードを設定することにより、本機のリモコンで他の機器を操作できます。リモコンコードは各入力選択キーまたは ☆ / ☆☆ キーに設定します。

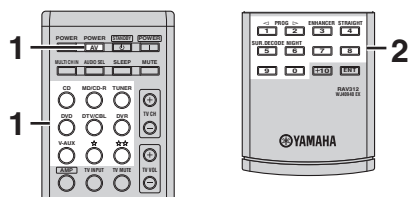

1 リモコンコードを設定したい入力選択キーまたは ☆ / ☆☆ キーを押しながら、AV POWER キーを3秒以上押す。

例：DVD プレーヤーを本機のリモコンで操作したい場合は、DVD キーを押しながら AV POWER キーを押します。

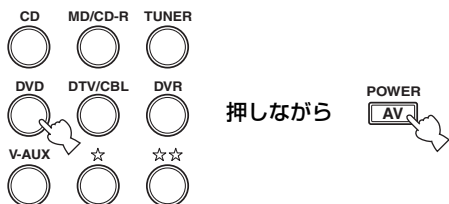

2 数字キーを押して、お使いになる機器のリモコンコード (4桁の数字) を入力する。

リモコンコードについては、「リモコンコード一覧」をご覧ください (P.92 ページ)。

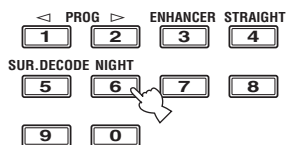

☀ ヒント

お使いの機器のメーカーによっては複数のリモコンコードが記載されています。正しく操作できるコードをお使いください。

ご注意

- 手順2は、手順1の操作後30秒以内に操作してください。30秒以上経過するとリモコンコード設定が自動的に中止されます。この場合は、手順1から操作し直してください。
- 付属のリモコンは、市販されているすべてのAV機器(ヤマハ製のAV機器を含む)のリモコンコードを内蔵しているわけではありませんので、お手持ちのAV機器を操作できない場合があります。いずれのリモコンコードでも操作ができない場合は、お使いの機器に付属のリモコンをお使いください。
- 1つの入力選択キーに対して、リモコンコードは1つだけ設定できます。

■ 工場出荷時のリモコンコード設定

下表のように、CD、MD/CD-R、TUNER、DVD、DVR、V-AUXの入力選択キーには工場出荷時にあらかじめヤマハのリモコンコードが設定されています。詳しくは下記の表をご覧ください。

入力選択キー	ライブラリー	メーカー名	リモコンコード
CD	CD	YAMAHA	5013
MD/CD-R	MD	YAMAHA	5001
TUNER	TUNER	YAMAHA	5007
DVD	DVD	YAMAHA	2000
DTV/CBL	-	-	-
DVR	DVR	YAMAHA	2011
V-AUX	TUNER	YAMAHA	5011
☆	-	-	-
☆☆	-	-	-

ご注意

お使いのヤマハ製機器によっては、初期設定されているヤマハのリモコンコードでは、操作できない場合があります。この場合は、別のリモコンコードをお試しください。

リモコンコード一覧

下表は主に日本で流通しているメーカーのリモコンコードです。下表のメーカー製品であっても形式、年式によって使用できなかったり、限られた機能しか操作できなかったりするものがあります。そのような場合は、お使いの機器専用のリモコンをご利用ください。本機のリモコンに内蔵されているリモコンコードは全世界対応です。

TV

メーカー名	リモコンコード
AIWA	0028
BENQ	0051
FUJITSU	0023, 0024, 0025
FUNAI	0033, 0034, 0035, 0036, 0037
HITACHI	0006, 0014, 0015, 0016, 0042
LG	0016, 0038, 0039
MAG	0050
mitsubishi	0006, 0015, 0016, 0048
NEC	0026, 0053
OLEVIA	0052
PANASONIC	0006, 0007
PHILIPS	0040
PIONEER	0012, 0013
PROVIEW	0050
SAMSUNG	0029, 0030, 0031, 0032, 0044, 0045, 0046, 0047
SANYO	0020, 0021, 0022, 0049
SHARP	0009, 0010, 0011
SONY	0041
TOSHIBA	0027, 0043, 0053, 0054
VICTOR	0017, 0018, 0019
WHITE WESTINGHOUSE	0008
WINCOM	0055, 0056
YAMAHA	0000, 0001, 0002, 0003, 0005

DVDプレーヤー

メーカー名	リモコンコード
YAMAHA	2000, 2001, 2003

DVDレコーダー

メーカー名	リモコンコード
HITACHI	2008
PANASONIC	2015, 2016, 2017
PIONEER	2012, 2013, 2014
SHARP	2009, 2010
SONY	2005, 2006, 2007
TOSHIBA	2004

CDプレーヤー

メーカー名	リモコンコード
YAMAHA	5000, 5013

CDレコーダー

メーカー名	リモコンコード
YAMAHA	5001

MDレコーダー

メーカー名	リモコンコード
YAMAHA	5002, 5003, 5004

カセットデッキ

メーカー名	リモコンコード
YAMAHA	5005, 5006

LDプレーヤー

メーカー名	リモコンコード
YAMAHA	2002

チューナー

メーカー名	リモコンコード
YAMAHA	5007, 5008, 5009, 5010, 5011, 5012, 5014

故障かな？と思ったら

ご使用中に本機が正常に作動しなくなった場合は、下記の点をご確認ください。対処しても正常に作動しない、または下記以外で異常が認められた場合は、本機の電源をスタンバイにし、電源プラグを抜いて、お買上店または最寄りのヤマハ電気音響製品サービス拠点にお問い合わせください。

全般

症状	原因	対策	参照ページ
電源を入れてもすぐに切れてしまう、またはSTANDBY/ONスイッチ（またはPOWERキー）を押しても電源が入らない	電源コードがしっかり接続されていない。	電源コードをACコンセントにしっかりと差し込んでください。	32
	スピーカーケーブルがショートした状態で電源を入れたため、保護回路により電源が切れた。	すべてのスピーカーケーブルが本機とスピーカーに正しく接続されているか確認してください。	17
	内部マイコンが外部電気ショック（落雷または過度の静電気）、または電源電圧の低下によりフリーズしている。	ACコンセントから電源プラグを抜き、約30秒後にもう1度差し込んでください。	—
使用中に突然電源が切れる	スリープタイマーが作動した。	電源を入れて、ソースを再生しなおしてください。	—
	機器内部の温度が上昇したため、保護回路が働き電源が切れた。	温度が下がるのを待って（約1時間程度）、電源を入れなおしてください。	—
		音量を小さくしてください。	43
音が出ない	再生機器がしっかり接続されていない。	接続を確認してください。接続に問題が無いときはケーブルに不具合がある場合があります。	21～30
	再生したい入力ソースが正しく選ばれていない。	本体のINPUT◀/▶キーやリモコンの入力選択キー、またはMULTI CH INキーで、再生したい入力ソースを正しく選んでください。	38
	スピーカーがしっかり接続されていない。	接続を確認してください。	17
	音を出すフロントスピーカーが、正しく選ばれていない。	本体のSPEAKERS A/B/OFFスイッチで、フロントスピーカーを正しく選んでください。	38
	音量が小さい。	音量を大きくしてください。	43
	消音されている。	リモコンのMUTEキーを押して（または本体のVOLUMEコントロールを回して）消音を解除し、音量を調節してください。	43
	DTSソースを再生しているのに、セットメニュー「DECODER MODE」が「AAC」に設定されている。	「AUTO」または「DTS」に設定してください。	83
	AACソースを再生しているのに、セットメニュー「DECODER MODE」が「DTS」に設定されている。	「AUTO」または「AAC」に設定してください。	83
	CD-ROMなど、本機で再生できない信号が入力されている。	本機で再生可能な信号のソースを再生してください。	—
映像が出ない	本機とテレビが映像接続されていない。	本機のMONITOR OUT端子とテレビの映像入力端子を接続してください。	22
	本機と接続している外部機器が同じ種類の映像端子で接続されていない。	同じ種類の映像端子で接続してください。	20
	テレビの入力が本機の映像に切り替えられていない。	入力を切り替えてください。	—
音声が突然出なくなる	消音された。	リモコンのMUTEキーを押して（または本体のVOLUMEコントロールを回して）消音を解除し、音量を調節してください。	43

故障かな？と思ったら

症状	原因	対策	参照ページ
片側のチャンネルの音声ほとんど出ない	再生機器やスピーカーがしっかり接続されていない。	接続を確認してください。接続に問題が無いときはケーブルに不具合がある場合があります。	17～30
	スピーカーの音量のバランスが適切に設定されていない。	音量のバランスを設定し直してください。	58, 78
センタースピーカーからしか音が出ない	シネマDSPプログラムでモノラル音声を再生すると、音声信号はすべてセンタースピーカーへ送られるため、フロントスピーカーやサラウンドスピーカーから音はでません。	ほかの音場プログラムをお試しください。	45～47
エフェクトスピーカー(センター、サラウンド左/右)から音が出ない	音場効果をかけずに再生している。	STRAIGHT/EFFECTキーを押して、音場効果をかけて再生してください。	56
	再生するソースや音場プログラムによっては、音が出ないチャンネルがあります。	ほかの音場プログラムをお試しください。	45～47
	フロントBスピーカーを使用している場合に、セットメニュー「SPEAKER SET」の「FRONT B」を「ZONE B」に設定している。	「FRONT」に設定してください。	77
センタースピーカーから音が出ない	センタースピーカーの音量が小さい。	センタースピーカーの音量を調節してください。	58, 78
	セットメニュー「SPEAKER SET」の「CENTER」を「NONE」に設定している。	お使いのセンタースピーカーに合わせて、「LRG」または「SML」に設定してください。	77
	再生するソースや音場プログラムによっては、音が出ないチャンネルがあります。	ほかの音場プログラムをお試しください。	45～47
サラウンド左/右スピーカーから音が出ない	サラウンド左/右スピーカーの音量が小さい。	サラウンド左/右スピーカーの音量を調節してください。	58, 78
	セットメニュー「SPEAKER SET」の「SUR. LR」を「NONE」に設定している。	お使いのサラウンド左/右スピーカーに合わせて、「LRG」または「SML」に設定してください。	77
	ストレートデコードモードでモノラルソースを再生している。	STRAIGHT/EFFECTキーを押して、音場効果をかけて再生してください。	56
	再生するソースや音場プログラムによっては、音が出ないチャンネルがあります。	ほかの音場プログラムをお試しください。	45～47
サブウーファーから音が出ない	セットメニュー「SPEAKER SET」の「BASS OUT」を「FRNT」に設定したまま、ドルビーデジタル、DTSおよびAAC信号を再生している。	「SWFR」または「BOTH」に設定してください。	78
	セットメニュー「SPEAKER SET」の「BASS OUT」を「SWFR」または「FRNT」に設定したまま、2チャンネル信号を再生している。	「BOTH」に設定してください。	78
	再生しているソースにLFEや低音信号が含まれていない。		—
ドルビーデジタルまたはDTSソフトの再生ができない(本機のディスプレイのドルビーデジタルまたはDTSインジケータが点灯しない)	接続したプレーヤーなどの設定が「デジタル出力」および「ドルビーデジタルまたはDTS」に設定されていない。	お使いのプレーヤーの取扱説明書をご覧のうえ、正しく設定してください。	—
	入力モードを「ANALOG」に設定している。	「AUTO」に設定してください。	57

症状	原因	対策	参照ページ
低音の再生不良	セットメニュー「SPEAKER SET」の「CROSSOVER」が正しく設定されていない。	お使いのスピーカーシステムに合わせて、正しく設定してください。	78
	セットメニュー「SPEAKER SET」の設定が実際のスピーカーシステムの構成と一致していない。	お使いのスピーカーシステムに合わせて、各スピーカーを正しく設定してください。	77
ハム音が出る	ケーブルがしっかり接続されていない。	ケーブルをしっかりと差し込んでください。接続に問題が無いときはケーブルに不具合がある場合があります。	21 ~ 30
音量を上げることができない、または音が歪んでいる	本機の出力端子に接続された機器の電源が入っていない。	AVアンプという製品ジャンルの特性上、出力端子に接続している機器の電源が切れている場合に、再生音が歪んだり、音量が下がったりすることがあります。本機に接続しているすべての機器の電源を入れてください。	-
	セットメニュー「MAX VOL.」で小さい音量が設定されている	大きい音量を設定してください。	81
有線放送などでエフェクトチャンネル（センター、サラウンド左/右）の音がノイズになる。	あらかじめソースにサラウンド効果がかかっている。	本機でサラウンド効果をかけないで再生してください。	-
サラウンドと音場効果をかけた音を録音できない	サラウンドと音場効果をかけた音は録音できません。		-
本機のアナログ音声出力端子に接続した録音機器で録音できない	再生機器が本機のアナログ入力端子に接続されていない。	再生機器を本機のアナログ入力端子に接続してください。	21 ~ 30
音場パラメーターやセットメニュー、SCENEテンプレートの設定を変更できない	セットメニュー「MEMORY GUARD」を「ON」に設定している。	「OFF」に設定してください。	85
本機が正常に動作しない	内部マイコンが外部電気ショック（落雷または過度の静電気）、または電源電圧の低下によりフリーズしている。	ACコンセントから電源プラグを抜き、約30秒後にもう1度差し込んでください。	-
フロントパネルディスプレイに「CHECK SP WIRES」と表示される	スピーカーケーブルがショートを起こしている。	すべてのスピーカーコードが正しく接続されているか確認してください。	17
本機に接続している機器にヘッドホンを接続して聴くと、音が歪む	本機の電源がスタンバイになっている。	本機の電源をオンにしてください。	32
デジタル機器や高周波機器からの雑音を受けている	本機とデジタル機器や高周波機器の設置場所が近すぎる。	本機とそれらの機器を離して設置してください。	-
映像が乱れる	再生している映像ソフトにコピー防止機能がついている。		-

FM / AM放送の受信

症状	原因	対策	参照ページ	
FM	ステレオ放送になると雑音が多く聞きづらい	放送局から離れた地域で受信しているか、アンテナ入力弱い。	アンテナの接続を確認してください。	31
		屋外アンテナを感度の良い、多素子のものに変えてください。	—	
		マニュアル選局をしてください。	41	
	FM専用アンテナを使用しているが、音が歪むなど受信感が悪い	マルチパス（多重反射）などの妨害電波を受けている。	アンテナの高さや方向、設置場所を変えてください。	31
AM	オート選局ができない	放送局から離れた地域で受信しているか、アンテナ入力弱い。	屋外アンテナを感度の良い、多素子のものに変えてみてください。	—
		電波が弱い、あるいはアンテナの接続が不完全。	マニュアル選局をしてください。	41
	「ジー」、「ザー」、「ガリガリ」などの雑音が入る	空電や雷による雑音、または蛍光灯、モーター、サーモスタット付きの電気器具の雑音を拾っている。	AMループアンテナの方向を変えてください。	31
		本機の近くでテレビを使用している。	マニュアル選局をしてください。	41
「ブンブン」、「ヒューヒュー」などの雑音が入る	本機の近くでテレビを使用している。	本機とテレビを離して設置してください。	—	

リモコン

症状	原因	対策	参照ページ
本機がリモコンで操作できない	リモコン操作範囲から外れている。	本体のリモコン受光窓から6m以内、30°以内の範囲で操作してください。	15
	操作のはじめにAMPキーが押されていない。	AMPキーを押してください。	11
	受光窓に日光や照明（インバーター蛍光灯やストロボライトなど）が当たっている。	照明、または本体の向きを変えてください。	—
	乾電池が消耗している。	乾電池をすべて交換してください。	15
外部機器がリモコンで操作できない	操作する機器の入力選択キーが押されていない。	入力選択キーを押してください。	43
	リモコンコードが正しく設定されていない。	リモコンコードを設定し直すか、同じメーカーのコードの中から別のコードを設定してください。	91
	リモコンコードを正しく設定しても、メーカーまたは機器によっては操作できない場合があります。	リモコンコードを設定しても操作できない機器は、その機器に付属のリモコンをお使いください。	—

音声フォーマット編

■ ドルビーサラウンド

ドルビーサラウンドは、ダイナミックで臨場感豊かな音響効果のために、フロント左／右チャンネル(ステレオ音声)、会話などを再生するセンターチャンネル(モノラル音声)、効果音のサラウンドチャンネル(モノラル音声)の、アナログ4チャンネル方式を採用しています。サラウンドチャンネルの再生域は狭くなっています。

現在、ほとんどのソフトに普及している方式です。本機に内蔵のドルビープロロジックデコーダーは、各チャンネルの音量を自動的に調整して安定させ、音の移動感や方向性を強調して、より正確なデジタル処理を行います。

■ ドルビーデジタル

ドルビーデジタルは、完全に独立したマルチチャンネル音声を再生できるデジタルサラウンドシステムです。全帯域の音声成分を持つフロント3チャンネル(フロント左／右、センター)と、サラウンド2チャンネル(サラウンド左／右)、低音域専用のLFEチャンネルの合計5.1チャンネルで構成されます。サラウンド2チャンネルがステレオで収録されているため、ドルビーサラウンドと比較して、音の移動感や周囲の環境音がより明確になります。全帯域の5チャンネルの幅広いダイナミックレンジと正確な音の定位によって、これまでにない迫力と現実感を再現できます。

本機では、モノラル音声から5.1チャンネルスピーカーシステムまでお好みの視聴環境を選ぶことができます。

■ ドルビープロロジックII

ドルビープロロジックIIはドルビープロロジックを改良した方式で、ドルビーサラウンド方式のソフトに多く採用されています。2チャンネルで記録された音声を信号処理し、優れた分離感を保ったまま5.1チャンネル音声に変換します。映画用のMovieモードと、音楽などのステレオソース用のMusicモード、ゲーム用のGameモードが用意されています。従来の2チャンネル音声(モノラル音声を除く)だけで記録された古い映画も、5.1チャンネルの迫力ある音声中で楽しめます。

■ AAC

(アドバンスド・オーディオ・コーディング)

MPEG-2 オーディオ規格の1つで、BS／地上波デジタル放送で採用されています。モノラル音声から最大で7チャンネル音声までを効率良く圧縮して記録、伝送できます。

本機はAACデコーダーを搭載しているため、BS／地上波デジタルチューナーで受信した番組の5.1チャンネル音声をデコード(復号)して再生できます。

■ DTS デジタルサラウンド

DTS デジタルサラウンドは、アナログの映画音声に取って代わる5.1チャンネル方式のデジタルサウンドトラックとして開発された最新技術で、世界中の映画館に急速に普及しています。ご家庭でも音の奥行きや自然な空間表現を楽しめるように開発したものが、本機で採用しているDTSシステムです。

極めて劣化が少なく、クリアな音質の6チャンネル(フロント左／右、センター、サラウンド左／右チャンネル、サブウーファー用LFE0.1チャンネルを加えた5.1チャンネル)で構成されています。

音場プログラム編

■ コンプレストミュージック・エンハンサーモード

MP3やAACなど、ポータブルオーディオプレーヤーなどで使用される圧縮オーディオフォーマットの再生に最適なプログラムです。高音域を拡張し、低音域を強調することによって、圧縮オーディオをダイナミックかつ臨場感たっぷりに再生します。

■ サイレントシネマ

ヘッドホンでマルチスピーカーによる音場プログラムを擬似的に再現するための、ヤマハ独自のシステムです。

音場プログラムごとにヘッドホン用の設定値が用意されているため、自然で立体感あふれる音場プログラムをヘッドホンでもお楽しみいただけます。

■ シネマ DSP (デジタル・サウンド・フィールド・プロセッサー)

ドルビーサラウンドやDTSのシステムは、本来映画館用に設計されているため、ご家庭では部屋の広さや壁の材質、スピーカーの数などの条件の違いによって、同じソフトであっても視聴感に差が出てまいります。

ヤマハシネマ DSP は、豊富な実測データに基づく独自の音場技術を応用することで、ドルビープロロジックやドルビーデジタル、DTSのシステムと組み合わせることで音のスケールや奥行き、音量感を補い、ご家庭でも映画館のような視聴体験を実現します。

■ バーチャルシネマ DSP

サラウンド左／右スピーカーを設置していなくても、仮想的にサラウンド左／右スピーカーの音場を再現することで、音場プログラムを楽しめます。センタースピーカーを設置できない場合でも、フロント左／右スピーカーだけで、バーチャルシネマ DSP をお楽しみいただけます。

音声編

■ サンプリング周波数

アナログ音声信号をデジタル信号化する際に、1秒間にサンプリング（信号の大きさを数値に置き換えること）を行う回数をサンプリング周波数といえます。

再生できる周波数帯は「サンプリング周波数」で決まり、サンプリング周波数が高いほど再生可能な音域が広がることになります。

■ 量子化ビット数

アナログ音声信号をデジタル信号化する際に、音の大きさを数値化するときのきめ細かさを量子化ビット数といえます。

音量の差を表わすダイナミックレンジは「量子化ビット数」で決まり、量子化ビット数が大きいほど音の大きさの変化をきめ細かく再現できることになります。

■ LFE (低域効果音) 0.1チャンネル

音声成分の帯域が20～120Hzの、低音域専用チャンネルです。

ドルビーデジタルとDTS、AACで、全帯域用の5チャンネルに加えて、効果的な場面で低音を増強するために使用されます。音声の帯域が低域のみに制限されているので、0.1と表現されます。

■ PCM (リニアPCM)

MP3形式やATRAC形式のようにアナログ音声信号を圧縮せずに、そのまま符号化して録音・伝送する方式です。

「PCM」は、パルス・コード・モジュレーションの略で、デジタル信号をパルスの符号にして変調記録するという意味です。

音楽CDや、DVDオーディオの録音方法などで採用されています。PCM方式では、非常に短く区切った単位時間あたりの信号の大きさを数値に置き換える（サンプリング）手法を用いています。

映像編

■ コンポジットビデオ信号

輝度を表すY信号と、色を表すC信号を1つの映像信号としてまとめて伝送する方式です。テレビのNTSC信号などが採用しています。

■ コンポーネントビデオ信号

映像信号を、輝度を表すY信号と、色を表すPB／CB信号（青色差信号）およびPR／CR信号（赤色差信号）の3系統に分けて伝送する方式です。それぞれの信号を独立して伝送するため画質の劣化が少なく、色をより忠実に再現できます。また、コンポーネントビデオ信号は、色を表わす信号から輝度を表わす信号を引いているので、色差信号とも呼ばれます。

この方式をお使いになるためには、D端子のあるモニター（テレビ）を本機に接続してください。

■ D端子

最新のAV機器間での映像信号の伝送に用いられる端子で、コンポーネントビデオ信号とコントロール信号（走査線、アスペクト比、インターレース／プログレッシブの情報）を、1本の専用ケーブルで接続できます。

その性能に応じてランクがD1からD5に分けられています。本機にはD4ビデオ端子が装備されており、D1からD4の規格に対応しています。

主な仕様

オーディオ部

定格出力 (6Ω、1kHz、0.9% THD)
フロント左/右 100W + 100W
センター 100W
サラウンド左/右 100W + 100W
実用最大出力 (JEITA、6Ω、1kHz、10% THD)
フロント左/右 135W + 135W
センター 135W
サラウンド左/右 135W + 135W
ダイナミックパワー (IHF)
6 / 4 / 2Ω 105 / 135 / 165W
入力感度/入力インピーダンス
(1kHz、100W / 6Ω 換算)
CD 他 200mV / 47kΩ
MULTI CH INPUT 200mV / 47kΩ
最大許容入力 (1kHz、0.5% THD)
CD 他 (EFFECT ON) 2.0V 以上
出力電圧/出力インピーダンス
REC OUT 200mV / 1.2kΩ
SUBWOOFER (2ch Stereo、FRONT SP :
SMALL) 4V / 1.2kΩ
ヘッドホン出力/出力インピーダンス
CD 他 (1kHz、200mV 入力、8Ω)
..... 0.4V / 470Ω
周波数特性
CD 他 - フロント左/右
..... 10Hz ~ 100kHz、0 / - 3dB
V-AUX - フロント左/右
..... 10Hz ~ 20kHz、0 / - 3dB
全高調波歪率
CD 他 - フロント SP OUT (1kHz、50W /
6Ω) 0.06% 以下
S / N 比 (IHF-A ネットワーク、入力ショート)
CD 他、250mV 入力、SP OUT
..... 100dB 以上
残留ノイズ (IHF-A ネットワーク)
フロント SP OUT 150μV 以下
チャンネルセパレーション
(5.1kΩ 入力ショート、1kHz / 10kHz)
CD 他 60dB 以上 / 45dB 以上
トーンコントロール特性
BASS (boost/cut) ± 10dB / 100Hz
TREBLE (boost/cut) ± 10dB / 20kHz

ビデオ部

コンポジットビデオ信号レベル 1Vp-p / 75Ω
D4 ビデオ信号レベル
Y 1Vp-p / 75Ω
Cb、Cr 0.7Vp-p / 75Ω
ビデオ最大許容入力 1.5Vp-p 以上
S / N 比 50dB 以上
周波数帯域 (MONITOR OUT)
D4 ビデオ 5Hz ~ 60MHz、- 3dB

FMチューナー部

受信周波数 76.0MHz ~ 90.0MHz
50dB SN 感度 (IHF、1kHz、100% MOD.)
モノ 2.8μV (20.2dBf)
S / N 比 (IHF)
モノ/ステレオ 73dB / 70dB
歪率 (1kHz)
モノ/ステレオ 0.5% / 0.5%

AMチューナー部

受信周波数 531kHz ~ 1611kHz

総合

電源電圧 AC100V、50 / 60Hz
消費電力 180W
待機時消費電力 0.8W 以下
寸法 (幅×高さ×奥行き)
..... 435 × 151 × 318mm
質量 8.0kg

※仕様、および外観は、改良のため予告なく変更することがあります。

本機は「JIS C 61000-3-2」適合品です。
JIS C 61000-3-2 適合品とは、日本工業規格「電磁両立性第 3-2 部：限度値 - 高調波電流発生限度値 (1 相当たりの入力電流が 20A 以下の機器)」に基づき、商用電力系統の高調波環境目標レベルに適合して設計・製造した製品です。



音楽を楽しむエチケット

楽しい音楽も時と場所によっては大変気になるものです。隣近所への配慮を十分にしましょう。静かな夜間には小さな音でもよく通り、特に低音は床や壁などを伝わりやすく、思わぬところに迷惑をかけてしまいます。適当な音量を心がけ、窓を閉めたり、ヘッドホンをご使用になるのも一つの方法です。音楽はみんなで楽しむもの、お互いに心を配り快適な生活環境を守りましょう。

あ行

アナログ音声端子 19
アンテナ 31
アンテナ端子 31
映像端子 20
オートプリセット 62
オート選局 41
音場 45
音場パラメーター 73～74
音場プログラム 45～48

か行

後部残響音 45
コンプレストミュージック・
エンハンサーモード 46、97
コンポーネントビデオ信号 98
コンポジットビデオ信号 98

さ行

サイレントシネマ™ 52、97
サラウンドデコードモード 51
サラウンド再生 51
サンプリング周波数 60、98
シネマ DSP 46、98
初期反射音 45
ステレオ再生 54
ストレートデコードモード 56
スピーカー 16
スピーカー端子 18
スリープタイマー 59
セットメニュー 75～85

た行

ダイナミックレンジ 80
直接音 45
ディスプレイ 13～14
デコーダー 51
デジタル音声端子 19
電源コード 32
ドルビーサラウンド 97
ドルビーデジタル 51、97
ドルビープロロジック 51、97
ドルビープロロジック II 51、97

な行

ナイトリスニングモード 55
入力信号情報 60
入力モード 57

は行

バーチャルシネマ DSP 53、98
バックグラウンドビデオ機能 56
ビットレート 60
ビデオ端子 20
フラグ 60
プリセット選局 64
フロントパネル 9～10
フロントBスピーカー 16、17、77
ヘッドホン 52

ま行

マニュアルプリセット 63
マニュアル選局 41
マルチチャンネル入力 52

ら行

リモコン 11～12
リモコンコード 88～92
量子化ビット数 98
録音／録画 61

A-Z

AAC 51、97
AM ループアンテナ 31
DTS 51、97
D4 ビデオ端子 20
D 端子 98
FM 簡易アンテナ 31
HiFi DSP 音場プログラム 46
LFE (低域効果音) 98
MANUAL SETUP 75
PCM (リニア PCM) 98
SCENE 機能 簡易接続ガイド、67～72
SCENE テンプレート 68

数字

2チャンネルステレオ 54

ヤマハホットラインサービスネットワーク

ヤマハホットラインサービスネットワークは、本機を末永く、安心してご愛用いただくためのものです。サービスのご依頼、お問い合わせは、お買い上げ店、またはお近くのサービス拠点にご連絡ください。

ヤマハAV製品の機能や取り扱いに関するお問い合わせ

■ ヤマハオーディオ&ビジュアルホームページ

お客様から寄せられるよくあるご質問をまとめておりますので、ご参考にしてください。

<http://www.yamaha.co.jp/audio/>

■ AVお客様ご相談センター



0570-01-1808

全国どこからでも市内通話料金でご利用いただけます。

携帯電話、PHS、IP電話からは下記番号におかけください。
TEL (053) 460-3409

FAX (053) 460-3459
〒430-8650 静岡県浜松市中区中沢町10-1

受付日：月～土曜日(祝日およびセンターの休業日を除く)
受付時間：10:00～12:00、13:00～18:00

ヤマハAV製品の修理、サービスパーツに関するお問い合わせ

■ ヤマハ電気音響製品修理受付センター



0570-01-2808

全国どこからでも市内通話料金でご利用いただけます。

携帯電話、PHS、IP電話からは下記番号におかけください。
TEL (053) 460-4830

FAX (053) 463-1127

受付日：月～土曜日(祝日およびセンターの休業日を除く)
受付時間：月～金曜日 9:00～19:00 土曜日 9:00～17:30

修理お持ち込み窓口

受付日：月～金曜日(祝日および弊社の休業日を除く)
受付時間：9:00～17:45

北海道 〒064-8543 札幌市中央区南10条西1丁目1-50
ヤマハセンター内
FAX (011) 512-6109

首都圏 〒143-0006 東京都大田区平和島2丁目1-1
京浜トラックターミナル内14号棟A-5F
FAX (03) 5762-2125

浜松 〒435-0016 浜松市東区和田町200
ヤマハ(株)和田工場内
FAX (053) 462-9244

名古屋 〒454-0058 名古屋市中川区玉川町2丁目1-2
ヤマハ(株)名古屋倉庫3F
FAX (052) 652-0043

大阪 〒564-0052 吹田市広芝町10-28
オーク江坂ビルディング2F
FAX (06) 6330-5535

九州 〒812-8508 福岡市博多区博多駅前2丁目11-4
FAX (092) 472-2137

*名称、住所、電話番号、URLなどは変更になる場合があります。

● 保証期間

お買い上げ日から1年間です。

● 保証期間中の修理

保証書の記載内容に基づいて修理させていただきます。詳しくは保証書をご覧ください。

● 保証期間が過ぎているとき

修理によって製品の機能が維持できる場合にはご要望により有料にて修理いたします。

● 修理料金の仕組み

技術料 故障した製品を正常に修復するための料金です。技術者の人件費、技術教育費、測定機器等設備費、一般管理費等が含まれています。

部品代 修理に使用した部品代金です。その他修理に付帯する部材等を含む場合もあります。

出張料 製品のある場所へ技術者を派遣する場合の費用です。別途、駐車料金をいただく場合があります。

● 補修用性能部品の最低保有期間

補修用性能部品の最低保有期間は、製造打ち切り後8年です。補修用性能部品とは、その製品の機能を維持するために必要な部品です。

● 製品の状態は詳しく

サービスをご依頼されるときは製品の状態をできるだけ詳しくお知らせください。また製品の品番、製造番号などもあわせてお知らせください。
※ 品番、製造番号は製品の背面もしくは底面に表示してあります。

● スピーカーの修理

スピーカーの修理可能範囲はスピーカーユニットなど振動系と電気部品です。尚、修理はスピーカーユニット交換となりますので、エージングの差による音色の違いが出る場合があります。

● 摩耗部品の交換について

本機には使用年月とともに性能が劣化する摩耗部品(下記参照)が使用されています。摩耗部品の劣化の進行度合は使用環境や使用時間等によって大きく異なります。

本機を末永く安定してご愛用いただくためには、定期的に摩耗部品を交換されることをおすすめします。

摩耗部品の交換は必ずお買い上げ店、またはヤマハ電気音響製品修理受付センターへご相談ください。

摩耗部品の一例

ボリュームコントロール、スイッチ・リレー類、接続端子、ランプ、ベルト、ピンチローラー、磁気ヘッド、光ヘッド、モーター類など

※ このページは、安全にご使用いただくためにAV製品全般について記載しております。

永年ご使用の製品の点検を!



愛情点検

こんな症状はありませんか?

- 電源コード・プラグが異常に熱い。
- コゲくさい臭いがする。
- 電源コードに深いキズが変形がある。
- 製品に触れるとビリビリと電気を感じる。
- 電源を入れても正常に作動しない。
- その他の異常・故障がある。



すぐに使用を中止してください。

事故防止のため電源プラグをコンセントから抜き、必ず販売店に点検をご依頼ください。
なお、点検・修理に要する費用は販売店にご相談ください。

ヤマハ株式会社

〒430-8650 浜松市中区中沢町10-1





DSP-AX361

簡易接続ガイド

スピーカーや外部機器を接続し、< SCENE (シーン) 機能 > を使って簡単に DVD の再生を楽しむまでの流れを説明します。

1 スピーカーを 設置・接続する

2 DVD プレーヤーやテレビ などの外部機器を接続する

3 シーン SCENE キーを押す < SCENE (シーン) 機能 >

再生スタート!

接続に必要なものを確認しましょう

本製品に付属しているもの

- FM簡易アンテナ
- AMループアンテナ

本製品に付属していないもの

- スピーカー
 - フロントスピーカー(2台)
 - センタースピーカー(1台)
 - サラウンドスピーカー(2台)
- サブウーファー(1台)
- スピーカーケーブル(5本)
- サブウーファー用ピンケーブル(1本)
- DVDプレーヤー(1台)
- テレビ(1台)
- ビデオ用ピンケーブル(2本)
- 光ファイバーケーブル(1本)

1 スピーカーを設置・接続する

フロント左/右スピーカー、センタースピーカー、サラウンド左/右スピーカー、サブウーファーを接続して、5.1チャンネルのホームシアター環境を構築します。

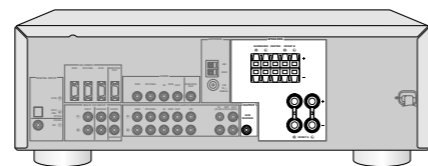

注意 本機やサブウーファーの電源コードがACコンセントに接続されていないことをご確認ください。

手順1 スピーカーを設置する

下図を参考に各スピーカーを配置します。

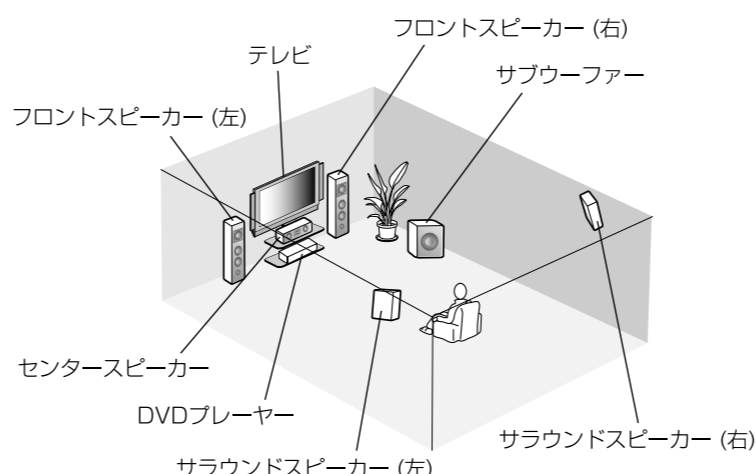

ご注意 サラウンドスピーカーはブラケットなどを使って壁や天井に固定してください。

手順2 スピーカーを接続する

スピーカーケーブルを使って、スピーカーを本機のSPEAKERS端子に接続します。

1. スピーカーケーブルをスピーカーに接続する。
2. フロント左/右スピーカーをFRONT A端子に接続する。
3. センタースピーカーをCENTER端子に、サラウンド左/右スピーカーをSURROUND端子に接続する。

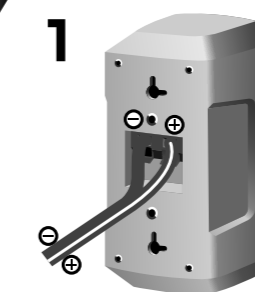

10mm スピーカーケーブルの絶縁部を10mmくらいはがし、芯線をしっかりとよじる。

プラス(+)とマイナス(-)をよく確認する

端子の根元にしっかりと差し込む

手順3 サブウーファーを接続する

サブウーファー用ピンケーブルを使って、サブウーファーの入力端子と本機のSUBWOOFER OUTPUT端子を接続します。

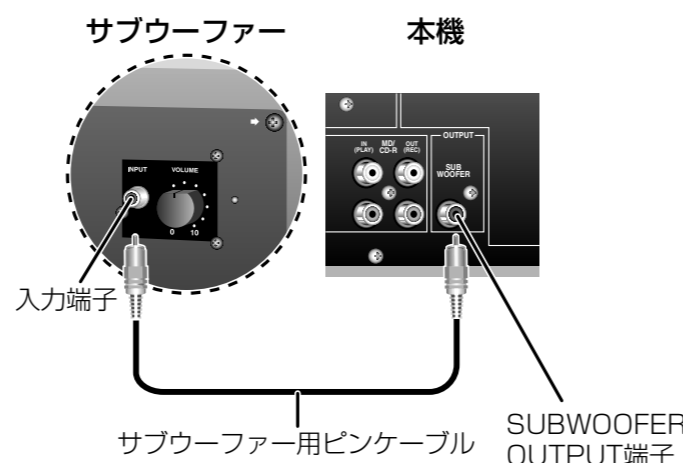

プラス(+)とマイナス(-)をよく確認する

2

1.ゆるめる

2.差し込む

3.締め付ける

フロント右スピーカーへ

フロント左スピーカーへ

ご注意 スピーカーケーブルは絶縁部を挟まないように接続してください。

2 DVD プレーヤーやテレビなどの外部機器を接続する

手順1 DVD プレーヤーを接続する

光ファイバーケーブルを使って、DVDプレーヤーの光デジタル出力端子と本機のDVD DIGITAL INPUT OPTICAL端子を接続します。また、ビデオ用ピンケーブルを使って、DVDプレーヤーの映像出力端子と本機のDVD VIDEO 入力端子を接続します。

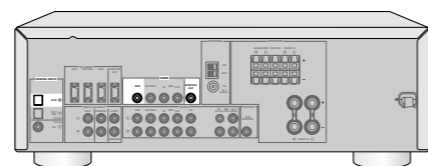

注意 本機や外部機器の電源コードがACコンセントに接続されていないことをご確認ください。

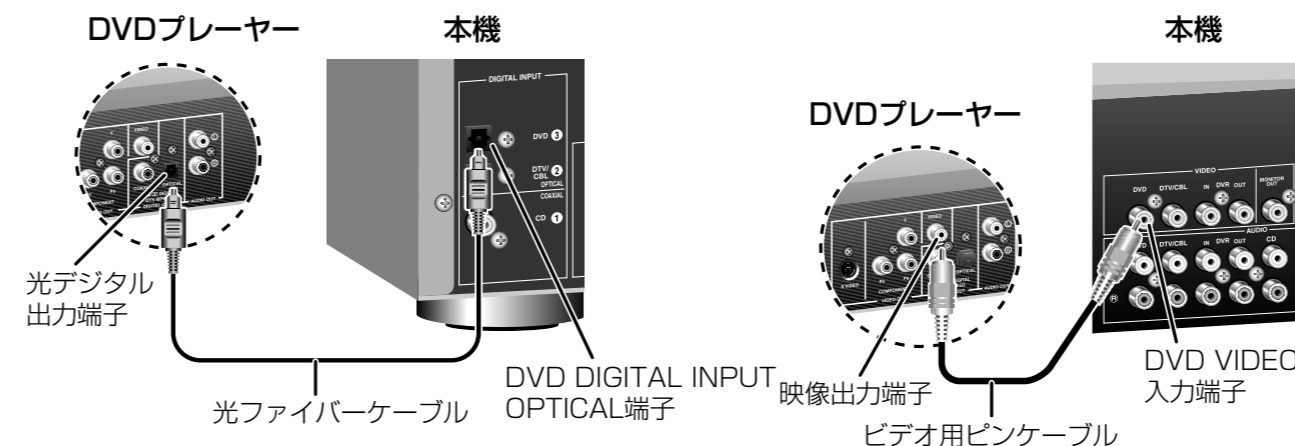

ご注意 光ファイバーケーブルの両端に保護用キャップが付いている場合は、取り外してから接続してください。

手順2 テレビを接続する

ビデオ用ピンケーブルを使って、テレビの映像入力端子と本機のVIDEO MONITOR OUT端子を接続します。

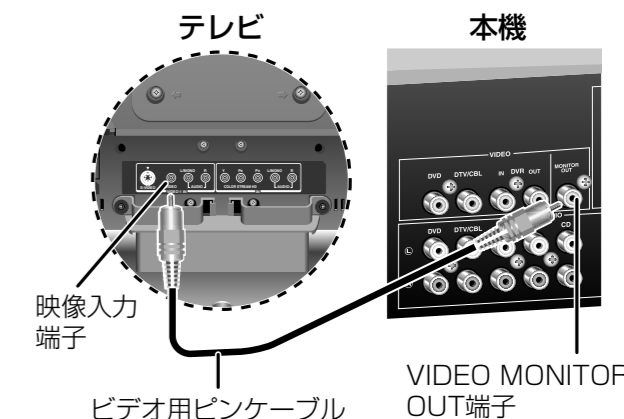

裏面につづく

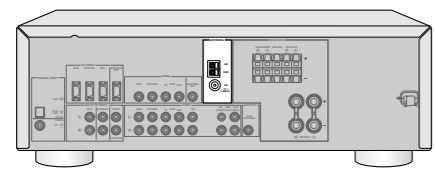

手順3 FM / AM アンテナを接続する

FM 簡易アンテナと AM ループアンテナを本機の ANTENNA 端子に接続します。
AM ループアンテナのケーブルに極性 (+/-) はありません。

FM 簡易アンテナの接続

AM ループアンテナの組み立て

AM / GND 端子の接続

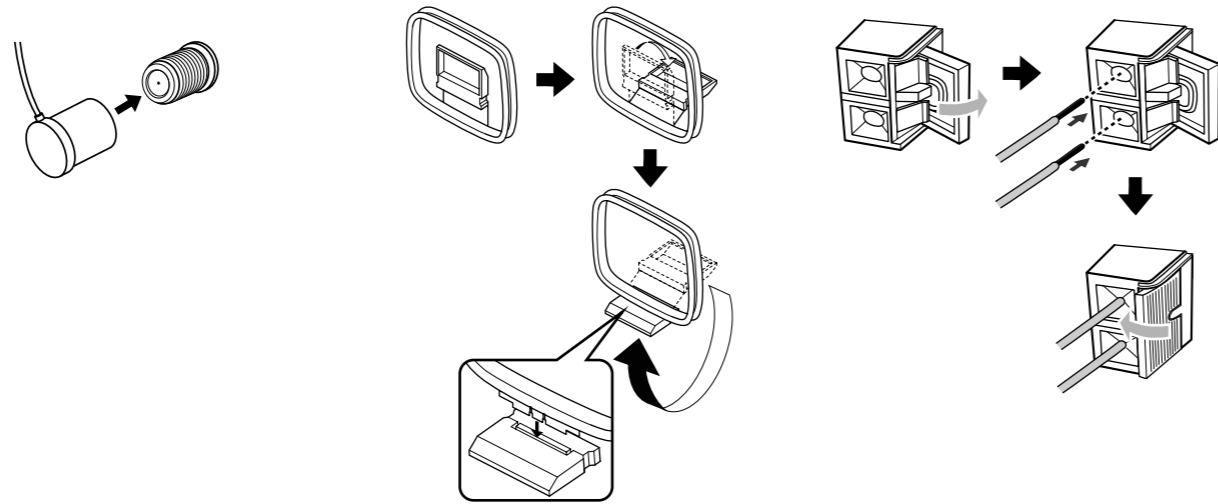
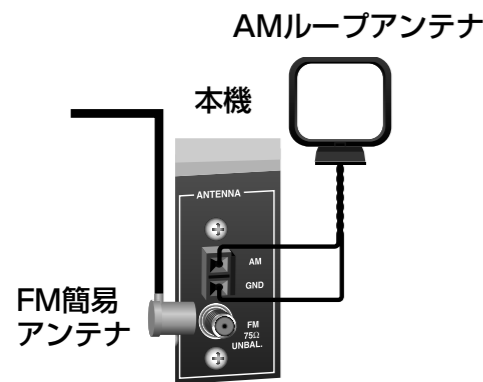

手順4 電源コードを接続する

本機と外部機器の電源プラグをACコンセントに接続します。

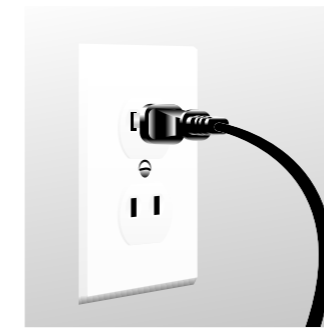

3 SCENE キーを押す < SCENE 機能 >

<SCENE機能>を使って、簡単に入力ソースの再生を楽しめます。ここでは、DVD プレーヤーでDVD を見る場合を例に説明します。

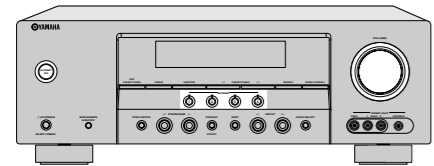

手順1 電源をオンにする

STANDBY/ONキーを押して、本機の電源をオンにします。また、テレビの電源をオンにし、入力を本機の映像に切り替えます。



手順2 SCENE 1 キーを押す

SCENE1 ~ 4 キーには、それぞれ異なった SCENE が設定されています。DVD を視聴するには、SCENE1 キーを押します。SCENE が選択されると、SCENE キー上部のインジケーターが点灯し、フロントパネルディスプレイに「DVD Movie Viewing」と表示されます。

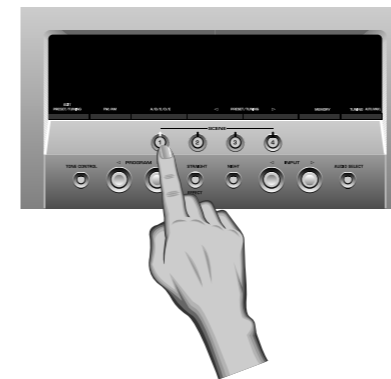

手順3 DVD を再生する

DVD プレーヤーの操作については、DVD プレーヤーに付属の取扱説明書をご参照ください。

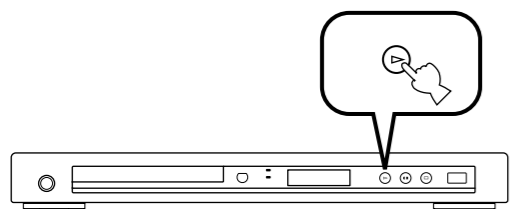

手順4 音量を調節する

お好みの音量になるようにVOLUMEコントロールを回して音量を調節します。右に回すと音量は大きくなり、左に回すと小さくなります。



ヒント

- SCENE機能を使って再生を楽しんでいるときに入力ソースを変更したり、音場プログラムを変更したりすると、SCENE機能はキャンセルされ、SCENEキー上部のインジケーターが消灯します。
- SCENE 1 ~ 4 キーで呼び出すSCENEを変更したい場合は、「SCENEテンプレートを入れ替える」(68ページ)をご覧ください。
- 新しいSCENEテンプレートを作成したい場合は、「新しいSCENEテンプレートを作成する」(69ページ)をご覧ください。
- SCENE機能を使って楽しむ外部機器を本機のリモコンで操作したい場合は、「リモコンを使いこなす」(87ページ~)をご覧ください。

こんなことをしたいときは・・・

■ 接続

- スピーカーシステムについてもっと知りたい(16、17ページ)
- ビデオ用ピンケーブル以外のケーブルでテレビを接続したい(22ページ)
- ビデオ用ピンケーブルや光ファイバーケーブル以外のケーブルでDVDプレーヤーを接続したい(23ページ)
- 衛星放送/ケーブルテレビチューナーを接続したい(24ページ)
- DVDレコーダー/ビデオデッキを接続したい(25ページ)
- LDプレーヤーを接続したい(26ページ)
- CDプレーヤーを接続したい(27ページ)
- マルチチャンネル出力機器がある機器を接続したい(28ページ)
- MD/CDレコーダーを接続したい(29ページ)
- ゲーム機やビデオカメラ、ポータブルオーディオプレーヤーなどを接続したい(30ページ)

■ 再生

- DVDを再生したい(37ページ)
- FM/AM放送を聴きたい(40ページ)

■ サウンド

- 音場プログラムを使って臨場感を楽しみたい(45ページ)
- 高品質な音声を享受したい(54ページ)

■ 設定

- 最適な視聴空間を設定したい(33ページ)
- 音声出力の設定や信号の入力設定、その他の設定を変更したい(75ページ)
- 本機のリモコンで他の機器も操作したい(89ページ)
- すべての設定を初期化したい(86ページ)
- 自動的に電源をオフにしたい(59ページ)