

CRX-550

CD レシーバー



ヤマハ製品をお買い上げいただきまして、まことにありがとうございます。

- 本機の優れた性能を十分に発揮させると共に、永年支障なくお使いいただくために、ご使用前にこの取扱説明書と保証書をよくお読みください。お読みになったあとは、保証書と共に大切に保管し、必要に応じてご利用ください。
- 保証書は、「お買い上げ日、販売店名」などの記入を必ず確かめ、販売店からお受け取りください。

保証書別添付

取扱説明書

安全上のご注意



ご使用の前に、必ずこの「安全上のご注意」をよくお読みください。

ここに示した注意事項は、製品を安全に正しくご使用いただき、お客様や他の方々への危害や財産への損害を未然に防止するためのものです。必ずお守りください。

お読みになったあとは、使用される方がいつでも見られる所に必ず保管してください。

■ 記号表示について

この製品や取扱説明書に表示されている記号には、次のような意味があります。

	「ご注意ください」という注意喚起を示します。
	「～しないでください」という「禁止」を示します。
	「必ず実行してください」という強制を示します。

■ 「警告」と「注意」について

以下、誤った取り扱いをすると生じることが想定される内容を、危害や損害の大きさや切迫の程度を明示するために、「警告」と「注意」に区分して掲載しています。



警告

この表示の欄は、「死亡する可能性または重傷を負う可能性が想定される」内容です。

電源/電源コード



必ず実行

電源プラグは、見える位置で、手が届く範囲のコンセントに接続する。

万一の場合、電源プラグを容易に引き抜くためです。



プラグを抜く

下記の場合には、すぐに電源を切り、電源プラグをコンセントから抜く。

● 異常なおいや音が出る。 ● 異常に高温になる。

● 内部に水や異物が混入した。 ● 煙が出る。

そのまま使用すると、火災や感電の原因になります。



禁止

電源コードを傷つけない。

● 重いものを上に載せない。

● ステープルで止めない。 ● 加工をしない。

● 熱器具には近づけない。 ● 無理な力を加えない。

芯線がむき出しのまま使用すると、火災や感電の原因になります。



必ず実行

必ずAC100V (50/60Hz)の電源電圧で使用する。

それ以外の電源電圧で使用すると、火災や感電の原因になります。



必ず実行

本体の○ボタンでスタンバイ状態にしても、本機はまだ通電状態にあります。

本機を完全に主電源から切り離すためには、電源コードをコンセントから抜いてください。

電池



禁止

電池を充電しない。

電池の破裂や液もれにより火災やけがの原因になります。



禁止

電池からもれ出た液には直接触れない。

液が目や口に入ったり、皮膚についたりした場合はすぐに水で洗い流し、医師に相談してください。

分解禁止



分解禁止

分解・改造は厳禁。キャビネットは絶対に開けない。

火災や感電の原因になります。

修理・調整は販売店にご依頼ください。

設置



水ぬれ禁止

本機を下記の場所には設置しない。

● 浴室・台所・海岸・水辺

● 加湿器を過度にきかせた部屋

● 雨や雪、水がかかるところ

水の混入により、火災や感電の原因になります。



禁止

放熱のため本機を設置する際には：

● 布やテーブルクロスをかけない。

● じゅうたん・カーペットの上には設置しない。

● 仰向けや横倒しには設置しない。

● 通気性の悪い狭いところへは押し込まない。

(本機の周囲に左右10cm、上20cm、背面10cm以上のスペースを確保する。)

本機の内部に熱がこもり、火災の原因になります。

使用上の注意



禁止

ディスクの挿入口や、放熱用の通風孔、パネルのすき間から金属や紙片など異物を入れない。

火災や感電の原因になります。



手を挟まれないよう注意

ディスクをセットする際は、手をディスクトレイに挟まれないよう注意する。

閉めるときに挟まれて、けがの原因になります。



必ず実行

本機を落したり、本機が破損した場合には、必ず販売店に点検や修理を依頼する。

そのまま使用すると、火災や感電の原因になります。



接触禁止

雷が鳴りはじめたら、電源プラグには触れない。
感電の原因になります。



禁止

本機の上には、花瓶・植木鉢・コップ・化粧品・
薬品・ロウソクなどを置かない。
水や異物が中に入ると、火災や感電の原因になります。
接触面が経年変化を起こし、本機の外装を損傷する原因に
なります。

手入れ



必ず実行

電源プラグのゴミやほごりは、定期的にとり除く。
ほごりがたまったまま使用を続けると、プラグがショート
して火災や感電の原因になります。



注意

この表示の欄は、「傷害を負う可
能性または物的損害が発生する
可能性が想定される」内容です。

電源/電源コード



プラグを抜く

長期間使用しないときは、必ず電源プラグをコンセ
ントから抜く。
火災や感電の原因になります。



ぬれ手禁止

ぬれた手で電源プラグを抜き差ししない。
感電の原因になります。



禁止

電源プラグを抜くときは、電源コードをひっぱら
ない。
コードが傷つき、火災や感電の原因になります。



必ず実行

電源プラグは、コンセントに根元まで、確実に差し込
む。
差し込みが不十分のまま使用すると感電したり、プラグに
ほごりが堆積して発熱や火災の原因になります。



禁止

電源プラグを差し込んだとき、ゆるみがあるコンセ
ントは使用しない。
感電や発熱および火災の原因になります。

電池



必ず実行

電池は極性表示(プラス+とマイナス-)に従って、正
しく入れる。
間違えると破裂や液もれにより、火災やけがの原因にな
ります。



禁止

指定以外の電池は使用しない。また、種類の異なる電
池や、新しい電池と古い電池を混ぜて使用しない。
破裂や液もれにより、火災やけがの原因になります。



禁止

電池と金属片をいっしょにポケットやバッグなどに入
れて携帯、保管しない。
電池がショートし、破裂や液もれにより、火災やけがの原
因になります。



禁止

電池を加熱・分解したり、火や水の中へ入れない。
破裂や液もれにより、火災やけがの原因になります。



必ず実行

使い切った電池は、すぐに電池ケースから取り外す。
破裂や液もれにより、火災やけがの原因になります。



必ず実行

使い切った電池は、自治体の条例または取り決め
に従って廃棄する。

設置



禁止

不安定な場所や振動する場所には設置しない。
本機が落下や転倒して、けがの原因になります。



禁止

直射日光のあたる場所や、温度が異常に高くなる
場所(暖房機のそばなど)には設置しない。
本機の外装が変形したり内部回路に悪影響が生じて、
火災の原因になります。



禁止

ほごりや湿気が多い場所に設置しない。
ほごりの堆積によりショートして、火災や感電の原因に
なります。



必ず実行

他の電気製品とはできるだけ離して設置する。
本機はデジタル信号を扱います。他の電気製品に障害を
あたえるおそれがあります。



必ず実行

屋外アンテナ工事は販売店に依頼する。
工事には、技術と経験が必要です。

移動



移動をするときには電源スイッチを切り、すべての接続を外す。

接続機器が落下や転倒して、けがの原因になります。コードが傷つき、火災や感電の原因になります。

プラグを抜く

使用上の注意



必ず実行

再生の前には、音量(ボリューム)を最小にする。突然大きな音が出て、聴覚障害の原因になります。



禁止

音が歪んだ状態で長時間使用しない。スピーカーが発熱し、火災の原因になります。



禁止

大きな音で長時間ヘッドホンを使用しない。聴覚障害の原因になります。



禁止

ディスクの挿入口には手を入れない。本機のメカニズムに手を引き込まれ、けがの原因になります。



禁止

ひび割れ、変形、または接着剤などで補修したディスクを使用しない。ディスクは、機器内で高速回転しますので、飛び散って、けがの原因になります。



注意

環境温度が急激に変化したとき、本機に結露が発生することがあります。正常に動作しないときには、電源を入れない状態でしばらく放置してください。



禁止

レーザー光源をのぞき込まない。レーザー光が目当たると、視覚障害の原因になります。

手入れ



必ず実行

手入れをするときには、必ず電源プラグを抜く。感電の原因になります。



禁止

薬物厳禁
ベンジン・シンナー・合成洗剤等で外装をふかない。また接点復活剤を使用しない。外装が傷んだり、部品が溶解することがあります。



注意

年に一度くらいは内部の掃除を販売店に依頼する。ほこりがたまったまま使用を続けると、火災や故障の原因になります。

ご注意

本機を大音量で使用し続けると、底面が熱くなるので、触れないでください。火傷などのけがの原因になります。

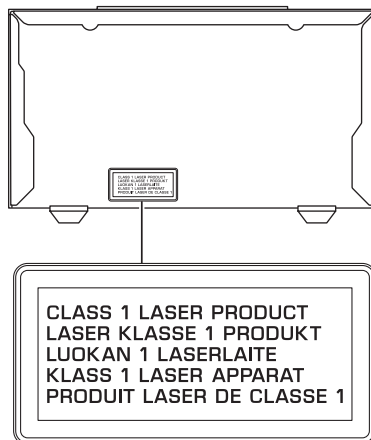

ご注意

この取扱説明書に記載されている以外の調節や操作は、有害な放射を引き起こす可能性があります。

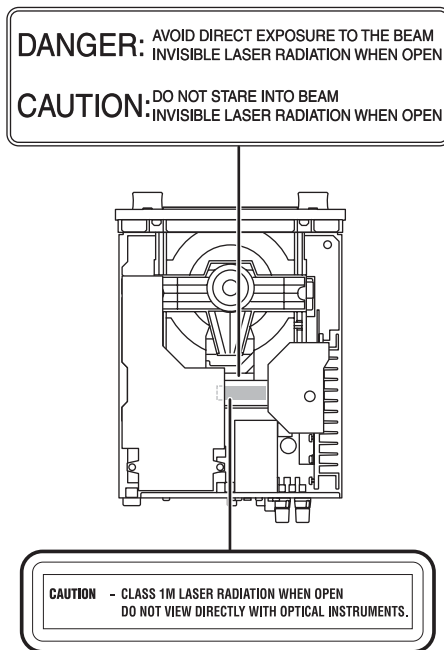

目次

準備

本機でできること	2
付属品	2
再生可能なディスク / ファイル形式	3
リモコン	4
リモコンに電池を入れる	5
リモコンを使用する	5
ディスプレイ	6

その他の情報

故障かな?と思ったら	17
全般	17
放送局の受信	18
iPod	18
USB	19
ディスクの再生	20
リモコンの操作	20
ディスクの取り扱いについて	21
主な仕様	21

操作

フロントパネルと基本操作	7
準備と接続	8
スピーカー / 外部機器 / アンテナを接続する	8
その他の接続	9
電源コードを接続する	9
音楽を聴く	10
再生操作	10
iPod の操作	11
CD/USB の操作	11
画面の表示内容を切り替える	12
再生サウンド	12
FM ラジオを聴く	13
放送局を選ぶ	13
放送局を登録する	13
登録した放送局を選ぶ	13
(プリセット選局)	13
時計とタイマー	14
時計を使う	14
タイマーとスリープタイマーを使う	14
便利な機能	15
オプションメニューを使う	15

■ 本書について

- ・ 本体とリモコンのどちらでも操作できる場合は、リモコンでの操作を中心に記載しています。
- ・ ☞ は参照先のページを表します。
- ・ 「ご注意」では操作・設定を行うときに留意すべき事項、※では知っておくと便利な補足情報を記載しています。
- ・ 本書は製品の生産に先がけて作成されたものです。製品改良などの理由で実際の製品や梱装箱と内容が一部異なる場合がございますのでご了承ください。



音楽を楽しむエチケット

楽しい音楽も時と場所によっては大変気になるものです。隣近所への配慮を十分にしましょう。静かな夜間には小さな音でもよく通り、特に低音は床や壁などを伝わりやすく、思わぬところに迷惑をかけてしまいます。適当な音量を心がけ、窓を閉めたり、ヘッドホンをご使用になるのも一つの方法です。音楽はみんなで楽しむもの、お互いに心を配り快適な生活環境を守りましょう。

本機でできること

iPod / ディスク / USB 機器 / 外部機器の音楽再生 → p. 10

iPod、USB 機器に保存されている音楽や CD を再生できます。また外部機器の接続も可能です。
※再生可能なディスクやファイルフォーマットに関しては p. 3 をご参照ください。

FM チューナー → p. 13

FM ラジオを聴くことができます。

ビット拡張機能 → p. 12

オーディオ CD をより豊かなサウンドで再生します。

ミュージックエンハンサー機能 → p. 12

ミュージックエンハンサー機能により圧縮音源（MP3、WMA など）を広がりのある、魅力的な音で再生します。

時計表示とタイマー機能 → p. 14

時刻設定により、時計を表示できます。タイマーを使った音楽再生もできます。

iPod/USB 機器の充電 → p. 9

スタンバイのときでも、iPod や USB 機器を充電できます。

サブウーファー出力端子を搭載 → p. 8

別売のサブウーファーを接続すればさらに迫力のある音を楽しめます。

付属品

ご使用になる前に、同梱されている付属品がすべてそろっていることをご確認ください。

リモコン

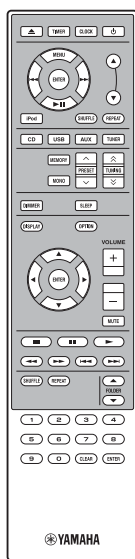

FM 簡易アンテナ

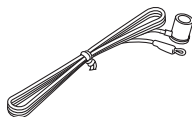

USB キャップ*



Dock カバー*



ご注意

お子様が USB キャップを飲み込むのを防ぐため、お子様の手の届くところに USB キャップを置かないでください。

単 4 乾電池 (2 本)

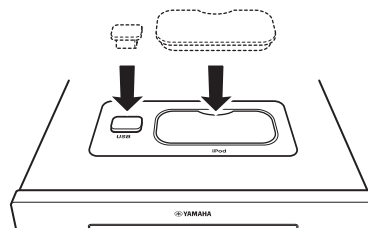
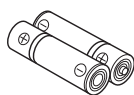

USB キャップと Dock カバーを取り付けた状態。

* USB 機器や iPod を使用していないときに、USB ポートや iPod 端子を保護するために使用します。

再生可能なディスク / ファイル形式

■ 本機で再生できるディスク



.... コンパクトディスク
(オーディオ CD)



.... CD-R、CD-RW ディスク
 ・下記のいずれかの表示のある CD-R や CD-RW ディスク
 FOR CONSUMER
 FOR CONSUMER USE
 FOR MUSIC USE ONLY
 ・ファイナライズされた CD-R や CD-RW ディスク



ご注意

一部の CD-R/CD-RW ディスクや正しく録音されていないディスクは、本機では再生できない場合があります。



.... CD-TEXT ディスク

8 センチ CD を再生するには

ディスクトレイの内側のくぼみに 8 センチ CD をセットしてください。また、8 センチ CD の上に 12 センチ CD を重ねて置かないでください。

ご注意

- ・上記以外のディスク (変形ディスクも含みます。) はご使用にならないでください。
上記以外のコンパクトディスクを本機にセットしますと、正しく演奏できないばかりでなく、ディスクの破損や本機の故障の原因となる場合があります。
- ・ディスクにセロハンテープやレンタル CD のラベルなどの糊がはみ出したり、はがしたあとがあるものはお使いにならないでください。そのままプレーヤーにかけると、ディスクが取り出せなくなったり、故障する原因となることがあります。

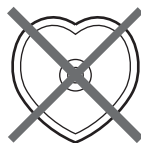

お知らせ

使用環境により異なりますが、レンズのクリーニングは必要ありません。誤動作の原因になるため、市販のレンズクリーナーは使用しないでください。

■ 本機で再生できる MP3/WMA ファイル

MP3

フォーマット	ビットレート (kbps)	サンプリング周波数 (kHz)
MPEG 1 Audio Layer-3	32-320*1	32/44.1/48
MPEG 2 Audio Layer-3, 2	8-160*1	16/22.05/24

*1 可変ビットレートに対応しています。

WMA

- ・ Version 8
- ・ Version 9 (標準 / 可変ビットレート対応、Professional and Lossless 非対応)

プロファイル	ビットレート (kbps)	サンプリング周波数 (kHz)
High Profile	32-320*2	32/44.1/48
Mid Profile	16-32	22.05

*2 固定ビットレートおよび可変ビットレートに対応していません。

ご注意

- ・ Data Disc はファイルをアルファベット順に再生します。
- ・ USB 機器はファイルの作成日時順に再生します。
- ・ 本機では、著作権保護された WMA (DRM) ファイルは再生できません。
- ・ 本機は ISO9660 フォーマットのディスクに対応していません。
- ・ ファイル数の上限は次の通りです。

	Data Disc	USB
ファイルとフォルダの最大合計数 *3	512	9,999
最大フォルダ数 *3	255	255
1 フォルダ内の最大ファイル数	511	255

*3 ルートもフォルダの一つとして数えます。

リモコン

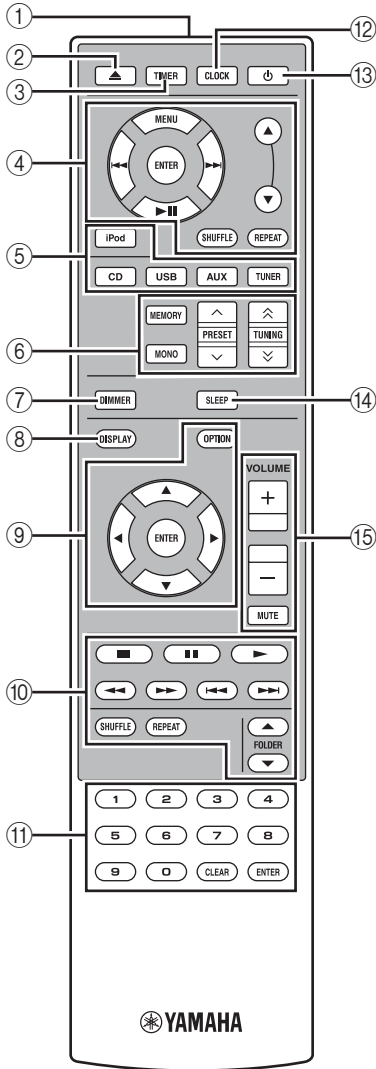

① 赤外線信号送信部 (P. 5)

② ▲ : ディスクトレイ開閉

③ タイマー **TIMER** (P. 14)

④ iPod コントロールボタン (P. 11)

iPod を操作するときを使用します。

▲/▼ : スクロールするときを使用します。

メニュー **MENU** : iPod の前のメニューに戻ります。

エンター **ENTER** : グループを選択 / 再生

▶▶ : 次の曲にスキップ / 長押しで早送り

◀◀ : 前の曲にスキップ / 長押しで巻き戻し

▶|| : 再生 / 一時停止

シャッフル **SHUFFLE** : シャッフル再生を設定します。

リピート **REPEAT** : リピート再生を設定します。

⑤ 入力ソースボタン (P. 10、13)

入力ソースを選択します。

⑥ **FM 操作ボタン**

メモリー **MEMORY** : プリセットチューニングをスタートして、放送局を登録します。(P. 13)

モノ **MONO** : FM 放送受信モードをモノラルに設定します。(P. 13)

プリセット **PRESET** ▲/▼ : プリセット番号 (登録した放送局) を選択します。(P. 13)

チューニング **TUNING** ▲/▼ : 手動で放送局を選局します。長押しすると、自動で放送局を選局します。(P. 13)

⑦ ディマー **DIMMER**

フロントパネルの明るさを切り替えます。ボタンを押す度に明るさが通常 (明るい)、やや明るい、暗いの 3 段階に切り替わります。

⑧ ディスプレイ **DISPLAY** (P. 12)

ディスプレイの表示内容を切り替えます。

⑨ オプション **オプションコントロールボタン** (P. 15)

オプション **OPTION** : オプションメニュー項目を表示します。

エンター ▲/▼/◀/▶/ENTER : オプション設定を切り替えます。

⑩ **CD/USB コントロールボタン** (P. 11)

CD/USB の再生を操作します。

■ : 再生を停止します。

■ ■ : 再生を一時停止します。

▶ : 再生を開始します。

◀◀ / ▶▶ : 巻き戻し / 早送りします。

◀◀ / ▶▶ : 再生中のトラックまたは次のトラックの開始位置にスキップします。

シャッフル **SHUFFLE** : シャッフル再生を設定します。

リピート **REPEAT** : リピート再生を設定します。

フォルダ **FOLDER** ▲/▼ : ディスクや USB 機器に保存されている選択した MP3/WMA フォルダの最初のファイルをスキップします。

⑪ **数字ボタン** (P. 11)

数値を入力します。

エンター **ENTER** を押して入力を確認します。

クリア **CLEAR** を押して入力をキャンセルします。

⑫ クロック **CLOCK** (P. 14)

⑬ **ON (オン / スタンバイ)**

⑭ スリープ **SLEEP** (P. 14)

⑮ **音量コントロールボタン**

音量を調節します。

ミュート **MUTE** を押すと消音します。もう 1 度押すと元の音量に戻ります。

リモコンに電池を入れる

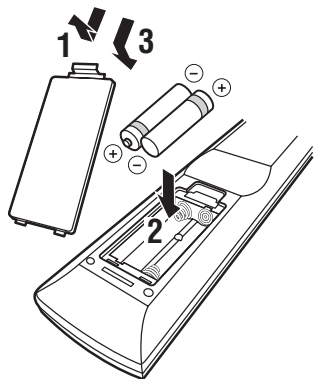

■ 乾電池に関する注意

- ・ リモコンの操作可能範囲が極端に短くなってきたら、すべての乾電池を新しいものに交換してください。
- ・ 単 4 乾電池をご使用ください。
- ・ 極性 (+ / -) があっているかよくご確認ください。乾電池の向きを電池ケース内の表示にあわせてください。
- ・ リモコンを長期間ご使用にならないときは、乾電池を取り外してください。
- ・ 新しい乾電池と、古い乾電池を混ぜて使わないでください。
- ・ 乾電池には、形状や色が同じものでも種類が異なるもの（アルカリとマンガンなど）があります。表示をよく読んで、種類の異なる乾電池を混ぜて使わないでください。
- ・ 乾電池が液漏れした場合は、液に触れないよう注意して廃棄してください。液が目や口に入ったり、皮膚についたりした場合はすぐに水で洗い流し、医師に相談してください。新しい乾電池を入れる前に電池ケース内をきれいにふいてください。
- ・ 乾電池を一般のゴミといっしょに捨てないでください。地域のきまりに従って正しく処置してください。

リモコンを使用する

リモコンは直進性の強い赤外線を使用しています。操作するときは本機のフロントパネルのリモコン受光窓にまっすぐ向けてください。

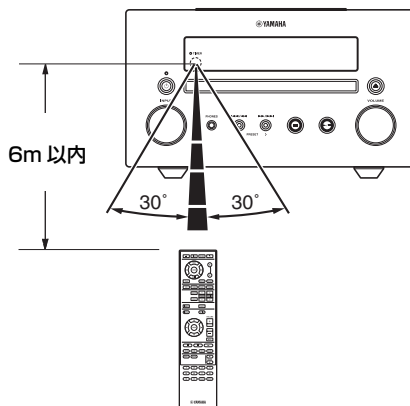

■ リモコンの取り扱いについて

- ・ 本機とリモコンの間に障害物を置かないでください。
- ・ リモコンに水などの液体をこぼさないでください。
- ・ リモコンを落とさないでください。
- ・ リモコンを下記のような場所に放置したり保管したりしないでください。
 - － 浴室などの湿気の多い場所
 - － ヒーターやストーブの近くなどの高温になる場所
 - － 温度が極端に低い場所
 - － 埃の多い場所
- ・ 本機のリモコン受光窓に直射日光や強い照明（インバーター蛍光灯など）が当たっていると、本機のリモコンで操作できないことがあります。このような場合は、照明の向きを変えるか、本機を置く場所を変えてください。

ディスプレイ

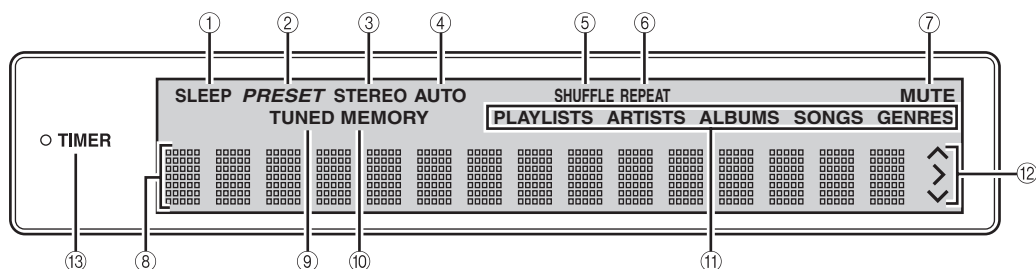

- ① スリープ
SLEEP インジケーター
スリープタイマー機能使用時に点灯します (P. 14)。
- ② プリセット
PRESET インジケーター
プリセット局を選局しているときに点灯します (P. 13)。
- ③ ステレオ
STEREO インジケーター
電波の強い FM ステレオ放送を受信すると点灯します。
- ④ オート
AUTO インジケーター
自動選局を行っているときに点灯します (P. 13)。
- ⑤ シャッフル
SHUFFLE インジケーター
iPod、CD、USB がシャッフル再生に設定されているときに点灯します (P. 11)。
- ⑥ リピート
REPEAT インジケーター
iPod、CD、USB がリピート再生に設定されているときに点灯します (P. 11、12)。
- ⑦ ミュート
MUTE インジケーター
消音したときに点灯します。
- ⑧ **メインディスプレイ**
FM 周波数やさまざまな情報を表示します。
チューンド
- ⑨ **TUNED インジケーター**
放送局を受信しているときに点灯します (P. 13)。
- ⑩ メモリー
MEMORY インジケーター
自動または手動で放送局を登録しているときに点灯、自動プリセットで放送局を探しているときに点滅します (P. 13)。
- ⑪ **マルチインフォメーションインジケーター**
現在メインディスプレイで表示している音楽情報を表示します (P. 12)。
- ⑫ **操作インジケーター**
設定ボタンを使用しているときに操作可能なカーソルを表示します。
- ⑬ タイマー
TIMER インジケーター
タイマー機能使用時に点灯します (P. 14)。

フロントパネルと基本操作

- ☀️ 音楽が再生されないまま、なにも操作しない状態が1時間以上続いた場合、自動的に本機はスタンバイに切り替わります（自動スタンバイ機能）。ただし入カソースがFM/AUX1/AUX2に設定されている場合、この機能は作動しません。

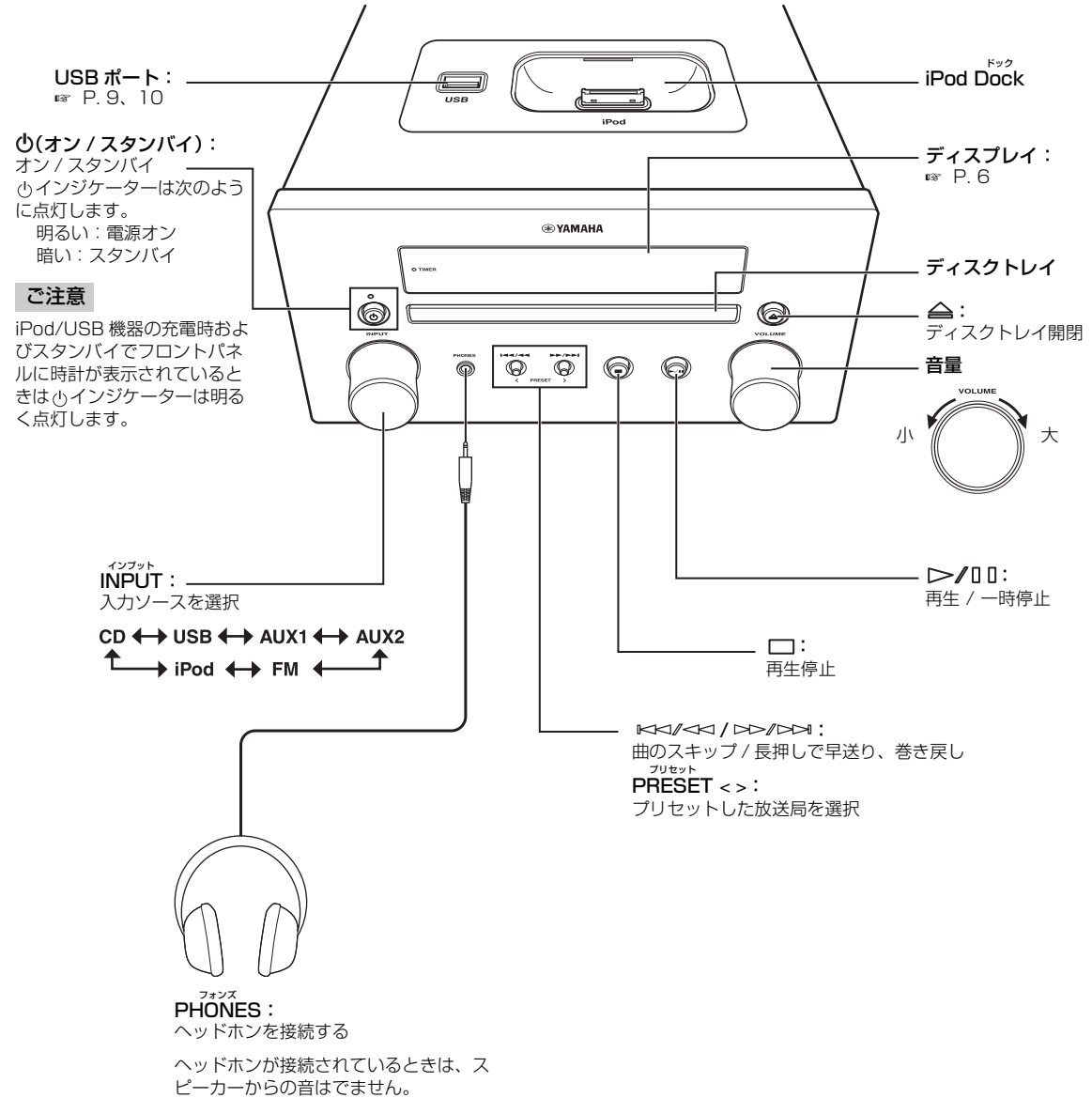

操作

準備と接続

スピーカー / 外部機器 / アンテナを接続する

接続前に、下記手順と注意をご確認ください。

ご注意

- すべてのケーブルを接続するまで、本機の電源コードは接続しないでください。
- スピーカーの芯線同士が接触したり、芯線が他の金属部に接触することのないようご注意ください。本機およびスピーカーを破損する原因となります。
- 端子の左右 (L, R) や、極性 (赤: +、黒: -) を確認して正しく接続してください。間違えて接続すると音が不自然になったり、低音が出なくなったりします。また、接続が不十分だと音がまったく出なくなります。その他の機器に付属している取扱説明書もご参照ください。
- スピーカーはインピーダンスが 6Ω 以上のものをお使いください。
- 付属のアンテナでうまく受信ができない場合は、別売りの屋外アンテナをご使用ください。屋外アンテナの入手方法については、お近くの家電販売店や音響機器の販売店にご相談ください。

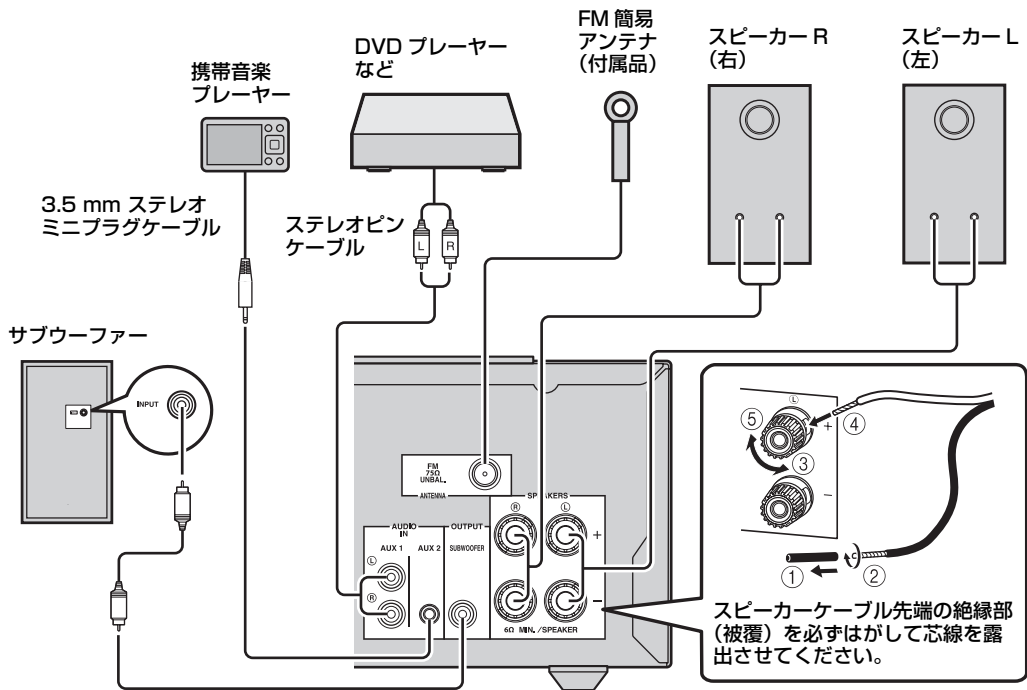

その他の接続

■ iPod をセットする

iPod はいつでも好きなときにセット、または取り外しできます。



本機がスタンバイのときでも、iPod Dock にセットした iPod は充電されます。

ご注意

本機は iPod (第 5 世代)、iPod classic、iPod nano、iPod touch に対応しています。

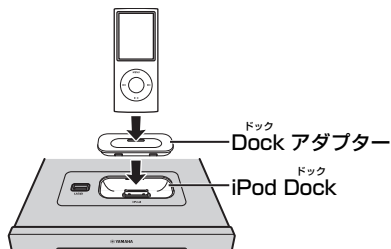

ご注意

確実に接続するために、iPod 同梱の Dock アダプターまたは市販の iPod Universal Dock アダプターを取り付け、iPod の保護ケースは取り外してください。

アダプターを装着しない、またはアダプターが適合していない場合、ぐらつきや接触不良によりコネクターが破損する恐れがあります。

■ USB を接続する

USB 機器はいつでも好きなときに接続または取り外しできます。

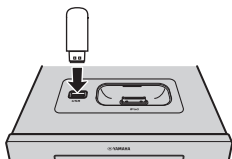

本機がスタンバイのときでも、本機に接続した USB 機器は充電されます。

ご注意

- ・本機で再生できる USB 機器は、USB マスストレージクラスに対応し、データが FAT16 または FAT32 ファイルシステムで記録されているフラッシュメモリ、ポータブルオーディオプレーヤーです。
- ・USB マスストレージクラス以外の機器 (USB チャージャーや USB ハブ)、PC、カードリーダー、外付け HDD などは本機に接続できません。

電源コードを接続する



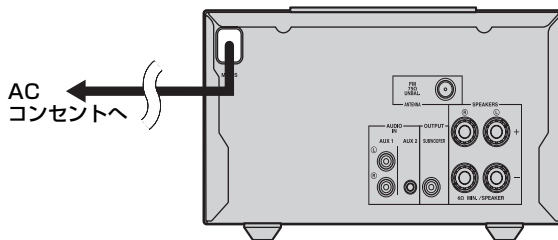





すべての接続が完了したら、本機の電源コードをコンセントに接続します。

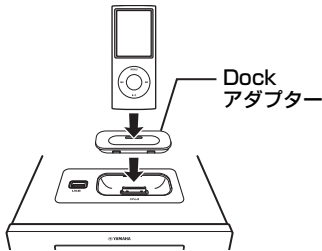

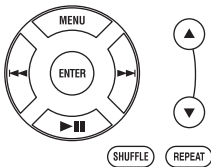
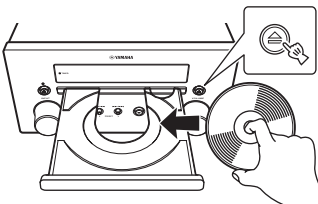
音楽を聴く

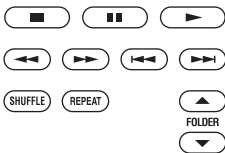
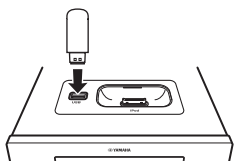
再生操作

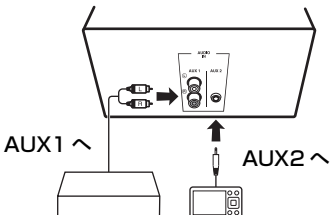
音楽を聴くときは、下記の手順に従ってリモコンを操作してください。

手順 入力ソース	1 入力ソースをセットする	2 入力を切り換える	3 音楽を選択して再生する
iPod*1	 <p>Dock アダプター</p> <p>P. 9</p>	 <p>iPod</p>	 <p>SHUFFLE REPEAT</p>
CD		 <p>CD</p>	 <p>SHUFFLE REPEAT FOLDER</p>
USB*2	 <p>P. 9</p>	 <p>USB</p>	
AUX1 AUX2	 <p>AUX1 へ</p> <p>AUX2 へ</p>	 <p>AUX</p>	<p>操作については DVD プレーヤーや携帯音楽プレーヤーなどの外部機器に付属されている取扱説明書をご参照ください。</p>

*1 お使いの iPod のモデルやソフトウェアのバージョンによってはご使用できない機能もあります。

*2 お使いの USB 機器によっては正常に作動しないことがあります。

- ・すべての USB 機器に対して、動作および電源の供給を保障するものではありません。
- ・保存されているファイルもしくはフォルダの数によっては読み込みに 30 秒以上かかることもあります。
- ・USB 機器を本機と接続して使用しているときに、USB 機器のデータを消失あるいは損傷した場合、当社は責任を負いかねますのでご了承ください。

iPod の操作

ご注意

iPod の種類やソフトウェアのバージョンによっては一部の機能が使えない場合があります。

■ 再生操作

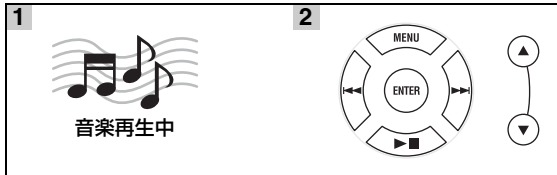

▲/▼: スクロールボタン

MENU: iPod の前のメニューに戻る

ENTER: グループを選択 / 再生

▶▶: 次の曲にスキップ / 長押しで早送り

◀◀: 前の曲にスキップ / 長押しで巻き戻し

▶||: 再生 / 一時停止

ご注意

・ iPod (第 5 世代)、iPod nano (第 1 世代) については、ディスプレイに表示されるメニューを見ながらの操作となります。

iPod メニュー

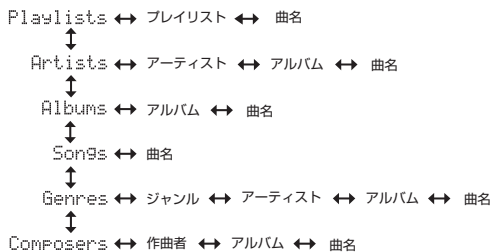

・ ディスプレイに表示される文字は英数字のみです。漢字、ひらがな、カタカナ、特殊記号は表示されません。

■ シャッフル再生

音楽をランダムに再生します。

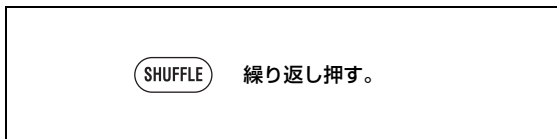

SHUFFLE SONGS → (SHUFFLE ALBUMS)^{*1} → SHUFFLE OFF

^{*1} iPod touch では ALBUMS は設定できません。

■ リピート再生

音楽を繰り返し再生します。

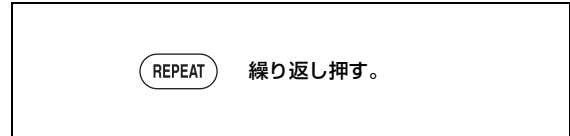

REPEAT ONE → REPEAT ALL → REPEAT OFF

CD/USB の操作

■ 再生操作

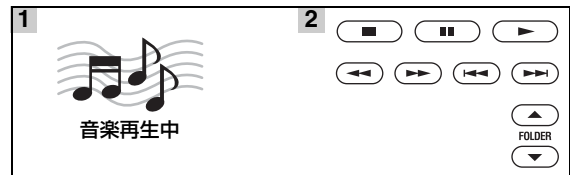

■: 停止

■||: 一時停止

▶: 再生

◀◀: 巻き戻し

▶▶: 早送り

◀◀◀: 前の曲にスキップ

▶▶▶: 次の曲にスキップ

FOLDER ▲/▼: MP3/WMA は、前もしくは次のフォルダの最初のファイルへスキップします。*

* 操作すると、一時的にディスプレイにフォルダ名が表示されます。



数字ボタンを使って直接曲の番号を入力することができます。入力を取り消すときは **CLEAR** を押してください。

ご注意

・ Data Disc はファイルをアルファベット順に再生します。
・ USB 機器はファイルの作成日時順に再生します。

■ シャッフル再生

音楽をランダムに再生します。

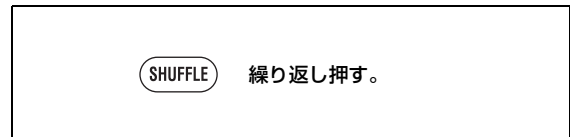

(SHUFFLE FOLDER)^{*2} → SHUFFLE ALL → SHUFFLE OFF

^{*2} 選択された音楽ソースが MP3 / WMA の場合、FOLDER も選択できます。

■ リピート再生

音楽を繰り返し再生します。

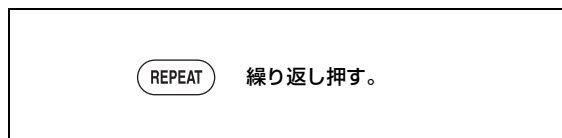

REPEAT ONE → (REPEAT FOLDER)^{*3} → REPEAT ALL → REPEAT OFF

*3 選択された音楽ソースが MP3 / WMA の場合、FOLDER も選択できます。

画面の表示内容を切り替える

ディスプレイに表示されている再生情報を切り換えることができます。ディスプレイに表示される文字は英数字のみです。漢字やひらがな、カタカナ、特殊記号は表示されません。

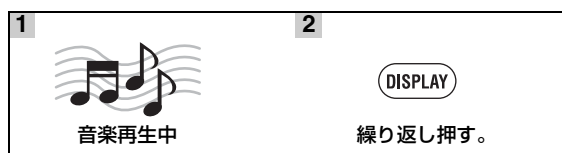

iPod

曲番号と再生経過時間 (初期画面)

↓
曲番号と残り時間
↓
曲名
↓
アーティスト名
↓
アルバム名
↓
初期画面に戻る

ご注意

この機能は iPod (第5世代)、iPod classic、iPod nano、iPod touch でのみご利用いただけます。ただし iPod のソフトウェアのバージョンによっては、上記のモデルでも使用できない場合もあります。

CD/USB

トラック / ファイル番号と現在の曲の再生経過時間 (初期画面)
↓
トラック番号と現在の曲の残り時間^{*4}
↓
ディスクの総演奏時間^{*4}
↓
ディスクの残り時間^{*4}
↓
ファイル名^{*5}
↓
曲名^{*6}
↓
アーティスト名^{*6}
↓
アルバム名^{*6}
↓
初期画面に戻る

*4 オーディオ CD 再生時のみ

*5 MP3/WMA ファイル再生時のみ

*6 選択されたトラックが各情報を含んでいるときのみ

再生サウンド

ミュージックエンハンサー機能とビット拡張機能は入カソースに合わせて自動的に動作します。

■ ビット拡張

ビット拡張とは CD に記録されている 16 ビットデータを 24 ビットに伸張する技術です。より繊細で自然な音質を表現できます。

ご注意

本機能はオーディオ CD のみに対応しています。

■ ミュージックエンハンサー

ミュージックエンハンサーとは、圧縮によって一度は失われた音楽的情報を再生時に補完して広がりのある音に加工する技術です。

ご注意

本機能は iPod、USB、FM、AUX2、CD (但し、MP3 と WMA) に対応しています。

FM ラジオを聴く

放送局を選ぶ

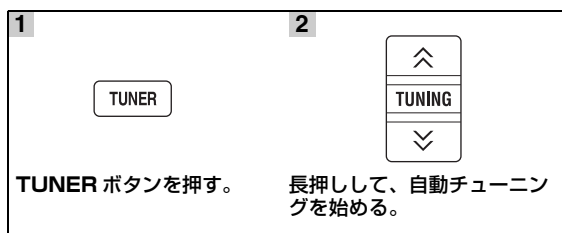

☀
放送局の電波が弱く、受信しにくいときには、TUNING ▲ / ▼ ボタンを繰り返し押し、手動で調整できます。

ご注意

ステレオ放送を受信しているときは、MONO を押してモノラルに切り替えられます。もう 1 度押すとステレオに戻ります。

放送局を登録する

プリセット機能を使って、お好みの放送局を本機に登録できます。

■ 自動プリセット



ご注意

自動プリセットを実行すると現在登録されているすべての放送局が消去され、新たな順番で自動登録されます。

■ 手動プリセット

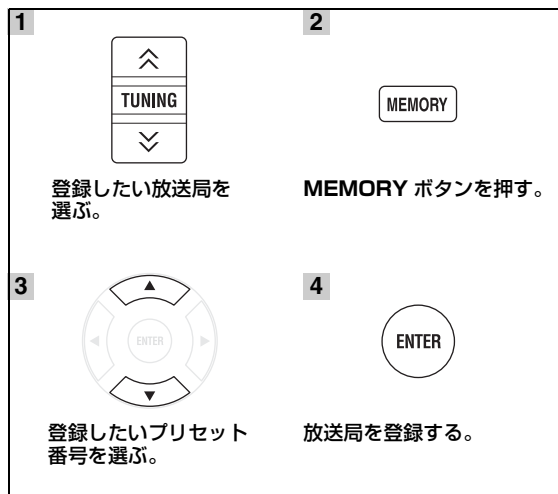

☀
・最大 30 局の FM 放送局を登録できます。
・プリセット番号選択中に手動プリセットをやめるには、MEMORY ボタンをもう一度押します。
・登録した放送局を削除するには、オプションメニューの PRESET DELETE を使ってください。OPTION ボタン → プリセット PRESET DELETE デリート を使ってください。▲/▼ ボタンで PRESET DELETE を選択し ENTER ボタンを押したあと、不要な放送局を削除してください。

登録した放送局を選ぶ (プリセット選局)

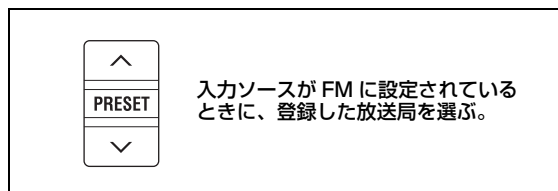

時計とタイマー

時計を使う

時刻を設定するには **CLOCK** を長押しするか **OPTION** を押してオプションメニューの中の **CLOCK SET** に入ります。設定については 15 ページの「オプションメニューを使う」を参照ください。時刻設定を終了すると、フロントパネルに時計を表示できます。

CLOCK **CLOCK** を押す。

電源がオンのときに **CLOCK** を押すと、時計がディスプレイに数秒表示されます。スタンバイのときに **CLOCK** を押すと、ディスプレイに時計を表示するか表示しないかを選択できます。

ご注意

- ・ 本機の時計は 24 時間表示です。
- ・ 電源コードをコンセントから抜くと、数分後に時刻設定はリセットされます。

タイマーとスリープタイマーを使う

■ タイマーを使用する

タイマーを使用すると、設定した時間に音楽を自動再生できます。タイマーを設定するには **TIMER** を長押しするか **OPTION** を押してオプションメニューの中の **TIMER SET** に入ります。設定については 15 ページの「オプションメニューを使う」を参照ください。使用する前に、確実に入力ソースをセットして、オプションメニューでタイマーを設定してください。(P. 16)

TIMER 繰り返し押す。

TIMER OFF → **TIMER ONCE** → **TIMER EVERY**
↑

TIMER OFF : タイマーをオフにする。
TIMER ONCE : タイマーを一度だけセットする。
TIMER EVERY : 毎日同じ時間にタイマーをセットする。
タイマーを **TIMER ONCE** または **TIMER EVERY** にセットするとディスプレイの **TIMER** インジケーターが点灯します。

ご注意

- ・ 時計が設定されていないとタイマーは使用できません。
- ・ タイマーが設定されているときは、ディスプレイの **TIMER** インジケーターが点灯します。電源がオンのときはタイマーの設定時刻が近づくと **TIMER** インジケーターが点滅します。



タイマー設定で設定した内容は保持されます。

■ スリープタイマーを使用する

スリープタイマーを使用すると、一定時間を経過した後、自動的に本機をスタンバイ状態にできます。

SLEEP 繰り返し押す。

120min → 90min → 60min → 30min → Off
↑

ディスプレイの **SLEEP** インジケーターが点灯します。

便利な機能

オプションメニューを使う

OPTION ボタンを押すとディスプレイにオプションメニューが表示されます。オプションメニューでは、様々な機能を設定できます。

オプションメニュー	設定内容または調整範囲	参照ページ
プリセット <small>プリセット</small> デリート <small>デリート</small> PRESET DELETE	(入力ソースが FM のときだけ表示されます)	13
トレブル <small>トレブル</small> TREBLE (高音)	- 10 dB ~ + 10 dB	下記
バス <small>バス</small> BASS (低音)	- 10 dB ~ + 10 dB	下記
バランス <small>バランス</small> BALANCE	L+5 ~ <small>センター</small> CENTER ~ R+5	下記
クロック <small>クロック</small> セット <small>セット</small> CLOCK SET	時、分	16
タイマー <small>タイマー</small> セット <small>セット</small> TIMER SET	起動時間 (時、分)、音楽 (入力ソース、トラック / ファイル番号もしくはプリセット番号)、音量、タイマーオン / オフ	16

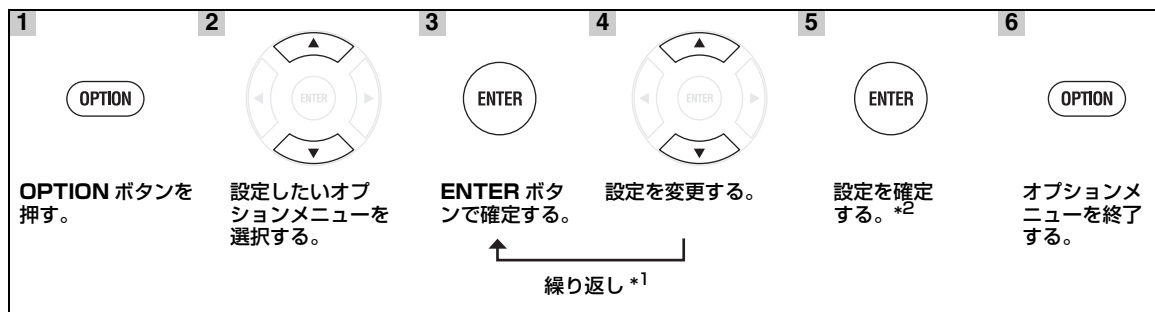

*1 複数の設定内容があるときは、手順 3、4 を繰り返します。前の設定に戻るには、◀ボタンを押します。

*2 他の項目を続けて設定するときは、手順 2 から繰り返します。



途中で設定をキャンセルするときは、**OPTION** ボタンを押します。

■ 音質 / バランスなどを設定する

トレブル
TREBLE^{*3} : 高音のレベルを調節します。

バス
BASS^{*3} : 低音のレベルを調節します。

バランス
BALANCE : 左右のスピーカーの音量バランスを調整します。

*3 ヘッドホン使用時にも有効です。

■ 時計を合わせる

CLOCK SET : 時、分を設定するには、15 ページの手順 3、4 を繰り返します。



- ・ CLOCK ボタンを長押しすると、直接 CLOCK SET に入ることができます。
- ・ 時刻を設定しているとき、数字ボタンを使っても時、分を入力できます。入力を確定するには ENTER を押してください。キャンセルするには CLEAR を押してください。
- ・ 電源がオンのときに CLOCK を押しすと、一定時間時刻がディスプレイに表示されます。

ご注意

電源コードをコンセントから抜くと、時計の設定は数分後にはリセットされます。

■ タイマーを設定する

TIMER SET : 以下の設定項目を選択するには、15 ページの手順 3、4 を繰り返します。



TIMER ボタンを長押しすると、直接 TIMER SET に入ることができます。

起動時間 (時、分)



タイマーを設定しているとき、数字ボタンを使って時 / 分、トラック / ファイル番号、プリセット番号、音量を入力できます。入力を確定するには ENTER を押してください。キャンセルするには CLEAR を押してください。

入力ソースとトラック / ファイル番号またはプリセット番号

ご注意

・ 入力ソース (iPod、CD、USB) が正しくセットされていないと、タイマー音楽は再生されません。確実にセットしてください。

CD を選択した場合

トラック / ファイル番号を設定します。

ディスクにないトラック / ファイル番号を選択した場合、一番最初のトラック / ファイルが自動的に再生されます。

USB を選択した場合

ファイル番号を設定します。

USB 機器にないファイル番号を選択した場合、一番最初のファイルが自動的に再生されます。

iPod を選択した場合

曲の指定はできません。前回の iPod 終了時点から再生します。

FM を選択した場合

プリセット番号を設定します。

「- - -」は、前回聴いていた放送設定を選択します。

音量



音量は "1" ~ "MAX"(60) と "---*" が設定可能です。

タイマーが起動する時、スタンバイ→電源オンするならば、以前の音量に関わらず、ここで設定した音量になります。タイマーが起動する時、既に電源がオンしている場合は、この設定は無視され、その時の音量が保たれます。

* "---" に設定すると、タイマー起動によりスタンバイ→電源オンするとき、以前に聞いていた音量で電源オンします。

タイマーオン (TIMER EVERY/TIMER ONCE) / オフ (TIMER OFF)

タイマーを TIMER EVERY/TIMER ONCE/TIMER OFF に切り替えます。タイマーを TIMER EVERY または TIMER ONCE にセットすると、ディスプレイの TIMER インジケーターが点灯します。



この設定は、TIMER ボタンでも切り替えが可能です (P. 14)。

故障かな？と思ったら

使用中に本機が正常に作動しなくなった場合は、まず下記をご確認ください。下記以外で異常が認められた場合や下記の対処を行っても正常に作動しない場合は、本機の電源を切り、電源コードをコンセントから抜いてから、お買上げ店または修理ご相談センターまでお問い合わせください。

全般

症状	原因	対策	ページ
電源を入れてもすぐに切れる。	電源コードが正しく接続されていない。	電源コードを正しく接続してください。	9
本機が正常に作動しない。	本機が落雷や過度の静電気など外部からの強い電気ショックを受けた。	本機の電源をスタンバイにして電源コードを抜いてください。約 30 秒後に電源コードをコンセントに再度接続し、電源をオンにしてください。	—
スピーカーから音が出ない。	再生したい入力ソースが正しく選ばれていない。	本体の入力ボタンやリモコンのソースボタンで再生したい入力ソースを正しく選んでください。	—
	スピーカーがしっかり接続されていない。	接続を確認してください。	8
	消音状態になっている。	消音を解除してください。	4
	音量が小さい。	音量を大きくしてください。	7
	CD-ROM など、本機で再生できない信号が入力されている。	本機で再生可能な信号の入力ソースを再生してください。	3
突然電源が切れる。	スリープタイマーを設定していた。 音楽が再生されないまま、なにも操作しない状態が 1 時間以上続いた。	故障ではありません。本機の電源をオンにして再生しなおしてください。	—
時刻の設定内容が消えた。	電源コードがコンセントから抜かれた。	電源コードをコンセントに差し込み、時刻を再度設定してください。	—
片側のチャンネルの音がほとんど出ない。	再生機器やスピーカーがしっかり接続されていない。	接続を確認してください。接続に問題が無いときはケーブルに不具合がある場合があります。	8
周囲に設置しているデジタル機器や高周波機器から雑音が出る。	本機とデジタル機器または高周波機器の位置が近すぎる。	本機をそれらの機器から離して設置してください。	—

放送局の受信

症状	原因	対策	ページ
ステレオ放送になると雑音が多く聞きづらい。	アンテナが正しく接続されていない。	アンテナの接続を確認してください。	8
	放送局から離れた地域で受信しているか、アンテナ入力が弱い。	アンテナを感度の良い、多素子の屋外アンテナに変えてください。	—
		モノラルに切り替えてください。	13
自動選局ができない。	放送局から離れた地域で受信しているか、アンテナ入力が弱い。	アンテナを感度の良い、多素子の屋外アンテナに変えてください。	—
		手動選局をしてください。	13
プリセット選局ができない。	本機のメモリーに登録された設定内容が消去された。	放送局を再度登録してください。	13
FM専用アンテナや屋外アンテナを使用しているも、音が歪むなど受信感が悪い。	マルチパス(多重反射)などの妨害電波を受けている。	アンテナの高さや方向、設置場所を変えてください。	—

iPod

ご注意

本機のディスプレイに下記のメッセージが表示されない場合は、iPodの接続をご確認ください(9ページ)。

表示	内容	対策	ページ
iPod Connecting iPod charging	iPodとの接続を確認中です。	ディスプレイのメッセージが消えず再生が始まらない場合は、iPodを接続しなおしてください。	9
Unknown iPod	iPodとの通信に問題が発生していません。	iPodを接続しなおしてください。	9
	本機に対応していないiPodが接続されている。	iPod(第5世代)、iPod classic、iPod nano、iPod touchのみ対応しています。	—
	iPodのソフトウェアが最新バージョンになっていない。	アップル社のウェブサイトから最新のiTunesソフトウェアをダウンロードし、iPodのソフトウェアを最新バージョンにアップグレードしてください。	—
iPod	iPodの再生が完了した場合です。 例えばアルバム選択でアルバム内全曲再生完了時です。		
iPod Unplugged	iPodがiPod Dockから取り外されました。	iPodをiPod Dockに接続してください。	9
iPod OverCurrent	非対応のiPod機器が接続された。 iPodが斜めに挿入されている。	一旦iPod機器を抜き、入力ソースをiPod以外に変更した後、再びiPodに戻してください。その後、対応しているiPod機器をもう一度挿入してください。	9

症状	原因	対策	ページ
iPod の音が出ない。	本機の電源がオフになっている。	電源コードを正しく接続してください。	—
	iPod のソフトウェアが最新バージョンになっていない。	アップル社のウェブサイトから最新の iTunes ソフトウェアをダウンロードし、iPod のソフトウェアを最新バージョンにアップグレードしてください。	—
	iPod と本機が接続中です。	接続が完了するまで少々お待ちください。	—
iPod の音が出ない。 音は出るが本機またはリモコンから iPod の操作ができない。	iPod が iPod Dock に正しく接続されていない。	一旦 iPod を本機から取り外し、再度 iPod Dock に正しく差しなおしてください。	9
リモコンから操作ができない。	本機が対応していない iPod が接続されている。	iPod (第 5 世代)、iPod classic、iPod nano、iPod touch のみ対応しています。	9
	iPod がしっかり接続されていない。	iPod を正しく接続してください。	—
	iPod のソフトウェアが最新バージョンになっていない。	iPod のソフトウェアを最新バージョンにアップデートしてください。もし最新のソフトウェアにアップデートしても解決されないときは、iPod をリセットしてください。	—
iPod から操作ができない。	iPod が iPod Dock に正しく接続されていない。	一旦 iPod を本機から取り外し、再度 iPod Dock に正しく差しなおしてください。	9
再生情報がディスプレイに表示されない。	使用している iPod が再生情報表示ディスプレイに対応していない。	この機能は iPod (第 5 世代)、iPod classic、iPod nano、iPod touch に対応しています。	9
iPod が充電されない。	iPod が iPod Dock に正しく接続されていない。	一旦 iPod を本機から取り外し、再度 iPod Dock に正しく差しなおしてください。	9
	本機が対応していない iPod が接続されている。	iPod (第 5 世代)、iPod classic、iPod nano、iPod touch のみ対応しています。	—

USB

ご注意

下記のように対処しても不具合がある場合は、USB 機器の接続をご確認ください (9 ページ)。

表示	内容	対策	ページ
USB Unplugged	USB 機器が正しく確実に接続されていない。	USB 機器を接続しなおしてください。	9
No Files	非対応の USB 機器が接続された。	本機に対応した USB 機器を使用してください。	9
	USB 機器にデータが入っていない。	データが入っている USB 機器を接続して下さい。	—
USB OverCurrent	非対応の USB 機器が接続された。	一旦 USB 機器を抜き、入カソースを USB 以外に変更した後、再び USB に戻してください。その後、対応している USB 機器をもう一度挿入してください。	9
	USB 機器が斜めに挿入されている。		

症状	原因	対策	ページ
USB 機器に保存された音楽ファイルを再生できない。	USB 機器が認識されていない。	USB 機器を接続しなおしてください。	9
		USB 機器に AC アダプタが付属している場合、AC アダプタを接続してください。	—
	USB 機器が正しく接続されていない。	USB 機器を接続しなおしてください。	9
	MP3/WMA ファイルのフォーマットが本機に対応していない。	本機で対応しているファイルと交換してください。	3
	上記の対策をしても症状が改善されない場合、お使いの USB 機器は本機に対応していません。	別の USB 機器をお使いください。	—

ディスクの再生

症状	原因	対策	ページ
音が出ない、または歪む。	MP3/WMA ファイルのサンプリング周波数が本機に対応していない。	サンプリング周波数またはビットレートが本機に対応しているか確認してください。	3
ディスクをセットしても再生されない。	CD-R/RW がファイナライズされていない。	CD-R/RW をファイナライズしてください。	—
	ディスクが裏返しにセットされている。	ディスクのラベル面を上にしてセットしてください。	—
	ディスクに不具合がある。	他のディスクを再生してください。同様の問題が生じない場合は、最初のディスクに不具合があります。	—
	MP3/WMA ディスクに入っているファイルが少ない。	MP3/WMA ディスクに少なくとも5ファイル以上のMP3/WMAファイルが入っているか確認してください。ファイルが少ないとディスクが認識されない場合があります。	—
	MP3/WMA ファイルのサンプリング周波数が本機に対応していない。	サンプリング周波数またはビットレートが本機に対応しているか確認してください。	3
特定の機能が動作しない。	本機で再生できないディスクを再生しようとしている。	本機の対応ディスク情報および使用しているディスクの種類を確認してください。	3
本体の▶/◀もしくはリモコンの▶ ボタンを押しても再生が始まらない(すぐに停止する)。	ディスクが汚れている。	ディスクの汚れを拭きとってください。	—
	本機で再生できないディスクを再生しようとしている。	本機の対応ディスク情報および使用しているディスクの種類を確認してください。	3
	本機を気温の低い場所から高い場所に移動したため、レンズ部に露が付いた。	本機を、1～2時間ほど放置し、部屋の温度になじませてから、再度操作してください。	—
ディスクトレイにディスクが挿入されているときに「No Disc」とディスプレイに表示される。	本機で再生できないディスクを再生しようとしている。	本機の対応ディスク情報および使用しているディスクの種類を確認してください。	3
	ディスクが汚れている、または異物が付着している。	ディスクを取り出し、汚れを拭きとってください。または付着した異物を取り除いてください。	—
	ディスクが裏返しにセットされている。	ディスクを取り出し、ラベル面を上にしてセットしてください。	—

リモコンの操作

症状	原因	対策	ページ
リモコンで本機を操作できない	リモコンの操作範囲外から操作しようとしている。	リモコンの操作範囲については、「リモコンを使用する」をご参照ください。	5
	本機のリモコン受光窓に直射日光や照明があたっている。	照明または本機の向きを変えてください。	—
	電池が消耗している。	新しい電池と交換してください。	5
	リモコンと本機の受光窓の間に障害物がある。	障害物を取り除いてください。	—

ディスクの取り扱いについて

- ・できるだけコンパクトディスクの縁を持つようにして、表面に触れないように扱ってください。ディスクを折り曲げないでください。

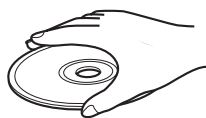

- ・ディスク表面の掃除には、乾いた柔らかい布を使用してください。ディスククリーナー、スプレー、その他化学薬品は使用しないでください。
- ・直射日光の当たる場所や、高温多湿な場所に長時間置かないでください。

- ・ディスクを拭くときは、ディスクの内側中心から外側へ直角方向に拭いてください。

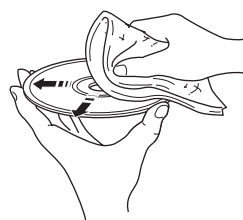

- ・ディスクのラベル面に文字を書くときは、先の柔らかいマジックペンを使用してください。

主な仕様

プレーヤー部

iPod

- ・対応 iPod iPod (第5世代)、iPod classic、iPod nano、iPod touch

CD

- ・メディア CD、CD-R/RW
- ・オーディオフォーマット オーディオ CD、MP3、WMA

レーザー

- ・タイプ 半導体レーザー GaAs/GaAlAs
- ・波長 780nm
- ・出力 10mW

USB

- ・オーディオフォーマット MP3、WMA

AUX

- ・入力端子
- AUX1 RCA
- AUX2 ステレオ L/R: 3.5 mm ステレオミニジャック

アンプ部

- ・定格出力 (EIAJ) 32 W + 32 W
(6 Ω 1 kHz、10% THD)
- ・入力感度 / インピーダンス
- AUX1 280 mV/47 k Ω
- AUX2 140 mV/47 k Ω
- ・全高調波歪率 AUX1 1 kHz/10 W 0.05%

チューナー部

- ・受信周波数範囲 76.0 ~ 90.0 MHz

総合

- ・電源電圧 / 周波数 AC 100 V、50/60 Hz
- ・消費電力 80 W
- ・待機時消費電力 (スタンバイ時) 0.5 W 以下
- ・外形寸法 (幅 × 高さ × 奥行き)
..... 215 × 125 × 309 mm
- ・質量 4.8 kg

仕様、および外観は、製品の改良のため予告なく変更することがあります。

iPod

iPod は、米国およびその他の国々で登録されている Apple Inc. の商標です。
「Made for iPod」とは、iPod 専用で接続するよう設計され、アップルが定める性能基準を満たしているとデベロッパーによって認定された電子アクセサリであることを示します。アップルは、これらの機器操作または、安全規制基準に関する一切の責任を負いません。

本機は「JIS C 61000-3-2」適合品です。
JIS C 61000-3-2 適合品とは、日本工業規格「電磁両立性 第3-2部：限度値—高調波電流発生限度値（1相当りの入力電流が20A以下の機器）」に基づき、商用電力系統の高調波環境目標レベルに適合して設計・製造した製品です。

お問い合わせ窓口

保証とアフターサービス

サービスのご依頼、お問い合わせは、お買い上げ店、またはヤマハ修理ご相談センターにご連絡ください。

ヤマハAV製品の機能や取り扱いに関するお問い合わせ

■ヤマハお客様コミュニケーションセンター オーディオ・ビジュアル機器ご相談窓口

ナビダイヤル
(全国共通)  **0570-011-808**

全国どこからでも市内通話料金でご利用いただけます。

携帯電話、PHS、IP電話からは下記番号におかけください。
TEL (053) 460-3409

〒430-8650 静岡県浜松市中区中沢町10-1

受付：月～金曜日 10:00～18:00 土曜日 10:00～17:00
(日曜、祝日およびセンター指定の休日を除く)

■ヤマハオーディオ&ビジュアルサポートページ

お客様から寄せられるよくあるご質問をまとめておりますので、ご参考にご覧ください。

<http://www.yamaha.co.jp/product/av/support/>

ヤマハAV製品の修理、サービスパーツに関するお問い合わせ

■ヤマハ修理ご相談センター

ナビダイヤル
(全国共通)  **0570-012-808**

全国どこからでも市内通話料金でご利用いただけます。

携帯電話、PHS、IP電話からは下記番号におかけください。
TEL (053) 460-4830

FAX (053) 463-1127

受付：月～金曜日 9:00～18:00 土曜日 9:00～17:00
(日曜、祝日およびセンター指定の休日を除く)

修理品お持ち込み窓口

受付：月～金曜日 9:00～17:45
(土曜、日曜、祝日およびセンター指定の休日を除く)

北海道 〒064-8543 札幌市中央区南10条西1丁目1-50
ヤマハセンター内
FAX (011)512-6109

首都圏 〒143-0006 東京都大田区平和島2丁目1-1
京浜トラックターミナル内14号棟A-5F
FAX (03)5762-2125

名古屋 〒454-0058 名古屋市中川区玉川町2丁目1-2
ヤマハ(株)名古屋倉庫3F
FAX (052)652-0043

大阪 〒564-0052 吹田市広芝町10-28
オーク江坂ビルディング2F
FAX (06)6330-5535

九州 〒812-8508 福岡市博多区博多駅前2丁目11-4
FAX (092)472-2137

*名称、住所、電話番号、URLなどは変更になる場合があります。

●保証期間

お買い上げ日から1年間です。

●保証期間中の修理

保証書の記載内容に基づいて修理させていただきます。詳しくは保証書をご覧ください。

●保証期間が過ぎているとき

修理によって製品の機能が維持できる場合にはご要望により有料にて修理いたします。

●修理料金の仕組み

技術料 故障した製品を正常に修復するための料金です。技術者の人件費、技術教育費、測定機器等設備費、一般管理費等が含まれています。

部品代 修理に使用した部品代金です。その他修理に付帯する部材等を含む場合もあります。

出張料 製品のある場所へ技術者を派遣する場合の費用です。別途、駐車料金をいただく場合があります。

●補修用性能部品の最低保有期間

補修用性能部品の最低保有期間は、製造打ち切り後8年です。補修用性能部品とは、その製品の機能を維持するために必要な部品です。

●製品の状態は詳しく

サービスをご依頼されるときは製品の状態をできるだけ詳しくお知らせください。また製品の品番、製造番号などもあわせてお知らせください。

※ 品番、製造番号は製品の背面もしくは底面に表示してあります。

●スピーカーの修理

スピーカーの修理可能範囲はスピーカーユニットなど振動系と電気部品です。尚、修理はスピーカーユニット交換となりますので、エージングの差による音色の違いが出る場合があります。

●摩耗部品の交換について

本機には使用年月とともに性能が劣化する摩耗部品(下記参照)が使用されています。摩耗部品の劣化の進行度合は使用環境や使用時間等によって大きく異なります。

本機を未永く安定してご愛用いただくためには、定期的に摩耗部品を交換されることをおすすめします。

摩耗部品の交換は必ずお買い上げ店、またはヤマハ修理ご相談センターへご相談ください。

摩耗部品の一例

ポリウムコントロール、スイッチ・リレー類、接続端子、ランプ、ベルト、ピンチローラー、磁気ヘッド、光ヘッド、モーター類など

※ このページは、安全にご使用いただくためにAV製品全般について記載しております。

永年ご使用の製品の点検を！



愛情点検

こんな症状はありませんか？

- 電源コード・プラグが異常に熱い。
- コゲくさい臭いがする。
- 電源コードに深いキズが変形がある。
- 製品に触れるとビリビリと電気を感じる。
- 電源を入れても正常に作動しない。
- その他の異常・故障がある。

すぐに使用を中止してください。

事故防止のため電源プラグをコンセントから抜き、必ず販売店に点検をご依頼ください。
なお、点検・修理に要する費用は販売店にご相談ください。

ヤマハ株式会社

〒430-8650 浜松市中区中沢町10-1

