

MA-1

MIC MIXER MA-1 GUIDE MANUAL

ヤマハ マイクミキサー
取扱説明書



●ごあいさつ

このたびは、ヤマハマイクミキサーMA-1をお買い上げいただきましてまことにありがとうございました。

広いダイナミックレンジと、高いSN比をもった、マイクミキサーMA-1は、マイク2系統、ライン2系統をミキシングし、マイクにはリバーブユニットによる残響効果を加えることができます。

また、各入力調整ボリュームやモードスイッチ、OFF/PASSスイッチなどの活用により本機はコンポーネントの一員として、さまざまなサウンドプレーに欠かせることのできないものとなるでしょう。

この「取扱説明書」をよくお読みになり、末長くご愛用くださるようお願いいたします。

●目次

規格	2
特長	3
ブロックダイヤグラム	3
各部の名称と動作	4
接続図	5
接続時の信号の流れ	6
ご使用方法	7
ご注意	8
サービスのご依頼について	9

●規格

出力	力	……定格出力/出力インピーダンス 150mV/1K Ω 最大出力(1KHz 1%歪) …… 5V以上
入力	力	……MIC 入力感度 …… 0.2mV MIC 最大許容入力(1KHz 3%歪) 150mV 適合MIC インピーダンス …… 600~50K Ω LINE入力感度/入力インピーダンス 150mV 1K Ω
ノイズ	ズ	……MIC SN比(IHF A NETWORK) 56dB 残留ノイズレベル(IHF A NETWORK) 40 μ V以下
高調波歪率	……MIC 1KHz 1.5V出力	……0.05%以下 LINE 1KHz 1.5V出力 …… 0.05%以下
周波数特性	……MIC 100Hz	……-3dB 20kHz ……-3dB LINE 20~20kHz ……0 \pm 1dB
チャンネルセパレーション	……MIC 及び LINE (1KHz)	……50dB以上
リバーブ特性	……残響時間	……1.6秒 標準 周波数帯域 ……100~3KHz
定格消費電力	……	5W
定格電源電圧	……	AC100V
定格電源周波数	……	50/60Hz
外形寸法	……	217(W) × 73(H) × 238(D)
重量	……	2.1kg

●特長

- マイク2系統、ライン2系統の音をミキシングして、出力2系統を取り出すことができます。
- マイク入力には、本機に内蔵された「リバーブユニット」により、ボーカルや楽器の音像に残響音を加え、豊かな響きを得ることができます。
- 「リバーブユニット」は、フェーズシフト回路によりマイクを2チャンネルステレオとして使う場合にも、臨場感のある効果が得られます。
- 「MODE」スイッチにより、マイク入力を「モノラル」と「ステレオ」に切換えることができます。
- 電源スイッチを「OFF/PASS」にするとライン入力は自動的に出力端子にパスされますので、接続コードをいちいち接続し直すわずらわしさがありません。
- 広いダイナミックレンジと高いSN比により、歪みのないクリアな音を送り出すことができます。

●ブロックダイアグラム

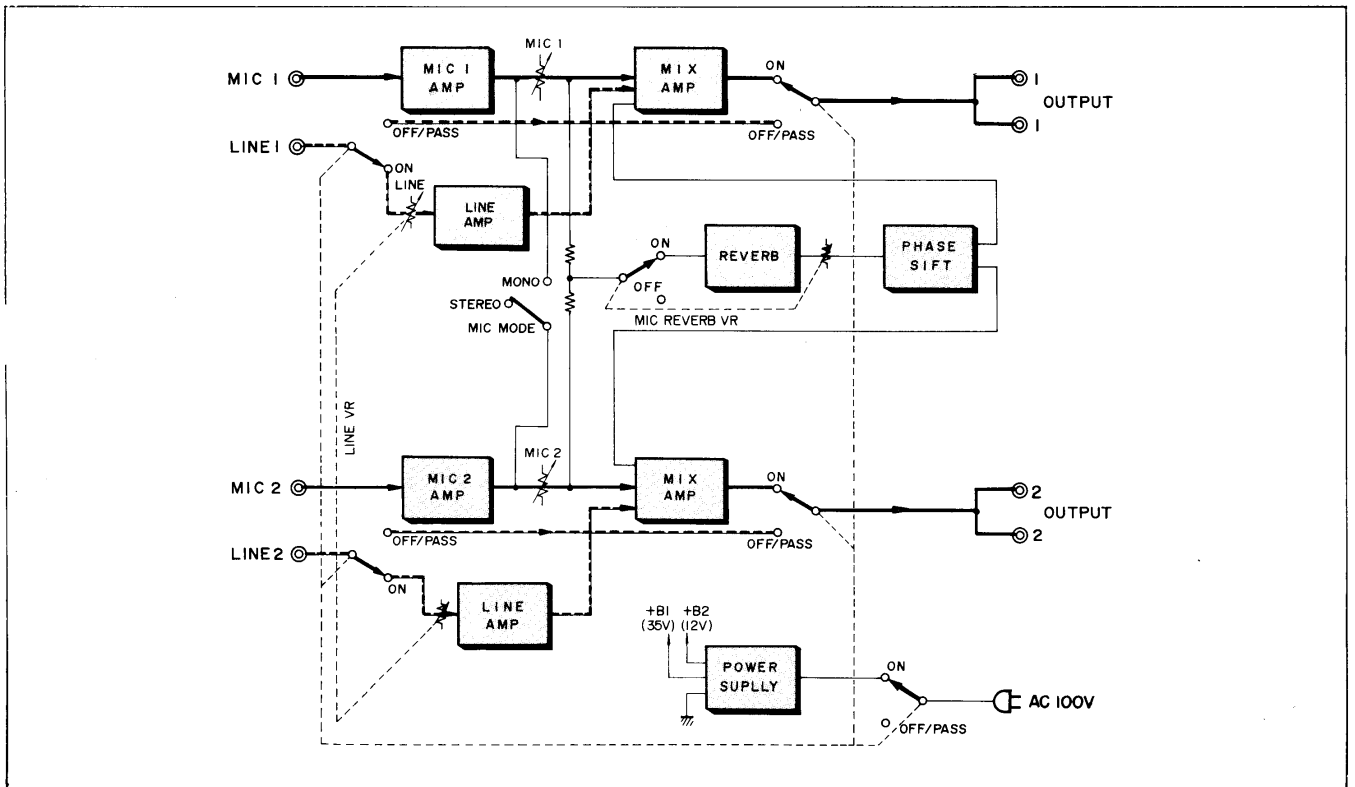

●接続時の信号の流れ

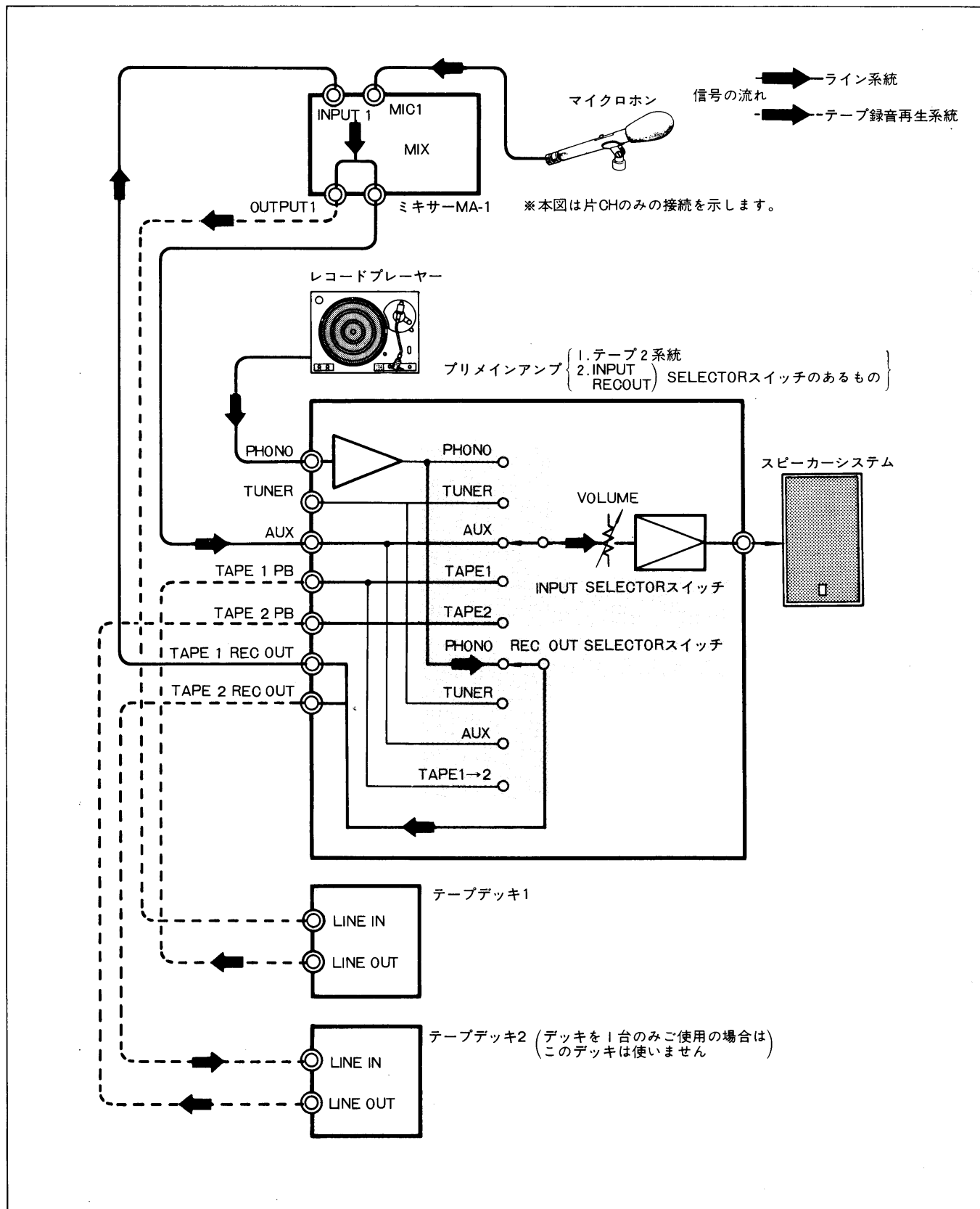

● 接続図

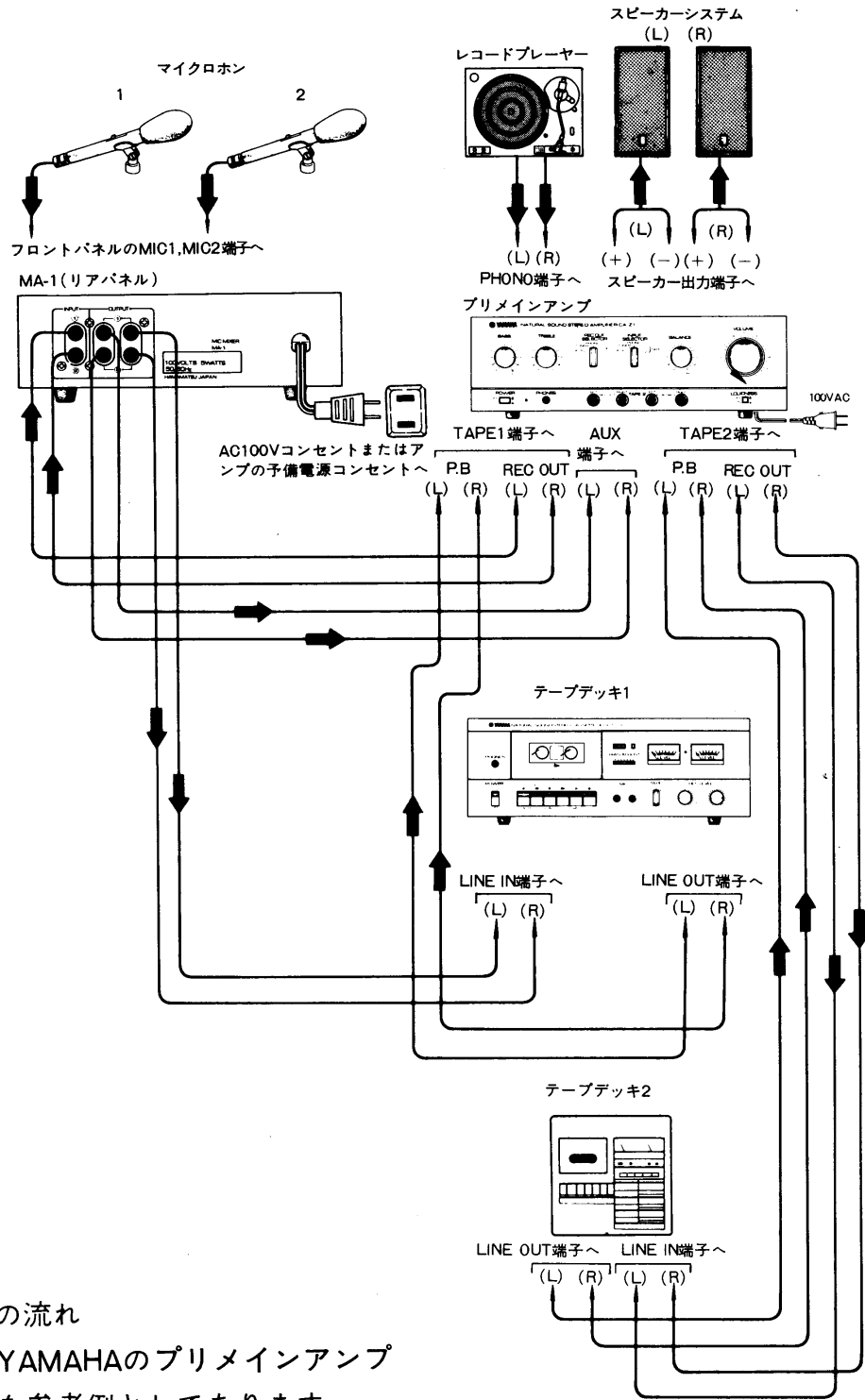

※➡信号の流れ

※本図はYAMAHAのプリメインアンプ
CA-Z1を参考例としてあります。

●各部の名称と動作

●フロントパネル

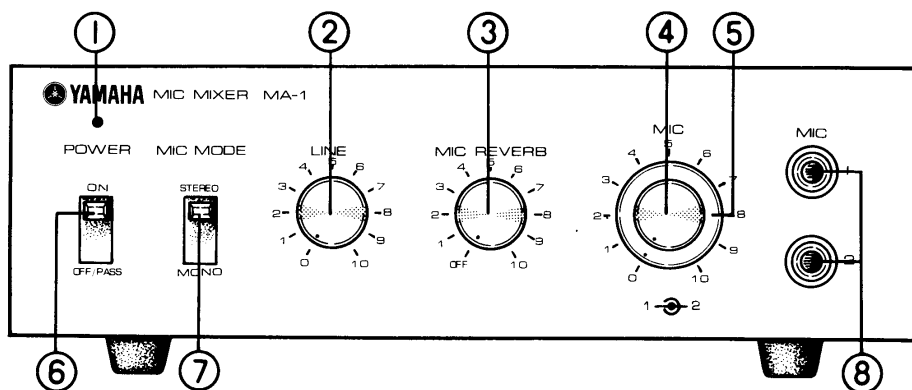

①POWER(電源表示LED)

電源スイッチをONにすると赤く点灯し、ミキサーが動作していることを表示します。

②LINE(ライン入力調整ツマミ)

リアパネルのINPUT 1、2の端子に接続された入力信号のレベルをコントロールします。時計方向に回すと音は大きくなります。

③MIC REVERB(マイクリバーブ調整ツマミ)

時計方向に回すと、マイク入力1、2に残響音が付加されます。OFFの位置では、残響音はかかりません。

④MIC 1(マイク1入力調整ツマミ)

MIC 1の端子に接続されたマイク入力信号のレベルをコントロールします。時計方向に回すと音は大きくなります。

⑤MIC 2(マイク2入力調整ツマミ)

MIC 2の端子に接続されたマイク入力信号のレベルをコントロールします。時計方向に回すと音は大きくなります。

⑥POWER(電源スイッチ)

「ON」にすると電源表示LEDが点灯し、電源が入り、動作状態となります。

「OFF/PASS」では、マイク回路は動作しませんがリアパネルのINPUT 1、2端子に接続されたライン入力信号はそのままミキサーの出力端子にパスされます。

⑦MIC MODE(マイクモードスイッチ)

「STEREO」では、マイクロホン1とマイクロホン2の信号が別々にOUTPUT端子の1と2に出てきますので、ステレオ録音やステレオ再生ではこの位置にセットしてください。

「MONO」では、マイクロホン1とマイクロホン2の信号は一つとなってOUTPUT端子の1と2に出てきます。

⑧MIC(マイクロホン入力端子1、2)

マイクロホンのプラグをこのジャックに差し込んでください。

●リアパネル

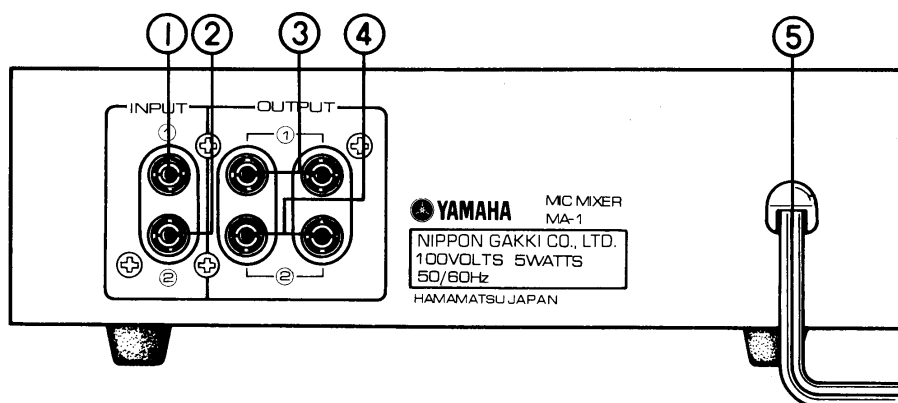

①INPUT 1(ライン入力端子1)

この端子の入力信号はMIC 1の入力とミキシングされます。

②INPUT 2(ライン入力端子2)

この端子の入力信号はMIC 2の入力とミキシングされます。

③OUTPUT 1(出力端子1)

MIC 1とINPUT 1の信号がミキシングされて

出てきます。

④OUTPUT 2(出力端子2)

MIC 2とINPUT 2の信号がミキシングされて出てきます。

⑤電源コード

コードのプラグをAC100Vのコンセントに差し込んでください。

●ご使用方法

●レコードとマイクをミキシングする場合

1. 接続図を参考に各機器を正しく接続してください。

※録音しない場合は、テープデッキを接続する必要はありません。

「REC OUT SELECTOR」スイッチのないアンプの接続は、図4(P8)を参考にしてください。

2. アンプやプレーヤーを動作状態とし、アンプの「INPUT SELECTOR スイッチ」を「AUX」にし、「REC OUT SELECTOR」スイッチを「PHONO」にします。

3. MA-1の LINE、MIC REVERB、MIC 1、2の各ツマミを反時計方向に回して、不用意に大きな音が出ないようにしておきます。

4. MA-1の「POWER」スイッチが「OFF/PASS」では、アンプで再生されているレコードは、そのままスピーカーに送られます。(図1)



図1

5. MA-1の「POWER」スイッチを「ON」にしてMIC 1またはMIC 2の音量調整ツマミを時計方向に回してゆくとマイクの音をラインのプログラム(この場合はレコード)にミキシングすることができます。(図2)

「MIC」と「LINE」のツマミを調整して適当な音量にセットしてください。

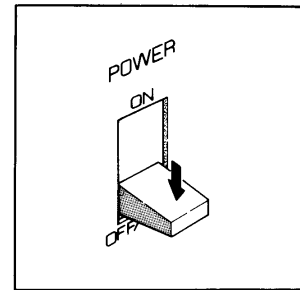

図2

6. マイクに残響効果を付加する時には、「MIC REVERB」マイクリバース調整ツマミを時計方向に回してください。(図3)

回しすぎるとマイクの音が不明瞭になる場合がありますので、あまり不自然な音にならないよう調整してください。

「OFF」の位置では、残響音は付加されません。

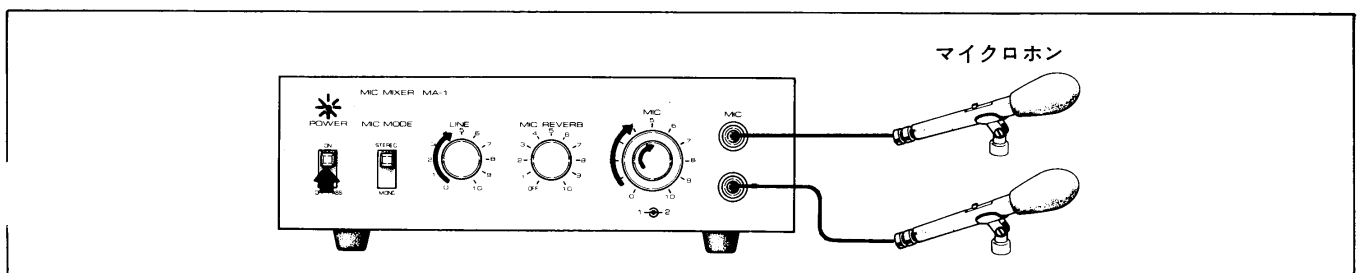

図3

7. モノラルでミキシングする場合、MA-1の「MIC MODE」スイッチをMONOにします。この時マイクの音量はMICボリューム1と2両方のレベルをコントロールしてください。(アンプ側MODEスイッチを使用しモノラルにした場合、残響音は付加されませんのでご注意ください。)
8. テープデッキを使用し録音・再生する場合
 - 接続したテープデッキを録音状態にしてください。
 - 録音されたプログラムを再生する場合は「INPUT SELECTOR」スイッチを「TAPE 1」または「TAPE 2」にセットします。

● ご注意

※「REC OUT SELECTOR」スイッチのないアンプの接続は図4を参考にしてください。

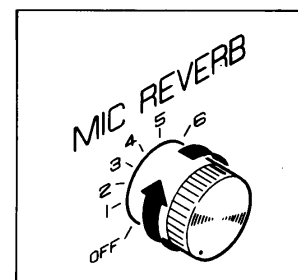
1. テープが1系統のアンプの場合
 - ミキサーの出力をモニターする場合は、アンプ側の「テープ」スイッチを「MONITOR」にする。
 - ミキサーの出力をモニターする場合は、「テープ」スイッチを「MONITOR」にする。
 - テープデッキ1を再生する場合はアンプのTAPE P. B1端子を、MA-1からテープデッキ1のLINE OUTにつなぎかえる。
2. テープが2系統のアンプの場合
 - ミキサーの出力をモニターする場合は、「TAPE MONITOR」スイッチを1にする。
 - テープデッキ1を再生する場合はアンプのTAPE 1 P. B端子をMA-1からテープデッキ1のLINE OUTにつなぎかえる。
 - テープデッキ2を再生する場合は、「TAPE MONITOR」スイッチを2にする。

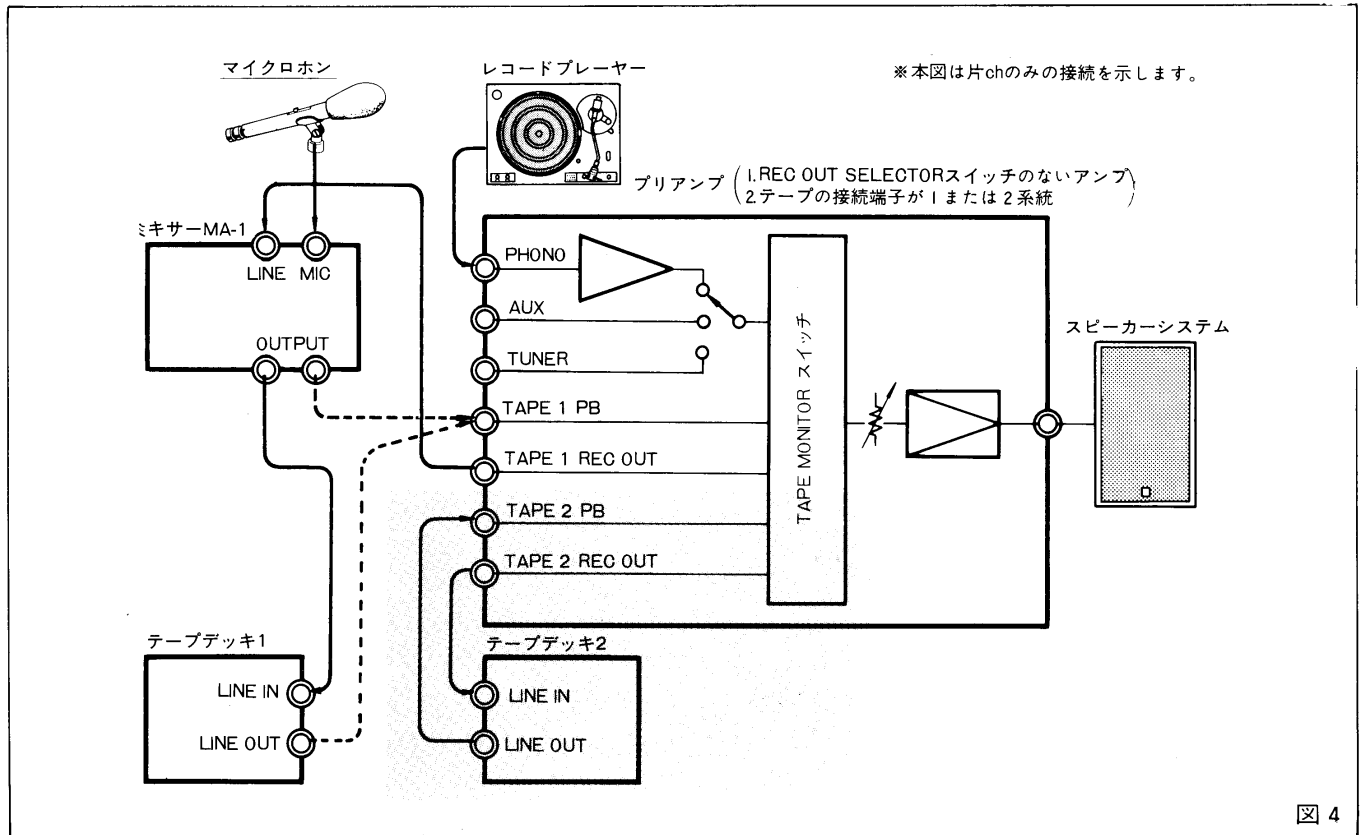

● サービスのご依頼

1. 保証書は販売店で発行しますから、必ず「販売店印、保証期間」をご確認の上、保証規定などをよくお読みいただき、大切に保存してください。
2. 万一、サービスの必要がある場合はご依頼になる前に今一度、取扱い説明書をお読みいただきご確認の上お買上げ店または日本楽器各支店オーディオ技術係までご依頼下さい。
3. 保証期間内に於ける保証サービスをご依頼の場合は、必ず保証書を添えてサービスをお申付下さい。

ヤマハマイクミキサー保証書					型番 MA-1	
<small>此の保証はヤマハマイクミキサーをお買上げ頂きましてありがとうございます。 裏面の保証規定により、万一製造上の不備による自然故障が発生した場合に限り無償にてご調整申し上げます。</small>						
お買上げ日	昭和	年	月	日	同時に納入した製品	
〒	□	□	□	-	□	□
お名前	様方				型番	製造番号
お住まい	殿					
販売店名					保証期間	1カ年間
【保証書のご使用方法】 1. 保証期間内に万一故障の際は、本証をサービスマンにお渡し下さい。 2. この保証書は、サービスにお伺いした際、サービスマンがお預り致します。お預りした保証書は、日本楽器製造㈱支店に送られ、約10日～15日間程度後に直接お客様迄ご返送申し上げます。						
					<small>浜松市中区新10番1号</small> 日本楽器製造株式会社	

■ 各支店住所（オーディオ技術係）

- | | | | |
|-----------|---|--------------|--|
| 東京支店・〒101 | 東京都千代田区外神田
3-10-12
TEL (03)255-2241 | 名古屋支店・〒460 | 名古屋市中区錦1-18-28
TEL (052)201-5141 |
| 横浜支店・〒231 | 横浜市中区本町6-61-1
TEL (045)212-3111 | 北陸支店・〒921 | 金沢市泉本町7-7
TEL (0762)43-6111 |
| 千葉支店・〒280 | 千葉市千葉港2-1(千葉コミュニティセンター内)
TEL (0472)47-6611 | 九州支店・〒812 | 福岡市博多区博多駅前2-11-4
TEL (092)472-2151 |
| 関東支店・〒370 | 高崎市歌川町8番地(高崎センター内)
TEL (0273)27-3366 | 北海道支店・〒064 | 札幌市中央区南十条西1丁目(ヤマハセンター内)
TEL (011)512-6111 |
| 大阪支店・〒564 | 吹田市新芦屋下1-16
TEL (06)877-5151 | 仙台支店・〒980 | 仙台市一番町2-6-5
TEL (0222)27-8511 |
| 神戸支店・〒650 | 神戸市生田区元町通り1-46(エビスヒラマツビル内)
TEL (078)392-1388 | 広島支店・〒731-01 | 広島市祇園町西原862
TEL (08287)4-3787 |
| 四国支店・〒760 | 高松市西宝町2丁目6-44
TEL (0878)33-2233 | 浜松支店・〒430 | 浜松市幸3丁目5-8
TEL (0534)74-0311 |

日本楽器製造株式会社

本社・工場	〒430・浜松市中沢町10-1 TEL.0534(61)1111	神戸支店	〒651・神戸市灘合区浜辺通り6丁目1の36 TEL.078(232)1111
東京支店	〒104・東京都中央区銀座7-9-18/パールビル内 TEL.03(572)3111	四国支店	〒760・高松市西宝町2丁目6-44 TEL.0878(33)2233
銀座店	〒104・東京都中央区銀座7-9-14 TEL.03(572)3111	名古屋支店	〒460・名古屋市中区錦1-18-28 TEL.052(201)5141
渋谷店	〒150・東京都渋谷区道玄坂2-10-7 TEL.03(463)4221	北陸支店	〒921・金沢市泉本町7-7 TEL.0762(43)6111
池袋店	〒171・東京都豊島区南池袋1-24-2 TEL.03(981)5271	九州支店	〒812・福岡市博多区博多駅前2-11-4 TEL.092(472)2151
横浜支店	〒231・横浜市中区本町6-61-1 TEL.045(212)3111	福岡店	〒810・福岡市中央区天神1-11/福岡ビル内 TEL.092(721)7621
ジョイナス ヤマハ店	〒220・横浜市西区南幸1-5-1 TEL.045(311)1201	小倉店	〒802・北九州市小倉区魚町1-1-1 TEL.093(531)4331
千葉支店	〒280・千葉市千葉港2-1/千葉コミュニティーセンター内 TEL.0472(47)6611	北海道支店	〒064・札幌市中央区南十条西1丁目/ヤマハセン TEL.011(512)6111
関東支店	〒370・高崎市歌川町8番地(高崎センター内) TEL.0273(27)3366	仙台支店	〒980・仙台市1番町2-6-5 TEL.0222(27)8511
大阪支店	〒564・吹田市新芦屋下1-16 TEL.06(877)5151	広島支店	〒730・広島市紙屋町1-1-18 TEL.0822(48)4511
心齋橋店	〒542・大阪市南区心齋橋筋2-39 TEL.06(211)8331	浜松支店	〒430・浜松市鍛冶町122 TEL.0534(54)4111
梅田店	〒530・大阪市北区梅田町1/阪神百貨店5階 TEL.06(345)4731	海外支店	ロスアンゼルス・メキシコ・ハンブルグ・ シンガポール・フィリピン