



DM3 Standard

デジタルミキシングコンソール

16マイク入力、8アウトプットのアナログ入出力端子を装備した、16モノラル+1ステレオ+2リターン入力チャンネル/6 MIXバス、2マトリクス、1ステレオバスの軽量かつコンパクトなデジタルミキシングコンソール。

●一般仕様

ミキシングキャパティ	インプットチャンネル	16mono + 1stereo + 2FX return
	Mix/バス	6
	Matrix	2 (Supports Input to Matrix)
	Stereo/バス	1
	FX/バス	2
I/Oコネクタ	Cue/バス	1
	アナログ入力	16Mic/Line (12XLR + 4XLR/TRS Phones Combo)
	アナログ出力	8 (XLR)
	Dante I/O	-
	Network	1 (RJ-45)
	USB TO HOST	1 (USB Type-B, USB2.0)
	USB TO DEVICE	1 (USB Type-A)
ユーザーインターフェース	Phones	1 (TRS Phones)
	DC電源入力	1 (XLR 4pin, DC power IN)
録音・再生機能	USBストレージデバイス	録音:2トラック(USBハードディスク/SSD/フラッシュメモリ) 再生:2トラック(USBハードディスク/SSD/フラッシュメモリ)
サンプリング周波数		96kHz / 48kHz
シグナルディレイ		Less than 1.3ms, (CH INPUT to OMNI OUT, Fs=96kHz)
周波数特性		+0.5, -1.0dB 20Hz-20kHz, reference to the nominal output level@1kHz, INPUT to OMNI OUT
全高調波歪率		Less than 0.01% 20Hz-20kHz@+ 4dBu into 10kΩ, INPUT to OMNI OUT, Input Gain= Min*1
ハム&ノイズ		-126dBu typ., Equivalent Input Noise, Input Gain= Max., -84dBu, Residual output noise, ST main off*2
ダイナミックレンジ		110dB typ., DA Converter, 106dB typ., INPUT to OMNI OUT, Input Gain=Min.
クロストーク		-100dB, adjacent INPUT/OMNI OUT channels, InputGain= Min. @1kHz*3
電源電圧		DC24V/2.5A, PA-L500 (100V - 240V, 50Hz/60Hz)
消費電力		43W
寸法	W	320mm
	H	140mm
	D	455mm
質量		6.5kg
同梱品		取扱説明書, 電源アダプター (PA-L500 電源コード含む), Cubase AI DOWNLOAD INFORMATION
オプション(別売)品		ラックマウントキットRK-DM3
動作温度		動作温度範囲: 0-40 ° C
保管温度		保管温度範囲: -20-60 ° C

*1 全高調波歪率の測定には、80kHz、-18dB/octaveのフィルターを用いています。

*2 ハム&ノイズレベルの測定には、A-Weightフィルターを用いています。

*3 クロストークの測定には、22kHz、-30dB/octaveのフィルターを用いています。



YAMAHA

DM3 Standard

デジタルミキシングコンソール

●入出力特性

アナログ入力規格

INPUT1-16

入力インピーダンス		10k Ω
ソースインピーダンス		50-600 Ω Mics & 600 Ω Lines
入力レベル (GAIN: +64dB)	感度 *1	-80dBu (78 μ V)
	規定レベル	-60dBu (0.775mV)
	最大ノンクリップレベル	-40dBu (7.75mV)
入力レベル (GAIN: 0dB)	感度 *1	-16dBu (123mV)
	規定レベル	+4dBu (1.23V)
	最大ノンクリップレベル	+24dBu (1.23V)
コネクタ		CH 1-12: XLR-3-31 *2 (Balanced)
		CH13-16: Combo Jack *2, *3 (Balanced)

*1. 感度とは、すべてのフェーダーとレベルコントロール類を最大に設定したときに、+4dBu (1.23V) もしくは規定レベルを出力するために必要な入力レベルです。

*2. XLR-3-31 コネクタはバランスタイプ (1=GND, 2=HOT, 3=COLD) です。

*3. TRS phone コネクタはバランスタイプ (Tip=HOT, Ring=COLD, Sleeve=GND) です。

アナログ出力規格

OMNI OUT1-8

出力インピーダンス		75 Ω
負荷インピーダンス		10k Ω Lines
出力レベル	規定レベル	+4dBu (1.23V)
	最大ノンクリップレベル	+24dBu (12.3V)
コネクタ		XLR-3-32 *1 (Balanced)

*1. XLR-3-32 コネクタはバランスタイプ (1=GND, 2=HOT, 3=COLD) です。

PHONES

出力インピーダンス		10 Ω
負荷インピーダンス		40 Ω Phones
出力レベル	規定レベル	2.5mW
	最大ノンクリップレベル	100mW
コネクタ		Stereo Phone Jack (TRS) *1 (Unbalanced)

*1. Stereo Phone Jack (TRS) コネクタはアンバランスタイプ (Tip=LEFT, Ring=RIGHT, Sleeve=GND) です。



YAMAHA

DM3 Standard

デジタルミキシングコンソール

●デジタル入出力規格

USB TO HOST (for DAW)

フォーマット	USB2.0
データ長	32-bit
レベル	USB2.0
オーディオ	18ch input/18ch output
コネクタ	USB Type-B

USB TO DEVICE (for 2Tr REC/PLAY)

フォーマット	USB2.0
データ長	24-bit
レベル	USB2.0
オーディオ	Playback: MP3 or WAV file data Record: MP3 or WAV file data
コネクタ	USB Type-A

●コントロール入出力規格

NETWORK端子

フォーマット	IEEE802.3
レベル	10BASE-T/100BASE-TX
コネクタ	RJ-45



YAMAHA

DM3 Standard

デジタルミキシングコンソール

●外観図

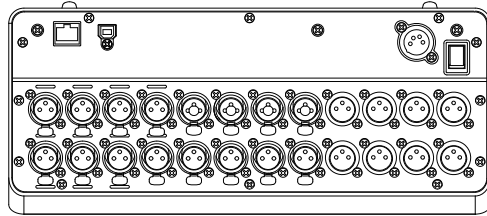

背面図

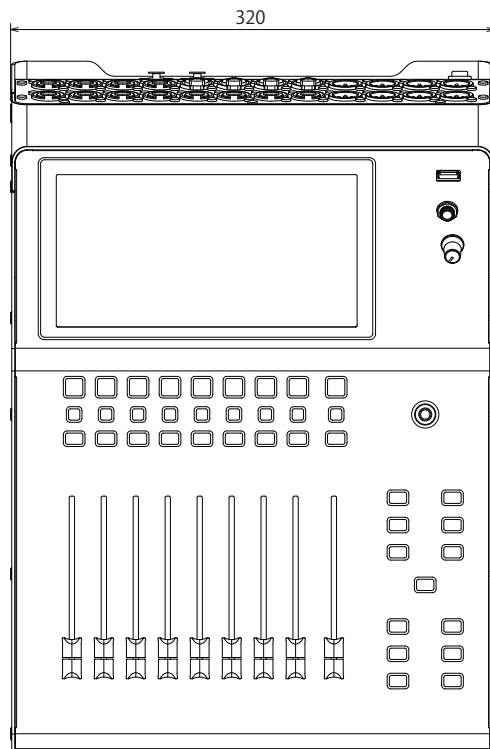

上面図

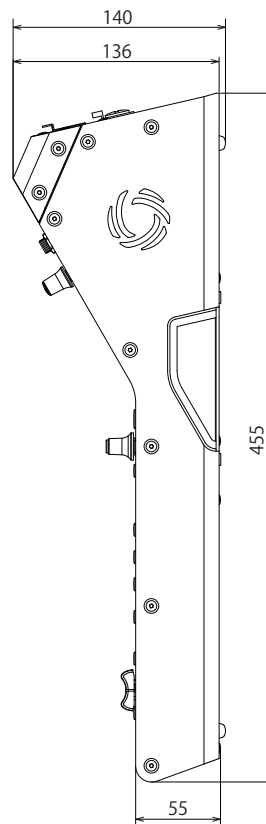

側面図

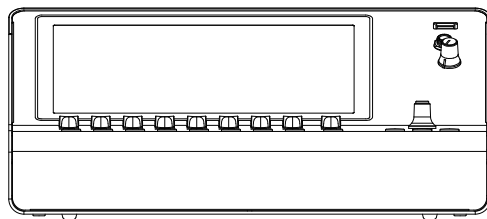

正面図

SCALE : 1/5

(単位: mm)



YAMAHA

DM3 Standard デジタルミキシングコンソール

●外観図

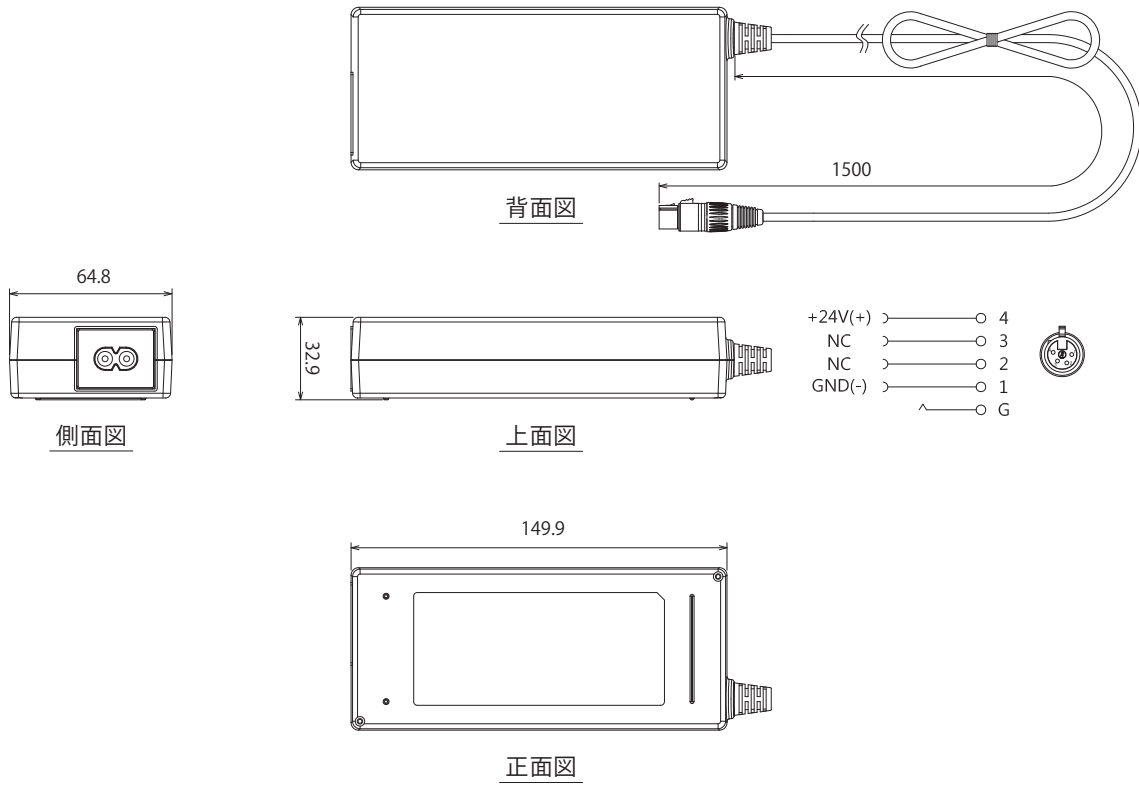

SCALE : 1/3

(単位: mm)

●ブロックダイアグラム

※DM3 StandardにはDante1-16系統はありません。

