

ご使用前に必ずお読みください。

このたびは、ヤマハスピーカースタンドSPS-1000MMをお買い求めいただきまして、誠にありがとうございます。SPS-1000MMは、ヤマハスピーカーシステムNS-1000MM専用につくられたシングルサポート方式のスピーカースタンドです。

特に吟味された材質とヤマハの優れた木工技術によって仕上げられたSPS-1000MMは、あなたのオーディオライフをより一層素晴らしいものとするでしょう。

ご使用の注意

注意 この表示を無視して、誤った取り扱いをすると、人が傷害を負う可能性が想定される内容、および物的損害のみの発生が想定される内容を示しています。

ヤマハスピーカーシステムNS-1000MM専用スタンドです。他のスピーカーはご使用になれません。落下防止のため、必ず指定された付属のネジを使用して取り付けてください。スタンドには決して寄りかからないようにしてください。スタンドが転倒して思わぬ事故の原因となります。スタンドの変色・変形などを防ぐため、直射日光の当たる場所、ストーブの近く等には、置かないでください。

スタンドの設置場所は、必ず床面が水平で安定した場所を選んで設置してください。不安定な場所に設置すると、倒れたりしてけがの原因となります。スピーカーコードは足などに引っかけないよう、必ず壁柱床に固定してください。スタンドが転倒してけがの原因となります。柔らかい布でからぶきするだけで、美しさがたもてます。ベンジン・シンナー・化学ぞうきんは、使用しないでください。

寸法図

上面

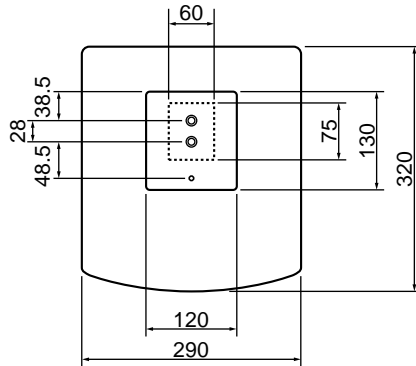

正面

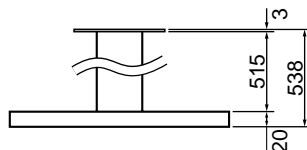

仕様

材質

ベース・サポート部 : ゴムの無垢材
 プレート部 : 鉄板

仕上げ

ベース・サポート部 : 塗装
 プレート部 : 電着塗装

外形寸法(W × H × Dmm) : 290 × 538 × 320

重量

: 3.1Kg

ヤマハホットラインサービスネットワーク

[国内に居住するお客様専用です。
 (Domestic use only.)]

ヤマハホットラインサービスネットワークは、本機を末永く、安心してご愛用いただけるためのものです。サービスのご依頼、お問い合わせは、お買い上げ店、またはお近くのサービス拠点にご連絡ください。

ヤマハ電気音響製品サービス拠点 製品の故障に関するご相談窓口および修理受付、修理品お持込窓口

北海道 〒064-0810 札幌市中央区南十条西1-1-50
 ヤマハセンター内
 Te(011) 512-6108

仙台 〒984-0015 仙台市若林区卸町5-7
 仙台卸商共同配送センター 3F
 Te(022) 236-0249

首都圏 〒211-0025 川崎市中原区木月1184
 Te(044) 434-3100

東京 (お持込修理のみ取扱い)
 〒108-8568 東京都港区高輪2-17-11
 Te(03) 5488-6625

浜松 〒435-0048 浜松市上西町911
 ヤマハ(株) 宮竹工場内
 Te(053) 465-6711

名古屋 〒454-0058 名古屋市中川区玉川町2-1-2
 ヤマハ(株) 名古屋流通センター3F
 Te(052) 652-2230

大阪 〒565-0803 吹田市新芦屋下1-16
 ヤマハ(株) 千里丘センター内
 Te(06) 877-5262

四国 〒760-0029 高松市丸亀町8-7
 ヤマハミュージック高松店内
 Te(0878) 22-3045

広島 〒731-0113 広島市安佐南区西原6-14-14
 Te(082) 874-3787

九州 〒812-8508 福岡市博多区博多駅前2-11-4
 Te(092) 472-2134

お客様ご相談センター
 (ヤマハAV製品に対するお問合せ窓口)
TEL (03) 5488-5500

ヤマハ株式会社
 〒430-8650 浜松市中沢町10-1
 AV機器事業部
 営業部 Te(053) 460-3451
 品質保証室 Te(053) 460-3405
 住所および電話番号は変更になることがあります。

組み立て手順

組み立てる前に、部品表で部品が揃っていることを確認してください。

組み立て図

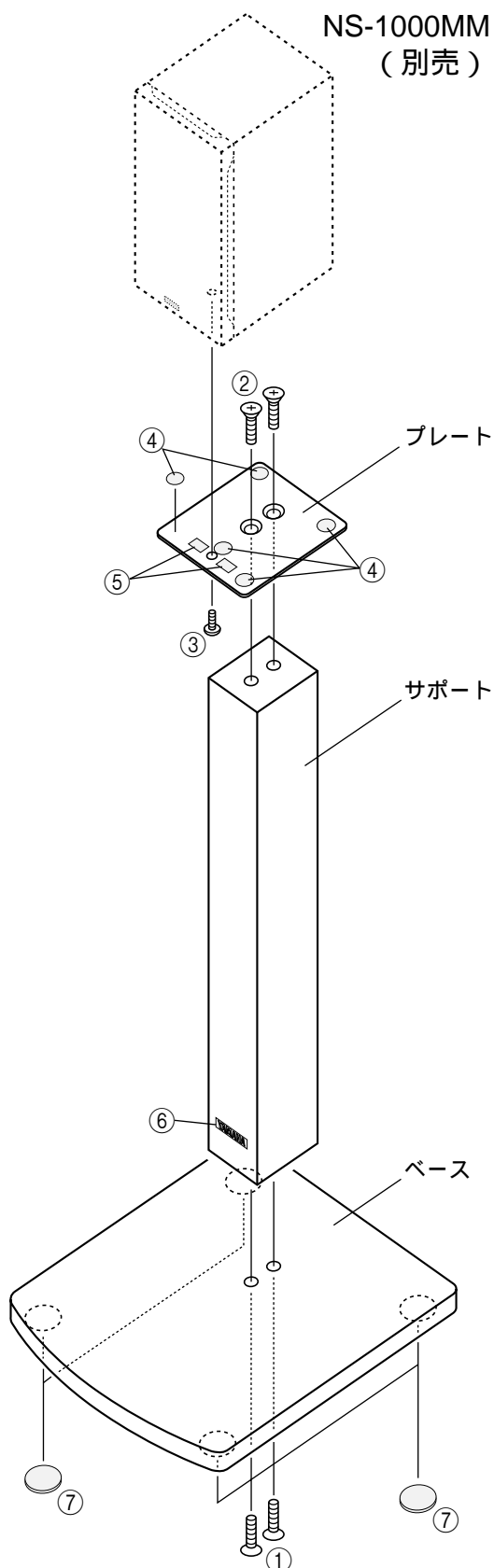

部品表

名称		パーツNo.	数量
① プラス皿小ネジ	6×30	EB360306	4
② プラス皿小ネジ	6×20	EB360200	4
③ プラスナベ小ネジ	4×12	EE640170	2
④ スペース		VE615200	10
⑤ 両面テープ		VU481100	4
⑥ エンブレム	YAMAHA	VZ794400	2
⑦ レッグ	(20)	VV249200	8

組み立て手順

(組み立てには、+ドライバーが必要です。)

1. ベースとサポートの取り付け

ベースとサポートのネジ穴を合わせ、①皿小ネジ6×30を差し込み、+ドライバーを使用して固定します。

2. プレートとサポートの取り付け

プレートとサポートのネジ穴を合わせ、②皿小ネジ6×20を差し込み、+ドライバーを使用して固定します。

3. スペースの貼り付け、レッグの貼り付け

④スペースを必ずプレートの4隅およびネジ穴の後1ヶ所、計5ヶ所に貼ってください。

ガタつき防止のため、⑦レッグを必ずベースの下側四隅に貼ってください。

4. 両面テープ及びエンブレムの貼り付け

(安全のため、必ずご使用ください)

落下及び回転防止のため、⑤両面テープを図の位置2ヶ所に貼ってください。⑥エンブレムを左図のとおり貼ってください。エンブレムは、SPS-1000MM以外には貼らないでください。

5. スピーカーとスタンドの取り付け

NS-1000MM(別売)の底面には、スタンドとジョイントするために鬼目ナットが埋め込まれています。

スピーカーの前側の穴とプレートのジョイント穴を合わせ、③ナベ小ネジ4×12を差し込み、+ドライバーを使用して固定します。