



スピーカーシステム

NS-C525

取扱説明書

ご使用前に必ずお読みください。

ヤマハスピーカーシステムNS-C525 をお買い求めいただきまして、誠にありがとうございます。

■本機の優れた性能を十分に発揮させると共に、永年支障なくお使いいただくために、ご使用前にこの取扱説明書と保証書をよくお読みください。お読みになったあとは、保証書と共に大切に保管し、必要に応じてご利用ください。

■保証書は、「お買上げ日、販売店名」などの記入を必ず確かめ、販売店からお受け取りください。



保証書別添付

目次

安全上のご注意	2	仕様.....	7
スピーカーの設置	5	ヤマハホットライン	
アンプとの接続	6	サービスネットワーク	裏表紙
フロントカバー	7		



安全上のご注意

ご使用の前に、必ずこの「安全上のご注意」をよくお読みください。

ここに示した注意事項は、製品を安全に正しくご使用いただき、お客様や他の方々への危害や財産への損害を未然に防止するためのものです。必ずお守りください。

■ 記号表示について

この製品や取扱説明書に表示されている記号には、次のような意味があります。

	「ご注意ください」という注意喚起を示します。
	「～しないでください」という「禁止」を示します。
	「必ず実行してください」という強制を示します。

■ 「警告」と「注意」について

以下、誤った取り扱いをすると生じることが想定される内容を、危害や損害の大きさと切迫の程度を明示するために、「警告」と「注意」に区分して掲載しています。

	警告	この表示の欄は、「死亡する可能性または重傷を負う可能性が想定される」内容です。
---	-----------	---

	注意	この表示の欄は、「傷害を負う可能性または物的損害が発生する可能性が想定される」内容です。
---	-----------	--

警告

分解禁止



分解禁止

分解・改造は厳禁。キャビネットは絶対に開けない。

火災や感電の原因になります。
修理および調整は販売店にご依頼ください。

設置



水ぬれ禁止

本機を下記の場所には設置しない。

- 浴室・台所・海岸・水辺
- 加湿器を過度にきかせた部屋
- 雨や雪、水がかかるところ

水の混入により、火災や感電の原因になります。



必ず実行

取付け後は必ず安全性を確認する。

また、定期的に落下や転倒の可能性がないか安全点検を実施してください。

取付け箇所、取付け方法の不備による事故等の責任は、



必ず実行

スピーカーケーブルは必ず壁などに固定する。

ケーブルに足や手を引っかけるとスピーカーが落下や転倒し、故障やけがの原因となります。

使用上の注意



禁止

ポート(背面開口部)などに異物を入れたりしない。

火災や感電の原因になります。



禁止

本機の上には、花瓶・植木鉢・コップ・化粧品・薬品・ロウソクなどを置かない。

水や異物が中に入ると、火災や感電の原因になります。
接触面が経年変化を起こし、本機の外装を損傷する原因になります。

注意

設置



禁止

不安定な場所や振動する場所には設置しない。

本機が落下や転倒して、けがの原因になります。



禁止

直射日光のあたる場所や、温度が異常に高くなる場所(暖房機のそばなど)には設置しない。

外装が変形や、内部回路への悪影響が生じて、火災の原因になります。



禁止

ほこりや湿気の多い場所に設置しない。

ほこりの堆積によりショートして、火災や感電の原因になります。



必ず実行

付属の固定テープを使用して確実に固定する。

固定テープを貼る場所のほこりやよごれを取り除いてください。また、固定テープの粘着面に触れないでください。粘着力の低下により、スピーカーが落下や転倒して、けがの原因になります。



禁止

スピーカーの底面積より狭い場所や傾斜のある場所には設置しない。

スピーカーが落下や転倒して、けがの原因になります。



注意

接続する場合は、アンプの電源を切る。接続方法は、それぞれの機器の取扱説明書に従う。

⚠ 注意

移動



プラグを抜く

移動するときは、アンプの電源スイッチを切り、すべての接続コードを外す。

接続機器が落下や転倒して、けがの原因になります。コードが傷つき、火災や感電の原因になります。



禁止

持ち運ぶときは、ポート(背面開口部)や前面のネットに手をかけない。

ポートが外れたり、ネットが破れたり、本機を落としたりして、けがの原因になります。

使用上の注意



必ず実行

電源を入れる前や、再生を始める前には、アンプの音量(ボリューム)を最小にする。

突然大きな音が出て、聴覚障害の原因になります。



禁止

音が歪んだ状態で長時間使用しない。

スピーカーが発熱し、火災の原因になります。



禁止

ポート(背面開口部)に手を入れない。

感電やけがの原因になります。



禁止

本機に乗ったり、ぶら下がったり、寄りかかったりしない。

落下や転倒したり、破損したりして、けがの原因になります。

手入れ



禁止

薬物厳禁

ベンジン・シンナー・合成洗剤等で外装をふかない。また接点復活剤を使用しない。

外装が傷んだり、部品が溶解することがあります。

付属品を確認してください。



スピーカーケーブル(4m、1本)



固定テープ(4個)

スピーカーの設置

テレビ下の床やテレビラックなど、安定した場所に設置します。また本機がテレビやスクリーンの中央にくるように設置してください。

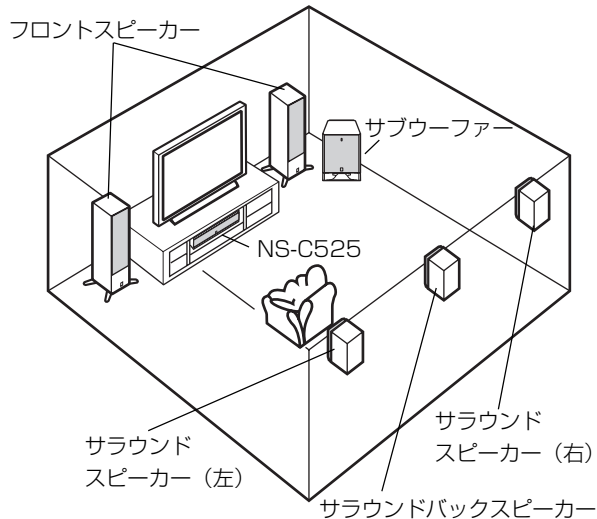

スピーカーをテレビの上に設置する場合は、必ず上面が水平なテレビをお選びください。もしテレビの上面が水平でない場合は、テレビラック内やテレビ真下の床上など、必ず表面が水平な場所に設置してください。

テレビの上に設置する際は、図のように付属の固定テープ(4個)を貼り、スピーカーをテレビ上面に固定してください。

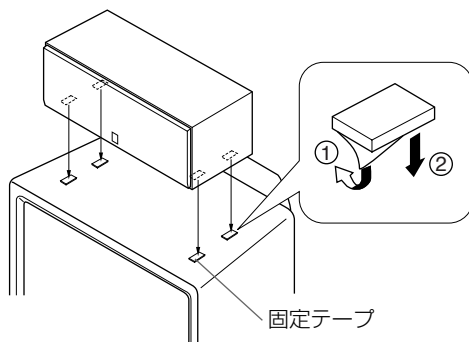

ご注意

(重要なご注意です。必ずお読みください。)

- スピーカー底面よりも面積が狭いテレビの上面には設置しないでください。スピーカーが落下するおけがの原因になります。
- 上面が傾いたテレビの上には設置しないでください。スピーカーが落下するおけがの原因になります。
- 固定テープのシールをはがした後は、接着面にはさわらないでください。テープの接着力が弱まり、スピーカー落下の原因になります。
- 固定テープを貼る前に、テレビの上面をきれいに拭いてください。もし表面が汚れていたり、または濡れていたりすると、テープの接着力が弱まり、スピーカー落下の原因になります。
- スピーカーケーブルを足や手に引っかけて本機を落下させることのないように、ケーブルは必ず固定してください。
- 本機は、防磁型設計となっておりますが、万ーテレビの近くでご使用になり色ムラや雑音などが生じるときは、テレビとスピーカーの距離を離してご使用ください。

アンプとの接続

接続するときは、必ずアンプ、レシーバーなどの電源を切ってから行ってください。

■ 通常の接続

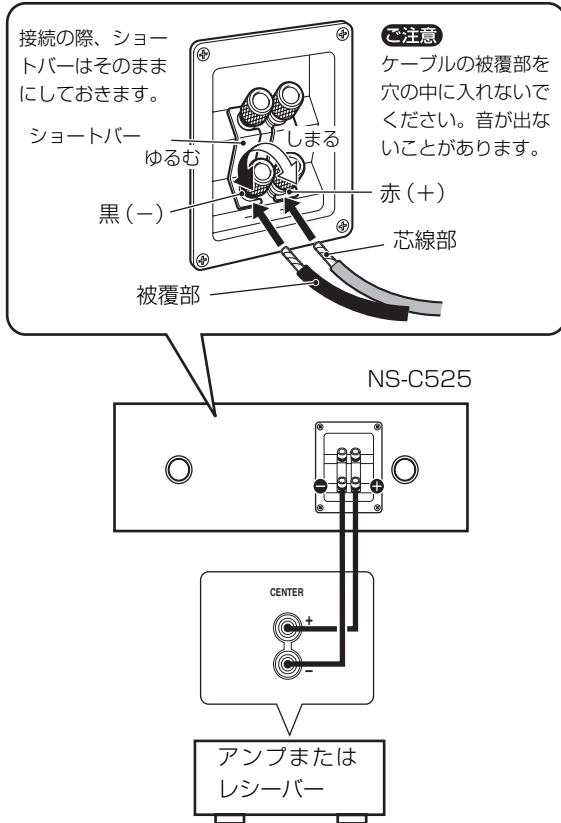

■ バイワイヤリング接続

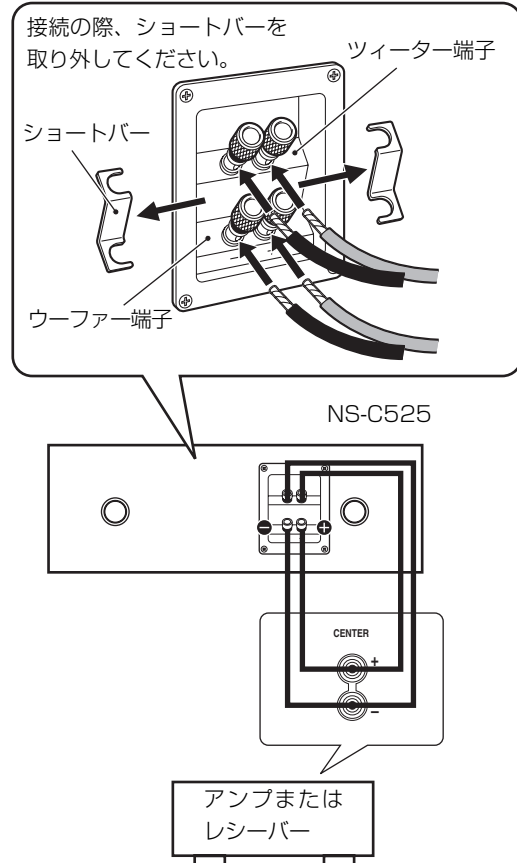

接続について

- スピーカー背面の入力端子とアンプ、レシーバーの出力端子を付属のスピーカーケーブルで接続します。本機の赤端子はプラス (+)、黒端子はマイナス (-) です。極性 (+、-) を間違えると不自然な音になりますので、ご注意ください。
- 接続する際は、アンプ、レシーバーの取扱説明書もあわせて参照してください。

接続のしかた

- ① 端子を左に回してゆるめます。
- ② スピーカーケーブル先端の 10mm 絶縁部分 (ビニール) をよじりながら引き抜きます。
- ③ スピーカーケーブルをスピーカー端子の穴に差し込みます。
- ④ 端子を右に回して締めつけます。芯線部分が穴からはみ出していないかどうかを確認してください。

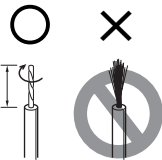

バイワイヤリング接続について

本スピーカーシステムは上図のようなバイワイヤリング接続でもお使いになれます。バイワイヤリング接続しますと、ウーファー、ツィーターそれぞれがアンプからの信号により直接駆動するため、ウーファーが起こす電氣的な妨害をツィーターが受けにくい効果があります。

アンプについて

- スピーカーの許容入力以上の出力を持つアンプを使用する場合は、スピーカー保護のため、最大入力以上の出力を加えないよう、ご注意ください。
- アンプのトーンコントロール (BASS、TREBLE等) やイコライザーを最大にして大出力で使用になったり、特殊な信号 (テープの早送り時の音、プレーヤーの針先のショック音、信号発生器の特定の周波数、サイン波などの再生波) を連続して加えることは、スピーカーの破損の原因となりますので、絶対に行わないでください。

市販のバナナプラグ使用の場合

バナナプラグ

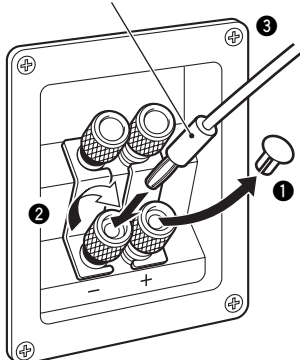

- ① プラスチックのカバーを手前に引いて取り外します。
- ② 端子を右に回して強く締めます。
- ③ バナナプラグをスピーカー端子の穴に差し込みます。

仕様

型式	2ウェイ・バスレフ/防磁型
スピーカーユニット	13 cm コーンウーファー×2 3 cm ドームツイーター x 1
インピーダンス	6 Ω
再生周波数帯域	57 Hz~50 kHz (-10 dB) ~100 kHz (-30 dB)
許容入力	45 W
最大入力	200 W
出力音圧レベル	89 dB/2.83 V/m
クロスオーバー周波数	5 kHz
外形寸法 (幅×高さ×奥行)	500 × 170 × 226.5 mm
質量	7.4 kg

※ 仕様および外観は、改良のため予告なく変更することがあります。

※ 上記の最大入力値以上の信号を加えないよう十分ご注意ください。

フロントカバー

フロントカバーは、はめ込み式で取り付けられています。取り外す場合は、フロントカバー4隅を手前に引くと外れます。取り付ける場合は、本体側のピンとフロントカバー裏側のホルダーを合わせて、押し込みます。(フロントカバーの布部分は押さないでください。)

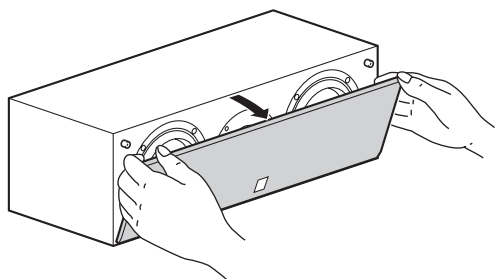

ご注意

- フロントカバーを外した状態で、スピーカーユニット、特にツイーターに手を触れたり、工具などで無理な力を加えないでください。音が歪む原因となります。
- スピーカーの振動板には手を触れたり、ショックを与えないでください。故障の原因となります。

スピーカーのお手入れのしかた

キャビネットを美しく保つため、必ず柔らかい布で乾拭きするようにしてください。キャビネットに水気のあるものやアルコール、ベンジン、シンナー、殺虫剤等をかけたり、化学ぞうきんで拭いたり、ビニール系の敷き物類をのせないようにしてください。色がはげたり貼り付いたりします。



音楽を楽しむエチケット

楽しい音楽も時と場所によっては大変気になるものです。隣近所への配慮を十分にしましょう。静かな夜間には小さな音でもよく通り、特に低音は床や壁などを伝わりやすく、思わぬところに迷惑をかけてしまいます。適当な音量を心がけ、窓を閉めたり、ヘッドホンをご使用になるのも一つの方法です。音楽はみんなで楽しむもの、お互いに心を配り快適な生活環境を守りましょう。

ヤマハホットラインサービスネットワーク

ヤマハホットラインサービスネットワークは、本機を末永く、安心してご愛用いただくためのものです。サービスの依頼、お問い合わせは、お買い上げ店、またはお近くのサービス拠点にご連絡ください。

ヤマハAV製品の機能や取り扱いに関するお問い合わせ

■ ヤマハオーディオ&ビジュアルホームページ

お客様から寄せられるよくあるご質問をまとめておりますので、ご参考にしてください。

<http://www.yamaha.co.jp/audio/>

■ お客様ご相談センター

ナビダイヤル (全国共通)  **0570-01-1808**

全国どこからでも市内通話料金でご利用いただけます。

携帯電話、PHSからは下記番号におかけください。

TEL (053) 460-3409

FAX (053) 460-3459

〒430-8650 静岡県浜松市中沢町10-1

受付日：月～土曜日(祝日およびセンターの休業日を除く)

受付時間：10:00～12:00、13:00～18:00

ヤマハAV製品の修理、サービスパーツに関するお問い合わせ

■ ヤマハ電気音響製品修理受付センター

ナビダイヤル (全国共通)  **0570-012-808**

全国どこからでも市内通話料金でご利用いただけます。

FAX (053) 463-1127

受付日：月～土曜日(祝日およびセンターの休業日を除く)

受付時間：月～金曜日 9:00～19:00 土曜日 9:00～17:30

修理お持ち込み窓口

受付日：月～金曜日(祝日および弊社の休業日を除く)

受付時間：9:00～17:45

北海道 〒064-8543 札幌市中央区南10条西1丁目1-50

ヤマハセンター内

FAX (011) 512-6109

首都圏 〒143-0006 東京都大田区平和島2丁目1-1

京浜トラックターミナル内14号棟A-5F

FAX (03) 5762-2125

浜松 〒435-0016 浜松市和田町200 ヤマハ(株)和田工場内

FAX (053) 462-9244

名古屋 〒454-0058 名古屋市中川区玉川町2丁目1-2

ヤマハ(株)名古屋倉庫3F

FAX (052) 652-0043

大阪 〒564-0052 吹田市広芝町10-28

オーク江坂ビルディング2F

FAX (06) 6330-5535

九州 〒812-8508 福岡市博多区博多駅前2丁目11-4

FAX (092) 472-2137

*名称、住所、電話番号、URLなどは変更になる場合があります。

● 保証期間

お買い上げ日から1年間です。

● 保証期間中の修理

保証書の記載内容に基づいて修理させていただきます。詳しくは保証書をご覧ください。

● 保証期間が過ぎているとき

修理によって製品の機能が維持できる場合にはご要望により有料にて修理いたします。

● 修理料金の仕組み

技術料 故障した製品を正常に修復するための料金です。技術者の人件費、技術教育費、測定機器等設備費、一般管理費等が含まれています。

部品代 修理に使用した部品代金です。その他修理に付帯する部材等を含む場合もあります。

出張料 製品のある場所へ技術者を派遣する場合の費用です。別途、駐車料金をいただく場合があります。

● 補修用性能部品の最低保有期間

補修用性能部品の最低保有期間は、製造打ち切り後8年です。補修用性能部品とは、その製品の機能を維持するために必要な部品です。

● 製品の状態は詳しく

サービスをご依頼されるときは製品の状態をできるだけ詳しくお知らせください。また製品の品番、製造番号などもあわせてお知らせください。

※ 品番、製造番号は製品の背面もしくは底面に表示してあります。

● スピーカーの修理

スピーカーの修理可能範囲はスピーカーユニットなど振動系と電気部品です。尚、修理はスピーカーユニット交換となりますので、エージングの差による音色の違いが出る場合があります。

● 摩耗部品の交換について

本機には使用年月とともに性能が劣化する摩耗部品(下記参照)が使用されています。摩耗部品の劣化の進行度合は使用環境や使用時間等によって大きく異なります。

本機を末永く安定してご愛用いただくためには、定期的に摩耗部品を交換されることをおすすめします。

摩耗部品の交換は必ずお買い上げ店、またはヤマハ電気音響製品修理受付センターへご相談ください。

摩耗部品の一例

ポリウムコントロール、スイッチ・リレー類、接続端子、ランプ、ベルト、ピンチローラー、磁気ヘッド、光ヘッド、モーター類など

※ このページは、安全にご使用いただくためにAV製品全般について記載しております。

永年ご使用の製品の点検を!



愛情点検

こんな症状はありませんか?

- 電源コード・プラグが異常に熱い。
- コゲくさい臭いがする。
- 電源コードに深いキズが変形がある。
- 製品に触れるとビリビリと電気を感じる。
- 電源を入れても正常に作動しない。
- その他の異常・故障がある。



すぐに使用を中止してください。

事故防止のため電源プラグをコンセントから抜き、必ず販売店に点検をご依頼ください。
なお、点検・修理に要する費用は販売店にご相談ください。

〒430-8650 浜松市中沢町10-1 ヤマハ株式会社