



Network CD Receiver / Ampli-Tuner CD Réseau

# CRX-N560

OWNER'S MANUAL

MODE D'EMPLOI

English

Français

Read the supplied booklet "Safety Brochure" before using the unit.  
Lisez le livret fourni «Brochure sur la sécurité» avant d'utiliser l'unité.

Made for  
 iPod  iPhone  iPad



UC

# Contents

---

## Introduction.....4

Supplied accessories.....4  
About this manual.....4

## Part name.....5

Front panel.....5  
Rear panel.....6  
Front panel display.....7  
🔍 Adjusting display brightness.....7  
Remote control.....8

## Preparations.....9

Connecting the speakers.....9  
Connecting antenna.....10  
Connecting to the network.....11  
Turning on the power.....12

## Setting the network devices.....13

PC.....13  
NAS.....13  
Mobile devices.....13

## Listening to CD.....14

## Listening to iPod/USB devices.....15

Playing iPod.....15  
Playing USB devices.....15

## Listening to the songs in the computer.....17

Setting the media sharing of music files.....17  
Playing back songs in the PC.....18

## Listening to external sources.....19

## More on playback.....20

Shuffle playback.....20  
Repeat playback.....20  
Playback information.....21  
Adjusting sound quality.....22

## Listening to FM radio stations.....23

Tuning in FM stations.....23  
Presetting FM stations.....23  
Selecting preset FM stations.....24  
🔍 Deleting a preset station.....24

## Listening to Internet radio.....25

## Listening to the Music with AirPlay.....26

Playing iPod.....26  
Playing iTunes.....26

## Using the clock.....27

Setting the clock.....27  
Setting the wake-up timer.....28  
Sleep timer.....29

## Updating the firmware.....30

## Option settings.....31

Option menu list.....32

## Troubleshooting.....33

General.....33  
Network.....34  
iPod.....35  
Disc.....36  
USB devices.....36  
FM reception.....37  
Messages on the front panel display.....38

## Supported devices/media and file formats.....39

## Specifications.....41

## Information about software.....i

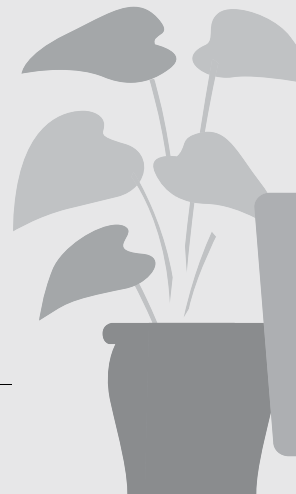

# Awesome! Great sound!!

The sound from a PC is something else!.....17, 18

High-resolution sound is played back.....22

# Anytime, anywhere, music!

Convenient App! My smartphone as a remote control .....18

Songs in my iPhone from speakers wirelessly.....26

# More on music

A variety of external devices (Blu-ray/ DVD/mobile music player etc.) can be connected..... 19

I can listen to the internet radio from my audio system..... 25

# Introduction

Confirm the package contents and useful points of this manual.

## Supplied accessories

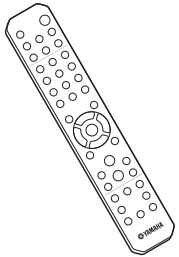

Remote control

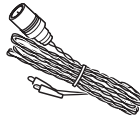

FM antenna

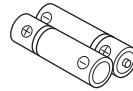

Batteries (x 2)  
(AA, R6, UM-3)

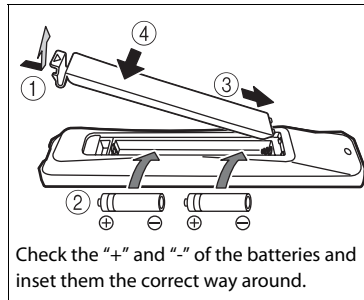

## About this manual

- How to operate this unit is described mainly using the remote control.
- Illustrations may differ from actual item depicted.
- "iPod" described in this manual may also refer to "iPhone" or "iPad."
- Symbols:
  - ! Indicates precautions for use of the unit and its feature limitations.
  - 💡 Indicates supplementary explanations for better use.
  - 👉 Indicates the corresponding reference page(s).



- Change both batteries when the operation range of the remote control decreases.

# Part name

Familiarize yourself with all parts and these functions.

## Front panel

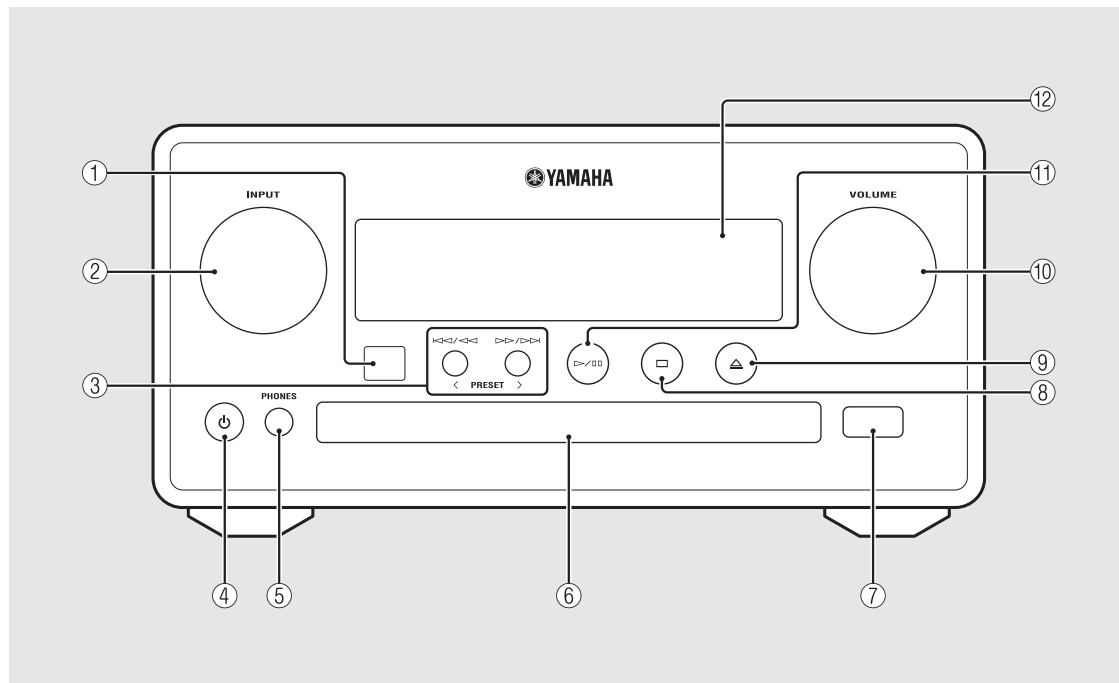

- ① Remote control receiver
- ② INPUT  
Turn left or right to change the audio source. (The source is shown on the front panel display.)
- ③ ⏪/⏩ ⏮/⏭ (☞ P.14, 16, 18)  
PRESET</> (☞ P.24)
- ④ ⏻ (Power) (☞ P.12)
- ⑤ PHONES  
Connect headphones to this jack.
- ⑥ Disc tray (☞ P.14)
- ⑦ USB jack (☞ P.15)
- ⑧ ⏹ (Stop) (☞ P.14, 16, 18, 25)
- ⑨ ⏏ (Open/close the disc tray) (☞ P.14)
- ⑩ VOLUME  
Controls the volume.
- ⑪ ▷/⏸ (Play/pause) (☞ P.14, 16, 18)
- ⑫ Front panel display (☞ P.7)

## Rear panel

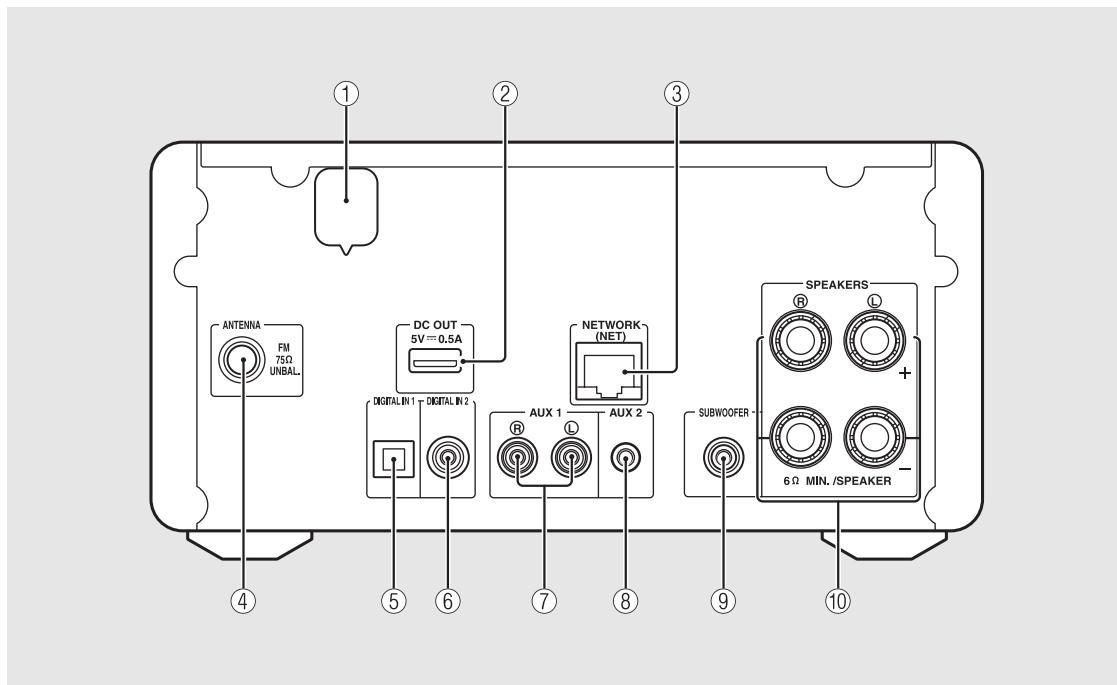

① Power cable (☞ P.12)

② DC OUT terminal

Supplies power to the Yamaha AV accessories from this terminal. When using this, set [Use Accessory] in [System Config] from the option setting, to [YES] (☞ P.31). For details, refer to the owner's manual supplied with the accessory.

③ NETWORK terminal (☞ P.11)

Connects to a network using a commercially available network cable.

④ FM antenna terminal (☞ P.10)

⑤ DIGITAL IN 1 terminal (optical input) (☞ P.19)

⑥ DIGITAL IN 2 terminal (coaxial input) (☞ P.19)

⑦ AUX 1 terminal (RCA input) (☞ P.19)

⑧ AUX 2 terminal (mini jack input) (☞ P.19)

⑨ SUBWOOFER terminal (☞ P.9)

⑩ SPEAKERS terminal (☞ P.9)

## Front panel display

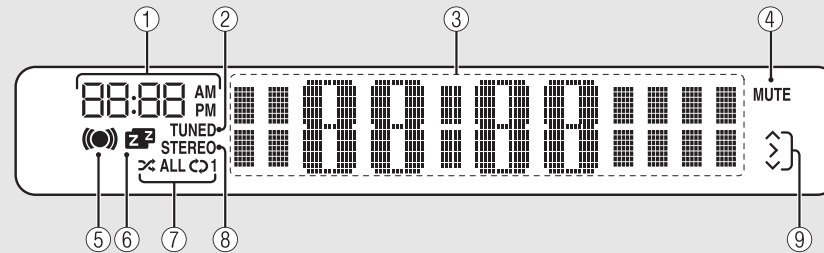

### ① Clock

Displays the time when the power is on.

### ② TUNED indicator

Lights up when the unit is tuned into a station.

### ③ Multi information display

Shows various information, such as the clock in standby mode, music information, or radio frequency (alphanumerics only).

### ④ MUTE indicator

Lights up when the sound is muted (☞ P.8).

### ⑤ Wake-up timer indicator

Blinks while setting the wake-up timer and lights up when the timer is set (☞ P.28).

### ⑥ Sleep timer indicator

Lights up when the sleep timer is set (☞ P.29).

### ⑦ Shuffle/repeat indicator

Lights up when you set your iPod, CD, USB device, or computer to shuffle or repeat playback (☞ P.20).

### ⑧ STEREO indicator

Lights up when the unit is receiving a strong signal from an FM stereo broadcast.

### ⑨ Operation indicators

Shows available control buttons ▲/▼/ENTER (☞ P.8) of the remote control.



### Adjusting display brightness

You can adjust the brightness of the front panel display by pressing the **DIMMER** button on the remote control (☞ P.8).

- Each press of the button changes the brightness: bright (default), mid dim, or dim.

## Remote control

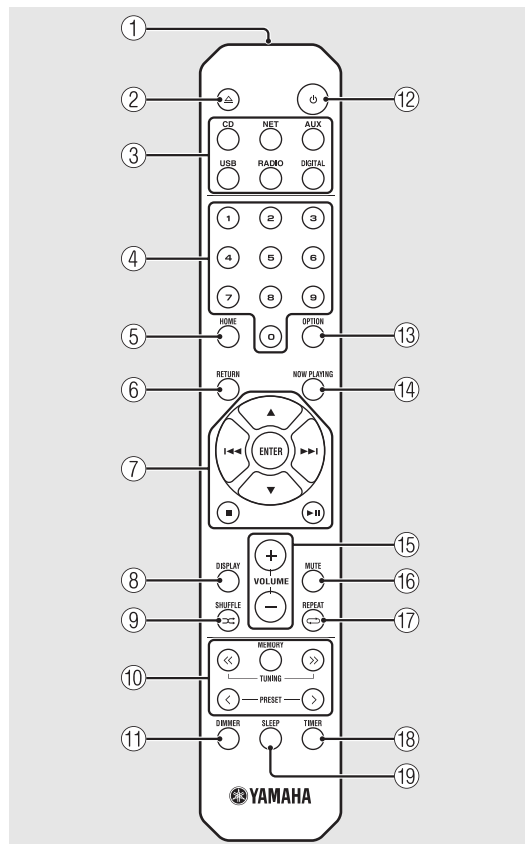

- ① Infrared signal transmitter
- ② (Open/close the disc tray) (☞ P.14)
- ③ Source buttons  
Switch the audio source to be played.
- ④ Numeric buttons (☞ P.14)
- ⑤ HOME (☞ P.16, 18, 25)
- ⑥ RETURN (☞ P.14, 16, 18, 25)
- ⑦ Audio control, cursor control buttons  
(☞ P.14, 16, 18, 25)
- ⑧ DISPLAY (☞ P.21)
- ⑨ (SHUFFLE) (☞ P.20)
- ⑩ FM control buttons (☞ P.23, 24)
- ⑪ DIMMER (☞ P.7)
- ⑫ (Power) (☞ P.12)
- ⑬ OPTION (☞ P.22, 27, 31)
- ⑭ NOW PLAYING (☞ P.16, 18, 25)
- ⑮ VOLUME +/-  
Controls the volume.
- ⑯ MUTE  
Turns mute on or off.
- ⑰ (REPEAT) (☞ P.20)
- ⑱ TIMER (☞ P.28)
- ⑲ SLEEP (☞ P.29)



# Preparations

Connect speakers or antenna and turn the unit on.

**Do not connect the power cable of the unit until you have finished connecting all cables.**

## Connecting the speakers

- 1 Remove the insulation from the end of the speaker cable to expose the bare wires.

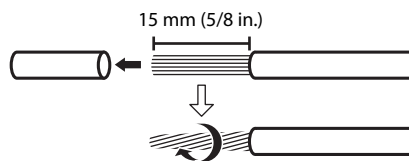

- 2 Connect the speaker to the unit, as the illustration shows.

- Prepare speakers and speaker cables separately.
- For connection of the speakers, refer to the owner's manual supplied with them.

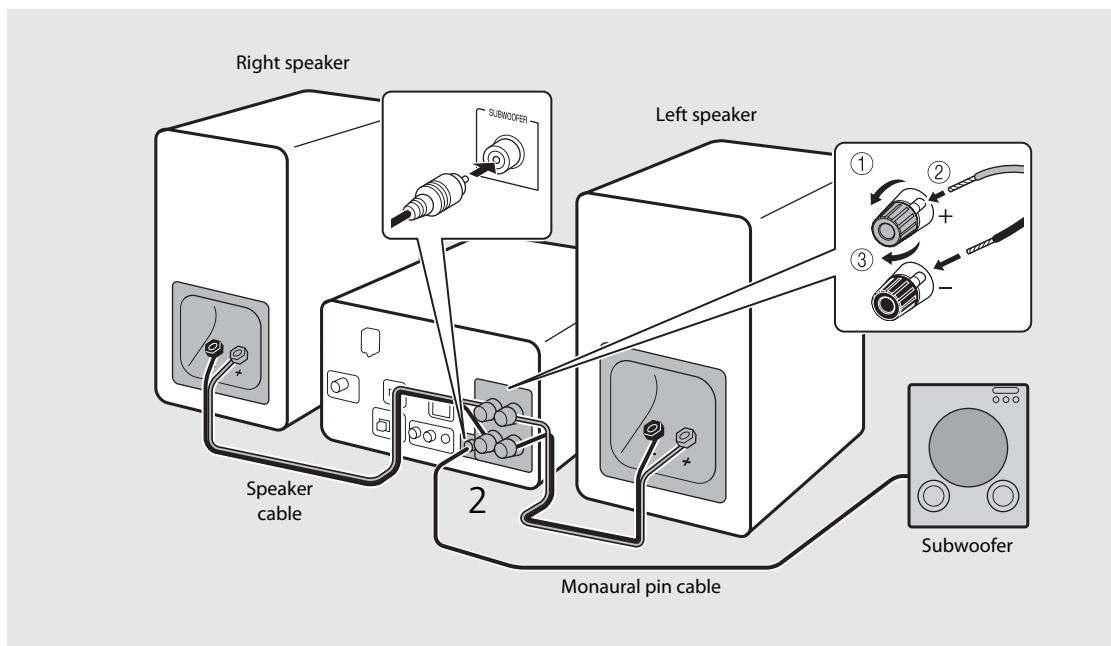

- Take care not to allow the bare speaker wires to touch each other or any metal part of the unit. This could damage the unit and/or the speakers.
- Make sure that left and right (L, R) connections and polarity (red: +, black: -) are correct. If connections are incorrect, the sound will be unnatural.
- Use speakers of at least 6  $\Omega$  impedance.
- You can also connect a subwoofer with built-in amplifier to the unit.

## Connecting antenna

- 1 Connect the supplied antenna to the unit.
- 2 Install it with pins where the unit can obtain good reception.

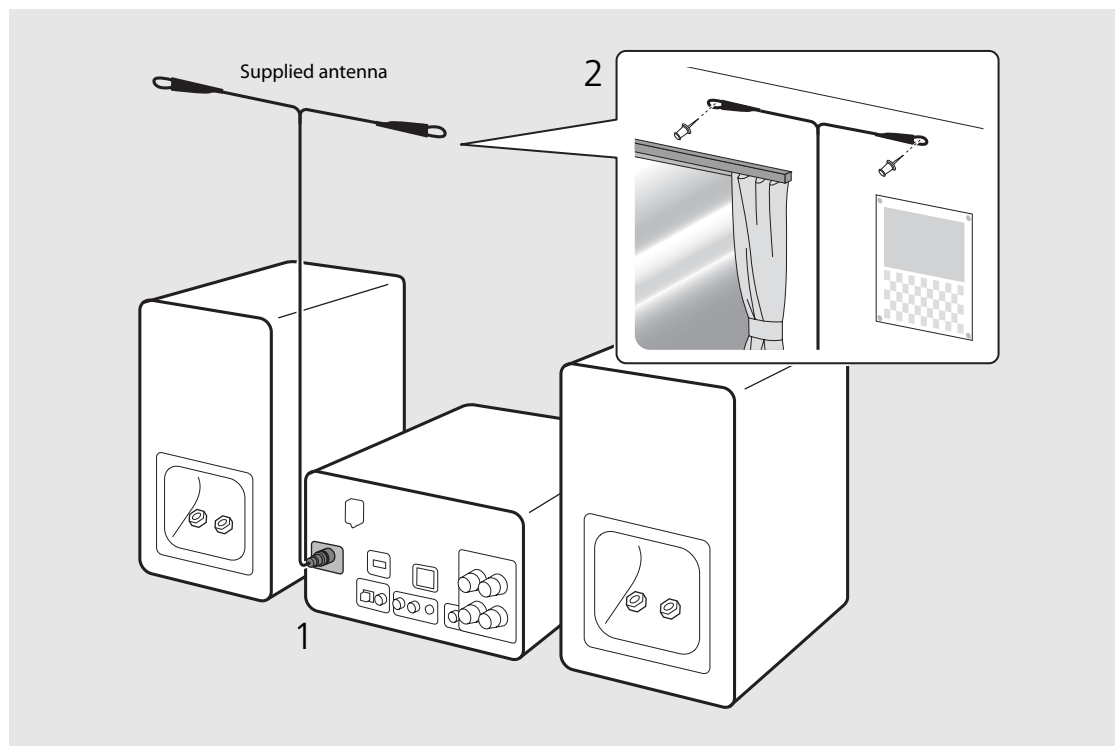

- Be sure to stretch out the antenna as the illustration shows.
- If radio reception with the supplied antenna is not satisfactory, a commercially available outdoor antenna may improve reception.

## Connecting to the network

You can play back music files stored on your PC, mobile devices, DLNA\*-compatible NAS, or audio contents on the Internet, by connecting this unit to the network. You can also operate the unit with your mobile device.

\* Digital Living Network Alliance

Connect the unit to the network as shown on the right.

- Connect with a commercially available STP (shielded twisted pair) network cable (CAT-5 or higher, straight-through cable).

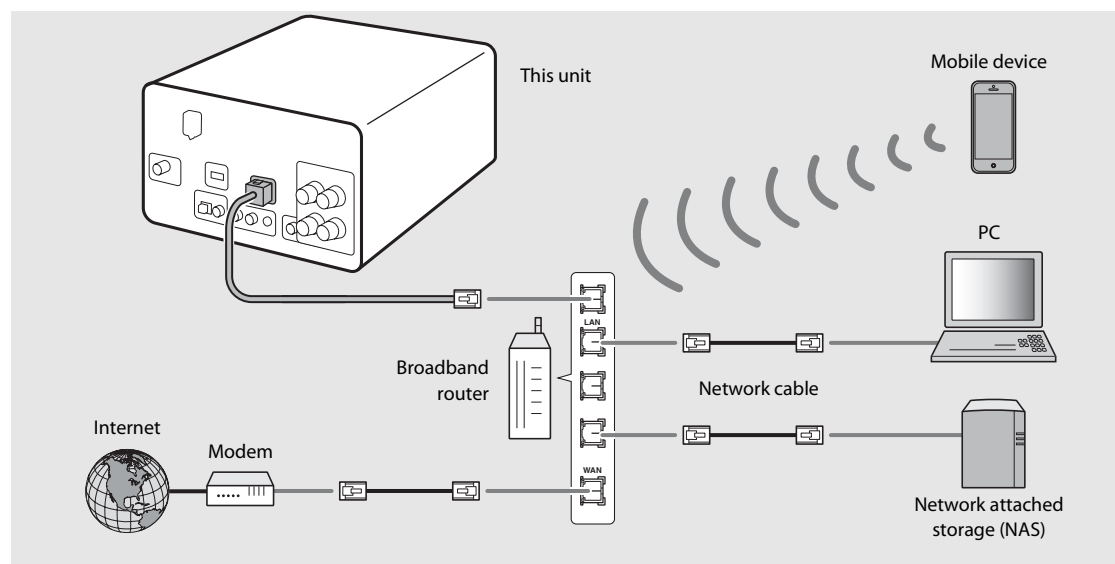





- For details on Internet connection, refer to the owner's manuals of your network devices.
- If you are using a router that supports DHCP, you do not need to configure any network settings for the unit. If you are using a router that does not support DHCP, configure the network setting from [Network Config] in the option setting (P.31).
- Wired connections are recommended for devices other than the mobile to ensure high sound quality.
- Some security software installed on your PC or the firewall settings of network devices (such as a router) may block the access of the unit to the network devices or the Internet. In this case, change the setting of the security software or network devices.
- When setting the subnet manually, each server must be connected to the same subnet as the unit (P.32).

## Turning on the power

Plug the power cable into the wall outlet and press .

- The unit turns on.
- Press  again to turn off (standby mode).
- "Eco standby" (default) reduces power consumption of the unit while limiting certain features (as shown in the table on the right).

### Canceling the eco standby

- 1 Press .
  - Option menu is shown on the front panel display.
- 2 Cancel the eco standby.
  - Set the item in the order of [System Config] - [Power Saving] - [Normal].
  - Change the item with / and press  to set.
- 3 Press  to finish the option setting.

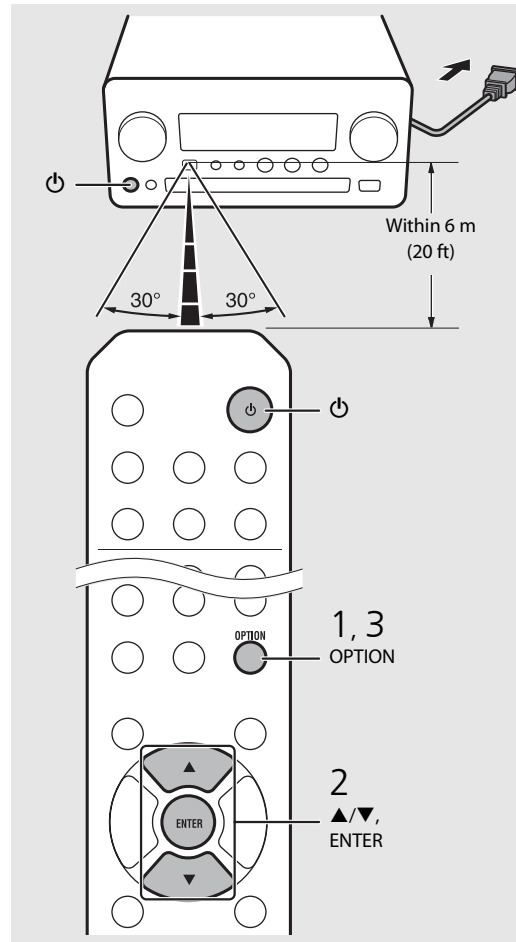

### Status in standby/eco standby

	Standby	Eco standby
Charging of iPod/USB devices	✓	—
Enable/disable the wake-up timer*	✓	—
Operation of the source buttons*	✓	✓
CD load/eject	✓	✓
AirPlay	✓	—
Power-on by the application	✓	—
Clock display	✓	—

\* Operation with the remote control only

### Option menu regarding power (System Config)

(Setting value. **Bold: default**)

#### Power Saving

Configure the power supply settings.

(Normal, **Eco**)

When you select [Eco], nothing is shown on the front panel display in the eco standby mode.

#### Auto Power Off

Set the time at which the unit enters standby mode if no operation is performed.

(Timer 2H, Timer 4H, **Timer 8H**, Timer 12H, OFF)

# Setting the network devices

Configure your devices connected to the network to play back music files stored on your PC or NAS, or configure your mobile device to control this unit.

## PC

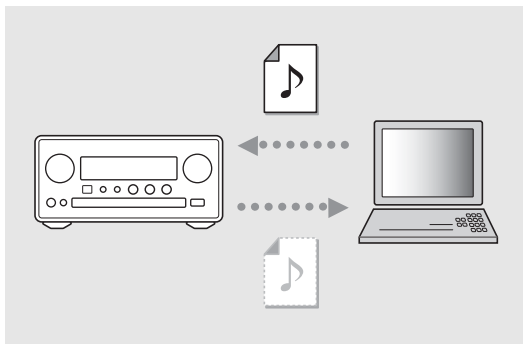

Configure the media sharing setting of your PC (☞ P.17).

## NAS

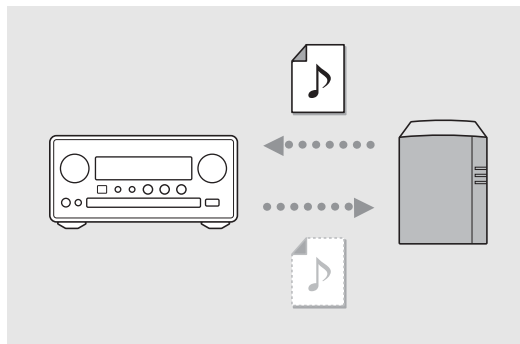

Configure the settings to access your NAS.

- Enable DHCP setting of your NAS if needed.
- For more detailed settings, refer to the owner's manual supplied with your NAS.

## Mobile devices

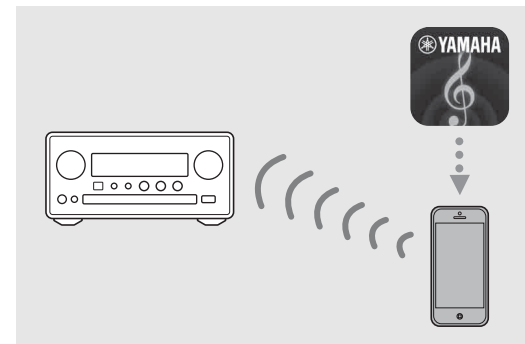

Install the dedicated application "NETWORK PLAYER CONTROLLER" to your mobile devices (☞ P.18).

- The application supports iPhone/iPad/iPod touch and Android mobile devices.
- The mobile device needs to be connected to the same router as the unit.

# Listening to CD

This unit allows playback of audio CDs and data CDs in which the MP3/WMA files are recorded. For details on playable CDs, see "Supported devices/medias" (P.39).







1 Turn INPUT to select [CD]. Or, press  on the remote control.

2 Set a CD in a disc tray.

- Press  to open/close the disc tray.

3 Playback starts.

- The remote control functions are shown below.

	Skip to the first file of the previous or next folder when playing back MP3/WMA files.
	Play/pause
	Stop
	Skip to the beginning of the song being played back or the previous song.
	Skip to the next song.
	Starts shuffle playback (P.20).
	Starts repeat playback (P.20).
1 -9, 0	Specify the song number.
RETURN	Cancel the song number.
ENTER	Apply the song number.

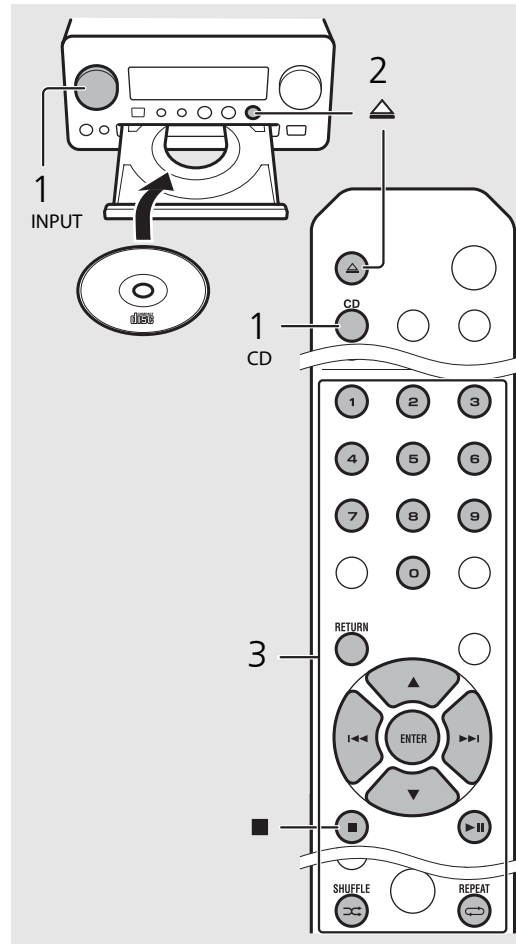

- Files on a data CD are played back in alphanumeric order.
- When CD playback is stopped, playback will resume from the beginning of the song last played. Pressing  while playback is stopped will clear resume playback.

# Listening to iPod/USB devices

This unit allows playback of iPod or USB devices which music files are recorded.  
For details on playable iPod/USB devices, see “Supported devices/media and file formats” (P.39).

## ▶ Playing iPod

- 1 Turn INPUT to select [USB] or press  on the remote control.
- 2 Connect the iPod to the USB jack.
  - Prepare the USB cable supplied with your iPod.
  - The source changes to [iPod].
- 3 Playback starts (☞ P.16).

## ▶ Playing USB devices

- 1 Turn INPUT to select [USB]. Or, press  on the remote control.
- 2 Connect a USB device to the USB port.
- 3 Playback starts (☞ P.16).

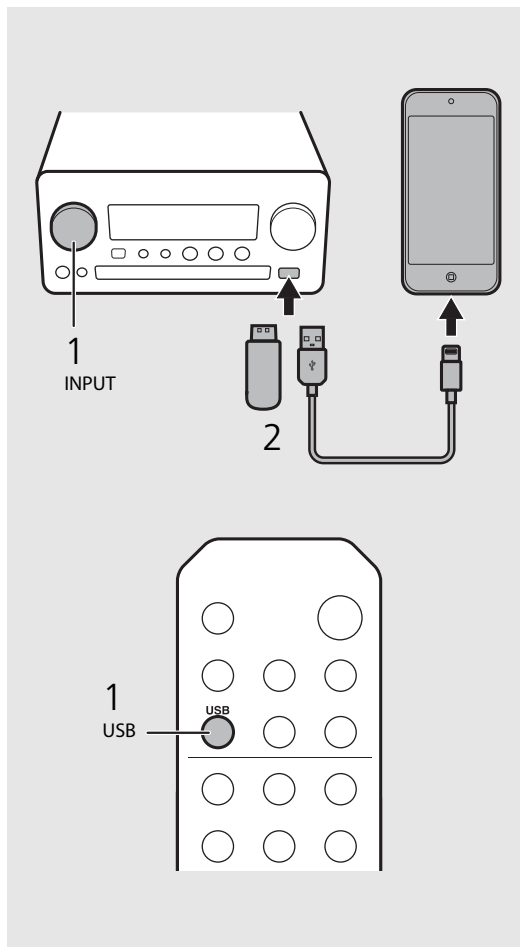







- Some iPods/USB devices may not work properly even if they meet the requirements. Playability of and power supply to all iPods/USB devices are not guaranteed.
- Yamaha and suppliers do not accept any liability for the loss of data saved on an iPod or a USB device connected to the unit. As a precaution, it is recommended to make backup copies of important files.



- Stop playback before disconnecting the USB device.
- An iPod or USB device is automatically charged when it is connected to the unit, except in the eco standby mode.

## Remote control operation for iPods/USB devices

	Skip to the beginning of the song being played back or previous song (for iPod, press and hold to fast rewind).
	Skip to the next song (for iPod, press and hold to fast forward).
	Stop
	Play/pause
	Shuffle playback (☞ P.20)
	Repeat playback (☞ P.20)

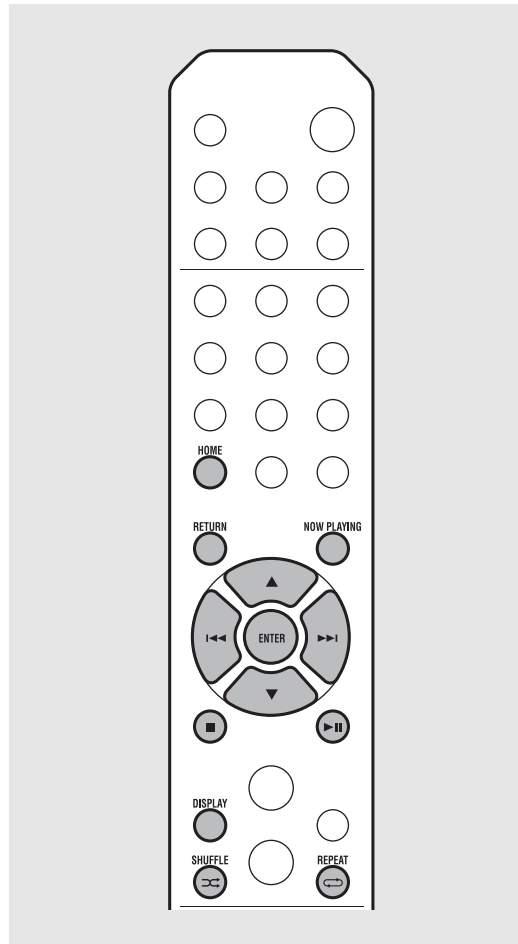

### Switching the information display of iPod

- When operating your iPod with Yamaha's application "NETWORK PLAYER CONTROLLER," the information display switches to the extended mode.

To switch the information display mode, press and hold the **DISPLAY** button.

- **Standard mode** (default): Operate your iPod while viewing the screen of the iPod and select a song to play back.
- **Extended mode**: Operate the remote control while viewing the iPod information shown on the front panel display (browsing operation) and select a song to play back. The remote control functions are as shown below.

	Show other item.
ENTER	Confirm the selected item and proceed to the next level or start playback.
HOME	Show the top-level item.
RETURN	Back to the previous item.
NOW PLAYING	Finish browsing and display the playback content information.



# Listening to the songs in the computer

This unit allows you to play back music files such as MP3, WMA, or FLAC (lossless audio data compression format) files stored in the computer (server) connected to the network or NAS. Brows the front panel display and select your favorite music file.

## Setting the media sharing of music files

To play back music files in your computer with this unit, you need to make the media sharing setting between the unit and computer (Windows Media Player 11 or later). In here, setting with Windows Media Player 12 in Windows 7 is taken as an example.

- 1 Start Windows Media Player 12 on your PC.
- 2 Select "Stream", then "Turn on media streaming."
  - The control panel window of your PC is shown.
- 3 Click "Turn on media streaming."
- 4 Select "Allowed" from the drop-down list next to "CRX-N560."
- 5 Click "OK" to exit.

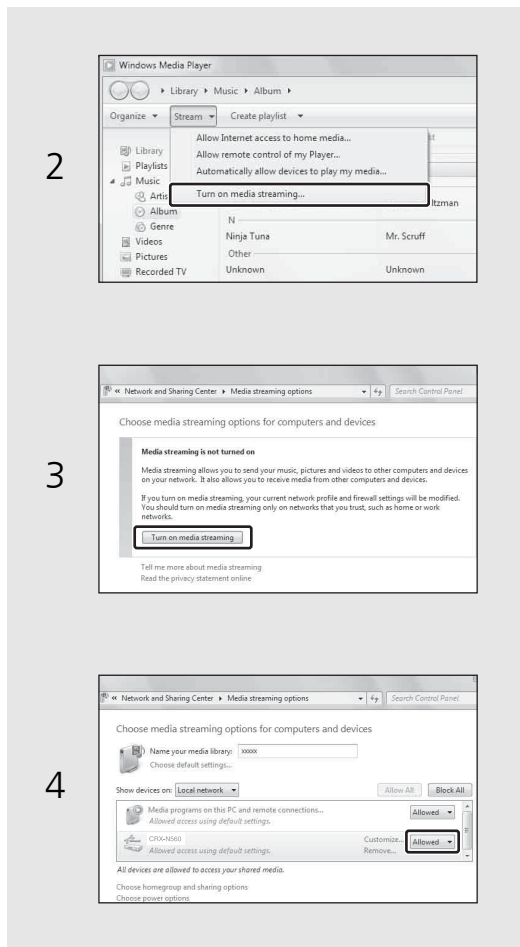

- For details on media sharing settings, refer to Windows Media Player help.

### For Windows Media Player 11

- 1 Start the Windows Media Player 11 on your PC.
- 2 Select "Library" then "Media Sharing."
- 3 Check the "Share my media to" box, select the "CRX-N560" icon, and click "Allow."
- 4 Click "OK" to exit.

### For a PC or a NAS with other DLNA server software installed

Refer to the owner's manual of your device or software and configure the media sharing settings.

## ▶ Playing back songs in the PC

1 Press **NET** repeatedly and select [Server].

2 Browse and select a song.

▲/▼	Show other item.
ENTER	Confirm the selected item and proceed to the next level or start playback.
HOME	Show the top-level item.
RETURN	Back to the previous item.
NOW PLAYING	Finish browsing and display playback content information.

3 Start playback.

▶	Play/pause
▶▶/◀◀	Move to the next or previous song in the folder.
■	Stop
⌘	Shuffle playback (☞ P.20)
↺	Repeat playback (☞ P.20)

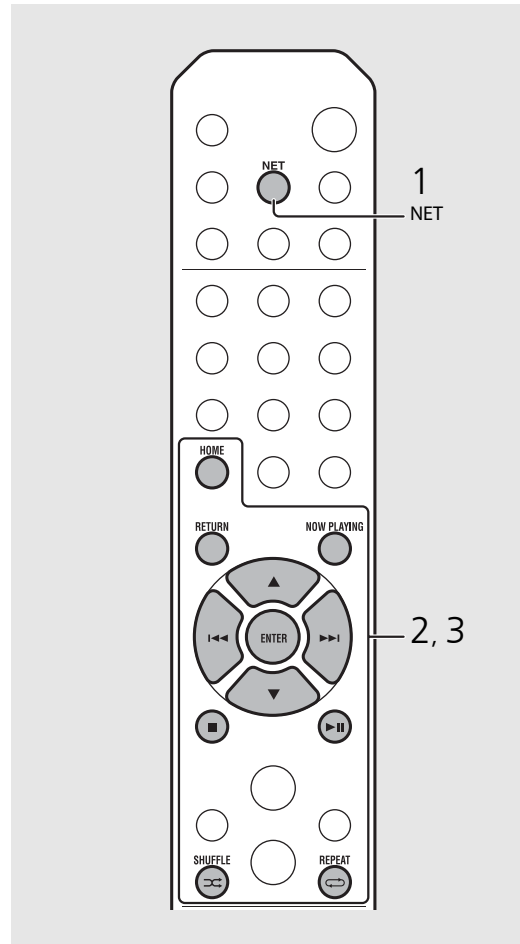

- If playback is not possible, make sure this unit and the PC (server) are connected to the same router (☞ P.11).

### Operating from your mobile device

Once you install the app "NETWORK PLAYER CONTROLLER" in your mobile device, you can operate the unit with the mobile device.

- Features
  - Power-on/off, adjusting volume or other basic operation
  - Changing the music source
  - Displaying the information of the radio tuner
  - Selecting, playing back, and stopping songs
  - Playing back songs stored in devices

For downloading the app or the latest information, access to the App Store or Google Play and search "NETWORK PLAYER CONTROLLER."

# Listening to external sources





This unit allows playback of external devices, such as a DVD player or mobile music player. Use the terminal (DIGITAL IN 1/2 or AUX 1/2) according to the device to be connected (☞ P.6). For the connection of each external device, refer to its supplied owner's manual.

**1** Unplug the power cable of the unit and connect the external device to the unit.

- Prepare commercially available cables for connection.

**2** Plug the power cable of the unit back into the wall outlet and press  to turn the unit on.

**3** Change the music source.

- Press  or  according to the connecting terminal for the external device you wish to play back.
- Press  to change the source to AUX1/AUX2 (analog input), press  to change the source to DIGITAL IN1/DIGITAL IN2 (digital input).

**4** Play back the connected external device.

- For details on playback, refer to the owner's manual supplied with the external device.

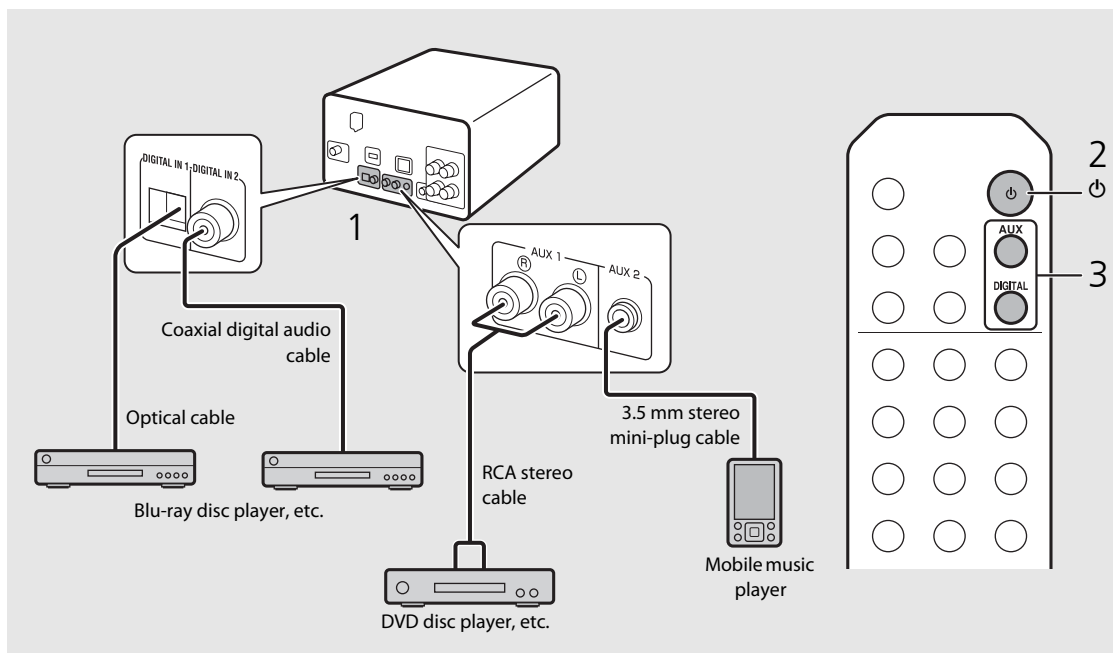

- **Decrease the volume of the unit and the external device before connection.** Otherwise, playback volume may be too loud.

# More on playback

You can enjoy music in varied song order or sound quality, and view music information during playback. Operations described in this section apply to all devices, such as PC (server), iPod, USB device, or CD.

## Shuffle playback

Press  during playback.

- The shuffle indicator in the front panel display switches as shown below each time you press the button.



 ALL	Perform shuffle playback.*
Not displayed	Does not perform shuffle playback.

\* The range of shuffle depends on the media being played back.

## Repeat playback

Press  during playback.

- The repeat indicator in the front panel display switches as shown below each time you press the button.

 1	Repeat the song being played back.
ALL 	Perform repeat playback.*
Not displayed	Does not perform repeat playback.

\* The range of repeat depends on the playback media.

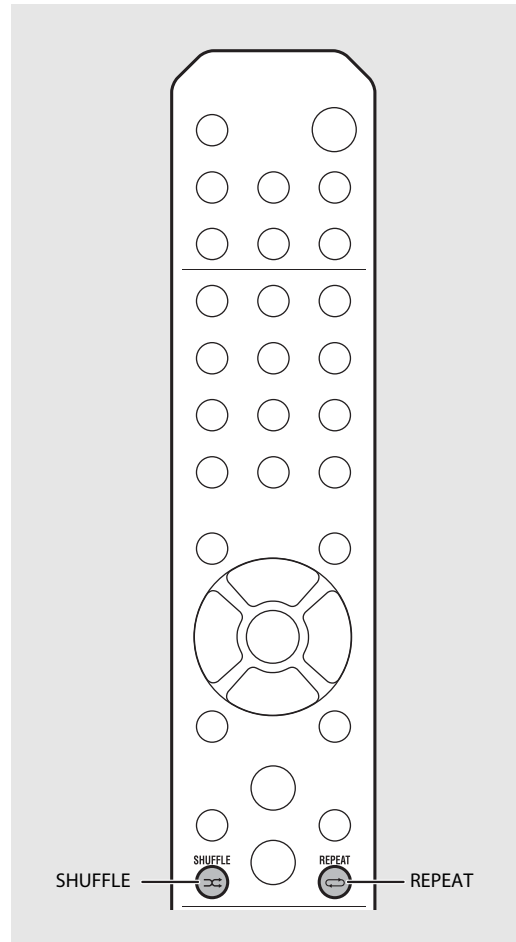

- Shuffle playback and repeat playback can be performed at the same time (except  1).

## Playback information

Song title, elapsed time, etc., can be shown on the front panel display.

Press  during playback.



- Display switches in the order as shown below each time you press .

USB/iPod/AirPlay/Server	CD
Song title* <sup>1</sup>	Playing time
Album tile	Remaining time of the song* <sup>2</sup>
Artist name	Remaining time of the disc* <sup>2</sup>
Playing time	Song title* <sup>1, 3</sup>
	Album tile* <sup>3</sup>
	Artist name* <sup>3</sup>

\*1 If the song title cannot be obtained, the file title may be displayed.

\*2 Only when playing an audio CD.



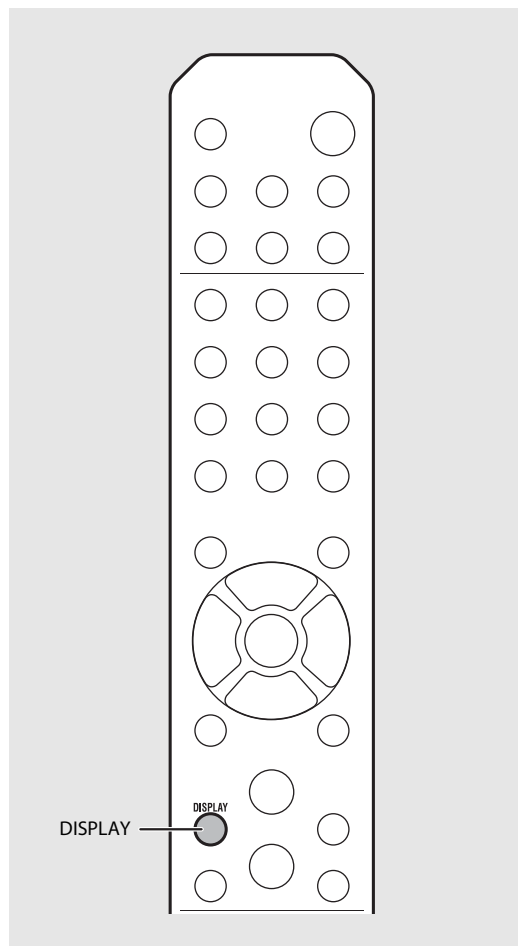





\*3 Only when playing an audio CD and when there is information to display.



- Characters shown on the front panel display are alphanumeric only.
- Information is not displayed when the iPod display mode is the standard mode (P.16).

## Adjusting sound quality

Use the option setting to adjust sound quality.

- 1 Press .
  - Option menu is shown on the front panel display.
- 2 Press  to select the desired item and press .
- 3 Press  to change the setting and press .
  - The setting is applied.
  - Press  to return to the previous item.
  - To cancel the sound quality setting, press .
  - To set other items, repeat steps 2 and 3.
- 4 Press  to finish the option setting.

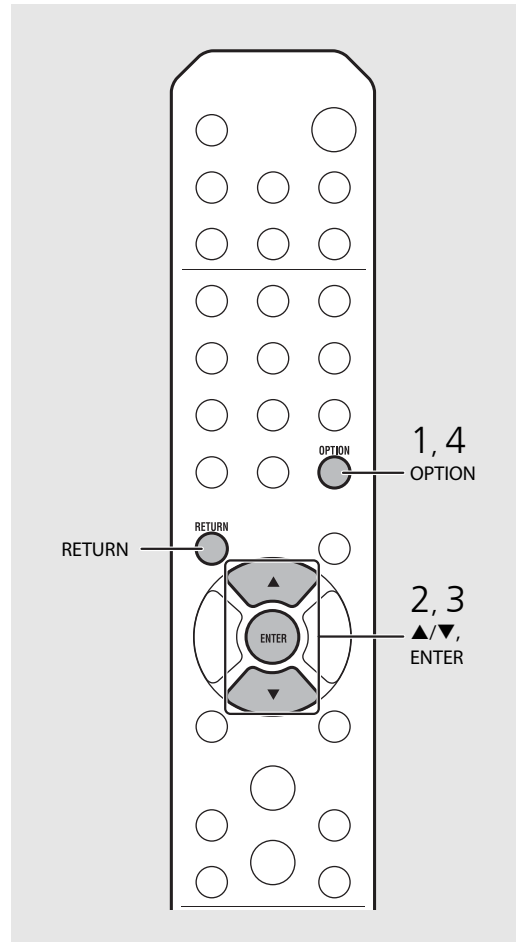

### Option menu regarding sound quality

(Setting value. **Bold: default**)

#### Equalizer

Adjusts low frequency [EQ Low], middle frequency [EQ Mid], and high frequency [EQ High]. The setting is also applied when using headphones.  
(-10 to **0** to +10)

#### Balance

Adjusts the volume balance of the left and right speakers. This setting is not applied when using headphones.  
(Lch. +10 to **-CENTER-** to Rch.+10)

#### Music Enhancer

Regenerates musical elements that are lost through compression.  
(ON, **OFF**)  
When playing back a high quality music source, such as FLAC or WAV, it is recommended to set to [OFF]. When playing back an audio CD that has not been compressed, this function is not available even if [ON] is set.

# Listening to FM radio stations

To listen to FM radio stations, connect the supplied antenna.  
See "Connecting antenna" (P.10) for connecting the antenna to the unit.

## Tuning in FM stations

- 1 Press **RADIO**.
  - 2 Press and hold **TUNING** (◀) / (▶).
- Automatic tuning starts, then stops automatically when a station is tuned in.

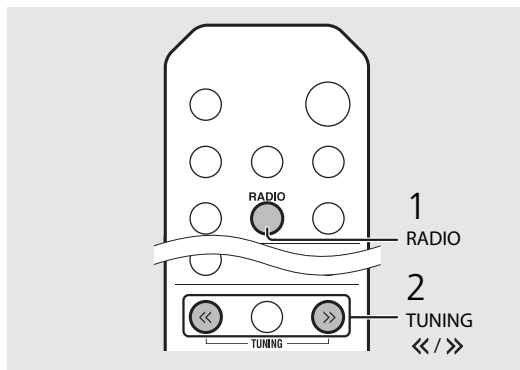

- If station reception is weak, you can tune into a station manually by pressing the **TUNING** (◀) / (▶) button repeatedly.

## Presetting FM stations

### Auto preset

Tunes in stations with good reception and presets them automatically.

- 1 Press **RADIO**.
  - 2 Press and hold **MEMORY** for 2 seconds or more.
  - 3 Press **MEMORY**.
- Auto preset starts and when it finishes, "Completed!" is shown on the front panel display.

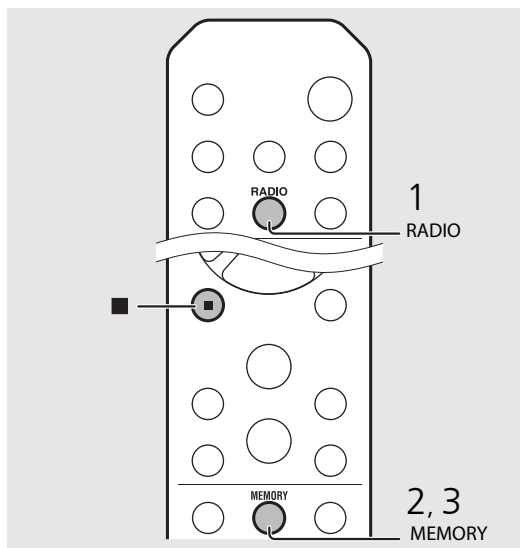

- Auto preset replaces all currently-stored stations with newly-stored stations.



- You can preset up to 30 FM stations.
- To cancel the auto preset, press ■.

### Manual preset

- 1 Tune into a station you want to store (☞ P.23).
- 2 Press **MEMORY**.
  - Preset number flashes on the front panel display.



- 3 Press **▲/▼** to select the desired preset number.
- 4 Press **ENTER** to preset the station.

### Selecting preset FM stations

- 1 Press **RADIO**.
- 2 Press **PRESET** **</>** to select a station.

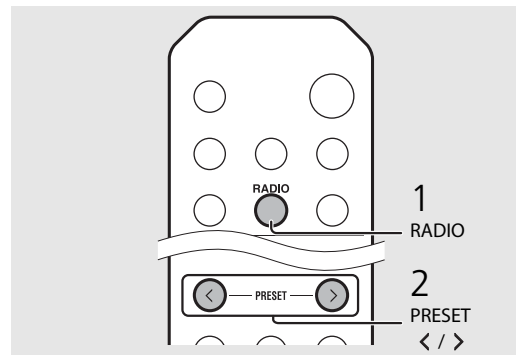
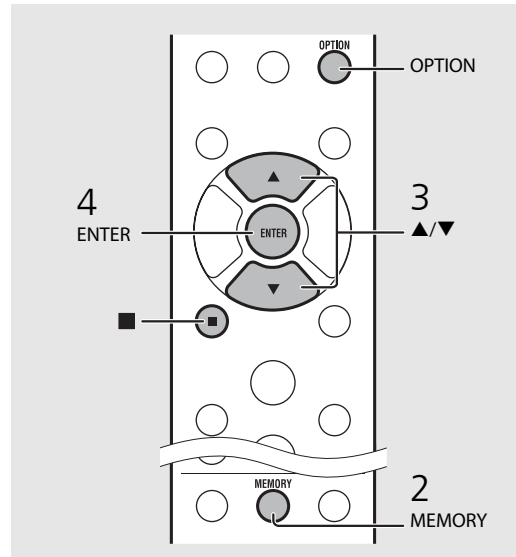

- To cancel manual preset setting, press **■**.

### Deleting a preset station

Use the option setting to delete a preset station.

- 1 Press **OPTION** when the source is FM.
  - Option menu is shown on the front panel display.
  - To cancel deleting preset stations, press **OPTION**.
- 2 Press **▲/▼** to select [Preset Delete] and press **ENTER**.
- 3 Press **▲/▼** to select the preset number to be deleted.
- 4 Press **ENTER**.
  - The preset station is deleted and [Deleted!] is shown on the front panel display.
- 5 Press **OPTION** to finish the option setting.



# Listening to Internet radio

You can listen to world-wide radio stations via Internet.  
Make sure that the unit is connected to the Internet properly (☞ P.11).

- 1 Press  repeatedly to select [Net Radio].
- 2 Browse the Internet and select a radio station.



- The remote control functions are shown below.

	Shows other item.
ENTER	Confirm the selected item and proceed to the next level or start playback.
HOME	Show the top-level item.
RETURN	Back to the previous item.
NOW PLAYING	Finish browsing and display the playback content information.

- 3 Playback starts.

- To stop playback, press .

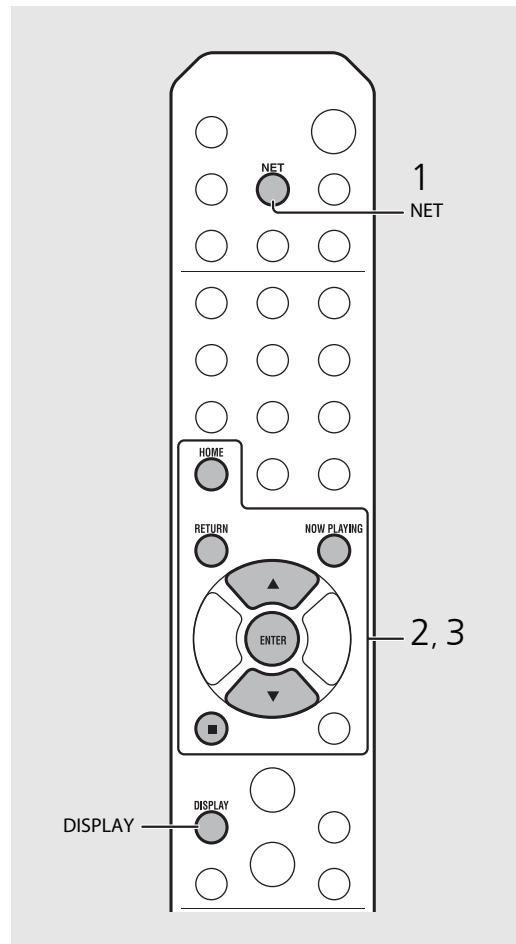

- Playback information can be shown by pressing the **DISPLAY** button while Internet radio is played back. Information changes as shown below each time you press it.

---

Radio station name (default)

---

Song title

---

Playing time

- You can register your favorite Internet radio stations to the “Bookmarks” folder by selecting [Net Radio] as the source on the unit and then accessing the following website with the web browser on your PC.  
<http://yradio.vtuner.com/>  
To use this feature, you need the vTuner ID of the unit and your e-mail address to create your personal account. You can check the vTuner ID (MAC address of the unit) in [Network Info] (☞ P.32) in the option setting.

# Listening to the Music with AirPlay

The AirPlay function allows you to play back iTunes/iPod music on the unit wirelessly via a network. Make sure that the unit and your PC or iPod are connected to the same router (P.11).

## ▶ Playing iPod

### 1 Turn on the unit and display the playback screen on the iPod.

- If the iPod recognizes the unit,  is shown on the screen of the iPod.

### 2 Tap and select the unit's name.

- The source automatically switches to [AirPlay] and playback starts (except in the eco standby mode).



## ▶ Playing iTunes

### 1 Turn on the unit and start iTunes.

- If the iTunes recognizes the unit,  is shown on the screen of iTunes.

### 2 Click and select the unit's name.

- The source automatically switches to [AirPlay] (except in the eco standby mode).

### 3 Play back songs with iTunes.

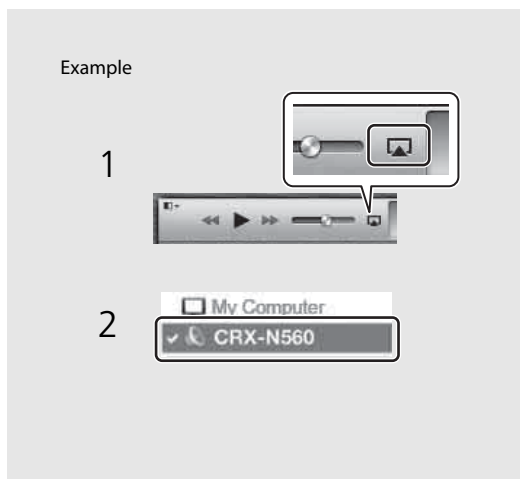

- When you use iTunes/iPod controls to adjust volume, the volume may be unexpectedly loud. This could result in damage to the unit or speakers. If the volume increases during playback, stop playback on iPod/iTunes immediately.



- You can also use the unit and remote control to play back, pause, stop, and skip songs.
- To control iTunes playback with the remote control, you need to configure the iTunes preferences to enable iTunes control from remote speakers in advance.

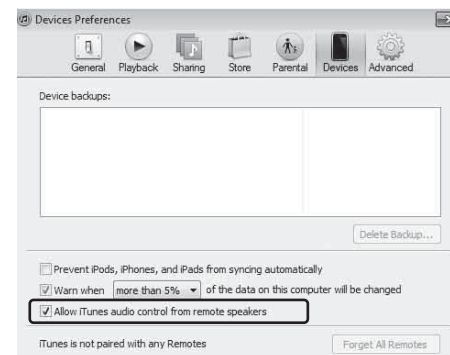

### Clearing AirPlay

- Tap/click  on the iPod/iTunes screen and select a device other than CRX-N560 from the speaker list. Or, change the source to other than AirPlay.

# Using the clock

Once you set the clock, you can play your favorite song or radio program as an alarm.

## Setting the clock

- 1 Press **OPTION**.
  - Option menu is shown on the front panel display.
- 2 Select [System Config] with **▲/▼** and press **ENTER**.
- 3 Select [Clock Setting] with **▲/▼** and press **ENTER**.



- 4 Set the date and time.
  - Change the setting with **▲/▼** and press **ENTER** to confirm it.
  - Perform the procedure in the order of year, month, day, hour, and minute.
  - To cancel the setting, press **RETURN**.
  - When the setting completes, [Completed!] is shown.
- 5 Press **OPTION** to finish the option setting.

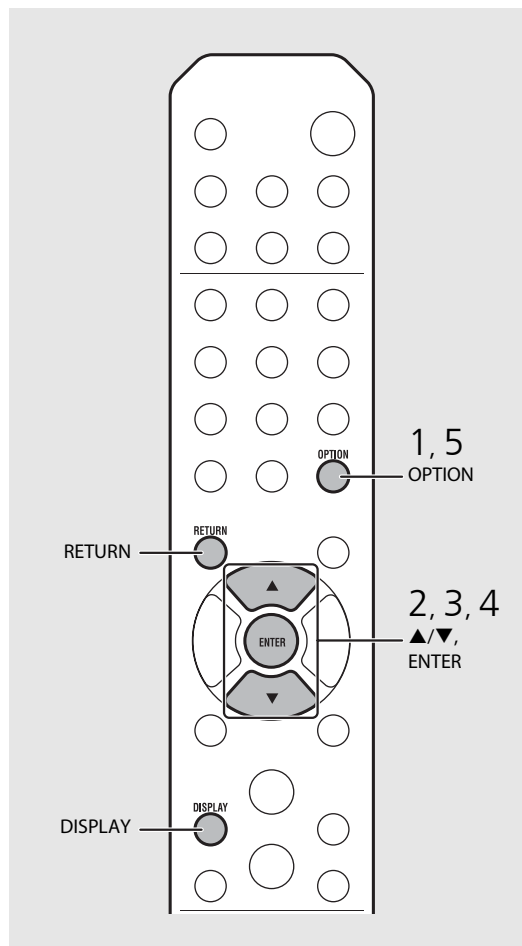

- The clock setting will be lost if you disconnect the power cable from the wall outlet for about a week. Set the clock again.



- The clock format (12-hour/24-hour) can be changed if you press the **DISPLAY** button while setting the clock.

## Setting the wake-up timer



Music or beep will be started at the time you set.

### 1 Press and hold .

- [Timer Setting] and time are shown on the front panel display, and  and hour flash.



### 2 Set the following items, ① to ③.

- Press  to select a setting value and press  to set the item.
- The display switches to the next item.
- To cancel the setting, press .

#### ① Start-up time

Set the hour and minute.

#### ② Volume

Can be set between [5] to [59], and [MAX].

#### ③ Repeat

**Repeat:** Wake-up timer sounds everyday at the set time.

**No Repeat:** Wake-up timer sounds once.

Continue to the next page ➔

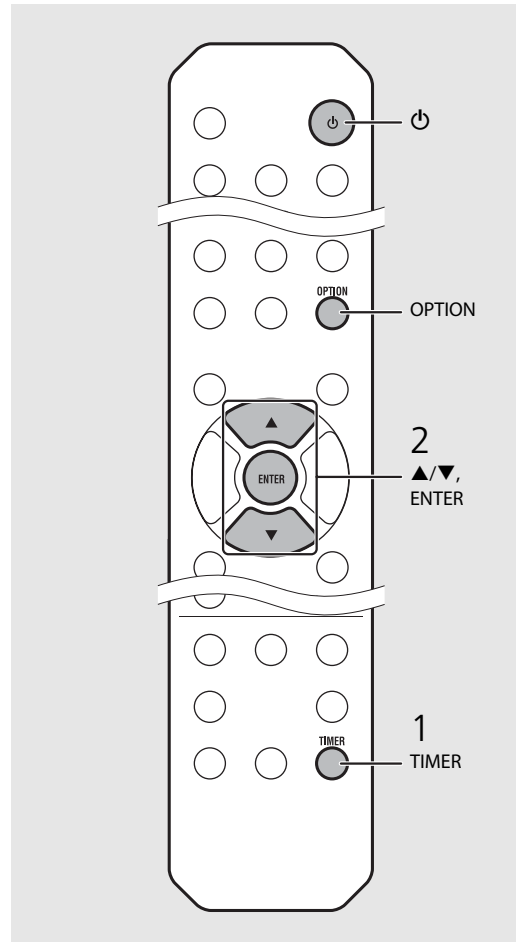

- Set the clock before setting the wake-up timer.
- Wake-up timer is not available when [Power saving] is set to [Eco]. Set it to [Normal] (☞ P.12).



- You can also set the wake-up timer using the option setting.

#### 1 Press .

- The setting menu is shown on the front panel display.

#### 2 Press to select [Timer Setting] and press .

#### 3 Perform step 2 on the left.

#### 4 Press to finish the option setting.

#### 5 Set the music source, play back the source, and press .

- When the setting completes, [Completed!] is shown and  lights up on the front panel display.





### 3 Press .

- The unit enters the standby mode and the beep sounds at the time you set.
- If you wish to play back music at the time you set, select an audio source and play it back before pressing  in this step. See (\*) at the bottom of tips on the right for details on audio source playback.



## Sleep timer

You can set the time to elapse which the unit automatically enters to standby mode.

Press  several times to select the time.

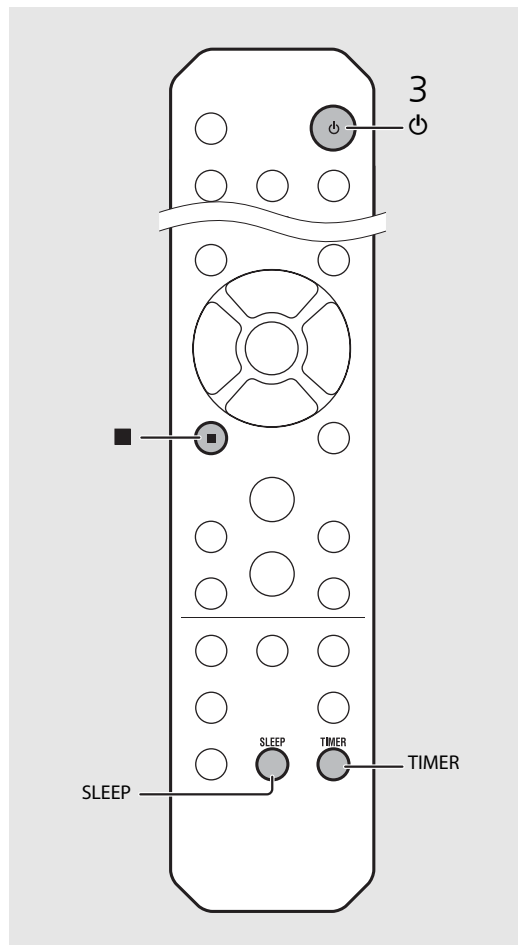



- Time can be selected from 30/60/90/120 min., or OFF.
-  lights up shortly after the time is selected, and the sleep timer is set.
- To cancel the sleep timer, press  again.



- If the source is removed from the unit after the wake-up timer is set, the unit will beep at the start-up time.
  - If any music source is played back at the start-up time,  flashes and playback will continue.
  - After setting the wake-up timer, you can enable or disable it by pressing the **TIMER** button when the unit is on.
  - To stop the beep, press  or ; otherwise, it will stop after 60 minutes.
- \* When the music source is set to AUX, Server, DIGITAL IN, or AirPlay, the unit beeps at the start-up time.

# Updating the firmware

When new firmware is released, a message to update your current firmware will be shown on the front panel display (when the unit is connected to the Internet only). In this page, an updating method via a network using the option setting is shown.

- 1 Press  .
  - The option menu is shown on the front panel display.
- 2 Select [System Config] with ▲/▼ and press  .
- 3 Select [Firm Update] with ▲/▼ and press  .
- 4 Select [Network] with ▲/▼ and press  .
  - Update starts.



- When update finishes, messages are shown in the following order: "Update success.", "Please...", and "power off!"
- 5 Unplug the power cable from the wall outlet and plug it back after about 30 seconds.
    - Update is applied.

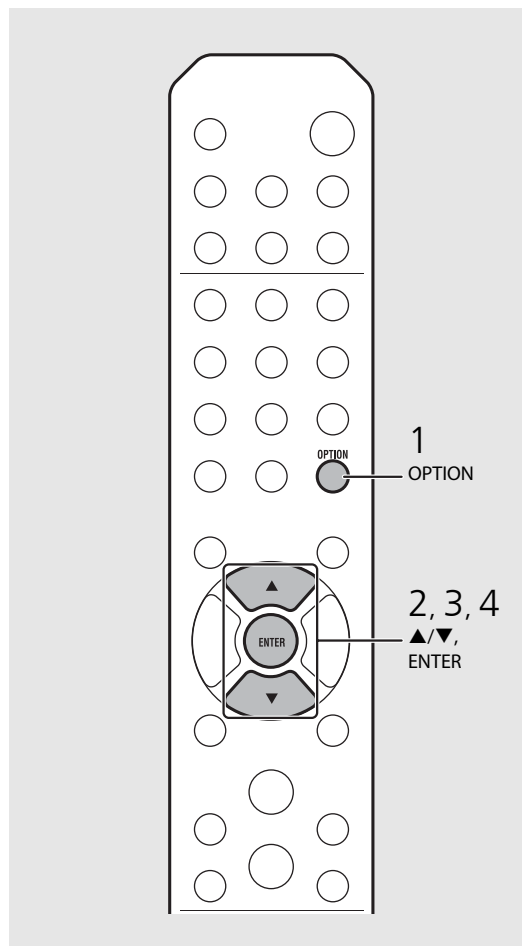

- Do not operate the unit or disconnect the power cable and network cables while updating.



- Once the message prompting update is shown on the front panel display, it will not be shown again, even if you do not perform updating. However, when you turn on the unit after the power cable has been disconnected from the wall outlet for a while, the message will be shown.
- When Internet speed is not fast enough or the unit is connected to the wireless network via a wireless network adapter, network update may not be possible depending on the condition of the wireless connection. In this case, try again or update the firmware using a USB memory device. The firmware can be downloaded from the Yamaha Website.



## To update the firmware using a USB memory device

You can download the firmware to the USB memory device, and connect that USB memory device to the USB jack on the unit.



- Select [USB] in step 4 and press the **ENTER** button to start the update.

# Option settings

Option settings allow you to configure the unit to suit how you will use it.

- 1 Press  .
  - Option menu is shown on the front panel display (☞ P.32).
- 2 Select a desired option menu with ▲/▼ and press  .



- 3 Change the setting with ▲/▼ and press  .
  - Repeat step 3 if the sub menu is required to be set.
  - Press  to cancel the setting and return to the previous level.
  - Repeat steps 2 and 3 if you set another menu item.
- 4 Press  to finish the option setting.

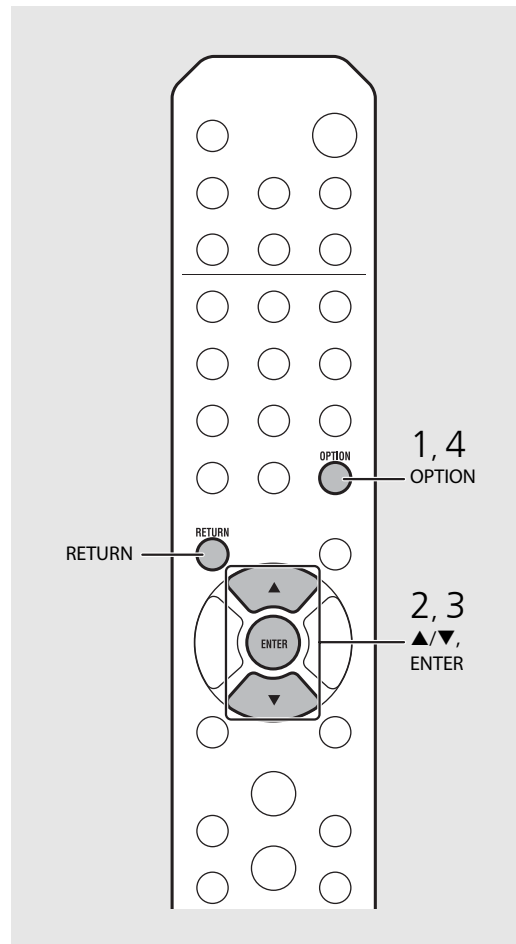

- To set [Advanced Setup] in the option menu, press the **OPTION** button on the remote control while pressing and holding  (stop button) of the unit, then proceed to step 3.

## Option menu list

Menu	Sub menu	Default	Function
Preset Delete* <sup>1</sup> (☞ P.24)			Deletes preset stations.
Equalizer (☞ P.22)	EQ Low	0	Adjusts low frequency.
	EQ Mid	0	Adjusts middle frequency.
	EQ High	0	Adjusts high frequency.
Balance (☞ P.22)		CENTER	Adjusts the volume balance of the left and right speakers.
Music Enhancer (☞ P.22)		OFF	Enables/disables Music Enhancer.
Timer Setting (☞ P.28)			Sets the wake-up timer.
Network Info	Network Status		Shows connection status of the unit and network.
	MAC Address		Shows MAC address.
	System ID		Shows the system ID.
	Network Name		Shows the name of the unit that appears on the network.

Menu	Sub menu	Default	Function
Network Config	DHCP Enabled	YES	Enables/disables DHCP.
	IP Address	0.0.0.0	Confirms and sets the IP address.
	Subnet Mask	0.0.0.0	Confirms and sets the subnet mask.
	Def. Gateway	0.0.0.0	Confirms and sets the default gateway.
	DNS Server(P)	0.0.0.0	Confirms and sets the primary DNS server.
	DNS Server(S)	0.0.0.0	Confirms and sets the secondary DNS server.
System Config	Clock Setting		Sets clock of this unit (☞ P.27).
	Power Saving	Eco	Sets the eco standby (☞ P.12).
	Auto Power Off	Timer 8H	Sets the unit into standby mode automatically (☞ P.12).
	Use Accessory	NO	Selects whether or not to supply power to a Yamaha accessory connected through the DC OUT jack.
	Firm Version		Shows the firmware version of the unit.
	Firm Update	Network	Updates the firmware of the unit (☞ P.30).

Advanced Setup (☞ P.31)	MAC Add.Filter	OFF	Specifies the MAC address (up to 5) and restricts access to this unit of network components. (Operation with AirPlay is not affected even if [MAC Add.Filter] is set to [ON].)
	Factory Reset		Resets the unit's settings to factory default.

\*1 Only when the radio is played back



# Troubleshooting

Refer to the table below when the unit does not function properly. If your problem is not listed below or if the instruction below does not help, turn off the unit, disconnect the power cable, and contact the nearest authorized Yamaha dealer or service center.

**First, check that the connectors of each cable are securely inserted in to jacks on each device.**

## General

Problem	Cause	Solution
The unit enters the standby mode soon after the power is turned on. The unit does not operate properly.	The power cable is not properly connected.	Connect the power cable firmly.
The power does not turn off.	The internal microcomputer has frozen, due to an external electric shock (such as lightning or excessive static electricity) or to a drop in the power supply voltage.	Hold down <b>⏻</b> on the front panel for more than 10 seconds to initialize and reboot the unit. (If the problem persists, unplug the power cable from the wall outlet and plug it again after 30 seconds or more.)
No sound.	No appropriate source has been selected.	Select an appropriate source with INPUT on the front panel or the source buttons on the remote control (☞ P.5, 8).
	Speaker connections are not secure.	Secure the connections (☞ P.9).
	The volume is minimum or mute.	Turn up the volume.
The power is suddenly turned off.	The sleep timer may be set (☞ P.29). Auto Power Off is set (☞ P.12).	Turn on the unit and play the source again.
The clock setting has been cleared.	The power cable has been disconnected or there was power outage.	Connect the power cable, and set the clock again (☞ P.27).
Sound is heard from the speaker on one side only.	Source device or speakers are not connected properly.	Connect the source device or speaker cables properly (☞ P.9, 19). If the problem persists, the cables may be defective.
There is noise interference from digital or high-frequency equipment.	This unit is too close to the digital or high-frequency equipment.	Place this unit farther away from such equipment.
The remote control does not work or does not function properly.	The remote control may be operated outside its operation range.	Operate the remote control within its operation range (☞ P.12).
	The remote control sensor on this unit may be exposed to direct sunlight or strong lighting such as an inverter type fluorescent lamp.	Change the orientation of lighting or the unit, or location of the unit.
	The battery may be worn out.	Replace the batteries with new ones (☞ P.4).
	There are obstacles between the sensor of this unit and the remote control.	Remove the obstacles.

## Network

Problem	Cause	Solution
The network feature does not function.	The network parameters (IP address) have not been obtained properly.	Enable the DHCP server function on your router and set [DHCP Enabled] of [Network Config] in the option menu to [YES] on the unit. If you want to configure the network parameters manually, check that you are using an IP address which is not used by other network devices in your network (☞ P.32).
Playback stops (songs cannot be played back continuously).	There are unsupported files in the server.	Remove the files (including image files or hidden files) which the unit does not support, from the folder being played back.
	The media sharing setting is not correct.	Configure the sharing setting and select the unit as a device to which music contents are shared (☞ P.17).
	Some security software installed on your PC is blocking the access of the unit to your PC.	Check the settings of security software installed on your PC.
The unit does not detect the PC.	The unit and PC are not in the same network.	Check the network connections and your router settings, and then connect the unit and the PC to the same network.
	The MAC address filter is enabled on the unit.	In [Advanced Setup] in the option menu of the unit, set [MAC Add.Filter] to [OFF] (☞ P.32).
	Your PC is connected to the secondary SSID of a router supporting multi SSID.	When your PC is connected to the secondary SSID, access to the device connecting to the primary SSID or LAN is restricted (only Internet access is available). Connect your PC to the primary SSID.
	Multiple routers are connected between your network devices (double router).	Disconnect Internet temporarily, check the local network, and connect the network device you wish to use to the same router.
The files in the PC cannot be viewed or played back.	The files are not supported by the unit or the media server.	Use the file format supported by both the unit and the media server (☞ P.40).
Some files cannot be played back with the unit.	You are trying to play back files with DRM (Digital Rights Management) purchased on iTunes Store.	Files with DRM (Digital Rights Management) purchased on iTunes Store cannot be played back.
	The selected Internet radio station is currently not available.	There may be a network problem at the radio station, or the service may have been stopped. Try the station later or select another station.
	The selected Internet radio station is currently broadcasting silence.	Some Internet radio stations broadcast silence at certain of times of the day. Try the station later or select another station.
The Internet radio cannot be played.	Access to the network is restricted by the firewall settings of your network devices (such as the router).	Check the firewall settings of your network devices. The Internet radio can be played only when it passes through the port designated by each radio station. The port number varies depending on the radio station.

Problem	Cause	Solution
The application dedicated to mobile devices does not detect the unit.	The MAC address filter is enabled on the unit.	In [Advanced Setup] in the option menu of the unit, set [MAC Add.Filter] to [OFF] or specify the MAC address of your mobile devices to allow it to access to the unit (☞ P.32).
	The unit and mobile devices are not in the same network.	Check the network connections and your router settings, and then connect the unit and mobile device to the same network.
	Your mobile device is connected to the secondary SSID of a router supporting multi SSID.	When your mobile device is connected to the secondary SSID, access to the device connecting to the primary SSID or LAN is restricted (only Internet access is available). Connect your mobile device to the primary SSID.
	Multiple routers are connected between your network devices (double router).	Disconnect Internet temporarily, check the local network, and connect the network device you wish to use to the same router.
Update of the firmware via network failed.	The network connection is unstable.	Try updating again after a while. Or update the firmware via USB memory (☞ P.30).



## iPod

Problem	Cause	Solution
No sound.	The iPod is not connected properly.	Reconnect the iPod to the USB jack (☞ P.15).
	The iPod software version is out of date.	Download the latest iTunes software from Apple's website to update the iPod software version.
	The iPod is in the process of connecting with the unit.	Please wait for a while.
	The iPod is not supported by this unit.	Use a supported iPod (☞ P.39).
The iPod cannot be operated by the iPod, unit, or remote control.	The iPod is not connected properly.	Reconnect the iPod to the USB jack (☞ P.15).
	The iPod software version is out of date.	Download the latest iTunes software from Apple's website to update the iPod software version. If the problem cannot be solved, even with the latest software, reset the iPod.
	When the display mode for iPod is set to the standard mode, the unit or remote control cannot control an iPod. When in the extended mode, iPod does not function for controlling itself.	Check the display mode. (☞ P.16)
The playback information is not shown on the front panel display.	The iPod does not support display of playback information.	This function is only available with an iPod suitably supported by this unit (☞ P.39).
	The display mode is set to the standard mode.	Change the display mode to the extended mode (☞ P.16).

## Troubleshooting

Problem	Cause	Solution
The iPod does not charge up.	The iPod is not connected properly.	Reconnect the iPod to the USB jack (🔧 P.15).
	The iPod is not supported by this unit.	Use a supported iPod (🔧 P.39).
	The unit is in the eco standby mode.	Set [Power Saving] to [Normal] with the option setting (🔧 P.12).

## Disc

Problem	Cause	Solution
Playback does not start after a disc is set. Some button operations do not work.	The disc set into the unit may not be compatible.	Use a disc supported by the unit (🔧 P.39).
	The disc may be dirty.	Wipe the disc clean (🔧 P.39).
Playback does not start immediately after pressing  on the unit or  on the remote control (stops immediately).	The disc set in the unit may not be supported.	Use the disc supported by the unit (🔧 P.39).
	If the unit was moved from a cold to warm place, condensation may have formed on the disc reading lens.	Wait for an hour or two until the unit adjusts to the room temperature, and try again.

## USB devices

Problem	Cause	Solution
The unit does not detect the USB device.	The USB device is not connected to the USB jack securely.	Turn off the unit, reconnect your USB device, and turn the unit on again (🔧 P.15).
	The file system of the USB device is not FAT16 or FAT32.	Use a USB device with FAT16 or FAT32 format.
Folders and files in the USB device cannot be viewed.	The data in the USB device is protected by the encryption.	Use a USB device without an encryption function.

## FM reception

Problem	Cause	Solution
FM stereo reception is noisy.	The antenna is not connected properly.	Make sure the antenna is connected properly and change the position of the antenna (☞ P.10).
	The radio station you selected may be far from your area, or the antenna input is poor.	Use a commercially available outdoor antenna. For details, consult a specialist store.
Automatic tuning does not work.	The radio station you selected may be far from your area, or the antenna input is poor.	Use a commercially available outdoor antenna. For details, consult a specialist store.
		Use the manual tuning method (☞ P.23).
Cannot select a preset radio station.	The preset (memory) may have been erased.	Preset radio stations again (☞ P.23, 24).
There is distortion, and clear reception cannot be obtained even with a good FM antenna or an outdoor antenna.	Multipath reflection or other radio interference may have occurred.	Change the height, direction, or placement of the antenna.

## Messages on the front panel display

Message	Cause	Solution
Unknown	There is a problem with the signal path from your iPod to this unit.	Reconnect the iPod.
	The iPod/USB device being connected is not supported by the unit.	Use a supported iPod/USB device (🔧 P.39).
	The iPod software is out of date.	Download the latest iTunes software from Apple's website to update the iPod software version.
Timer not work	The unit is in the eco standby mode.	Set [Power Saving] to [Normal] with the option setting (🔧 P.12).
Overcurrent	The connected iPod/USB device is not supported by the unit.	Disconnect the iPod/USB device, turn off the unit, and turn it on again. If this does not solve the problem for the USB device, it is not playable on the unit.
	iPod/USB device is not connected properly.	
Unplugged	iPod/USB device is not connected firmly.	Disconnect the iPod/USB device and reconnect it (🔧 P.15).
No Disc	The disc set in the unit may not be supported by the unit.	Use a disc supported by the unit (🔧 P.39).
	The disc may be dirty, or foreign objects may be attached to it.	Remove the disc and then wipe the disc clean.
	Disc is set upside-down.	Set the disc with the labeled side facing up.
No Songs	The disc does not contain playable files.	Set a disc with playable files (🔧 P.39).
Initializing	The unit is starting up.	Wait until the message disappears. If the message stays more than 3 minutes, turn off the unit and turn it on again.
Loading...	The unit is loading the specified file/contents.	Wait until the unit finishes loading.
No Content	Selected folder does not contain playable files.	Select a folder with playable files (🔧 P.40).
Not Connected	The unit is not connected to the Internet.	Check the Internet connection.
Unsupported	You are trying to play back a file which the unit does not support	Play a file supported by the unit (🔧 P.40).
No Operation	You are trying to open the disc tray while setting the option menu.	Open the disc tray after the option setting is finished.
Access Denied	Access to the PC is denied.	Configure the sharing settings and select the unit as a device to which music contents are shared (🔧 P.17).
Access Error	The unit cannot access the USB device.	Turn off the unit and reconnect your USB device. If the problem persists, try another USB device.
	The unit cannot access the iPod.	Turn off the iPod and turn it on again.
	The connected iPod is not supported by the unit.	Use an iPod supported by the unit (🔧 P.39).
	There is a problem with the signal path from the network to the unit.	Make sure your router and modem are turned on. Check the connection between the unit and your router (or hub) (🔧 P.11).
Version Error	Firmware update is failed.	Update the firmware again.

# Supported devices/media and file formats

## Supported devices/ medias

### PCs

PC with Windows Media Player 11 or Windows Media Player 12 installed.

### NAS

NAS that is compatible with DLNA version 1.5.

### USB devices

- This unit supports USB mass storage class devices (e.g., flash memories or portable audio players) using FAT16 or FAT32 format.
- Do not connect devices other than USB mass storage class devices (such as USB chargers or USB hubs), PCs, card readers, an external HDD, etc.
- USB devices with encryption cannot be used.

### iPod

iPod	iPod touch (1st, 2nd, 3rd, 4th and 5th generations), iPod nano (2nd, 3rd, 4th, 5th, 6th and 7th generations)
iPhone	iPhone 5, iPhone 4S, iPhone 4, iPhone 3GS, iPhone 3G, iPhone
iPad	iPad (4th generation), iPad mini, iPad (3rd generation), iPad 2, iPad

(As of August 2013)

### Note

iPod is licensed on the condition that individuals perform privately duplication and playback of uncopyrighted material or material legally approved of duplication and playback. Infringement of copyright is prohibited by law.

### Discs

- This unit is designed for use with audio CD, CD-R/RW (ISO 9660 format) with any of the following logos printed on the disc or the disc jacket.

#### Audio CD



#### CD-R/RW\*



- \* Discs which bear one of the following.  
FOR CONSUMER  
FOR CONSUMER USE  
FOR MUSIC USE ONLY

- 8-cm discs are playable with this unit.  
Set a disc in the inner recessed area of the disc tray.

### Notes on discs

- Do not set any other type of disc other than stated above in this unit. Doing so may damage the unit.
- CD-R/RW cannot be played back unless finalized.
- Some discs cannot be played back depending on the disc characteristics or recording conditions.
- Do not use any non-standard shaped discs such as a heart-shaped disc.
- Do not use discs with many scratches or a crack on their surface, or warped/glued discs.

### Handling discs

- Do not touch the surface of the disc.  
Hold a disc by its edge or center hole.
- Use a soft-tipped pen when writing on the label side of a disc.
- Do not put tape, seal, glue, etc., on a disc.
- Do not use a protective cover to prevent scratches.
- Do not set foreign object on the disc tray.
- Do not set more than one disc in this unit at one time. This could cause damage to both this unit and the discs.
- If a disc becomes dirty, wipe it with a clean, dry soft cloth from the center out to the edge. Do not use record cleaner or paint thinner.
- Do not use any lens cleaners as they may cause malfunction.
- Do not expose discs to direct sunlight, high temperature, high humidity, or dust.
- When a disc is not being used, remove it from this unit and store in an appropriate case.

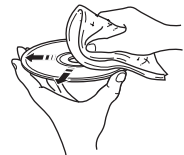

## File format

File format the unit supporting is as follows.

### DLNA/USB

- The unit supports playback of WAV (PCM format only), MP3, WMA, MPEG-4 AAC and FLAC files (1- or 2-channel audio only).
- The unit is compatible with sampling rates of up to 192 kHz for WAV and FLAC files, and 48 kHz for other files.
- To play back FLAC files, you need to install server software that supports sharing of FLAC files via DLNA on your PC or use a NAS that supports FLAC files.
- Digital Rights Management (DRM) contents cannot be played back.

### Discs

- The unit supports playback of MP3 and WMA files with a sampling rate of up to 48 kHz.
- The unit is compatible with both constant and variable bitrates of from 8 to 320 kbps for MP3 files, and from 16 to 320 kbps for WMA files.
- This unit can play back a maximum of 512 files, 255 folders (maximum of 511 files in a folder).
- Digital Rights Management (DRM) files cannot be played back.



AirPlay works with iPhone, iPad, and iPod touch with iOS 4.3.3 or later, Mac with OS X Mountain Lion, and Mac and PC with iTunes 10.2.2 or later.

“Made for iPod,” “Made for iPhone,” and “Made for iPad” mean that an electronic accessory has been designed to connect specifically to iPod, iPhone, or iPad, respectively, and has been certified by the developer to meet Apple performance standards.

Apple is not responsible for the operation of this device or its compliance with safety and regulatory standards.

Please note that the use of this accessory with iPod, iPhone, or iPad may affect wireless performance.

AirPlay, iPad, iPhone, iPod, iPod nano, iPod touch and iTunes are trademarks of Apple Inc., registered in the U.S. and other countries.



Fraunhofer  
Institut  
Integrierte Schaltungen

MPEG Layer-3 audio coding technology licensed from Fraunhofer IIS and Thomson.



This unit supports network connections.



DLNA™ and DLNA CERTIFIED™ are trademarks or registered trademarks of Digital Living Network Alliance. All rights reserved. Unauthorized use is strictly prohibited.

### Windows™

Windows is a registered trademark of Microsoft Corporation in the United States and other countries.

Internet Explorer, Windows Media Audio and Windows Media Player are either registered trademarks or trademarks of Microsoft Corporation in the United States and/or other countries.

### Android™

Android and Google Play are trademarks of Google, Inc.



# Specifications

## Player section

CD	Media		CD, CD-R/RW
	Audio format		Audio CD, MP3, WMA
	Laser	Type	Semiconductor laser GaAs/GaAlAs
		Wave length	790 nm
Output power		10 mW	
iPod (digital connection)	Supported iPod		See page 39.
	Supported iPhone		
	Supported iPad		
USB	Supported file format		MP3, WMA, MPEG4 AAC, WAV*, FLAC* * up to 192 kHz/24 bit
AUX IN	Input connector	AUX1	Stereo L/R: RCA
		AUX2	3.5 mm stereo mini jack
DIGITAL IN	Input connector	DIGITAL IN 1	Optical
		DIGITAL IN 2	Coaxial
Network	Interface		100Base-TX/10Base-T
	Internet radio		vTuner service supported
	PC client function		DLNA Ver. 1.5 (DMP/DMR function) supported
	Supported file format		MP3, WMA, MPEG4 AAC, WAV*, FLAC* * up to 192 kHz/24 bit
	AirPlay		AirPlay supported

## Tuner section

Tuning range (FM)	87.5 to 107.9 MHz
-------------------	-------------------

## Amplifier section

Maximum output power	32 W + 32 W (6 Ω 1 kHz, 10% THD)
Total harmonic distortion AUX1 1 kHz/12.5 W	0.05% or less
EQ control	EQ High (treble)/EQ Mid (middle)/EQ Low (bass): ±10 dB
Headphones	Stereo L/R: 3.5mm stereo mini jack Adapted impedance: 16 Ω - 32 Ω

## General

Power supply	AC 120 V, 60 Hz
Power consumption	44 W
Power consumption in the standby mode	6 W or less
Power consumption in the eco standby mode	0.5 W or less
Dimensions (W × H × D)	215 × 110 × 288 mm (8-1/2 × 4-3/8 × 11-3/8 in)
Weight	2.7 kg (6.0 lbs.)

(As of August 2013)

Specifications are subject to change without notice.

# Information about software

This product uses the following free software. For information (copyright, etc) about each software, read the original sentences stated below.

## ● About ASN.1 object dumping code

ASN.1 object dumping code, copyright Peter Gutmann <pgut001@cs.auckland.ac.nz>, based on ASN.1 dump program by David Kemp <dpkemp@missi.ncsc.mil>, with contributions from various people including Matthew Hamrick <hamrick@rsa.com>, Bruno Couillard <bcouillard@chrysalis-its.com>, Hallvard Furuseth <h.b.furuseth@usit.uio.no>, Geoff Thorpe <geoff@raas.co.nz>, David Boyce <d.boyce@isode.com>, John Hughes <john.hughes@entegrity.com>, Life is hard, and then you die <ronald@trustpoint.com>, Hans-Olof Hermansson <hans-olof.hermansson@postnet.se>, Tor Rustad <Tor.Rustad@bbs.no>, Kjetil Barvik <kjetil.barvik@bbs.no>, James Sweeny <jsweeny@us.ibm.com>, and several other people whose names I've misplaced.

This code grew slowly over time without much design or planning, with features being tacked on as required.

It's not representative of my normal coding style.

## ● About FLAC codec Library

Copyright ©  
2000,2001,2002,2003,2004,2005,2006,2007,2008,2009 Josh  
Coalson

Redistribution and use in source and binary forms, with or without modification, are permitted provided that the following conditions are met:

Redistributions of source code must retain the above copyright notice, this list of conditions and the following disclaimer.

Redistributions in binary form must reproduce the above copyright notice, this list of conditions and the following disclaimer in the documentation and/or other materials provided with the distribution.

Neither the name of the Xiph.org Foundation nor the names of its contributors may be used to endorse or promote products derived from this software without specific prior written permission.

THIS SOFTWARE IS PROVIDED BY THE COPYRIGHT HOLDERS AND CONTRIBUTORS "AS IS" AND ANY EXPRESS OR IMPLIED WARRANTIES, INCLUDING, BUT NOT LIMITED TO, THE IMPLIED WARRANTIES OF MERCHANTABILITY AND FITNESS FOR A PARTICULAR PURPOSE ARE DISCLAIMED. IN NO EVENT SHALL THE FOUNDATION OR CONTRIBUTORS BE LIABLE FOR ANY DIRECT, INDIRECT, INCIDENTAL, SPECIAL, EXEMPLARY, OR CONSEQUENTIAL DAMAGES (INCLUDING, BUT NOT LIMITED TO, PROCUREMENT OF SUBSTITUTE GOODS OR SERVICES; LOSS OF USE, DATA, OR PROFITS; OR BUSINESS INTERRUPTION) HOWEVER CAUSED AND ON ANY THEORY OF LIABILITY, WHETHER IN CONTRACT, STRICT LIABILITY, OR TORT (INCLUDING NEGLIGENCE OR OTHERWISE) ARISING IN ANY WAY OUT OF THE USE OF THIS SOFTWARE, EVEN IF ADVISED OF THE POSSIBILITY OF SUCH DAMAGE.

## ● About libexpat

Copyright © 1998, 1999, 2000 Thai Open Source Software Center Ltd and Clark Cooper

Copyright © 2001, 2002, 2003, 2004, 2005, 2006 Expat maintainers.

Permission is hereby granted, free of charge, to any person obtaining a copy of this software and associated documentation files (the "Software"), to deal in the Software without restriction, including without limitation the rights to use, copy, modify, merge, publish, distribute, sublicense, and/or sell copies of the Software, and to permit persons to whom the Software is furnished to do so, subject to the following conditions:

The above copyright notice and this permission notice shall be included in all copies or substantial portions of the Software.

THE SOFTWARE IS PROVIDED "AS IS", WITHOUT WARRANTY OF ANY KIND, EXPRESS OR IMPLIED, INCLUDING BUT NOT LIMITED TO THE WARRANTIES OF MERCHANTABILITY, FITNESS FOR A PARTICULAR PURPOSE AND NONINFRINGEMENT. IN NO EVENT SHALL THE AUTHORS OR COPYRIGHT HOLDERS BE LIABLE FOR ANY CLAIM, DAMAGES OR OTHER LIABILITY, WHETHER IN AN ACTION OF CONTRACT, TORT OR OTHERWISE, ARISING FROM, OUT OF OR IN CONNECTION WITH THE SOFTWARE OR THE USE OR OTHER DEALINGS IN THE SOFTWARE.

## ● About The Independent JPEG Group's JPEG software

**The Independent JPEG Group's JPEG software**

Copyright © 1991-2010, Thomas G. Lane, Guido Vollbeding.

All Rights Reserved except as specified below.

The authors make NO WARRANTY or representation, either express or implied, with respect to this software, its quality, accuracy, merchantability, or fitness for a particular purpose.

This software is provided “AS IS”, and you, its user, assume the entire risk as to its quality and accuracy.

Permission is hereby granted to use, copy, modify, and distribute this software (or portions thereof) for any purpose, without fee, subject to these conditions:

- (1) If any part of the source code for this software is distributed, then this README file must be included, with this copyright and no-warranty notice unaltered; and any additions, deletions, or changes to the original files must be clearly indicated in accompanying documentation.
- (2) If only executable code is distributed, then the accompanying documentation must state that “this software is based in part on the work of the Independent JPEG Group”.
- (3) Permission for use of this software is granted only if the user accepts full responsibility for any undesirable consequences; the authors accept NO LIABILITY for damages of any kind.

These conditions apply to any software derived from or based on the IJG code, not just to the unmodified library. If you use our work, you ought to acknowledge us.

Permission is NOT granted for the use of any IJG author’s name or company name in advertising or publicity relating to this software or products derived from it. This software may be referred to only as “the Independent JPEG Group’s software”.

We specifically permit and encourage the use of this software as the basis of commercial products, provided that all warranty or liability claims are assumed by the product vendor.

## ● About JsonCpp

Copyright © 2007-2010 Baptiste Lepilleur

Permission is hereby granted, free of charge, to any person obtaining a copy of this software and associated documentation files (the “Software”), to deal in the Software without restriction, including without limitation the rights to use, copy, modify, merge, publish, distribute, sublicense, and/or sell copies of the Software, and to permit persons to whom the Software is furnished to do so, subject to the following conditions:

The above copyright notice and this permission notice shall be included in all copies or substantial portions of the Software.

THE SOFTWARE IS PROVIDED “AS IS”, WITHOUT WARRANTY OF ANY KIND, EXPRESS OR IMPLIED, INCLUDING BUT NOT LIMITED TO THE WARRANTIES OF MERCHANTABILITY, FITNESS FOR A PARTICULAR PURPOSE AND NONINFRINGEMENT. IN NO EVENT SHALL THE AUTHORS OR COPYRIGHT HOLDERS BE LIABLE FOR ANY CLAIM, DAMAGES OR OTHER LIABILITY, WHETHER IN AN ACTION OF CONTRACT, TORT OR OTHERWISE, ARISING FROM, OUT OF OR IN CONNECTION WITH THE SOFTWARE OR THE USE OR OTHER DEALINGS IN THE SOFTWARE.

## ● About Network

Copyright © 1988 Stephen Deering.

Copyright © 1992, 1993

The Regents of the University of California. All rights reserved.

Copyright © 1985, 1986, 1993

The Regents of the University of California. All rights reserved.

Redistribution and use in source and binary forms, with or without modification, are permitted provided that the following conditions are met:

- (1) Redistributions of source code must retain the above copyright notice, this list of conditions and the following disclaimer.
- (2) Redistributions in binary form must reproduce the above copyright notice, this list of conditions and the following disclaimer in the documentation and/or other materials provided with the distribution.
- (3) All advertising materials mentioning features or use of this software must display the following acknowledgement:

This product includes software developed by the University of California, Berkeley and its contributors.

- (4) Neither the name of the University nor the names of its contributors may be used to endorse or promote products derived from this software without specific prior written permission.

THIS SOFTWARE IS PROVIDED BY THE REGENTS AND CONTRIBUTORS “AS IS” AND ANY EXPRESS OR IMPLIED WARRANTIES, INCLUDING, BUT NOT LIMITED TO, THE IMPLIED WARRANTIES OF MERCHANTABILITY AND FITNESS FOR A PARTICULAR PURPOSE ARE DISCLAIMED. IN NO EVENT SHALL THE REGENTS OR CONTRIBUTORS BE LIABLE FOR ANY DIRECT, INDIRECT, INCIDENTAL, SPECIAL, EXEMPLARY, OR CONSEQUENTIAL DAMAGES (INCLUDING, BUT NOT LIMITED TO, PROCUREMENT OF SUBSTITUTE GOODS OR SERVICES; LOSS OF USE, DATA, OR PROFITS; OR BUSINESS INTERRUPTION) HOWEVER CAUSED AND ON ANY THEORY OF LIABILITY, WHETHER IN CONTRACT, STRICT LIABILITY, OR TORT (INCLUDING NEGLIGENCE OR OTHERWISE) ARISING IN ANY WAY OUT OF THE USE OF THIS SOFTWARE, EVEN IF ADVISED OF THE POSSIBILITY OF SUCH DAMAGE.

## Information about software

Copyright © 1982, 1986 Regents of the University of California.

All rights reserved.

Copyright © 1982, 1986, 1988 Regents of the University of California.

All rights reserved.

Redistribution and use in source and binary forms are permitted provided that the above copyright notice and this paragraph are duplicated in all such forms and that any documentation, advertising materials, and other materials related to such distribution and use acknowledge that the software was developed by the University of California, Berkeley. The name of the University may not be used to endorse or promote products derived from this software without specific prior written permission.

THIS SOFTWARE IS PROVIDED "AS IS" AND WITHOUT ANY EXPRESS OR IMPLIED WARRANTIES, INCLUDING, WITHOUT LIMITATION, THE IMPLIED WARRANTIES OF MERCHANTABILITY AND FITNESS FOR A PARTICULAR PURPOSE.

### ● About PNG Reference Library

ibpng versions 1.2.6, August 15, 2004, through 1.4.5, December 9, 2010, are Copyright © 2004, 2006-2010 Glenn Randers-Pehrson, and are distributed according to the same disclaimer and license as libpng-1.2.5 with the following individual added to the list of Contributing Authors

Cosmin Truta

libpng versions 1.0.7, July 1, 2000, through 1.2.5 - October 3, 2002, are Copyright © 2000-2002 Glenn Randers-Pehrson, and are distributed according to the same disclaimer and license as libpng-1.0.6 with the following individuals added to the list of Contributing Authors

Simon-Pierre Cadieux  
Eric S. Raymond  
Gilles Vollant

and with the following additions to the disclaimer:

There is no warranty against interference with your enjoyment of the library or against infringement. There is no warranty that our efforts or the library will fulfill any of your particular purposes or needs. This library is provided with all faults, and the entire risk of satisfactory quality, performance, accuracy, and effort is with the user.

libpng versions 0.97, January 1998, through 1.0.6, March 20, 2000, are Copyright © 1998, 1999 Glenn Randers-Pehrson, and are distributed according to the same disclaimer and license as libpng-0.96, with the following individuals added to the list of Contributing Authors:

Tom Lane  
Glenn Randers-Pehrson  
Willem van Schaik

libpng versions 0.89, June 1996, through 0.96, May 1997, are Copyright © 1996, 1997 Andreas Dilger  
Distributed according to the same disclaimer and license as libpng-0.88, with the following individuals added to the list of Contributing Authors:

John Bowler  
Kevin Bracey  
Sam Bushell  
Magnus Holmgren  
Greg Roelofs  
Tom Tanner

libpng versions 0.5, May 1995, through 0.88, January 1996, are Copyright © 1995, 1996 Guy Eric Schalnat, Group 42, Inc.  
For the purposes of this copyright and license, "Contributing Authors" is defined as the following set of individuals:

Andreas Dilger  
Dave Martindale  
Guy Eric Schalnat

Paul Schmidt  
Tim Wegner

The PNG Reference Library is supplied "AS IS". The Contributing Authors and Group 42, Inc. disclaim all warranties, expressed or implied, including, without limitation, the warranties of merchantability and of fitness for any purpose. The Contributing Authors and Group 42, Inc. assume no liability for direct, indirect, incidental, special, exemplary, or consequential damages, which may result from the use of the PNG Reference Library, even if advised of the possibility of such damage.

Permission is hereby granted to use, copy, modify, and distribute this source code, or portions hereof, for any purpose, without fee, subject to the following restrictions:

- (1) The origin of this source code must not be misrepresented.
- (2) Altered versions must be plainly marked as such and must not be misrepresented as being the original source.
- (3) This Copyright notice may not be removed or altered from any source or altered source distribution.

The Contributing Authors and Group 42, Inc. specifically permit, without fee, and encourage the use of this source code as a component to supporting the PNG file format in commercial products. If you use this source code in a product, acknowledgment is not required but would be appreciated.

### ● About RC4 Algorithm

Copyright Mocana Corp 2003-2005. All Rights Reserved.

Proprietary and Confidential Material.

## ● About WPA Supplicant

Copyright © 2003-2008, Jouni Malinen <j@w1.fi> and contributors

All Rights Reserved.

Redistribution and use in source and binary forms, with or without modification, are permitted provided that the following conditions are met:

- (1) Redistributions of source code must retain the above copyright notice, this list of conditions and the following disclaimer.
- (2) Redistributions in binary form must reproduce the above copyright notice, this list of conditions and the following disclaimer in the documentation and/or other materials provided with the distribution.
- (3) Neither the name(s) of the above-listed copyright holder(s) nor the names of its contributors may be used to endorse or promote products derived from this software without specific prior written permission.

THIS SOFTWARE IS PROVIDED BY THE COPYRIGHT HOLDERS AND CONTRIBUTORS "AS IS" AND ANY EXPRESS OR IMPLIED WARRANTIES, INCLUDING, BUT NOT LIMITED TO, THE IMPLIED WARRANTIES OF MERCHANTABILITY AND FITNESS FOR A PARTICULAR PURPOSE ARE DISCLAIMED. IN NO EVENT SHALL THE COPYRIGHT OWNER OR CONTRIBUTORS BE LIABLE FOR ANY DIRECT, INDIRECT, INCIDENTAL, SPECIAL, EXEMPLARY, OR CONSEQUENTIAL DAMAGES (INCLUDING, BUT NOT LIMITED TO, PROCUREMENT OF SUBSTITUTE GOODS OR SERVICES; LOSS OF USE, DATA, OR PROFITS; OR BUSINESS INTERRUPTION) HOWEVER CAUSED AND ON ANY THEORY OF LIABILITY, WHETHER IN CONTRACT, STRICT LIABILITY, OR TORT (INCLUDING NEGLIGENCE OR OTHERWISE) ARISING IN ANY WAY OUT OF THE USE OF THIS SOFTWARE, EVEN IF ADVISED OF THE POSSIBILITY OF SUCH DAMAGE.

## ● About zlib Library

Copyright notice:

© 1995-2010 Jean-loup Gailly and Mark Adler

This software is provided 'as-is', without any express or implied warranty. In no event will the authors be held liable for any damages arising from the use of this software.

Permission is granted to anyone to use this software for any purpose, including commercial applications, and to alter it and redistribute it freely, subject to the following restrictions:

- (1) The origin of this software must not be misrepresented; you must not claim that you wrote the original software. If you use this software in a product, an acknowledgment in the product documentation would be appreciated but is not required.
- (2) Altered source versions must be plainly marked as such, and must not be misrepresented as being the original software.
- (3) This notice may not be removed or altered from any source distribution.

Do not disassemble, decompile, or reverse engineer the software included in Yamaha AV products.

# Table des matières

---

## Introduction.....4

Accessoires fournis.....4  
Quelques mots sur ce mode d'emploi.....4

## Nom des pièces.....5

Panneau avant.....5  
Panneau arrière.....6  
Afficheur du panneau avant.....7  
▼ Réglage de la luminosité de l'afficheur.....7  
Télécommande.....8

## Préparations.....9

Raccordement des enceintes.....9  
Raccordement de l'antenne.....10  
Connexion au réseau.....11  
Mise sous tension.....12

## Réglage des périphériques réseau.....13

PC.....13  
NAS.....13  
Périphériques mobiles.....13

## Écoute de CD.....14

## Écoute des iPod/dispositifs USB.....15

Lecture des iPod.....15  
Lecture des dispositifs USB.....15

## Écoute des morceaux de l'ordinateur.....17

Réglage du partage des fichiers multimédias pour les fichiers musicaux.....17  
Lecture de morceaux sur le PC.....18

## Écoute de sources externes.....19

## En savoir plus sur la lecture.....20

Lecture aléatoire.....20  
Lecture répétée.....20  
Informations de lecture.....21  
Réglage de la qualité sonore.....22

## Écoute de stations de radio FM.....23

Syntonisation de stations FM.....23  
Préréglage de stations FM.....23  
Sélection des stations FM préréglées.....24  
▼ Suppression d'une station préréglée.....24

## Écoute de la webradio.....25

## Écoute de musique avec AirPlay.....26

Lecture des iPod.....26  
Lecture d'iTunes.....26

## Utilisation de l'horloge.....27

Réglage de l'horloge.....27  
Réglage du réveil.....28  
Minuterie de mise en veille.....29

## Mise à jour du microprogramme.....30

## Réglage des options.....31

Liste du menu des options.....32

## Guide de dépannage.....33

Généralités.....33  
Réseau.....34  
iPod.....35  
Disque.....36  
Dispositifs USB.....36  
Réception FM.....37  
Messages sur l'afficheur du panneau avant.....38

## Périphériques/supports et formats de fichier pris en charge.....39

## Caractéristiques techniques.....41

## Information sur le logiciel.....i

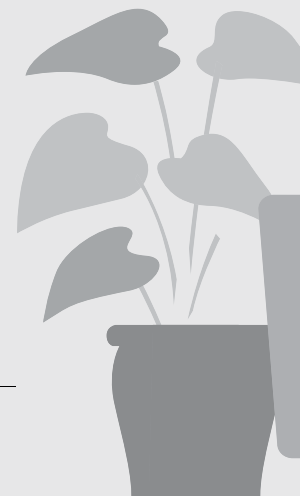

# Incredible! An extraordinary sound!

The sound of a PC is radically different!.....17, 18

High quality sound resolution.....22

# Music where I want, when I want!

A super practical application! My smartphone serves as a remote control.....18

I listen to pieces of my iPhone wirelessly on speakers.....26

# More knowledge about music

I can connect many external devices (portable music player, Blu-ray/DVD, etc.)..... 19

I can listen to a web radio on my audio system..... 25

# Introduction

Vérifiez le contenu de l'emballage et les points utiles de ce manuel.

## Accessoires fournis

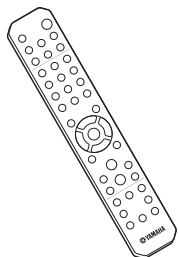

Télécommande

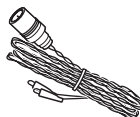

Antenne FM

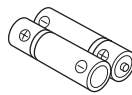

Piles (x 2)  
(AA, R6, UM-3)

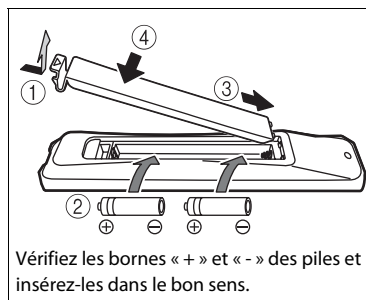

## Quelques mots sur ce mode d'emploi

- Le fonctionnement de cet appareil est décrit principalement en utilisant la télécommande.
- Les illustrations peuvent varier du véritable article représenté.
- L'« iPod », décrit dans ce manuel peut également faire référence à un « iPhone » ou à un « iPad ».
- Symboles :

 Signale les précautions à prendre concernant l'utilisation de l'appareil et les limites de ses fonctions.

 Donne des explications supplémentaires permettant une meilleure utilisation.

 Indique la ou les pages de référence correspondantes.

-  Remplacez les deux piles lorsque la portée de la télécommande diminue.



# Nom des pièces

Familiarisez-vous avec toutes les pièces et les fonctions suivantes.

## Panneau avant

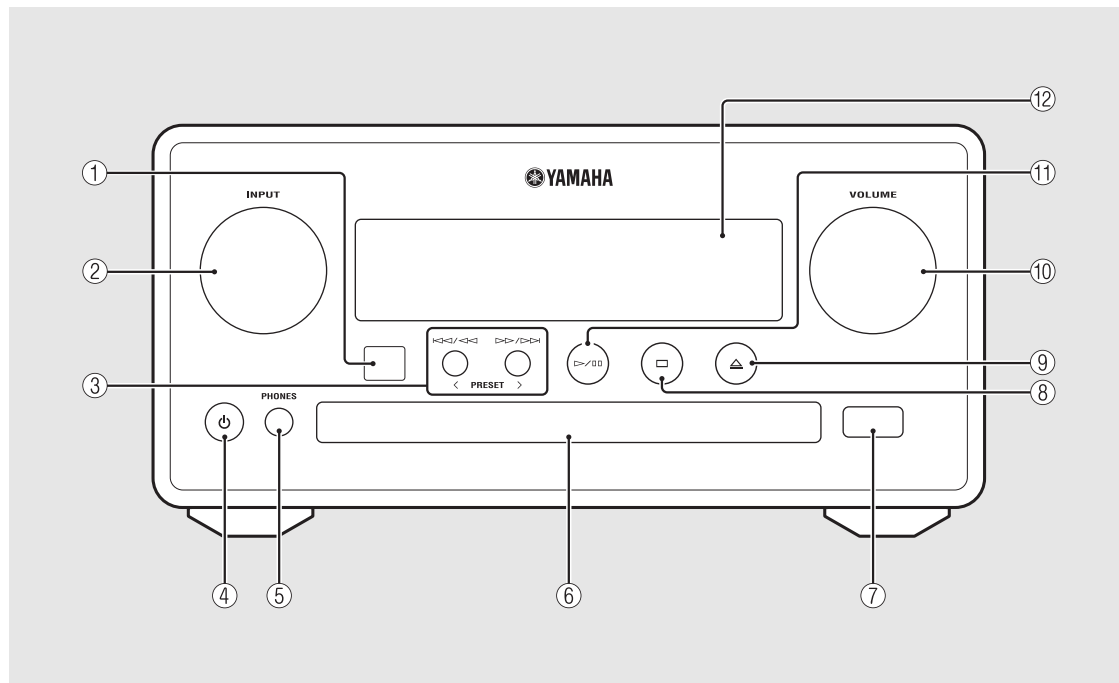

① Récepteur de télécommande

② INPUT

À tourner vers la gauche ou vers la droite pour changer de source audio. (La source apparaît sur l'afficheur du panneau avant.)

③ ⏪/⏩ ⏮/⏭ (☞ P.14, 16, 18)  
PRESET</> (☞ P.24)

④ ⏻ (Alimentation) (☞ P.12)

⑤ PHONES

Prise permettant de brancher un casque.

⑥ Plateau de chargement du disque (☞ P.14)

⑦ Prise USB (☞ P.15)

⑧ ⏹ (Arrêt) (☞ P.14, 16, 18, 25)

⑨ ⏴ (Ouvrir/fermer le tiroir de disque) (☞ P.14)

⑩ VOLUME

Pour régler le volume.

⑪ ▶/⏸ (Lecture/pause) (☞ P.14, 16, 18)

⑫ Afficheur du panneau avant (☞ P.7)

## Panneau arrière

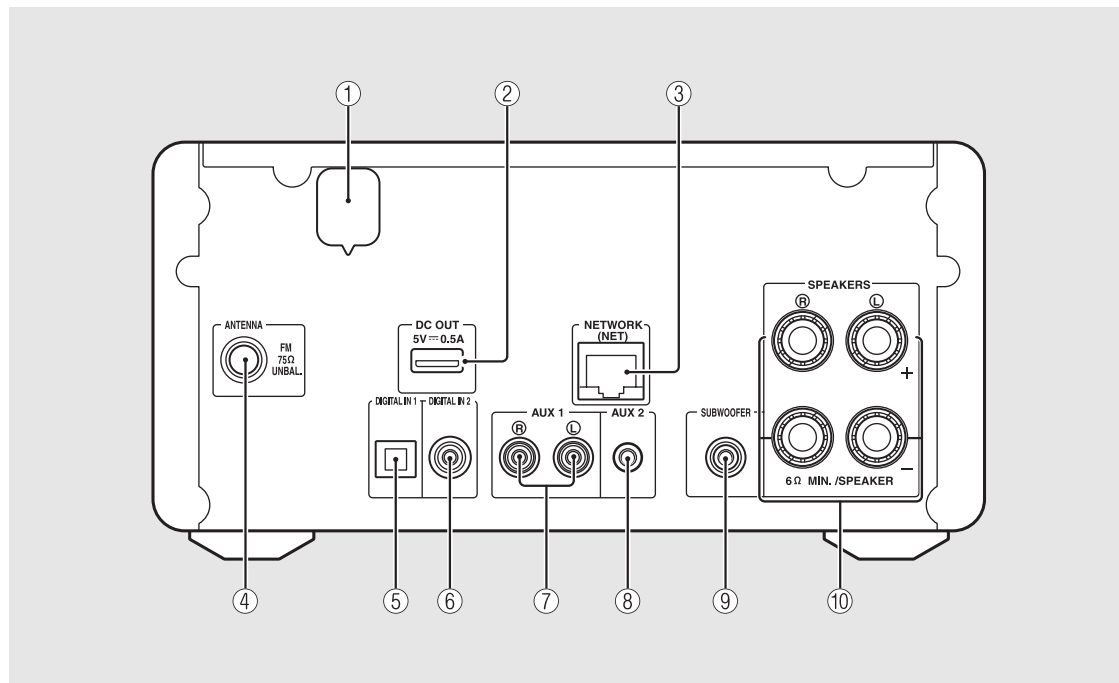

① Câble d'alimentation (☞ P.12)

② Borne DC OUT

Pour alimenter les accessoires AV Yamaha à partir de cette borne. Lorsque vous l'utilisez, réglez [Use Accessory] (sous [System Config] dans le réglage des options) sur [YES] (☞ P.31). Pour plus d'informations, consultez le mode d'emploi de l'accessoire.

③ Borne NETWORK (☞ P.11)

Pour se connecter à un réseau à l'aide d'un câble réseau disponible dans le commerce.

④ Borne d'antenne FM (☞ P.10)

⑤ Borne DIGITAL IN 1 (entrée optique) (☞ P.19)

⑥ Borne DIGITAL IN 2 (entrée coaxiale) (☞ P.19)

⑦ Borne AUX 1 (entrée RCA) (☞ P.19)

⑧ Borne AUX 2 (entrée mini-jack) (☞ P.19)

⑨ Borne SUBWOOFER (☞ P.9)

⑩ Borne SPEAKERS (☞ P.9)

## Afficheur du panneau avant

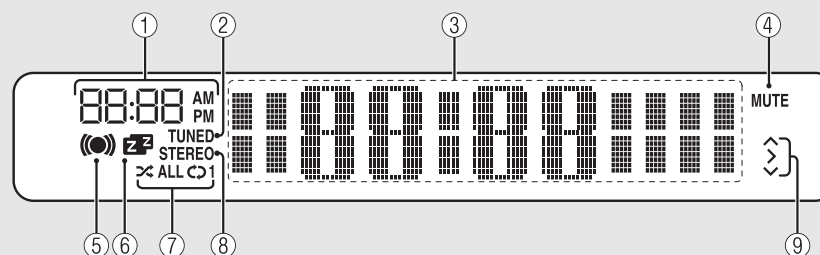

### ① Horloge

Affiche l'heure lorsque l'appareil est sous tension.

### ② Témoin TUNED

S'allume lorsqu'une station de radio est synchronisée sur l'appareil.

### ③ Afficheur multifonction

Affiche différentes informations, telles que l'horloge en mode veille, les informations musicales ou la radiofréquence (caractères alphanumériques uniquement).

### ④ Témoin MUTE

S'allume lorsque le son est coupé (☞ P.8).

### ⑤ Témoin du réveil

Clignote pendant le réglage du réveil et s'allume lorsque la minuterie est réglée (☞ P.28).

### ⑥ Témoin de la minuterie de mise en veille

S'allume lorsque la minuterie de mise en veille est réglée (☞ P.29).

### ⑦ Témoin de lecture aléatoire/répétée

S'allume lorsque vous réglez votre iPod, CD, dispositif USB ou ordinateur sur la lecture aléatoire ou répétée (☞ P.20).

### ⑧ Témoin STEREO

S'allume lorsque l'appareil reçoit un signal puissant provenant d'une émission FM stéréo.

### ⑨ Témoins de fonctionnement

Affiche les touches de commande disponibles ▲/▼/ENTER (☞ P.8) de la télécommande.



### Réglage de la luminosité de l'afficheur

Vous pouvez régler la luminosité de l'afficheur du panneau avant en appuyant sur la touche **DIMMER** de la télécommande (☞ P.8).

- Chaque pression sur la touche modifie la luminosité : luminosité forte (par défaut), moyenne ou faible.

## Télécommande

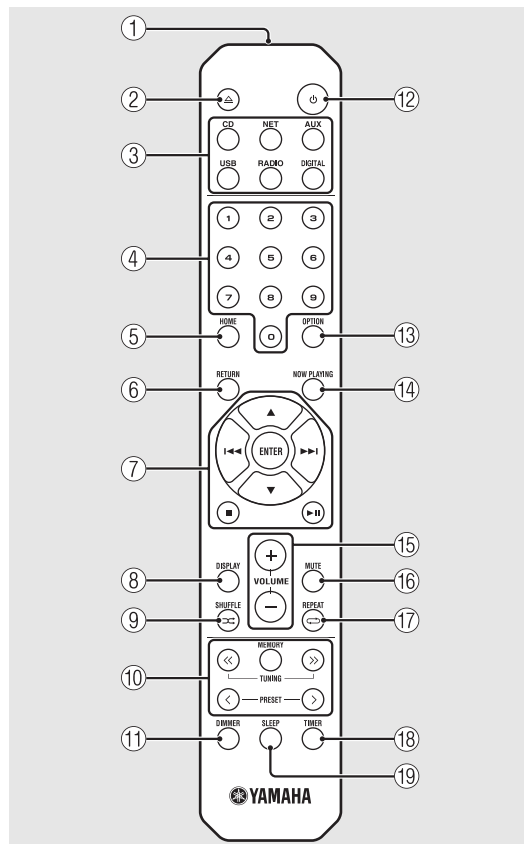

- ① Émetteur de signaux infrarouges
- ② (Ouvrir/fermer le tiroir de disque) (☞ P.14)
- ③ Touches de sélection de la source  
Pour commuter la source audio à lire.
- ④ Touches numériques (☞ P.14)
- ⑤ HOME (☞ P.16, 18, 25)
- ⑥ RETURN (☞ P.14, 16, 18, 25)
- ⑦ Touches de commande du son, du curseur  
(☞ P.14, 16, 18, 25)
- ⑧ DISPLAY (☞ P.21)
- ⑨ (SHUFFLE) (☞ P.20)
- ⑩ Touches de commande FM (☞ P.23, 24)
- ⑪ DIMMER (☞ P.7)
- ⑫ (Alimentation) (☞ P.12)
- ⑬ OPTION (☞ P.22, 27, 31)
- ⑭ NOW PLAYING (☞ P.16, 18, 25)
- ⑮ VOLUME +/-  
Pour régler le volume.
- ⑯ MUTE  
Coupe ou rétablit le son.
- ⑰ (REPEAT) (☞ P.20)
- ⑱ TIMER (☞ P.28)
- ⑲ SLEEP (☞ P.29)

# Préparations

Pour raccorder les enceintes ou l'antenne et mettre l'appareil sous tension.

**Ne branchez pas le câble d'alimentation de l'appareil avant d'avoir fini de raccorder tous les câbles.**

## Raccordement des enceintes

- 1 Retirez l'isolation de l'extrémité du câble d'enceinte pour révéler les fils dénudés.

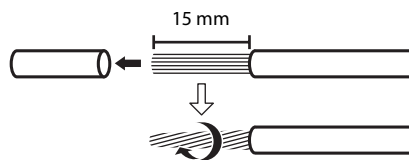

- 2 Branchez l'enceinte à l'appareil, comme illustré.

- Préparez les enceintes et les câbles d'enceinte séparément.
- Pour obtenir de plus amples informations sur les enceintes, consultez le mode d'emploi qui les accompagne.

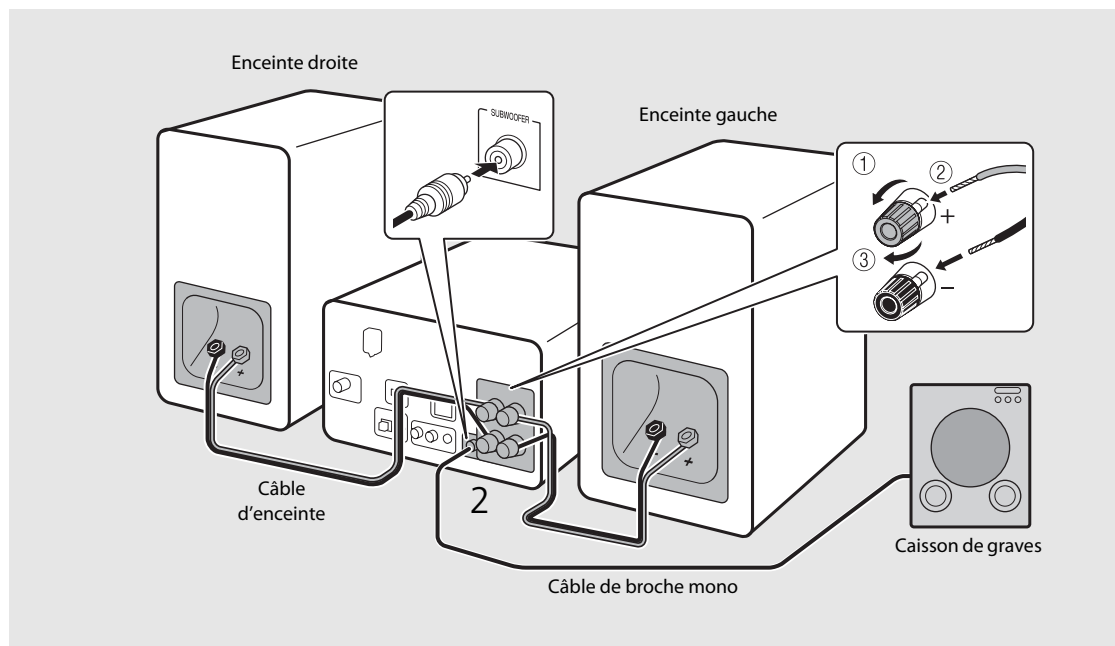

- Veillez à ce que les fils dénudés des enceintes n'entrent pas en contact entre eux ni avec une pièce métallique de l'appareil, car cela risquerait d'endommager l'appareil et/ou les enceintes.
- Vérifiez que les raccordements (L, R) et la polarité (rouge : +, noir : -) sont corrects à gauche et à droite. Si les raccordements sont incorrects, le son ne sera pas naturel.
- Utilisez des enceintes dont l'impédance est d'au moins 6 Ω.
- Vous pouvez également raccorder un caisson de graves avec amplificateur intégré à l'appareil.

## Raccordement de l'antenne

- 1 Raccordez l'antenne fournie à l'appareil.
- 2 Installez-la avec des broches à un emplacement où l'appareil peut obtenir une bonne réception.

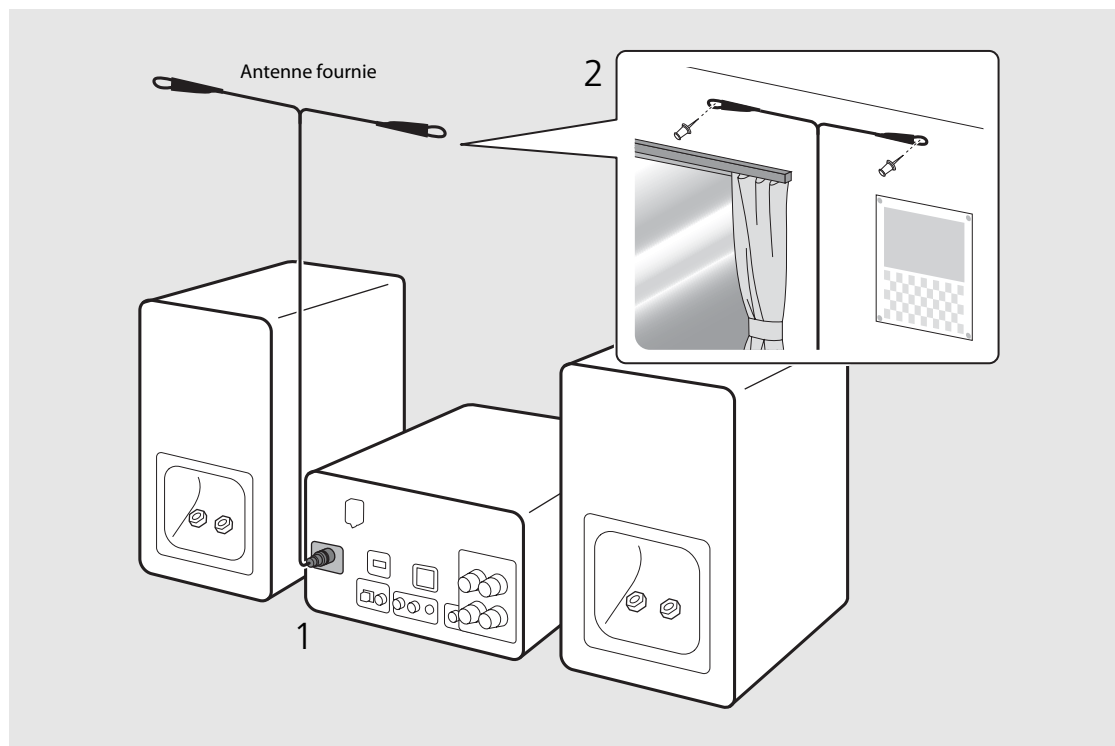

- Assurez-vous de déployer l'antenne comme illustré.
- Si la réception de la radio avec l'antenne fournie n'est pas satisfaisante, une antenne extérieure disponible dans le commerce peut améliorer la réception.

## Connexion au réseau

Vous pouvez lire des fichiers musicaux mémorisés sur votre PC, des périphériques mobiles, un NAS compatible DLNA\* ou un contenu audio sur Internet en connectant cet appareil au réseau. Vous pouvez également utiliser l'appareil avec votre périphérique mobile.

\* Digital Living Network Alliance

Connectez l'appareil au réseau, comme illustré à droite.

- Effectuez la connexion avec un câble réseau STP (paire torsadée blindée) disponible dans le commerce (câble droit, de catégorie CAT-5 ou supérieure).

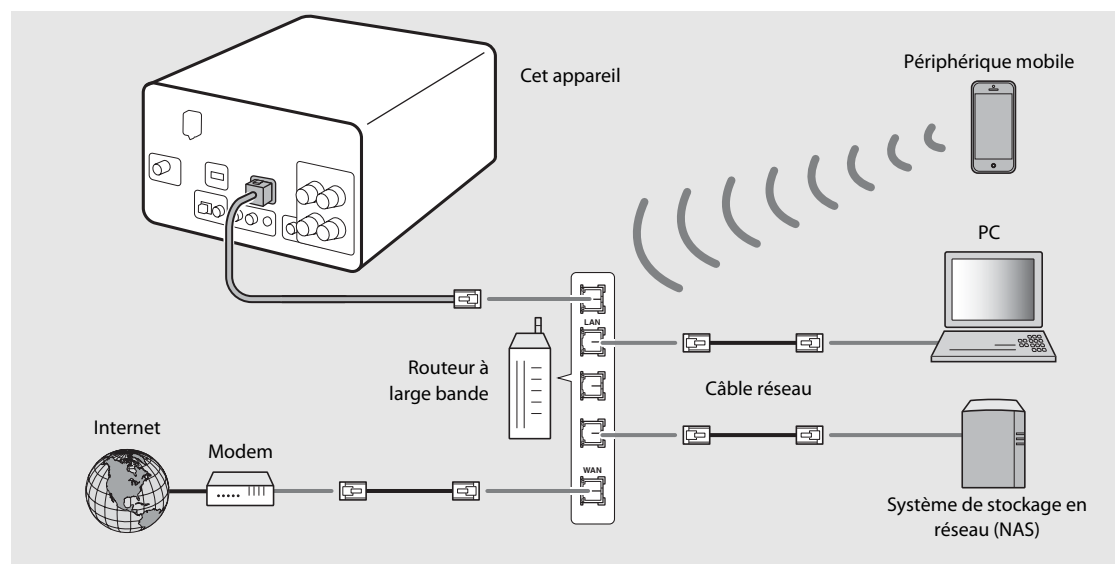





- Pour plus d'informations sur la connexion à Internet, consultez les modes d'emploi de vos périphériques réseau.
- Si vous utilisez un routeur prenant en charge le DHCP, il est inutile de configurer tous les paramètres réseau de l'appareil. Si vous utilisez un routeur ne prenant pas en charge le DHCP, configurez les paramètres réseau sous [Network Config] dans le réglage des options (☞ P.31).
- Les connexions filaires sont recommandées pour les périphériques non mobiles, afin d'assurer une qualité sonore élevée.
- Certains logiciels de sécurité installés sur votre PC ou les paramètres de pare-feu de périphériques réseau (tels qu'un routeur) peuvent bloquer l'accès de l'appareil à ces derniers ou à Internet. Dans ce cas, modifiez le réglage du logiciel de sécurité ou des périphériques réseau.
- Pour le réglage manuel du sous-réseau, chaque serveur doit être connecté au même sous-réseau que l'appareil (☞ P.32).

## Mise sous tension

Branchez le câble d'alimentation à la prise murale et appuyez sur .

- L'appareil se met sous tension.
- Appuyez à nouveau sur  pour le mettre hors tension (mode veille).
- La « veille écologique » (par défaut) réduit la consommation électrique de l'appareil tout en limitant certaines fonctionnalités (comme indiqué dans le tableau à droite).

### Annulation de la veille écologique

- 1 Appuyez sur .
- 2 Annulez la veille écologique.
  - Réglez l'élément dans l'ordre suivant : [System Config] - [Power Saving] - [Normal].
  - Changez d'élément avec , , puis appuyez sur  pour valider la sélection.
- 3 Appuyez sur  pour terminer le réglage des options.

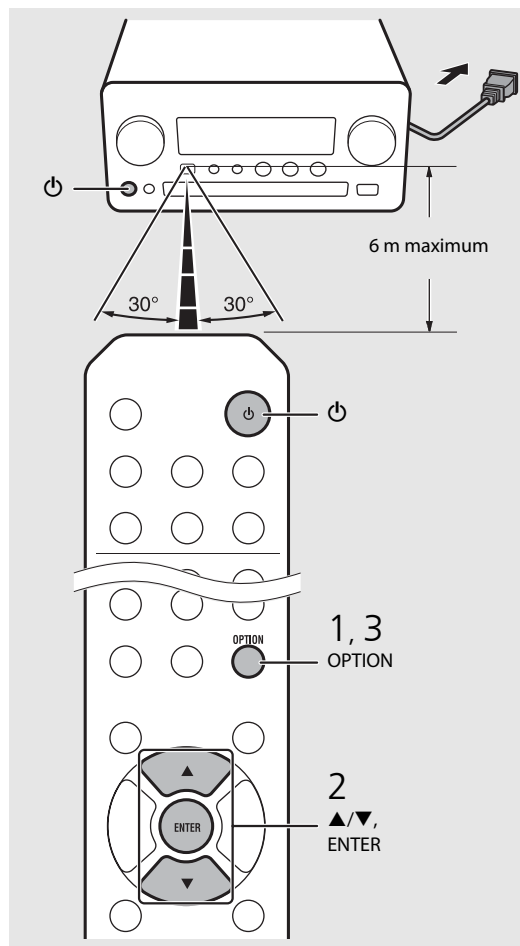

### Statut en veille/veille écologique

	Veille	Veille écologique
Charge des iPod/dispositifs USB	✓	—
Activation/désactivation du réveil*	✓	—
Fonctionnement des touches de sélection de la source*	✓	✓
Chargement/éjection de CD	✓	✓
AirPlay	✓	—
Mise sous tension par l'application	✓	—
Affichage de l'horloge	✓	—

\* Fonctionnement avec la télécommande uniquement

### Menu des options relatif à l'alimentation (System Config)

(Valeur de réglage. **Gras** : par défaut)

#### Power Saving

Configurez les réglages de l'alimentation. (Normal, **Eco**)

Lorsque vous sélectionnez [Eco], rien n'apparaît sur l'afficheur du panneau avant en mode veille écologique.

#### Auto Power Off

Réglez l'heure à laquelle l'appareil se met en mode veille si aucune opération n'est effectuée. (Timer 2H, Timer 4H, **Timer 8H**, Timer 12H, OFF)



# Réglage des périphériques réseau

Configurez vos périphériques connectés au réseau pour lire les fichiers musicaux mémorisés sur votre PC ou NAS, ou configurez votre périphérique mobile pour commander cet appareil.

## PC

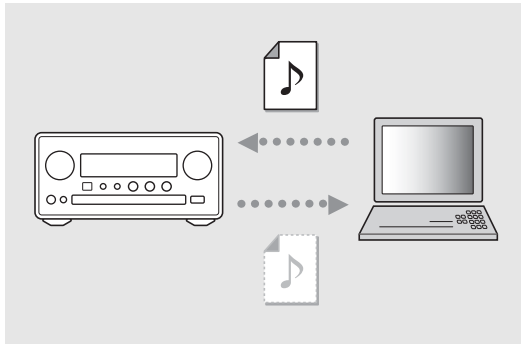

Configurez le réglage du partage des fichiers multimédias (☞ P.17).

## NAS

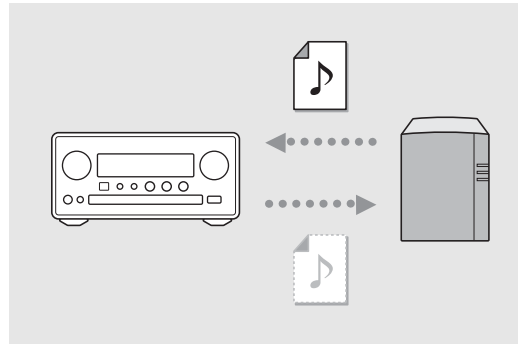

Configurez les réglages pour accéder à votre NAS.

- Activez le paramètre DHCP de votre NAS si nécessaire.
- Pour effectuer des réglages plus détaillés, consultez le mode d'emploi de votre NAS.

## Périphériques mobiles

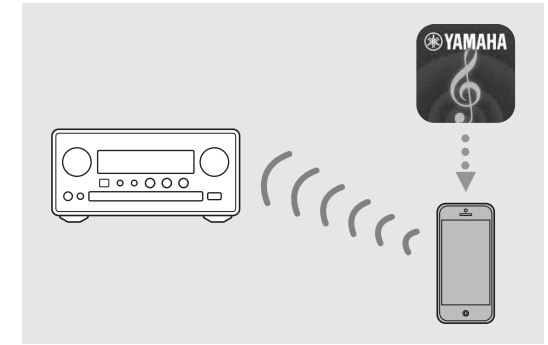

Installez l'application dédiée « NETWORK PLAYER CONTROLLER » sur vos périphériques mobiles (☞ P.18).

- Cette application prend en charge l'iPhone/iPad/iPod touch et les périphériques mobiles Android.
- Le périphérique mobile doit être connecté au même routeur que l'appareil.

# Écoute de CD

Cet appareil permet de lire des CD audio et des CD de données sur lesquels sont enregistrés des fichiers MP3/WMA. Pour plus d'informations sur les CD lisibles, reportez-vous à la section « Périphériques/supports pris en charge » (P.39).









**1** Pour sélectionner [CD], tournez INPUT ou appuyez sur la touche  de la télécommande.

**2** Placez un CD dans un tiroir de disque.

- Appuyez sur  pour ouvrir/fermer le tiroir de disque.

**3** La lecture démarre.

- Les fonctions de la télécommande sont indiquées ci-dessous.

	Passes directement au premier fichier du dossier précédent ou suivant pendant la lecture de fichiers MP3/WMA.
	Lecture/pause
	Arrêt
	Passes directement au début du morceau en cours de lecture ou du morceau précédent.
	Passes au morceau suivant.
	Démarre la lecture aléatoire (  P.20).
	Démarre la lecture répétée (  P.20).
1 - 9, 0	Spécifie le numéro du morceau.
RETURN	Annule le numéro du morceau.
ENTER	Applique le numéro du morceau.

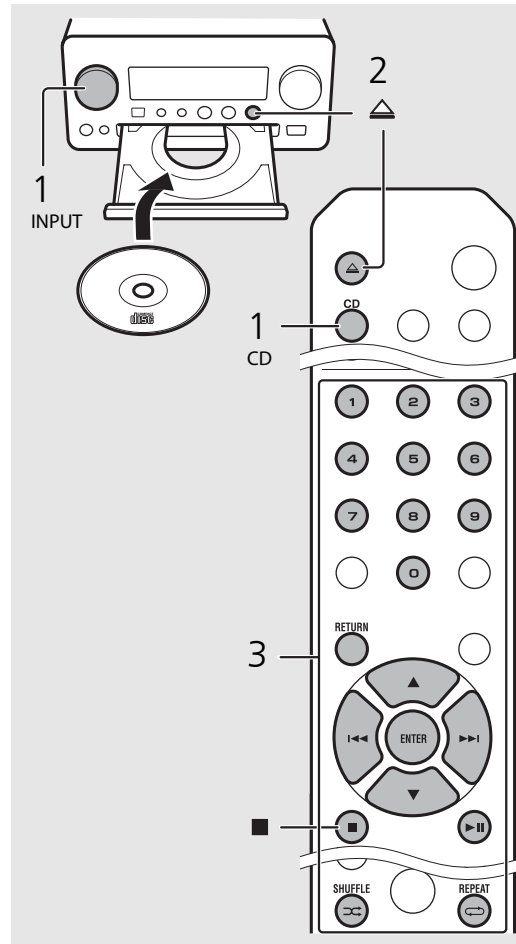

- Les fichiers d'un CD de données sont lus dans l'ordre alphanumérique.
- Lorsque la lecture du CD s'arrête, la lecture reprend au début du dernier morceau lu. Une pression sur  lorsque la lecture du CD s'arrête annule la reprise de la lecture.

# Écoute des iPod/dispositifs USB

Cet appareil permet de lire des iPod ou des dispositifs USB sur lesquels sont enregistrés des fichiers musicaux.

Pour plus d'informations sur les iPod/dispositifs USB lisibles, reportez-vous à la section « Périphériques/supports et formats de fichier pris en charge » (P.39).

## Lecture des iPod

- 1 Pour sélectionner [USB], tournez INPUT ou appuyez sur la touche  de la télécommande.
- 2 Raccordez l'iPod avec le câble USB.
  - Préparez le câble USB fourni avec votre iPod.
  - La source commute sur [iPod].
- 3 La lecture démarre (☞ P.16).

## Lecture des dispositifs USB

- 1 Pour sélectionner [USB], tournez INPUT ou appuyez sur la touche  de la télécommande.
- 2 Raccordez un dispositif USB au port USB.
- 3 La lecture démarre (☞ P.16).

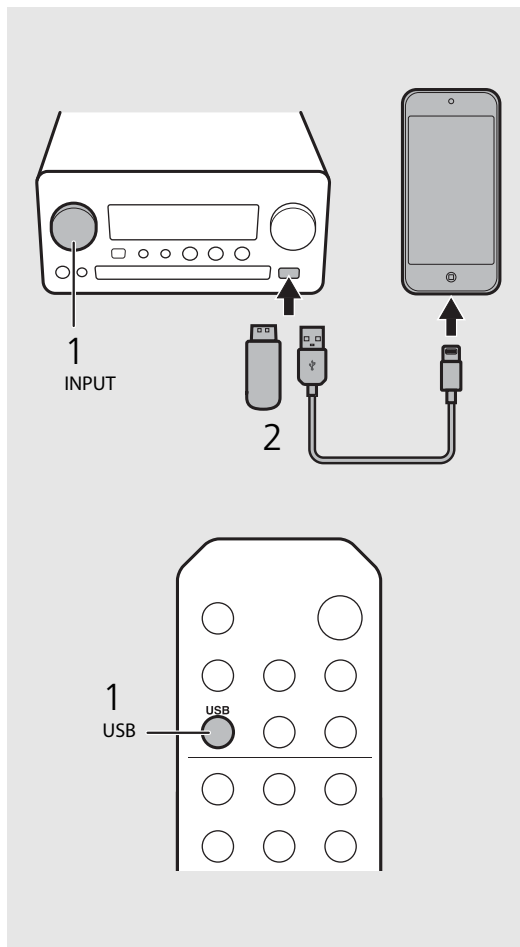







- Certains iPod/dispositifs USB peuvent ne pas fonctionner correctement, même s'ils répondent aux conditions requises. Il est possible que tous les types d'iPod/de dispositifs USB ne soient pas compatibles.
- Yamaha et ses fournisseurs déclinent toute responsabilité concernant la perte des données enregistrées sur un iPod ou un dispositif USB raccordé à cet appareil. Par mesure de précaution, il est recommandé d'effectuer des copies de sauvegarde des fichiers importants.



- Arrêtez la lecture avant de débrancher le dispositif USB.
- Les iPod et les dispositifs USB se chargent automatiquement lorsqu'ils sont raccordés à l'appareil, sauf en mode de veille écologique.

## Fonctionnement de la télécommande pour les iPod/dispositifs USB

	Passe directement au début du morceau en cours de lecture ou au morceau précédent (pour un iPod, maintenez cette touche enfoncée pour effectuer une recherche rapide vers l'arrière).
	Passe directement au morceau suivant (pour un iPod, maintenez cette touche enfoncée pour effectuer une recherche rapide vers l'avant).
	Arrêt
	Lecture/pause
	Lecture aléatoire (☞ P.20)
	Lecture répétée (☞ P.20)

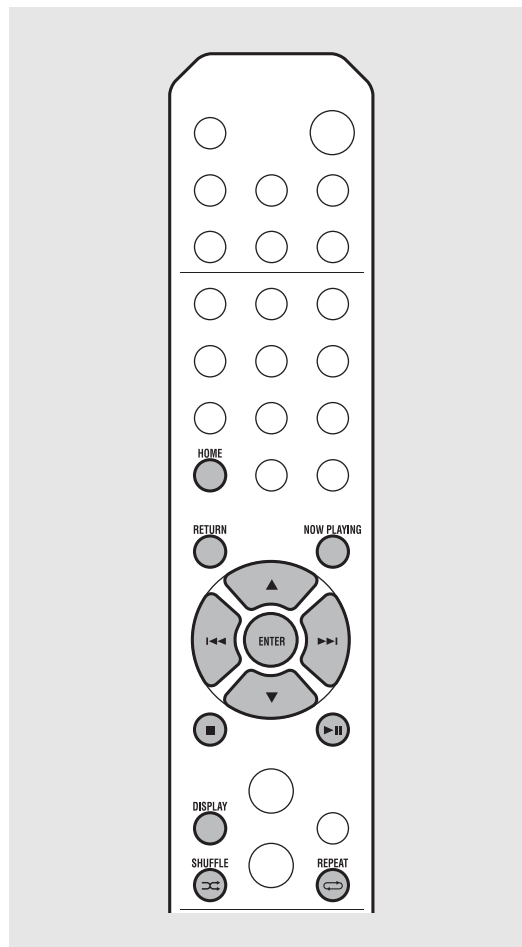

### Modification de l'affichage des informations de l'iPod

Lorsque vous utilisez votre iPod avec l'application « NETWORK PLAYER CONTROLLER » de Yamaha, le mode d'affichage des informations cède la place au mode étendu.

Pour repasser en mode d'affichage des informations, maintenez enfoncé le bouton

#### **DISPLAY.**

- **Mode standard** (par défaut) : utilisez votre iPod en visualisant l'écran de l'iPod, puis sélectionnez un morceau à lire.

- **Mode étendu** : utilisez la télécommande en visualisant les informations de l'iPod sur l'afficheur du panneau avant (opération de navigation), puis sélectionnez un morceau à lire. Les fonctions de la télécommande sont indiquées ci-dessous.

	Affiche un autre élément.
ENTER	Valide l'élément sélectionné et passe au niveau suivant, ou démarre la lecture.
HOME	Affiche l'élément du niveau supérieur.
RETURN	Revient à l'élément précédent.
NOW PLAYING	Termine la navigation et affiche les informations de contenu de la lecture.

# Écoute des morceaux de l'ordinateur

Cet appareil vous permet de lire des fichiers musicaux, par exemple des fichiers MP3, WMA ou FLAC (format de compression de données audio sans perte) mémorisés sur l'ordinateur (serveur) connecté au réseau ou au NAS. Naviguez sur l'afficheur du panneau avant et sélectionnez votre fichier musical préféré.

## Réglage du partage des fichiers multimédias pour les fichiers musicaux

Pour lire des fichiers musicaux sur votre ordinateur avec cet appareil, vous devez effectuer le réglage du partage des fichiers multimédias entre l'appareil et l'ordinateur (Lecteur Windows Media 11 ou ultérieur). Ici, on cite en exemple le réglage avec Lecteur Windows Media 12 dans Windows 7.

- 1 Lancez le Lecteur Windows Media 12 sur votre PC.
- 2 Sélectionnez « Diffuser en continu », puis « Activer la diffusion multimédia en continu ».
  - La fenêtre du panneau de configuration de votre PC apparaît.
- 3 Cliquez sur « Activer la diffusion multimédia en continu ».
- 4 Sélectionnez « Autorisé » dans la liste déroulante située en regard de « CRX-N560 ».
- 5 Cliquez sur « OK » pour quitter.

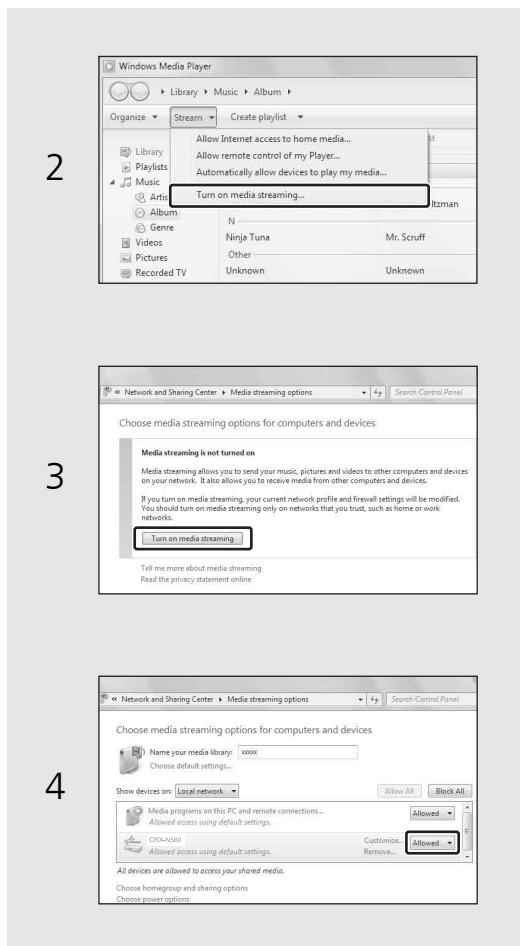

- Pour plus d'informations sur le réglage du partage des fichiers multimédias, reportez-vous à l'aide du Lecteur Windows Media.

### Pour un Lecteur Windows Media 11

- 1 Lancez le Lecteur Windows Media 11 sur votre PC.
- 2 Sélectionnez « Bibliothèque », puis « Partage des fichiers multimédias ».
- 3 Cochez la case « Partager mes fichiers multimédias dans », sélectionnez l'icône du « CRX-N560 », puis cliquez sur « Autorisé ».
- 4 Cliquez sur « OK » pour quitter.

### Pour un PC ou un NAS doté d'un autre logiciel de serveur DLNA

Consultez le mode d'emploi de votre appareil ou logiciel et configurez les paramètres du partage des fichiers multimédias.





## Lecture de morceaux sur le PC

1 Appuyez à plusieurs reprises sur  pour sélectionner [Server].

2 Naviguez et sélectionnez un morceau.

	Affiche un autre élément.
ENTER	Valide l'élément sélectionné et passe au niveau suivant, ou démarre la lecture.
HOME	Affiche l'élément du niveau supérieur.
RETURN	Revient à l'élément précédent.
NOW PLAYING	Termine la navigation et affiche les informations de contenu de la lecture.

3 Démarrez la lecture.

	Lecture/pause
	Passe au morceau suivant ou précédent du dossier.
	Arrêt
	Lecture aléatoire (☞ P.20)
	Lecture répétée (☞ P.20)

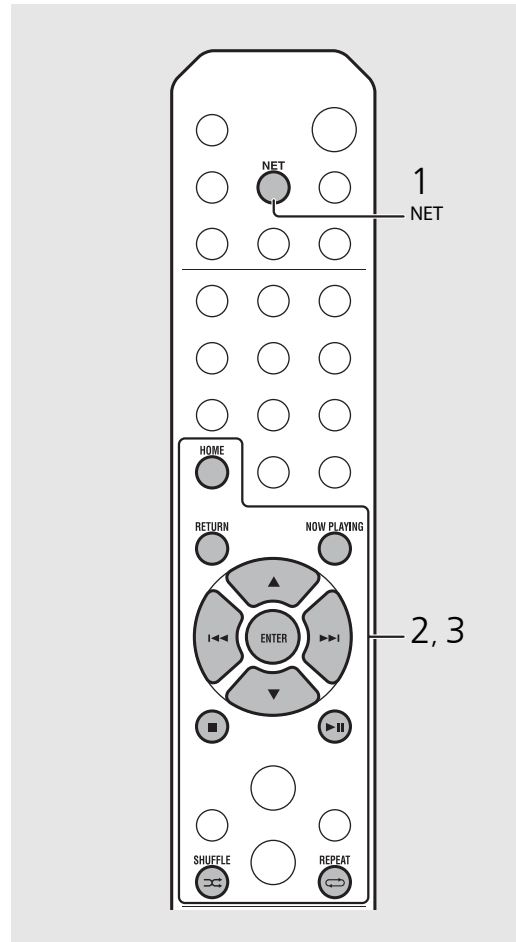

- Si la lecture n'est pas possible, vérifiez que cet appareil et le PC (serveur) sont connectés au même routeur (☞ P.11).

### Utiliser de l'appareil avec votre périphérique mobile

Une fois que vous avez installé l'application « NETWORK PLAYER CONTROLLER » sur votre périphérique mobile, vous pouvez utiliser l'appareil avec celui-ci.

- Fonctionnalités
  - Mise sous/hors tension, réglage du volume ou autre opération de base
  - Modification de la source musicale
  - Affichage des informations du tuner radio
  - Sélection, lecture et arrêt des morceaux
  - Lecture des morceaux mémorisés sur des périphériques

Pour télécharger l'application ou les dernières informations, accédez à l'App Store ou à Google Play et recherchez « NETWORK PLAYER CONTROLLER ».

# Écoute de sources externes





Cet appareil permet de lire des périphériques externes, par exemple un lecteur DVD ou un lecteur de musique portable. Utilisez la borne (DIGITAL IN 1/2 ou AUX 1/2) en fonction du périphérique à raccorder (☞ P.6). Pour le raccordement de chaque périphérique externe, consultez le mode d'emploi qui l'accompagne.

1 Débranchez le câble d'alimentation de l'appareil et raccordez le périphérique externe à l'appareil.

- Préparez les câbles disponibles dans le commerce pour le raccordement.

2 Rebranchez le câble d'alimentation de l'appareil à la prise murale et appuyez sur  pour mettre l'appareil sous tension.

3 Modifiez la source musicale.

- Appuyez sur  ou  en fonction de la borne de connexion pour le périphérique externe que vous souhaitez lire.
- Appuyez sur  pour basculer la source sur AUX1/AUX2 (entrée analogique), appuyez sur  pour basculer la source sur DIGITAL IN1/ DIGITAL IN2 (entrée numérique).

4 Lisez le périphérique externe raccordé.

- Pour plus d'informations sur la lecture, consultez le mode d'emploi du périphérique externe.

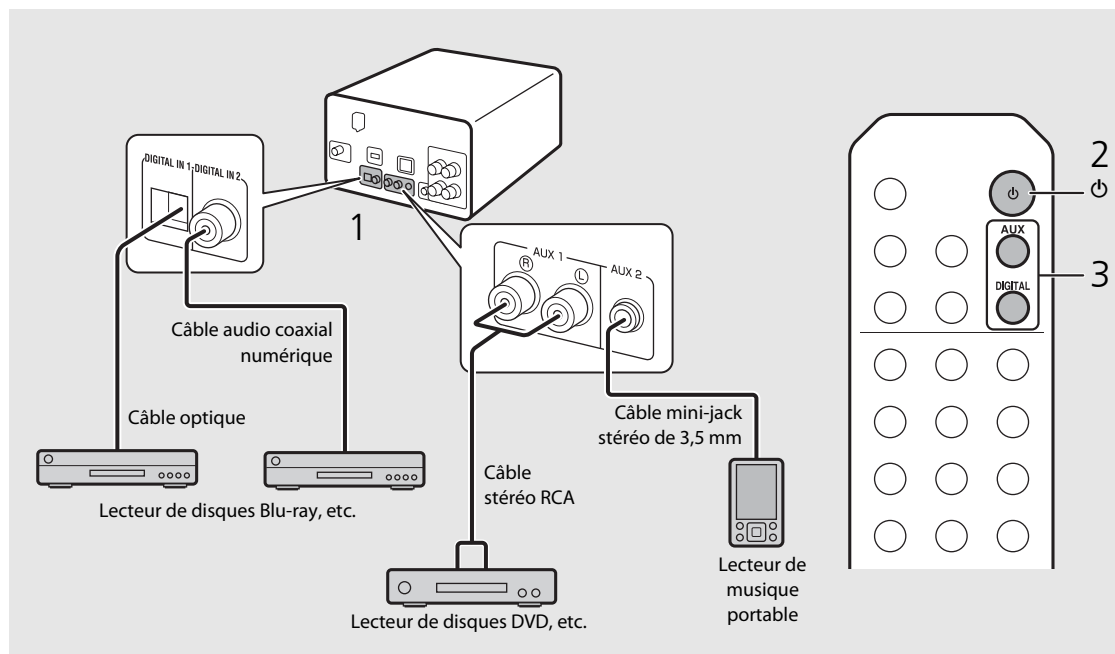

- **Baissez le volume de l'appareil et du périphérique externe avant la connexion.** Sinon, le volume de lecture risque d'être trop fort.

# En savoir plus sur la lecture

Vous pouvez écouter de la musique dans différents ordres ou qualités sonores, et afficher les informations de la musique pendant la lecture. Les opérations décrites dans cette section s'appliquent à tous les périphériques : PC (serveur), iPod, dispositif USB ou CD.

## Lecture aléatoire

Appuyez sur  pendant la lecture.

- Le témoin de lecture aléatoire de l'afficheur du panneau avant commute comme suit à chaque pression sur cette touche.



 ALL	Démarre la lecture aléatoire.*
Non affiché	N'effectue pas la lecture aléatoire.

\* La plage de lecture aléatoire dépend du support en cours de lecture.

## Lecture répétée

Appuyez sur  pendant la lecture.

- Le témoin de lecture répétée de l'afficheur du panneau avant commute comme suit à chaque pression sur cette touche.

 1	Répète le morceau en cours de lecture.
ALL 	Démarre la lecture répétée.*
Non affiché	N'effectue pas la lecture répétée.

\* La plage de lecture répétée dépend du support de lecture.

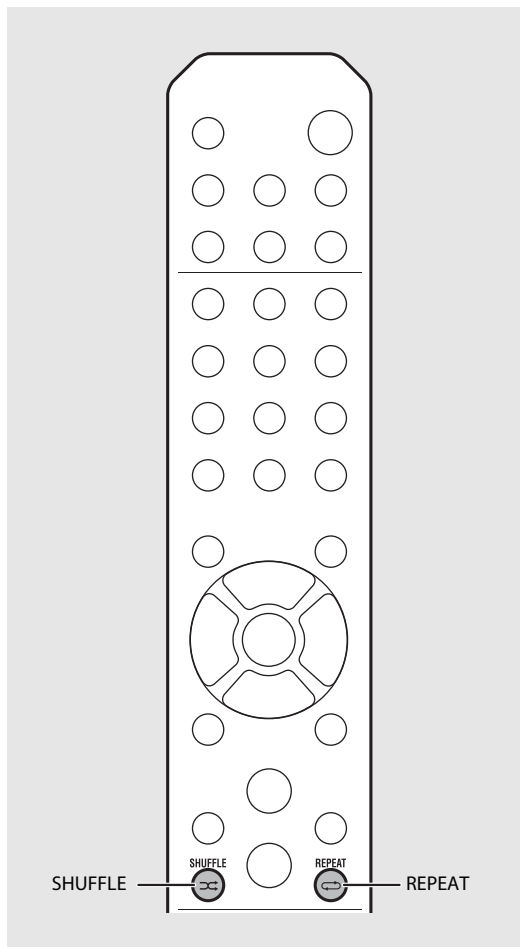

- La lecture aléatoire et la lecture répétée peuvent être effectuées en même temps (sauf 1).



## Informations de lecture

Le titre du morceau, le temps écoulé, etc. peuvent apparaître sur l'afficheur du panneau avant.

Appuyez sur  pendant la lecture.



- L'affichage commute dans l'ordre indiqué ci-dessous à chaque pression sur .

USB/iPod/AirPlay/Server	CD
Titre du morceau* <sup>1</sup>	Durée de lecture
Titre de l'album	Temps restant du morceau* <sup>2</sup>
Nom de l'artiste	Temps restant du disque* <sup>2</sup>
Durée de lecture	Titre du morceau* <sup>1, 3</sup>
	Titre de l'album* <sup>3</sup>
	Nom de l'artiste* <sup>3</sup>

\*1 Si le titre du morceau ne peut pas être obtenu, le titre du fichier peut s'afficher.

\*2 Uniquement pendant la lecture d'un CD audio.



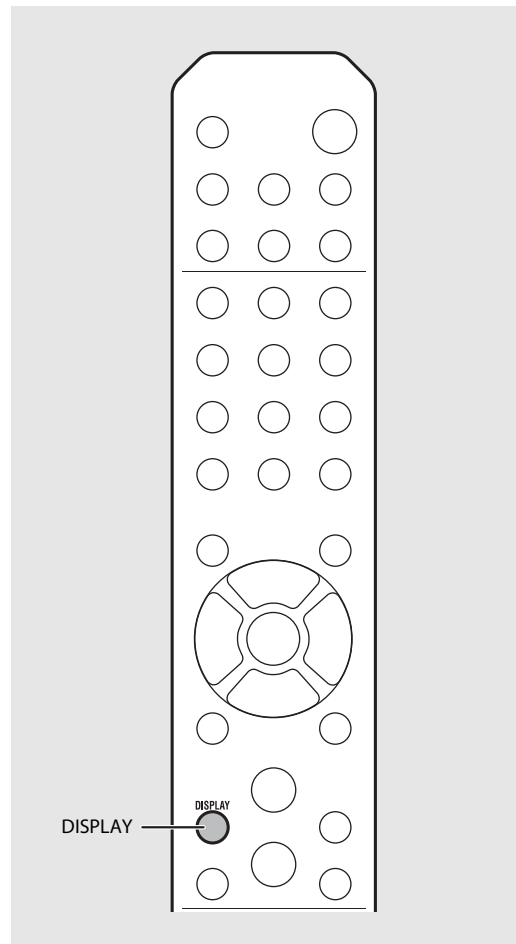





\*3 Uniquement pendant la lecture d'un CD audio et lorsqu'il y a des informations à afficher.



- Le panneau avant prend en charge uniquement l'affichage de caractères alphanumériques.
- Les informations ne s'affichent pas lorsque le mode d'affichage de l'iPod est le mode standard (P.16).

## Réglage de la qualité sonore

Utilisez le réglage des options pour ajuster la qualité sonore.

- 1 Appuyez sur .
  - Le menu des options apparaît sur l'afficheur du panneau avant.
- 2 Appuyez sur  pour sélectionner l'élément souhaité, puis appuyez sur .
- 3 Appuyez sur  pour modifier le réglage, puis appuyez sur .
  - Le réglage est appliqué.
  - Appuyez sur  pour revenir à l'élément précédent.
  - Pour annuler le réglage de la qualité sonore, appuyez sur .
  - Pour définir d'autres éléments, répétez les étapes 2 et 3.
- 4 Appuyez sur  pour terminer le réglage des options.

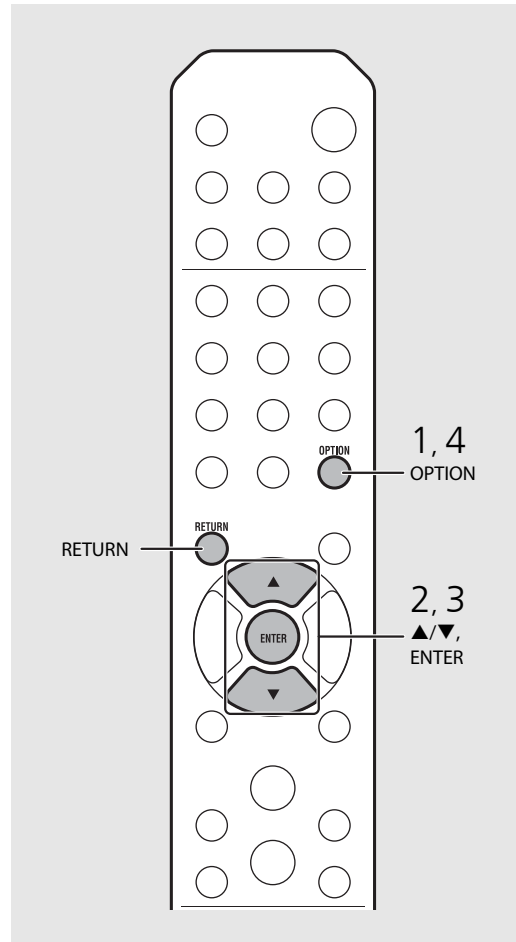

### Menu des options relatif à la qualité sonore

(Valeur de réglage. **Gras** : par défaut)

#### Equalizer

Ajuste les basses fréquences [EQ Low], les moyennes fréquences [EQ Mid] et les hautes fréquences [EQ High]. Le réglage s'applique également lorsque vous utilisez un casque.  
(-10 à **0** à +10)

#### Balance

Règle l'équilibre du volume des enceintes gauche et droite. Ce réglage ne s'applique pas lorsque vous utilisez un casque.  
(Lch. +10 à **--CENTER--** à Rch.+10)

#### Music Enhancer



Régénère les éléments musicaux perdus lors de la compression.  
(ON, **OFF**)  
Pendant la lecture d'une source musicale de haute qualité, par exemple des fichiers FLAC ou WAV, il est recommandé de sélectionner [OFF]. Pendant la lecture d'un CD audio n'ayant pas été compressé, cette fonction n'est pas disponible même si [ON] est sélectionné.

# Écoute de stations de radio FM



Pour écouter les stations de radio FM, raccordez l'antenne fournie.

Reportez-vous à la section « Raccordement de l'antenne » (P.10) pour raccorder l'antenne à l'appareil.

## Syntonisation de stations FM

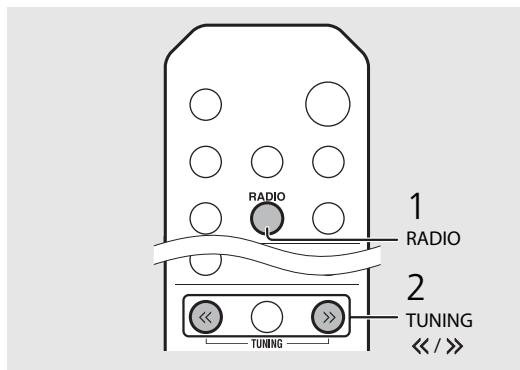
- 1 Appuyez sur .
- 2 Maintenez la touche TUNING  /  enfoncée.
  - La syntonisation automatique démarre, puis s'arrête automatiquement lorsqu'une station est syntonisée.





- Si la réception de la station est faible, vous pouvez syntoniser une station manuellement en appuyant à plusieurs reprises sur la touche **TUNING**  / .

## Préréglage de stations FM

### Préréglage automatique

Syntonise des stations bénéficiant d'une bonne réception et les prérègle automatiquement.

- 1 Appuyez sur .
  - 2 Maintenez la touche  enfoncée pendant au moins 2 secondes.
  - 3 Appuyez sur .
- Le préréglage automatique démarre, et lorsqu'il s'achève, « Completed! » apparaît sur l'afficheur du panneau avant.

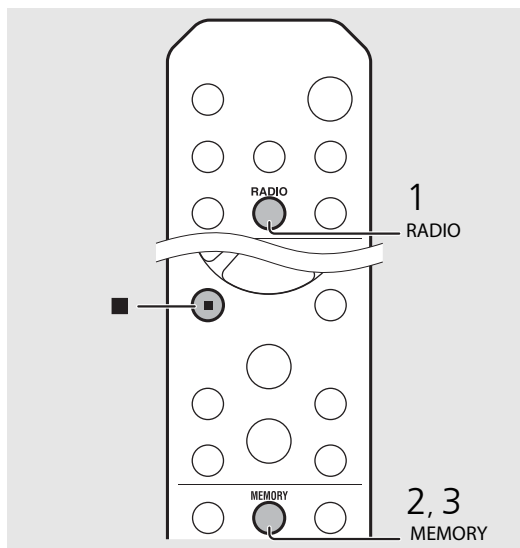

- Le préréglage automatique remplace toutes les stations actuellement mémorisées par les nouvelles stations mémorisées.



- Vous pouvez préréglager jusqu'à 30 stations FM.
- Pour annuler le préréglage automatique, appuyez sur .



## Préréglage manuel

- 1 Syntonisez une station que vous souhaitez mémoriser (☞ P.23).
- 2 Appuyez sur  .
  - Le numéro de préréglage clignote sur l'afficheur du panneau avant.



- 3 Appuyez sur ▲/▼ pour sélectionner le numéro de préréglage souhaité.
- 4 Appuyez sur  pour préréglager la station.

## ■ Sélection des stations FM préréglées



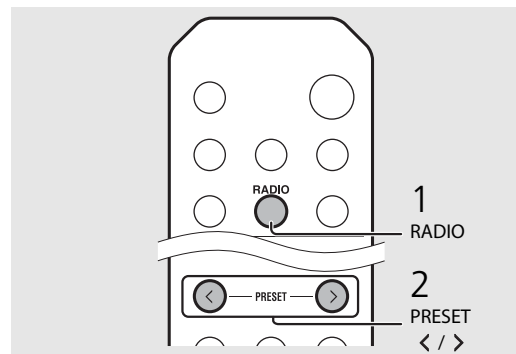
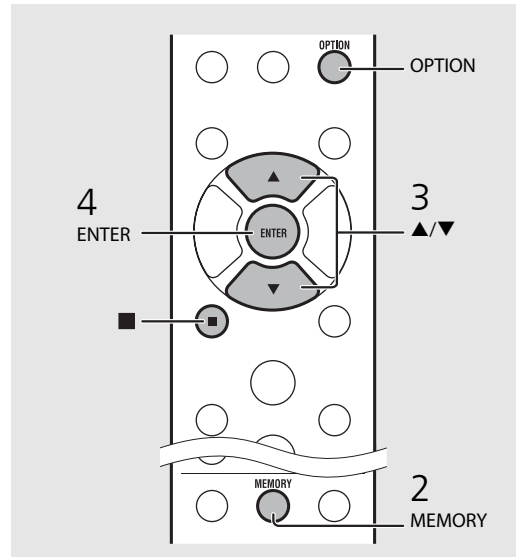

- 1 Appuyez sur  .
- 2 Appuyez sur PRESET  /  pour sélectionner une station.



- Pour annuler le préréglage manuel, appuyez sur  .

### Suppression d'une station préréglée

Utilisez le réglage des options pour supprimer une station préréglée.

- 1 Appuyez sur  lorsque la source est FM.
  - Le menu des options apparaît sur l'afficheur du panneau avant.
  - Pour annuler la suppression des stations préréglées, appuyez sur  .
- 2 Appuyez sur ▲/▼ pour sélectionner [Preset Delete], puis appuyez sur  .
- 3 Appuyez sur ▲/▼ pour sélectionner le numéro de préréglage à supprimer.
- 4 Appuyez sur  .
  - La station préréglée est supprimée et [Deleted!] apparaît sur l'afficheur du panneau avant.
- 5 Appuyez sur  pour terminer le réglage des options.

# Écoute de la webradio

Vous pouvez écouter les stations de radio du monde entier via Internet.  
Vérifiez que l'appareil est correctement connecté à Internet (☞ P.11).

1 Appuyez à plusieurs reprises sur  pour sélectionner [Net Radio].

2 Naviguez sur Internet, puis sélectionnez une station de radio.



- Les fonctions de la télécommande sont indiquées ci-dessous.

▲/▼	Affiche un autre élément.
ENTER	Valide l'élément sélectionné et passe au niveau suivant, ou démarre la lecture.
HOME	Affiche l'élément du niveau supérieur.
RETURN	Revient à l'élément précédent.
NOW PLAYING	Termine la navigation et affiche les informations de contenu de la lecture.

3 La lecture démarre.

- Pour arrêter la lecture, appuyez sur .

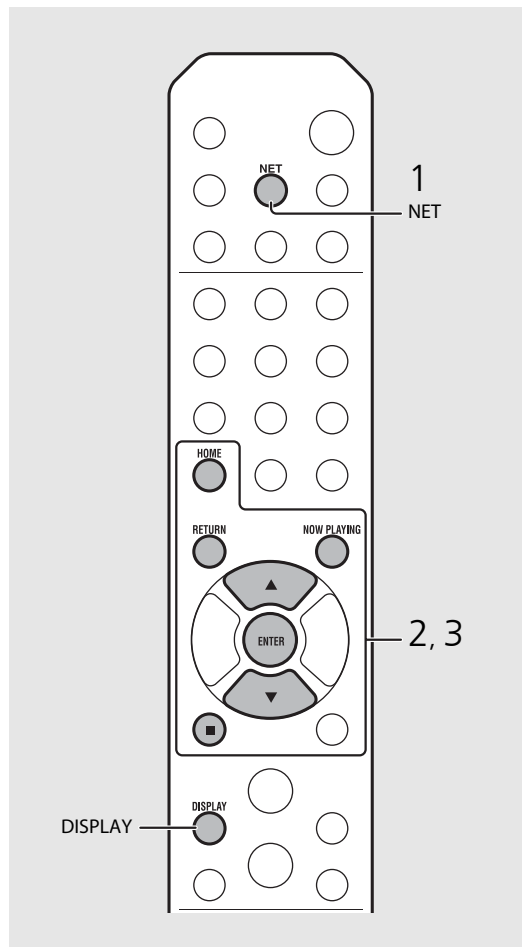

- Vous pouvez faire apparaître les informations de lecture en appuyant sur la touche **DISPLAY** pendant la lecture de la webradio. À chaque pression sur celles-ci, les informations changent comme suit.

Nom de la station de radio (par défaut)
Titre du morceau
Durée de lecture

- Vous pouvez également enregistrer vos stations de webradio favorites dans le dossier « Bookmarks » en sélectionnant [Net Radio] comme source sur l'appareil, puis en accédant au site Web suivant à l'aide du navigateur Web de votre PC.  
<http://yradio.vtuner.com/>  
Pour utiliser cette fonction, l'ID du vTuner de l'appareil et votre adresse de courrier électronique sont nécessaires à la création de votre compte personnel. Vous pouvez vérifier l'ID du vTuner (adresse MAC de l'appareil) sous [Network Info] (☞ P.32) dans le réglage des options.

# Écoute de musique avec AirPlay

La fonction AirPlay vous permet de lire de la musique issue d'iTunes ou d'un iPod sur l'appareil, sans fil via un réseau. Vérifiez que l'appareil et votre PC ou iPod sont connectés au même routeur (☞ P.11).

## Lecture des iPod

- 1 Mettez l'appareil sous tension et affichez l'écran de lecture de l'iPod.
  - Si l'iPod reconnaît l'appareil,  s'affiche sur l'écran de l'iPod.
- 2 Tapez sur  et sélectionnez le nom de l'appareil.
  - La source commute automatiquement sur [AirPlay] et la lecture démarre (sauf en mode veille écologique).





- Si vous utilisez les commandes d'iTunes ou de l'iPod pour régler le volume, ce dernier peut être étonnamment élevé. Cela peut endommager l'appareil ou les enceintes. Si le volume augmente pendant la lecture, interrompez-la immédiatement sur l'iPod ou sur iTunes.



- Vous pouvez également utiliser l'appareil et la télécommande pour lire, mettre en pause, arrêter et sauter des morceaux.
- Pour commander la lecture d'iTunes à l'aide de la télécommande, vous devez configurer les préférences d'iTunes afin d'activer à l'avance la commande d'iTunes à partir d'enceintes distantes.

## Lecture d'iTunes

- 1 Mettez l'appareil sous tension et lancez iTunes.
  - Si iTunes reconnaît l'appareil,  s'affiche sur l'écran d'iTunes.
- 2 Cliquez sur  et sélectionnez le nom de l'appareil.
  - La source commute automatiquement sur [AirPlay] (sauf en mode veille écologique).
- 3 Lisez des morceaux avec iTunes.

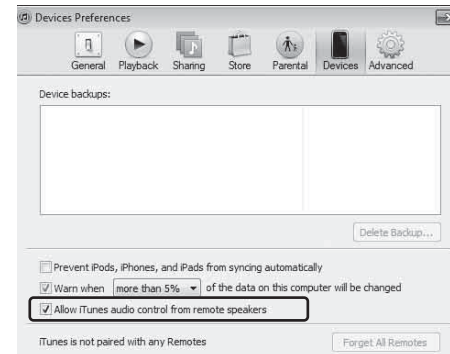
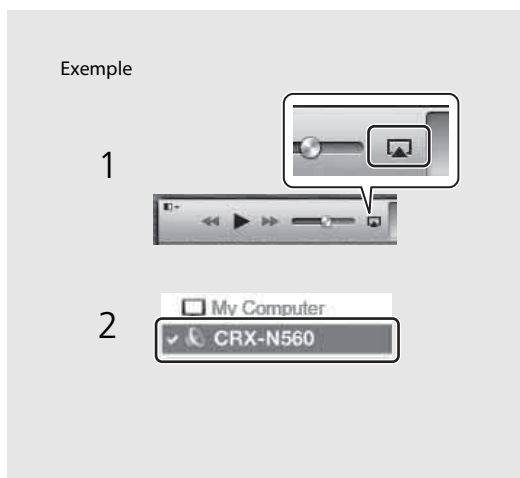





### Annulation d'AirPlay

- Tapez/cliquez sur  sur l'écran de l'iPod ou d'iTunes, puis sélectionnez un périphérique autre que le CRX-N560 dans la liste des enceintes. Vous pouvez également sélectionner une source autre qu'AirPlay.





# Utilisation de l'horloge

Une fois l'horloge réglée, vous pouvez lire votre morceau ou programme de radio favori comme alarme.

## Réglage de l'horloge

- 1 Appuyez sur .
  - Le menu des options apparaît sur l'afficheur du panneau avant.
- 2 Sélectionnez [System Config] avec , puis appuyez sur .
- 3 Sélectionnez [Clock Setting] avec , puis appuyez sur .



- 4 Réglez la date et l'heure.
  - Changez de réglage avec , puis appuyez sur  pour valider la sélection.
  - Effectuez la procédure dans l'ordre suivant : année, mois, jour, heure et minutes.
  - Appuyez sur  pour annuler le réglage.
  - Une fois le réglage terminé, [Completed!] s'affiche.
- 5 Appuyez sur  pour terminer le réglage des options.

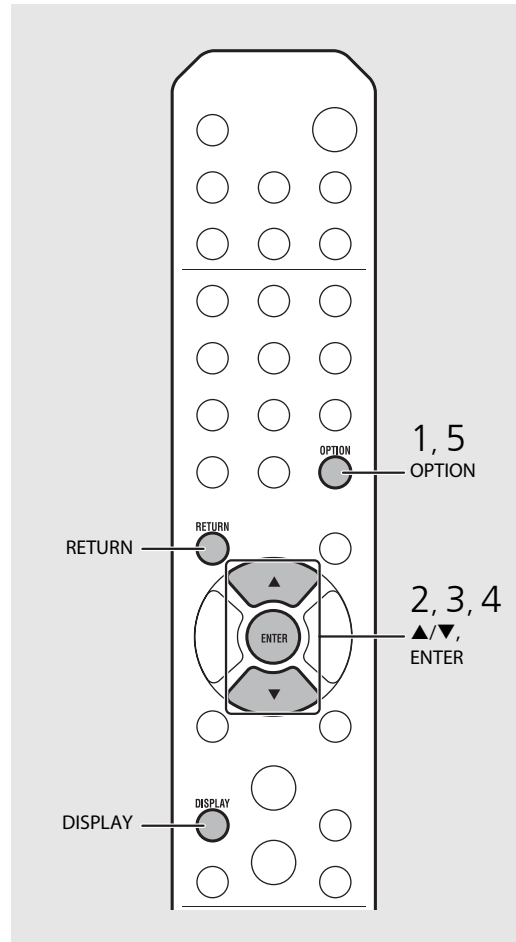

- Le réglage de l'horloge est perdu si vous débranchez le câble d'alimentation de la prise murale pendant au moins une semaine. Réglez à nouveau l'horloge.



- Vous pouvez modifier le format de l'horloge (12 heures/24 heures) en appuyant sur la touche **DISPLAY** tout en réglant l'horloge.

## Réglage du réveil



De la musique ou un signal sonore retentit à l'heure que vous avez programmée.

### 1 Maintenez la touche enfoncée.

- [Timer Setting] et l'heure apparaissent sur l'afficheur du panneau avant, et  et l'heure clignotent.



### 2 Réglez les éléments suivants : ① à ③.

- Appuyez sur ▲/▼ pour sélectionner une valeur de réglage et appuyez sur  pour valider la sélection.
- L'afficheur commute sur l'élément suivant.
- Appuyez sur  pour annuler le réglage.

#### ① Heure de démarrage

Réglez l'heure et les minutes.

#### ② Volume

Peut être réglé entre [5] et [59], ainsi que sur [MAX].

#### ③ Répéter

**Repeat** : le réveil sonne tous les jours à l'heure programmée.

**No Repeat** : le réveil sonne une fois.

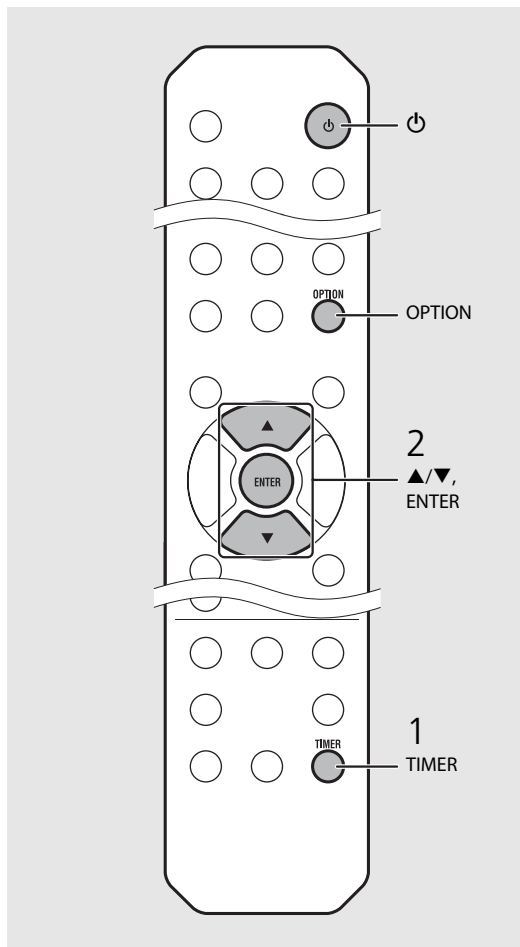

- Réglez l'horloge avant de régler le réveil.
- Le réveil n'est pas disponible lorsque vous réglez [Power saving] sur [Eco]. Réglez-le sur [Normal] ( P.12).



- Vous pouvez également régler le réveil à l'aide du réglage des options.

#### 1 Appuyez sur .

- Le menu de réglage apparaît sur l'afficheur du panneau avant.

#### 2 Appuyez sur ▲/▼ pour sélectionner [Timer Setting], puis appuyez sur .

#### 3 Effectuez l'étape 2 sur la gauche.

#### 4 Appuyez sur pour terminer le réglage des options.

#### 5 Réglez la source musicale, lisez la source, puis appuyez sur .

Suite à la page suivante ➔



- Une fois le réglage terminé, [Completed!] apparaît et  s'allume sur l'afficheur du panneau avant.





### 3 Appuyez sur .

- L'appareil se met en veille et le signal sonore retentit à l'heure que vous avez programmée.
- Si vous souhaitez vous réveiller en musique à l'heure programmée, sélectionnez une source audio et démarrez la lecture avant d'appuyer sur  à cette étape. Voir (\*) dans les conseils ci-contre pour plus de détails sur la lecture de la source audio.



## Minuterie de mise en veille

Vous pouvez régler la durée qui doit s'écouler avant la mise en veille automatique de l'appareil.

Appuyez à plusieurs reprises sur  pour sélectionner l'heure.

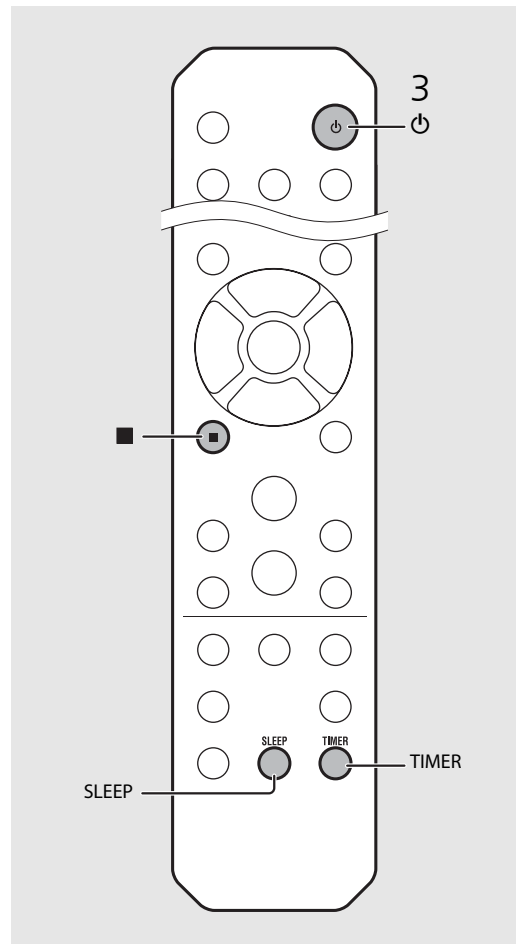





- Vous pouvez sélectionner l'une des durées suivantes : 30/60/90/120 min ou OFF.
-  s'allume peu de temps après la sélection de l'heure ; la minuterie de mise en veille est alors réglée.
- Pour annuler la minuterie de mise en veille, appuyez à nouveau sur .



- Si vous supprimez la source de l'appareil après le réglage du réveil, l'appareil émet un signal sonore à l'heure de démarrage.
  - Si une source musicale est lue à l'heure de démarrage,  clignote et la lecture continue.
  - Après avoir réglé le réveil, vous pouvez l'activer ou le désactiver en appuyant sur la touche **TIMER** lorsque l'appareil est sous tension.
  - Pour arrêter le signal sonore, appuyez sur  ou  ; sinon, celui-ci ne s'arrêtera qu'au bout de 60 minutes.
- \* Lorsque la source musicale est AUX, Server, DIGITAL IN ou AirPlay, l'appareil émet un signal sonore à l'heure de démarrage.

# Mise à jour du microprogramme

Une fois le nouveau microprogramme disponible, un message pour mettre à jour votre microprogramme actuel apparaît sur l'afficheur du panneau avant (uniquement lorsque l'appareil est connecté à Internet). Sur cette page, une méthode de mise à jour via un réseau, à l'aide du réglage des options, s'affiche.

- 1 Appuyez sur .
  - Le menu des options apparaît sur l'afficheur du panneau avant.
- 2 Sélectionnez [System Config] avec , puis appuyez sur .
- 3 Sélectionnez [Firm Update] avec , puis appuyez sur .
- 4 Sélectionnez [Network] avec , puis appuyez sur .
- La mise à jour démarre.

A screenshot of the device's LCD display showing the text 'NET UPDATE' on the top line and 'S2:Writing 56%' on the bottom line.

- 5 Débranchez le câble d'alimentation de la prise murale et rebranchez-le au bout de 30 secondes.
  - La mise à jour est appliquée.

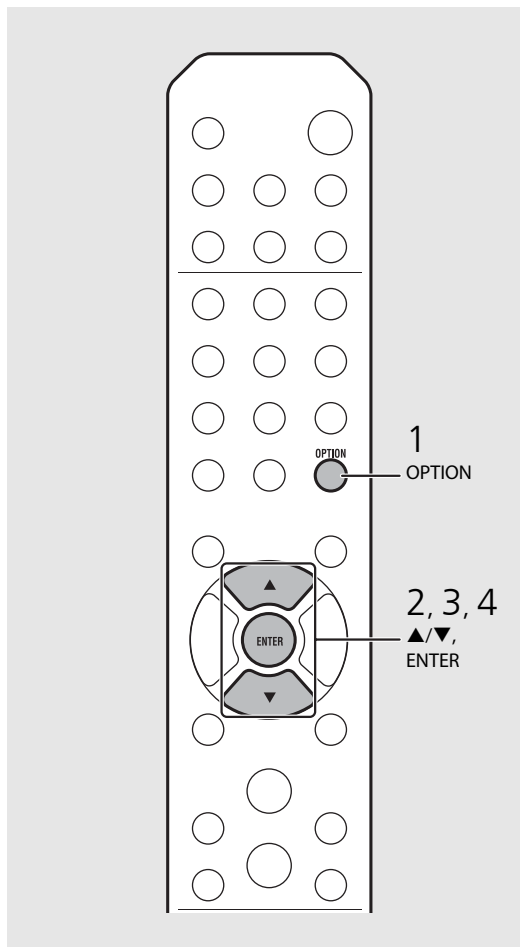

- N'utilisez pas l'appareil et ne débranchez pas le câble d'alimentation et les câbles réseau pendant la mise à jour.



- L'invite de mise à jour apparaît sur l'afficheur du panneau avant, puis disparaît même si vous n'effectuez pas la mise à jour. Toutefois, le message réapparaît si vous mettez l'appareil sous tension après le débranchement prolongé du câble d'alimentation de la prise murale.
- Si la vitesse d'Internet n'est pas assez rapide ou si l'appareil est connecté au réseau sans fil via un adaptateur de réseau sans fil, il se peut que la mise à jour réseau ne soit pas possible, en fonction de l'état de la connexion réseau utilisée. Dans ce cas, réessayez ou mettez à jour le microprogramme à l'aide d'un dispositif USB. Vous pouvez télécharger le microprogramme sur le site Web de Yamaha.

## Pour mettre à jour le microprogramme à l'aide d'un dispositif USB

Vous pouvez télécharger le microprogramme sur le dispositif USB, puis raccorder ce dispositif USB à la prise USB de l'appareil.

- Sélectionnez [USB] à l'étape 4 et appuyez sur la touche **ENTER** pour démarrer la mise à jour.

# Réglage des options

Le réglage des options vous permet de configurer l'appareil pour l'adapter à votre façon de l'utiliser.

## 1 Appuyez sur .

- Le menu des options apparaît sur l'afficheur du panneau avant (☞ P.32).

## 2 Sélectionnez un menu des options souhaité avec ▲/▼, puis appuyez sur .





OPTION  
Network Config ↵

## 3 Changez de réglage avec ▲/▼, puis appuyez sur .

- Recommencez l'étape 3 si le menu secondaire doit être réglé.
- Appuyez sur  pour annuler le réglage et revenir au niveau précédent.
- Recommencez les étapes 2 et 3 si vous réglez un autre élément de menu.

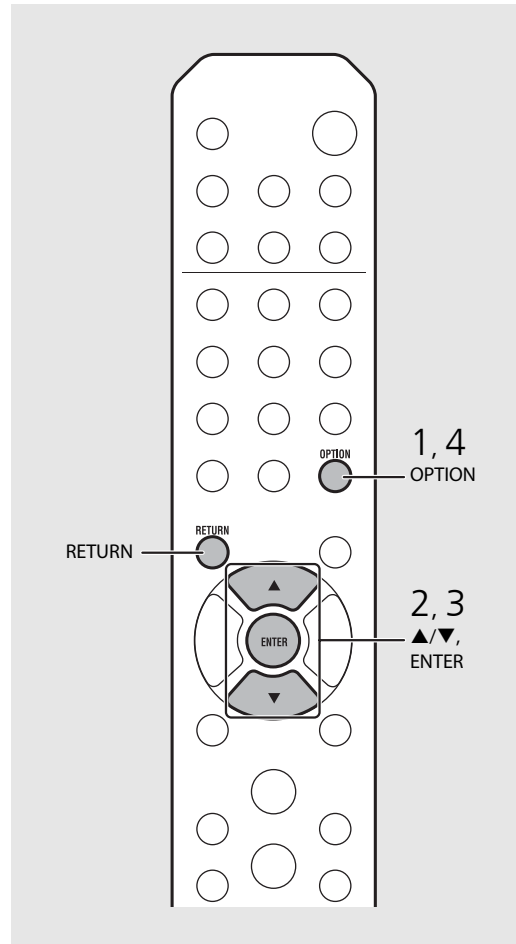
## 4 Appuyez sur pour terminer le réglage des options.



- Pour régler [Advanced Setup] dans le menu des options, appuyez sur la touche **OPTION** de la télécommande tout en maintenant la touche  enfoncée (touche Arrêt) de l'appareil, puis passez à l'étape 3.

## Liste du menu des options

Menu	Menu secondaire	Réglage par défaut	Fonction
Preset Delete*1 (☞ P.24)			Efface les stations pré-réglées.
Equalizer (☞ P.22)	EQ Low	0	Ajuste les basses fréquences.
	EQ Mid	0	Ajuste les moyennes fréquences.
	EQ High	0	Ajuste les hautes fréquences.
Balance (☞ P.22)		CENTER	Règle l'équilibre du volume des enceintes gauche et droite.
Music Enhancer (☞ P.22)		OFF	Active/désactive le mode Music Enhancer.
Timer Setting (☞ P.28)			Règle le réveil.
Network Info	Network Status		Affiche l'état de connexion de l'appareil et du réseau.
	MAC Address		Affiche l'adresse MAC.
	System ID		Affiche l'ID du système.
	Network Name		Affiche le nom de l'appareil qui apparaît sur le réseau.

Menu	Menu secondaire	Réglage par défaut	Fonction
Network Config	DHCP Enabled	YES	Active/désactive le DHCP.
	IP Address	0.0.0.0	Valide et règle l'adresse IP.
	Subnet Mask	0.0.0.0	Valide et règle le masque de sous-réseau.
	Def. Gateway	0.0.0.0	Valide et règle la passerelle par défaut.
	DNS Server(P)	0.0.0.0	Valide et règle le serveur DNS primaire.
	DNS Server(S)	0.0.0.0	Valide et règle le serveur DNS secondaire.
System Config	Clock Setting		Règle l'horloge de cet appareil (☞ P.27).
	Power Saving	Eco	Règle la veille écologique (☞ P.12).
	Auto Power Off	Timer 8H	Met automatiquement l'appareil en veille (☞ P.12).
	Use Accessory	NO	Définit s'il faut ou non alimenter l'accessoire Yamaha branché sur la prise DC OUT.
	Firm Version		Affiche la version du microprogramme de l'appareil.
	Firm Update	Network	Met à jour le microprogramme de l'appareil (☞ P.30).
Advanced Setup (☞ P.31)	MAC Add.Filter	OFF	Spécifie l'adresse MAC (jusqu'à 5) et limite l'accès à cet appareil par les composants du réseau. (Le fonctionnement avec AirPlay n'est pas affecté, même si [MAC Add.Filter] est réglé sur [ON].)
	Factory Reset		Rétablit les réglages par défaut de l'appareil.

\*1 Uniquement pendant la lecture de la radio

# Guide de dépannage

Reportez-vous au tableau suivant si l'appareil ne fonctionne pas convenablement. Si l'anomalie constatée n'est pas mentionnée ci-dessous, ou encore si l'action corrective suggérée est sans effet, mettez l'appareil hors tension, débranchez le câble d'alimentation et prenez contact avec le revendeur ou le centre d'entretien Yamaha agréé.

**Vérifiez tout d'abord que les connecteurs de chaque câble sont correctement insérés dans les prises de chaque appareil.**

## Généralités

Anomalies	Causes possibles	Solution
L'appareil se met en veille peu de temps après la mise sous tension. L'appareil ne fonctionne pas correctement.	Le câble d'alimentation n'est pas branché correctement.	Branchez correctement le câble d'alimentation.
L'alimentation n'est pas désactivée.	Le microprocesseur interne s'est figé en raison d'une décharge électrique externe (provoquée par un orage ou une décharge d'électricité statique), ou d'une baisse importante de la tension d'alimentation.	Maintenez enfoncée la touche <b>⏻</b> située sur le panneau avant pendant plus de 10 secondes pour initialiser et redémarrer l'appareil. (Si l'anomalie persiste, débranchez le câble d'alimentation de la prise murale, puis rebranchez-le au bout de 30 secondes.)
Absence de son.	Aucune source appropriée n'a été sélectionnée.	Sélectionnez une source appropriée à l'aide de la touche INPUT située sur le panneau avant ou les touches de sélection de la source de la télécommande (☞ P.5, 8).
	Les enceintes ne sont pas correctement raccordées.	Vérifiez les raccordements (☞ P.9).
	Le volume est réduit au minimum ou est coupé.	Augmentez le niveau de volume.
L'appareil s'éteint soudainement.	La minuterie de mise en veille est peut-être réglée (☞ P.29). Auto Power Off est réglé (☞ P.12).	Mettez l'appareil sous tension et relancez la lecture de la source.
Le réglage de l'horloge a été effacé.	Le câble d'alimentation a été débranché ou il y a eu une coupure de courant.	Branchez le câble d'alimentation, puis réglez à nouveau l'horloge (☞ P.27).
Le son des enceintes n'est reproduit que d'un côté.	Les enceintes ou le périphérique source ne sont pas raccordés correctement.	Raccordez correctement les câbles d'enceinte ou le périphérique source (☞ P.9, 19). Si le problème persiste, il est possible que les câbles soient défectueux.
Un appareil numérique ou un équipement à haute fréquence génère un brouillage.	Cet appareil est trop proche de l'équipement numérique ou à haute fréquence.	Éloignez l'appareil de l'équipement concerné.
	Vous utilisez peut-être la télécommande en dehors de sa portée.	Utilisez la télécommande dans son rayon d'action (☞ P.12).
	Le capteur de télécommande de l'appareil est peut-être exposé à la lumière directe du soleil ou à une lampe fluorescente à onduleur.	Changez l'orientation de l'éclairage ou de l'appareil, ou l'emplacement de l'appareil.
	La pile est peut-être usée.	Remplacez les piles par des neuves (☞ P.4).
La télécommande ne fonctionne pas correctement, voire pas du tout.	Il y a des obstacles entre le capteur de l'appareil et la télécommande.	Éliminez les obstacles.

## Réseau

Anomalies	Causes possibles	Solution
La fonction réseau ne fonctionne pas.	Les paramètres réseau (adresse IP) n'ont pas été obtenus correctement.	Activez la fonction du serveur DHCP sur votre routeur et réglez [DHCP Enabled] sous [Network Config] dans le menu des options sur [YES] sur l'appareil. Si vous souhaitez configurer manuellement les paramètres réseau, vérifiez que vous utilisez une adresse IP qui n'est pas utilisée par d'autres périphériques réseau (☞ P.32).
La lecture s'arrête (la lecture en continu des morceaux est impossible).	Des fichiers non pris en charge se trouvent sur le serveur.	Retirez du dossier en cours de lecture les fichiers que l'appareil ne prend pas en charge (y compris les fichiers d'image ou les fichiers masqués).
	Le réglage du partage de support est incorrect.	Configurez le paramètre de partage et sélectionnez cet appareil comme un appareil sur lequel des contenus musicaux sont partagés (☞ P.17).
	Certains logiciels de sécurité installés sur votre PC bloquent l'accès de l'appareil à votre PC.	Vérifiez les réglages des logiciels de sécurité installés sur votre PC.
L'appareil ne détecte pas le PC.	L'appareil et le PC ne se trouvent pas sur le même réseau.	Vérifiez les connexions réseau et vos paramètres de routeur avant de raccorder l'appareil et le PC au même réseau.
	Le filtre adresse MAC est activé sur l'appareil.	Sous [Advanced Setup] dans le menu des options de l'appareil, réglez [MAC Add.Filter] sur [OFF] (☞ P.32).
	Votre PC est connecté au SSID secondaire d'un routeur prenant en charge plusieurs SSID.	Lorsque votre PC est connecté au SSID secondaire, l'accès au périphérique se connectant au SSID primaire ou au LAN est limité (seul l'accès à Internet est disponible). Connectez votre PC au SSID primaire.
Impossible d'afficher ou de lire les fichiers du PC.	Plusieurs routeurs sont connectés entre vos périphériques réseau (double routeur).	Déconnectez Internet momentanément, vérifiez le réseau local, puis connectez au même routeur le périphérique réseau que vous souhaitez utiliser.
	Les fichiers ne sont pas pris en charge par l'appareil ou le serveur multimédia.	Utilisez le format de fichier pris en charge à la fois par l'appareil et le serveur multimédia (☞ P.40).
Certains fichiers ne peuvent pas être lus sur cet appareil.	Vous essayez de lire des fichiers protégés par DRM (Digital Rights Management) achetés à l'iTunes Store.	Fichiers protégés par DRM (Digital Rights Management) achetés à l'iTunes Store ne peuvent pas être lus.
	La station de webradio sélectionnée est actuellement indisponible.	Il se peut qu'un problème soit survenu au niveau de la station de radio ou que le service ait été interrompu. Réessayez ultérieurement ou sélectionnez une autre station.
Impossible de lire la webradio.	La station de webradio sélectionnée n'émet plus actuellement.	Certaines stations de webradio n'émettent pas à certaines heures de la journée. Réessayez ultérieurement ou sélectionnez une autre station.
	L'accès au réseau est limité par les paramètres de pare-feu de vos périphériques réseau (tels que le routeur).	Vérifiez le réglage pare-feu de vos périphériques réseau. La webradio est uniquement lisible lorsqu'elle passe par le port désigné par chaque station de radio. Le numéro de port varie en fonction de la station de radio.

Anomalies	Causes possibles	Solution
L'application dédiée aux périphériques mobiles ne détecte pas l'appareil.	Le filtre adresse MAC est activé sur l'appareil.	Sous [Advanced Setup] dans le menu des options de l'appareil, réglez [MAC Add.Filter] sur [OFF] ou spécifiez l'adresse MAC de votre périphérique mobile pour lui permettre d'accéder à l'appareil (☞ P.32).
	L'appareil et les périphériques mobiles ne se trouvent pas sur le même réseau.	Vérifiez les connexions réseau et vos paramètres de routeur avant de raccorder l'appareil et le périphérique mobile au même réseau.
	Votre périphérique mobile est connecté au SSID secondaire d'un routeur prenant en charge plusieurs SSID.	Lorsque votre périphérique mobile est connecté au SSID secondaire, l'accès au périphérique se connectant au SSID primaire ou au LAN est limité (seul l'accès à Internet est disponible). Connectez votre périphérique mobile au SSID primaire.
	Plusieurs routeurs sont connectés entre vos périphériques réseau (double routeur).	Déconnectez Internet momentanément, vérifiez le réseau local, puis connectez au même routeur le périphérique réseau que vous souhaitez utiliser.
La mise à jour du microprogramme via le réseau a échoué.	La connexion réseau est instable.	Essayez d'effectuer une nouvelle mise à jour après un certain temps. Vous pouvez également mettre à jour le microprogramme via un dispositif USB (☞ P.30).



## iPod

Anomalies	Causes possibles	Solution
Absence de son.	L'iPod n'est pas raccordé correctement.	Reconnectez l'iPod à la prise USB (☞ P.15).
	La version du logiciel de l'iPod est dépassée.	Téléchargez la dernière version du logiciel d'iTunes sur le site Web d'Apple pour mettre à jour la version du logiciel de l'iPod.
	L'iPod est occupé à établir la connexion avec l'appareil.	Patiencez quelques instants.
L'iPod ne peut pas être utilisé via l'iPod, l'appareil ou la télécommande.	L'iPod n'est pas pris en charge par cet appareil.	Utilisez un iPod pris en charge (☞ P.39).
	L'iPod n'est pas raccordé correctement.	Reconnectez l'iPod à la prise USB (☞ P.15).
	La version du logiciel de l'iPod est dépassée.	Téléchargez la dernière version du logiciel d'iTunes sur le site Web d'Apple pour mettre à jour la version du logiciel de l'iPod. Si l'anomalie ne peut pas être résolue même avec le logiciel le plus récent, réinitialisez l'iPod.
	L'appareil ou la télécommande ne peut pas commander un iPod lorsque le mode d'affichage de l'iPod est réglé sur le mode standard. En mode étendu, l'iPod ne peut pas se commander lui-même.	Vérifiez le mode d'affichage (☞ P.16).

## Guide de dépannage

Anomalies	Causes possibles	Solution
Les informations de lecture n'apparaissent pas sur l'afficheur du panneau avant.	L'iPod ne prend pas en charge l'affichage des informations de lecture.	Cette fonction est disponible uniquement avec un iPod convenablement pris en charge par cet appareil (☞ P.39).
	Le mode d'affichage est réglé sur le mode standard.	Commutez le mode d'affichage sur le mode étendu (☞ P.16).
L'iPod ne se charge pas.	L'iPod n'est pas raccordé correctement.	Reconnectez l'iPod à la prise USB (☞ P.15).
	L'iPod n'est pas pris en charge par cet appareil.	Utilisez un iPod pris en charge (☞ P.39).
	L'appareil est en mode veille écologique.	Réglez [Power Saving] sur [Normal] avec le réglage des options (☞ P.12).

## Disque

Anomalies	Causes possibles	Solution
La lecture ne commence pas après l'insertion d'un disque. Il est impossible d'utiliser certaines touches.	Le disque placé dans l'appareil n'est peut-être pas compatible.	Utilisez un disque pris en charge par l'appareil (☞ P.39).
La lecture ne démarre pas immédiatement la pression sur la touche  de l'appareil ou sur la touche  de la télécommande (elle s'arrête immédiatement).	Le disque est peut-être sale.	Essuyez le disque (☞ P.39).
	Le disque placé dans l'appareil n'est peut-être pas pris en charge.	Utilisez un disque pris en charge par l'appareil (☞ P.39).
	Si l'appareil est passé d'un endroit froid à un endroit chaud, de la condensation s'être peut-être formée sur la lentille de lecture.	Attendez une heure ou deux pour que l'appareil s'habitue à la température ambiante, puis réessayez.

## Dispositifs USB

Anomalies	Causes possibles	Solution
L'appareil ne détecte pas le dispositif USB.	Le dispositif USB n'est pas correctement raccordé à la prise USB.	Mettez l'appareil hors tension, reconnectez votre dispositif USB, puis remettez l'appareil sous tension (☞ P.15).
	Le système de fichiers du dispositif USB n'est pas au format FAT16 ou FAT32.	Utilisez un dispositif USB au format FAT16 ou FAT32.
Impossible d'afficher les dossiers et fichiers du dispositif USB.	Les données du dispositif USB sont protégées par cryptage.	Utilisez un dispositif USB sans fonction de cryptage.



## Reception FM

Anomalies	Causes possibles	Solution
La réception FM en stéréophonie est parasitée.	L'antenne n'est pas raccordée correctement. La station de radio sélectionnée est trop éloignée de votre région ou le niveau d'entrée sur l'antenne est médiocre.	Vérifiez que l'antenne est correctement raccordée et changez la position de l'antenne (☞ P.10). Utilisez une antenne extérieure disponible dans le commerce. Pour plus d'informations, consultez un magasin spécialisé.
La syntonisation automatique ne fonctionne pas.	La station de radio sélectionnée est trop éloignée de votre région ou le niveau d'entrée sur l'antenne est médiocre.	Utilisez une antenne extérieure disponible dans le commerce. Pour plus d'informations, consultez un magasin spécialisé. Utilisez la méthode de syntonisation manuelle (☞ P.23).
Impossible de sélectionner une station de radio préréglée.	La station préréglée (mémoire) a peut-être été effacée.	Préréglez de nouvelles stations de radio (☞ P.23, 24).
La réception est mauvaise, même avec une antenne FM ou une antenne extérieure de bonne qualité.	La réflexion par trajets multiples ou une autre interférence radio peut avoir eu lieu.	Modifiez la hauteur, l'orientation ou l'emplacement de l'antenne.

## Messages sur l'afficheur du panneau avant

Message	Causes possibles	Solution
Unknown	Il y a un obstacle entre votre iPod et l'appareil.	Raccordez à nouveau l'iPod.
	Le dispositif USB ou l'iPod connecté n'est pas pris en charge par l'appareil.	Utilisez un dispositif USB ou un iPod pris en charge (☞ P.39).
	La version du logiciel de l'iPod est dépassée.	Téléchargez la dernière version du logiciel d'iTunes sur le site Web d'Apple pour mettre à jour la version du logiciel de l'iPod.
Timer not work	L'appareil est en mode veille écologique.	Réglez [Power Saving] sur [Normal] avec le réglage des options (☞ P.12).
Overcurrent	Le dispositif USB ou l'iPod n'est pas pris en charge par l'appareil.	Déconnectez le dispositif USB ou l'iPod, mettez l'appareil hors tension, puis remettez-le sous tension. Si cela ne résout pas le problème pour le dispositif USB, alors celui-ci n'est pas lisible sur l'appareil.
	Le dispositif USB ou l'iPod n'est pas raccordé correctement.	
Unplugged	Le dispositif USB ou l'iPod n'est pas raccordé fermement.	Déconnectez le dispositif USB ou l'iPod et reconnectez-le (☞ P.15).
	L'appareil ne prend peut-être pas en charge le disque qu'il contient.	Utilisez un disque pris en charge par l'appareil (☞ P.39).
No Disc	Il est possible que le disque soit sale ou que des objets étrangers y soient collés.	Retirez le disque, puis essuyez-le.
	Le disque est placé à l'envers.	Placez le disque avec la face imprimée vers le haut.
No Songs	Le disque ne contient pas de fichiers lisibles.	Placez un disque contenant des fichiers lisibles (☞ P.39).
Initializing	L'appareil est en cours de démarrage.	Attendez que le message disparaisse. Si le message reste affiché plus de 3 minutes, mettez l'appareil hors tension, puis remettez-le sous tension.
Loading...	L'appareil est en train de charger le fichier/contenu spécifié.	Attendez la fin du chargement de l'appareil.
No Content	Le dossier sélectionné ne contient pas de fichiers lisibles.	Sélectionnez un dossier contenant des fichiers lisibles (☞ P.40).
Not Connected	L'appareil n'est pas connecté à Internet.	Vérifiez la connexion Internet.
Unsupported	Vous essayez de lire un fichier que l'appareil ne prend pas en charge.	Lisez un fichier pris en charge par l'appareil (☞ P.40).
No Operation	Vous essayez d'ouvrir le tiroir de disque tout en réglant le menu des options.	Ouvrez le tiroir de disque une fois le réglage des options terminé.
Access Denied	L'accès au PC est refusé.	Configurez les paramètres de partage et sélectionnez l'unité comme un appareil sur lequel des contenus musicaux sont partagés (☞ P.17).
Access Error	L'unité ne parvient pas à accéder au dispositif USB.	Mettez l'unité hors tension et rebranchez votre dispositif USB. Si l'anomalie persiste, essayez un autre dispositif USB.
	L'unité ne parvient pas à accéder à l'iPod.	Éteignez, puis rallumez l'iPod.
	L'unité ne prend pas en charge l'iPod raccordé.	Utilisez un iPod pris en charge par l'unité (☞ P.39).
Version Error	Un problème est survenu lors de l'acheminement du signal du réseau vers l'unité.	Assurez-vous que votre routeur et votre modem sont sous tension. Vérifiez la connexion entre l'unité et le routeur (ou concentrateur) (☞ P.11).
	La mise à jour du microprogramme a échoué.	Remettez à jour le microprogramme.

# Périphériques/supports et formats de fichier pris en charge

## Périphériques/ supports pris en charge

### PC

PC doté de Lecteur Windows Media 11 ou Lecteur Windows Media 12.

### NAS

NAS compatible avec la version 1.5 de DLNA.

### Dispositifs USB

- Cet appareil prend en charge des dispositifs de stockage de masse USB (mémoires flash ou lecteurs audio portables, par exemple) utilisant le format FAT16 ou FAT32.
- Ne raccordez pas d'autres périphériques que des dispositifs de stockage de masse USB (comme des chargeurs USB ou des concentrateurs USB), PC, lecteurs de carte, disques durs externes, etc.
- Impossible d'utiliser des dispositifs USB avec cryptage.

### iPod

iPod	iPod touch (1e, 2e, 3e, 4e et 5e générations), iPod nano (2e, 3e, 4e, 5e, 6e et 7e générations)
iPhone	iPhone 5, iPhone 4S, iPhone 4, iPhone 3GS, iPhone 3G, iPhone
iPad	iPad (4e génération), iPad mini, iPad (3e génération), iPad 2, iPad

(À compter d'août 2013)

### Remarque

La licence de l'iPod est concédée à la condition que les individus exécutent en privé la reproduction et la lecture de matériel non soumis au droit d'auteur ou de matériel approuvés. Toute violation du droit d'auteur est interdite par la loi.

### Disques

- Cet appareil est conçu pour une utilisation avec des CD audio, des CD-R/RW (format ISO 9660) pour lesquels l'un des logos suivants est imprimé sur le disque ou sur sa pochette.

#### CD audio



#### CD-R/RW\*



\* Disques portant l'une des mentions suivantes :  
FOR CONSUMER  
FOR CONSUMER USE  
FOR MUSIC USE ONLY

- Disques de 8 cm pouvant être lus avec cet appareil. Placez le disque sur le cercle intérieur du tiroir de disque.

### Remarques concernant les disques

- Ne placez pas dans cet appareil d'autre type de disque que ceux susmentionnés. Vous risqueriez d'endommager l'appareil.
- Les CD-R/RW ne peuvent être lus que s'ils ont été finalisés.
- Certains disques ne peuvent pas être lus à cause de leurs caractéristiques ou de leurs conditions d'enregistrement.
- N'utilisez pas de disques qui ne sont pas ronds (en forme de cœur, etc.).

- N'utilisez pas de disques comportant de nombreuses rayures ou une fissure sur leur surface, ou des disques déformés/collés.

### Manipulation des disques

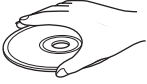
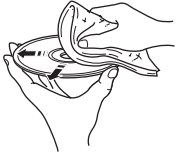
- Ne touchez pas la surface du disque. Tenez le disque par le bord ou l'orifice central. 
- Utilisez un stylo à pointe arrondie pour écrire sur l'étiquette d'un disque.
- Ne collez pas de ruban, d'étiquette, d'adhésif ou autre sur un disque.
- Ne protégez pas le disque d'une enveloppe pour éviter les rayures.
- Ne placez pas de corps étrangers sur le tiroir de disque.
- Ne placez pas plusieurs disques dans l'appareil en même temps. L'appareil et les disques risqueraient d'être endommagés.
- Si le disque est sale, essuyez-le avec un chiffon sec, du centre vers la périphérie. N'utilisez pas d'agent de nettoyage, ni de diluant. 
- N'utilisez aucun produit pour nettoyer la lentille, car vous pourriez entraîner un dysfonctionnement.
- N'exposez pas les disques à la lumière directe du soleil, à une température ou à une humidité élevée, ou bien à la poussière.
- Lorsque vous n'utilisez pas un disque, retirez-le de l'appareil et rangez-le dans une pochette adéquate.

## Format de fichier

L'appareil prend en charge les formats de fichier suivants.

### DLNA/USB

- L'appareil prend en charge la lecture des fichiers WAV (format PCM uniquement), MP3, WMA, MPEG-4 AAC et FLAC (son à 1 ou 2 canaux uniquement).
- L'appareil est compatible avec des fréquences d'échantillonnage pouvant atteindre 192 kHz pour les fichiers WAV et FLAC et 48 kHz pour les autres fichiers.
- Pour lire les fichiers FLAC, vous devez installer le logiciel serveur qui prend en charge le partage des fichiers FLAC via DLNA sur votre PC ou utiliser un serveur de stockage réseau prenant en charge les fichiers FLAC.
- Le contenu Digital Rights Management (DRM) ne peut pas être lu.

### Disques

- L'appareil prend en charge la lecture des fichiers MP3 et WMA avec une fréquence d'échantillonnage allant jusqu'à 48 kHz.
- L'appareil est compatible avec les vitesses de transmission constante et variable de 8 à 320 kbps pour les fichiers MP3, et de 16 à 320 kbps pour les fichiers WMA.
- Cet appareil peut lire au maximum 512 fichiers, 255 dossiers (au maximum 511 fichiers dans un dossier).
- Les fichiers Digital Rights Management (DRM) ne peuvent pas être lus.



AirPlay fonctionne avec l'iPhone, l'iPad et l'iPod touch avec iOS 4.3.3 ou une version ultérieure, Mac avec OS X Mountain Lion, et Mac et PC avec iTunes 10.2.2 ou une version ultérieure.

« Made for iPod, » « Made for iPhone, » et « Made for iPad » signifient qu'un accessoire électronique a été conçu pour se raccorder spécifiquement à un iPod, un iPhone ou un iPad et a été certifié par le développeur pour répondre aux normes de performance d'Apple.

Apple n'est pas responsable du bon fonctionnement de cet appareil ou de sa conformité aux normes de sécurité et à la réglementation en vigueur.

Notez que l'utilisation de cet accessoire avec un iPod, un iPhone ou un iPad peut avoir un effet néfaste sur ses fonctions de liaison sans fil.

AirPlay, iPad, iPhone, iPod, iPod nano, iPod touch et iTunes sont des marques commerciales d'Apple Inc., déposées aux États-Unis et dans d'autres pays.



Fraunhofer Institut Integrierte Schaltungen

Technologie de codage audio MPEG Layer-3 sous licence de Fraunhofer IIS et Thomson.



Cet appareil prend en charge les connexions réseau.



DLNA™ et DLNA CERTIFIED™ sont des marques commerciales ou des marques déposées de Digital Living Network Alliance. Tous droits réservés. Toute utilisation non autorisée est strictement interdite.

### Windows™

Windows est une marque déposée de Microsoft Corporation aux États-Unis et dans les autres pays.

Internet Explorer, Windows Media Audio et Lecteur Windows Media sont des marques commerciales ou des marques déposées de Microsoft Corporation aux États-Unis et/ou dans d'autres pays.

### Android™

Android et Google Play sont des marques de commerce de Google, Inc.

# Caractéristiques techniques

## Lecteur

CD	Support		CD, CD-R/RW
	Format audio		CD audio, MP3, WMA
	Laser	Type	Laser semi-conducteur GaAs/GaAlAs
		Longueur d'onde	790 nm
Puissance de sortie		10 mW	
iPod (connexion numérique)	iPod pris en charge		Voir page 39.
	iPhone pris en charge		
	iPad pris en charge		
USB	Format de fichier pris en charge		MP3, WMA, MPEG4 AAC, WAV*, FLAC* * jusqu'à 192 kHz/24 bits
AUX IN	Connecteur d'entrée	AUX1	Stéréo G/D : RCA
		AUX2	Prise mini-jack stéréo de 3,5 mm
DIGITAL IN	Connecteur d'entrée	DIGITAL IN 1	Optique
		DIGITAL IN 2	Coaxial
Réseau	Interface		100Base-TX/10Base-T
	Webradio		Service vTuner pris en charge
	Fonction PC Client		DLNA Ver. 1.5 (fonction DMP/DMR) pris en charge
	Format de fichier pris en charge		MP3, WMA, MPEG4 AAC, WAV*, FLAC* * jusqu'à 192 kHz/24 bits
	AirPlay		Compatible avec AirPlay

## Tuner

Plage de syntonisation (FM)	87,5 à 107,9 MHz
-----------------------------	------------------

## Amplificateur

Puissance de sortie maximale	32 W + 32 W (6 Ω 1 kHz, 10 % THD)
Distorsion harmonique totale AUX1 1 kHz/12,5 W	0,05 % au maximum
Contrôle EQ	EQ High (aigu)/EQ Mid (moyen)/EQ Low (grave) : ±10 dB
Casque	Stéréo G/D : prise mini-jack stéréo de 3,5 mm Impédance adaptée : 16 Ω - 32 Ω

## Généralités

Alimentation	120 V CA, 60 Hz
Consommation	44 W
Consommation en mode veille	6 W au maximum
Consommation en mode veille écologique	0,5 W au maximum
Dimensions (L x H x P)	215 x 110 x 288 mm
Poids	2,7 kg

(À compter d'août 2013)

Les caractéristiques peuvent être modifiées sans préavis.

# Information sur le logiciel

Ce produit utilise les logiciels gratuits ci-après. Pour plus d'informations sur chaque logiciel (droits d'auteur, etc.), lisez les déclarations ci-dessous. Le texte authentique est en anglais. Cette traduction sert à titre de référence seulement.

## ● À propos du code de vidage d'objet en ASN.1

Code de vidage d'objet en ASN.1, copyright Peter Gutmann <pgut001@cs.auckland.ac.nz>, basé sur le programme de vidage ASN.1 élaboré par David Kemp <dpkemp@missi.ncsc.mil>, avec la contribution de diverses personnes, dont Matthew Hamrick <hamrick@rsa.com>, Bruno Couillard <bcouillard@chrysalis-its.com>, Hallvard Furuseth <h.b.furuseth@usit.uio.no>, Geoff Thorpe <geoff@raas.co.nz>, David Boyce <d.boyce@isode.com>, John Hughes <john.hughes@entegrity.com>, Life is hard, and then you die <ronald@trustpoint.com>, Hans-Olof Hermansson <hans-olof.hermansson@postnet.se>, Tor Rustad <Tor.Rustad@bbs.no>, Kjetil Barvik <kjetil.barvik@bbs.no>, James Sweeny <jsweeny@us.ibm.com> et de plusieurs autres personnes dont les noms ne figurent pas dans cette liste.

Ce code évolue lentement au fil du temps par l'ajout de fonctions selon les besoins, sans nécessiter trop de conception ou de planification.

Il n'est pas représentatif de mon style de codage habituel.

## ● À propos de la bibliothèque de codecs FLAC

Copyright © 2000, 2001, 2002, 2003, 2004, 2005, 2006, 2007, 2008, 2009 Josh Coalson

La redistribution et l'utilisation sous des formes sources et binaires, avec ou sans modification, sont autorisées dans la mesure où les conditions suivantes sont réunies :

Les redistributions du code source doivent conserver le présent avis relatif aux droits d'auteur, la présente liste de conditions et la décharge de responsabilité ci-après.

Les redistributions au format binaire doivent reproduire le présent avis relatif aux droits d'auteur, la présente liste de conditions et la décharge de responsabilité ci-après dans la documentation et/ou dans tout autre document fourni avec la distribution.

Ni le nom de la Fondation Xiph.org ni les noms de ses contributeurs ne peuvent être utilisés pour avaliser ni promouvoir les produits dérivés de ce logiciel sans autorisation écrite préalable spécifique.

CE LOGICIEL EST FOURNI PAR LES DÉTENTEURS DES DROITS D'AUTEUR ET LES CONTRIBUTEURS « EN L'ÉTAT » ET CEUX-CI DÉCLINENT TOUTE GARANTIE, EXPLICITE OU IMPLICITE, Y COMPRIS, MAIS SANS S'Y LIMITER, LES GARANTIES IMPLICITES DE VALEUR COMMERCIALE ET DE L'ADÉQUATION À UN USAGE PARTICULIER. EN AUCUN CAS LA FONDATION NI LES CONTRIBUTEURS NE SERONT TENUS POUR RESPONSABLES QUANT À D'ÉVENTUELS DOMMAGES DIRECTS, INDIRECTS, ACCIDENTELS, SPÉCIAUX, EXEMPLAIRES OU CONSÉCUTIFS (Y COMPRIS, MAIS SANS S'Y LIMITER, FOURNITURE DE MARCHANDISES OU SERVICES DE SUBSTITUTION ; PERTE D'USAGE, DE DONNÉES OU DE BÉNÉFICES ; INTERRUPTION D'ACTIVITÉ) QUELLES QUE SOIENT LEURS CAUSES ET QUEL QUE SOIT LE MOTIF JURIDIQUE INVOQUÉ, CONTRACTUEL, RESPONSABILITÉ CIVILE OU PÉNALE (Y COMPRIS NÉGLIGENCE OU AUTRE), SURVENANT DE QUELQUE MANIÈRE QUE CE SOIT SUITE À L'UTILISATION DE CE LOGICIEL, MÊME S'ILS ONT ÉTÉ AVISÉS DE LA POSSIBILITÉ DE TELS DOMMAGES.

## ● À propos de libexpat

Copyright (C) 1998, 1999, 2000 Thai Open Source Software Center Ltd et Clark Cooper

Copyright (C) 2001, 2002, 2003, 2004, 2005, 2006, personnes en charge de la maintenance de Expat.

Le présent document accorde gratuitement à toute personne qui obtient une copie du logiciel et des fichiers de documentation associés (le « Logiciel ») des droits illimités sur le Logiciel, incluant, sans limitations, les droits d'utiliser, de copier, de modifier, de fusionner, de publier, de distribuer, de proposer en sous-licence et/ou de vendre des copies du Logiciel et d'autoriser les personnes auxquelles le Logiciel est remis à faire de même, aux conditions suivantes :

La notification de droits d'auteur ci-dessus et la présente notification d'autorisation doivent être incluses dans toutes les copies ou dans de larges sections du Logiciel.

LE LOGICIEL EST PROPOSÉ « TEL QUEL », SANS GARANTIE D'AUCUNE SORTE, EXPLICITE OU IMPLICITE, INCLUANT, SANS LIMITATIONS, LES GARANTIES DE COMMERCIALITÉ, DE CONFORMITÉ À UNE UTILISATION PARTICULIÈRE ET DE NON-VIOLATION. EN AUCUN CAS LES AUTEURS OU LES DÉTENTEURS DE DROITS D'AUTEUR NE POURRONT ÊTRE TENUS RESPONSABLES DES RÉCLAMATIONS, DES DOMMAGES OU AUTRES RESPONSABILITÉS, QUE CE SOIT DANS LE CADRE D'UN CONTRAT, D'UN DLIT OU AUTRE, RÉSULTANT DE OU EN RAPPORT AVEC LE LOGICIEL OU L'UTILISATION OU AUTRES TRAITEMENTS DU LOGICIEL.

## ● À propos du logiciel JPEG d'Independent JPEG Group

### Logiciel JPEG d'Independent JPEG Group

Copyright © 1991-2010, Thomas G. Lane, Guido Vollbeding.

Tous droits réservés sauf indication contraire ci-dessous.

Les auteurs DÉCLINENT TOUTE GARANTIE ou représentation, explicite ou implicite, relative à ce logiciel, sa qualité, sa précision, sa valeur commerciale ou son adéquation à un usage particulier. Ce logiciel est fourni « en l'état », et vous, son utilisateur, assumez l'entière responsabilité de sa qualité et de sa précision.

Le présent document vous autorise à utiliser, copier, modifier et distribuer ce logiciel (ou certaines parties de celui-ci) à quelque fin que ce soit, sans frais, sous certaines conditions :

- (1) Si une partie du code source de ce logiciel est distribuée, ce fichier README doit être inclus, avec cet avis de copyright et d'exclusion de garantie non modifié. Tout ajout, toute suppression ou toute modification apportée aux fichiers d'origine doit être clairement indiquée dans la documentation jointe.
- (2) Si seul le code exécutable est distribué, la documentation jointe doit indiquer que « ce logiciel se base en partie sur le travail d'Independent JPEG Group ».
- (3) L'autorisation d'utiliser ce logiciel est accordée uniquement si l'utilisateur accepte l'entière responsabilité des conséquences indésirables, les auteurs DÉCLINANT TOUTE RESPONSABILITÉ en cas de dommages de ce type.

Ces conditions s'appliquent à tout logiciel dérivé du code IJG ou basé sur ce dernier, et pas uniquement à la bibliothèque

non modifiée. Si vous utilisez notre produit, vous devez reconnaître qu'il représente notre propriété.

AUCUNE autorisation N'est accordée pour l'utilisation du nom d'un auteur IJG ou du nom de la société dans des annonces ou des publicités relatives à ce logiciel ou à tout produit dérivé de celui-ci. Ce logiciel peut être appelé sous le seul nom de « logiciel d'Independent JPEG Group ».

Nous autorisons tout spécialement et encourageons l'utilisation de ce logiciel comme base de produits commerciaux, à condition que toutes les réclamations au titre de la garantie ou de la responsabilité soient assumées par le fournisseur du produit.

## ● À propos de JsonCpp

Copyright © 2007-2010 Baptiste Lepilleur

Le présent document accorde gratuitement à toute personne qui obtient une copie du logiciel et des fichiers de documentation associés (le « Logiciel ») des droits illimités sur le Logiciel, incluant, sans limitations, les droits d'utiliser, de copier, de modifier, de fusionner, de publier, de distribuer, de proposer en sous-licence et/ou de vendre des copies du Logiciel et d'autoriser les personnes auxquelles le Logiciel est remis à faire de même, aux conditions suivantes :

La notification de droits d'auteur ci-dessus et la présente notification d'autorisation doivent être incluses dans toutes les copies ou dans de larges sections du Logiciel.

LE LOGICIEL EST PROPOSÉ « TEL QUEL », SANS GARANTIE D'AUCUNE SORTE, EXPLICITE OU IMPLICITE, INCLUANT, SANS LIMITATIONS, LES GARANTIES DE COMMERCIALITÉ, DE CONFORMITÉ À UNE UTILISATION PARTICULIÈRE ET DE NON-VIOLATION. EN AUCUN CAS LES AUTEURS OU LES DÉTENTEURS DE DROITS D'AUTEUR NE POURRONT ÊTRE TENUS RESPONSABLES DES RÉCLAMATIONS, DES DOMMAGES OU AUTRES RESPONSABILITÉS, QUE CE SOIT

DANS LE CADRE D'UN CONTRAT, D'UN DLIT OU AUTRE, RÉSULTANT DE OU EN RAPPORT AVEC LE LOGICIEL OU L'UTILISATION OU AUTRES TRAITEMENTS DU LOGICIEL.

## ● À propos du réseau

Copyright © 1988 Stephen Deering.

Copyright © 1992, 1993

Administrateurs de l'Université de Californie. Tous droits réservés.

Copyright © 1985, 1986, 1993

Administrateurs de l'Université de Californie. Tous droits réservés.

La redistribution et l'utilisation sous des formes sources et binaires, avec ou sans modification, sont autorisées dans la mesure où les conditions suivantes sont réunies :

- (1) Les redistributions du code source doivent conserver le présent avis relatif aux droits d'auteur, la présente liste de conditions et la décharge de responsabilité ci-après.
- (2) Les redistributions au format binaire doivent reproduire le présent avis relatif aux droits d'auteur, la présente liste de conditions et la décharge de responsabilité ci-après dans la documentation et/ou dans tout autre document fourni avec la distribution.
- (3) Toute publicité mentionnant les caractéristiques ou l'utilisation de ce logiciel doit comporter la mention suivante :

Ce produit comprend un logiciel développé par l'Université de Californie, Berkeley et ses contributeurs.

## Information sur le logiciel

(4) Ni le nom de l'Université, ni les noms de ses contributeurs ne peuvent être utilisés pour avaliser ou promouvoir les produits dérivés de ce logiciel sans autorisation écrite préalable spécifique.

CE LOGICIEL EST FOURNI PAR LES ADMINISTRATEURS ET LES CONTRIBUTEURS « EN L'ÉTAT » ET CEUX-CI DÉCLINENT TOUTE GARANTIE, EXPLICITE OU IMPLICITE, Y COMPRIS, MAIS SANS S'Y LIMITER, LES GARANTIES IMPLICITES DE VALEUR COMMERCIALE ET DE L'ADÉQUATION À UN USAGE PARTICULIER. EN AUCUN CAS LES ADMINISTRATEURS NI LES CONTRIBUTEURS NE SERONT TENUS POUR RESPONSABLES QUANT À D'ÉVENTUELS DOMMAGES DIRECTS, INDIRECTS, ACCIDENTELS, SPÉCIAUX, EXEMPLAIRES OU CONSÉCUTIFS (Y COMPRIS, MAIS SANS S'Y LIMITER, FOURNITURE DE MARCHANDISES OU SERVICES DE SUBSTITUTION ; PERTE D'USAGE, DE DONNÉES OU DE BÉNÉFICES ; INTERRUPTION D'ACTIVITÉ) QUELLES QUE SOIENT LEURS CAUSES ET QUEL QUE SOIT LE MOTIF JURIDIQUE INVOQUÉ, CONTRACTUEL, RESPONSABILITÉ CIVILE OU PÉNALE (Y COMPRIS NÉGLIGENCE OU AUTRE), SURVENANT DE QUELQUE MANIÈRE QUE CE SOIT SUITE À L'UTILISATION DE CE LOGICIEL, MÊME S'ILS ONT ÉTÉ AVISÉS DE LA POSSIBILITÉ DE TELS DOMMAGES.

Copyright © 1982, 1986 Administrateurs de l'Université de Californie.

Tous droits réservés.

Copyright © 1982, 1986, 1988 Administrateurs de l'Université de Californie.

Tous droits réservés.

La redistribution et l'utilisation sous des formes sources et binaires sont autorisées, à condition que l'intégralité du présent avis relatif aux droits d'auteur et du présent paragraphe soit dupliquée dans toutes les copies et que l'ensemble des documents, publicités et autres supports ayant trait à cette distribution et utilisation indiquent que le

logiciel a été développé par l'Université de Californie, Berkeley. Le nom de l'Université ne peut être utilisé pour avaliser ou promouvoir les produits dérivés de ce logiciel sans autorisation écrite préalable spécifique.

CE LOGICIEL EST FOURNI « EN L'ÉTAT » SANS AUCUNE GARANTIE, EXPLICITE OU IMPLICITE, Y COMPRIS, MAIS SANS S'Y LIMITER, LES GARANTIES IMPLICITES DE VALEUR COMMERCIALE ET DE L'ADÉQUATION À UN USAGE PARTICULIER.

### ● À propos de la bibliothèque de référence PNG

libpng versions 1.2.6, 15 août 2004, à 1.4.5, 9 décembre 2010, Copyright © 2004, 2006-2010 Glenn Randers-Pehrson, distribué sous les mêmes conditions de licence et de réfutation que libpng-1.2.5 avec les ajouts suivants à la liste d'auteurs-contributeurs :

Cosmin Truta

libpng versions 1.0.7, 1er juillet 2000, à 1.2.5, 3 octobre 2002, Copyright © 2000-2002 Glenn Randers-Pehrson, distribué sous les mêmes conditions de licence et de réfutation que libpng-1.0.6 avec les ajouts suivants à la liste d'auteurs-contributeurs :

Simon-Pierre Cadieux  
Éric S. Raymond  
Gilles Vollant

et avec les ajouts suivants à la décharge de responsabilité : Il n'existe aucune garantie contre d'éventuelles interférences avec votre jouissance de la bibliothèque ou contre toute atteinte. Il n'existe aucune garantie au fait que nos efforts ou que la bibliothèque satisferont vos attentes ou vos besoins particuliers. Cette bibliothèque est fournie avec tous ses défauts et l'utilisateur assume tous les risques liés à la qualité, aux performances, à la précision et aux efforts fournis.

libpng versions 0.97, janvier 1998, à 1.0.6, 20 mars 2000, Copyright © 1998-1999 Glenn Randers-Pehrson, distribué sous les mêmes conditions de licence et de réfutation que libpng-0.96 avec les ajouts suivants à la liste d'auteurs-contributeurs :

Tom Lane  
Glenn Randers-Pehrson  
Willem van Schaik

libpng versions 0.89, juin 1996, à 0.96, mai 1997, Copyright © 1996, 1997 Andreas Dilger

Distribué sous les mêmes conditions de licence et de réfutation que libpng-0.88, avec les ajouts suivants à la liste d'auteurs-contributeurs :

John Bowler  
Kevin Bracey  
Sam Bushell  
Magnus Holmgren  
Greg Roelofs  
Tom Tanner

libpng versions 0.5, mai 1996, à 0.88, janvier 1996, Copyright © 1995, 1996 Guy Éric Schlnat, Group 42, Inc.

Dans le cadre de ce copyright et de cette licence, les « auteurs-contributeurs » sont définis comme l'ensemble des individus suivants :

Andreas Dilger  
Dave Martindale  
Guy Eric Schlnat  
Paul Schmidt  
Tim Wegner

La bibliothèque de référence PNG est fournie « en l'état ». Les auteurs-contributeurs et Group 42, Inc. déclinent toute garantie, explicite ou implicite, y compris, mais sans s'y limiter, les garanties de valeur commerciale



et de compatibilité pour un usage particulier. Les auteurs-contributeurs et Group 42, Inc. rejettent toute responsabilité quant à d'éventuels dommages directs, indirects, accidentels, spéciaux, exemplaires ou consécutifs, qui peuvent provenir de l'utilisation de la bibliothèque de référence PNG, même si vous avez été avisé de la possibilité de ces dommages.

Le présent document vous autorise à utiliser, copier, modifier et distribuer ce code source, ou certaines parties de celui-ci, à quelque fin que ce soit, sans frais, et avec les limitations suivantes :

- (1) L'origine de ce code source ne doit pas être déformé.
- (2) Les versions modifiées doivent être clairement indiquées comme telles et ne doivent pas prétendre représenter la source d'origine.
- (3) Cet avis relatif aux droits d'auteur ne peut pas être retiré ni modifié d'une source ni de la distribution d'une source modifiée.

Les auteurs-contributeurs et Group 42, Inc. autorisent spécifiquement, sans frais, et encouragent l'utilisation de ce code source comme composant pour la prise en charge du format PNG dans les produits commerciaux. Si vous utilisez ce code source dans un produit, aucune identification spécifique n'est requise mais cette démarche serait appréciée.

## ● À propos de l'algorithme RC4

Copyright Mocana Corp 2003-2005. Tous droits réservés.

Document propriétaire et confidentiel.

## ● À propos de WPA Supplicant

Copyright © 2003-2008, Jouni Malinen <j@w1.fi> et ses contributeurs

Tous droits réservés.

La redistribution et l'utilisation sous des formes sources et binaires, avec ou sans modification, sont autorisées dans la mesure où les conditions suivantes sont réunies :

- (1) Les redistributions du code source doivent conserver le présent avis relatif aux droits d'auteur, la présente liste de conditions et la décharge de responsabilité ci-après.
- (2) Les redistributions au format binaire doivent reproduire le présent avis relatif aux droits d'auteur, la présente liste de conditions et la décharge de responsabilité ci-après dans la documentation et/ou dans tout autre document fourni avec la distribution.
- (3) Ni les noms des détenteurs des droits d'auteur ni les noms de leurs contributeurs ne peuvent être utilisés pour avaliser ni promouvoir les produits dérivés de ce logiciel sans autorisation écrite préalable spécifique.

CE LOGICIEL EST FOURNI PAR LES DÉTENTEURS DES DROITS D'AUTEUR ET LES CONTRIBUTEURS « EN L'ÉTAT » ET CEUX-CI DÉCLINENT TOUTE GARANTIE, EXPLICITE OU IMPLICITE, Y COMPRIS, MAIS SANS S'Y LIMITER, LES GARANTIES IMPLICITES DE VALEUR COMMERCIALE ET DE L'ADÉQUATION À UN USAGE PARTICULIER. EN AUCUN CAS LE DÉTENTEUR DES DROITS D'AUTEUR OU LES CONTRIBUTEURS NE SERONT TENUS POUR RESPONSABLES QUANT À D'ÉVENTUELS DOMMAGES DIRECTS, INDIRECTS, ACCIDENTELS, SPÉCIAUX, EXEMPLAIRES OU CONSÉCUTIFS (Y COMPRIS, MAIS SANS S'Y LIMITER, FOURNITURE DE MARCHANDISES OU SERVICES DE SUBSTITUTION ; PERTE D'USAGE, DE DONNÉES OU DE BÉNÉFICES ; INTERRUPTION D'ACTIVITÉ) QUELLES QUE SOIENT LEURS CAUSES ET QUEL QUE SOIT LE MOTIF JURIDIQUE INVOQUÉ, CONTRACTUEL, RESPONSABILITÉ CIVILE OU PÉNALE (Y COMPRIS NÉGLIGENCE OU AUTRE), SURVENANT DE QUELQUE MANIÈRE QUE CE SOIT SUITE À L'UTILISATION DE CE LOGICIEL, MÊME S'ILS ONT ÉTÉ AVISÉS DE LA POSSIBILITÉ DE TELS DOMMAGES.

## ● À propos de la bibliothèque zlib

Déclaration concernant les droits d'auteur :

© 1995-2010 Jean-Loup Gailly et Mark Adler

Ce logiciel est fourni « en l'état », sans aucune garantie explicite ou implicite. En aucun cas les auteurs ne seront tenus pour responsables des dommages découlant de l'utilisation de ce logiciel.

Toute personne est autorisée à utiliser ce logiciel pour quelque raison que ce soit, y compris des applications commerciales, à le modifier et à le redistribuer gratuitement, avec les limitations suivantes :

- (1) L'origine de ce logiciel ne doit pas être déformée ; vous ne devez pas prétendre avoir créé le logiciel d'origine. Si vous utilisez ce logiciel dans un produit, une identification spécifique dans la documentation de celui-ci serait appréciée, sans être obligatoire.
- (2) Les versions sources modifiées doivent être clairement indiquées comme telles et ne doivent pas prétendre représenter le logiciel d'origine.
- (3) Cet avis ne peut pas être retiré ni modifié de la distribution d'une source.

Ne jamais démonter, décompiler ni rétroconcevoir le logiciel inclus dans les produits Yamaha AV.

