



# ユーザーガイド

完全ワイヤレスイヤホン

# TW-EF3A

JA

# 目次

## はじめにお読みください 4

---

本製品の特長 ..... 4

マニュアルについて ..... 6

取り扱いに関するご注意 ..... 7

## はじめてお使いになるときは 8

---

付属品の確認と各部の名称 ..... 8

絶縁シートをはがす ..... 10

## 充電・電源 11

---

イヤホンの充電 ..... 11

充電ケースの充電 ..... 13

電源の入れ方 ..... 14

電源の切り方 ..... 15

バッテリー残量について ..... 16

## Bluetooth®接続 17

---

初回のペアリングと接続 ..... 17

別の機器とのペアリングと接続 ..... 20

マルチポイント接続（2台の機器と同時接続） ..... 24

## 装着 26

---

イヤホンの装着 ..... 26

## 操作（音楽再生・通話） 27

---

音楽再生時の操作 ..... 27

通話時の操作 ..... 29

音声アシスタント機能の起動 ..... 31

## 困ったときは 32

---

最初にご確認ください .....	32
ペアリング・接続できない .....	33
マルチポイント接続ができない .....	34
電源が入らない .....	35
充電できない .....	36
操作や再生ができない .....	37
音が出ない .....	38
音が片方からしか出ない .....	39
音がよくない、音に違和感がある .....	40
音がひずむ、ノイズが出る、音が途切れる .....	41
片側のイヤホンだけを使用したい .....	42
初期化（ファクトリーリセット）する .....	43
サポート窓口一覧 .....	45

## 操作・表示一覧 46

---

操作一覧 .....	46
インジケーター表示・音声ガイド一覧 .....	48

## 資料 50

---

主な仕様 .....	50
商標とライセンス .....	52

# はじめにお読みください

## 本製品の特長

本製品は、携帯プレーヤーやスマートフォンなどのBluetooth機器と無線接続して使用する完全ワイヤレス型イヤホンです。

耳への負担を抑えるヤマハの独自技術「リスニングケア」を搭載しています。

### ■ 対応コーデック

本製品は、SBCコーデック、AACコーデックに対応しています。

### ■ Google Fast Pair (グーグルファストペア)

Android™対応スマートフォンと本製品を簡単にペアリングできます。Android OSバージョン6.0以降または、Google Play 11.7以降が動作するAndroid端末でご利用いただけます。

- ・「初回のペアリングと接続」 (17ページ)

### ■ マルチポイント接続

本製品とペアリングされた2台のBluetooth機器と同時に接続することができます。

### ■ LISTENING CARE (リスニングケア)

小さい音量でも豊かな音質を楽しめる、LISTENING CARE機能を搭載しています。小さなボリュームの時ほど低域と高域が聴こえにくくなる人間の聴感特性や、リスニング環境における聴こえ方の違いに着目し、音量に合わせて、音のバランスが最適になるように補正します。自然で聴きやすい音を再現することで、過度な音量による耳の負担を防止します。

### ■ CLEAR VOICE (クリアボイス)

人の声を明瞭に再生するCLEAR VOICE (クリアボイス) をオンにすると、コンテンツ中の人の声が聞き取りやすくなります。BGMや効果音が多く使われた動画やゲームなどにおすすめします。

### ■ GAMING MODE (ゲーミングモード)

音と映像のずれを少なくする機能です。動画視聴やゲーム音の再生に適しています。

- ・「音楽再生時の操作」 (27ページ)

はじめにお読みください> 本製品の特長

## ■ スマートフォン対応

本製品を接続したままで、通話や音声アシスタントを起動できます。

### お知らせ

GAMING MODE（ゲーミングモード）使用中は、使用環境や装着状態により、映像と音声の遅延量に変化したり、音質や通信の安定性が低下する場合があります。

### 関連リンク

- ・「初回のペアリングと接続」（17ページ）
- ・「マルチポイント接続（2台の機器と同時接続）」（24ページ）
- ・「音楽再生時の操作」（27ページ）
- ・「音声アシスタント機能の起動」（31ページ）

## マニュアルについて

本製品をお使いになる方を対象として、3種類のマニュアル（セーフティーガイド、クイックリファレンスガイド、ユーザーガイド）をご用意しています。各マニュアルを必ずお読みいただき、製品同梱のマニュアルはいつでも見られるところに大切に保管してください。

### マニュアルの種類

#### セーフティーガイド（同梱）

製品をお使いいただくときに必要な「安全上のご注意」について説明しています。ご使用前に必ずお読みください。

#### クイックリファレンスガイド（製品内箱のイラスト）

ご購入後、すぐにお使いいただくための操作をイラストで説明しています。

#### ユーザーガイド（本ガイド）

すべての機能について説明しています。本ガイドはウェブサイトのみでのご提供となります。

・本ガイドでは注意事項などを次のように分類しています。

・  **注意**

「傷害を負う可能性が想定される」内容です。

・ **ご注意**

製品の故障、損傷や誤動作、データの損失を防ぐため、また環境保護のため、お守りいただく内容です。

・ **お知らせ**

使用時の注意点や機能の制約、知っておくと便利な補足情報です。

### お知らせ

- ・本ガイドは発行時点の最新仕様で説明をしています。
- ・各ガイドの最新版（PDF）は次のウェブサイトからダウンロードできます。  
<https://download.yamaha.com/>

## 取り扱いに関するご注意

同梱の「セーフティーガイド」をお読みいただくとともに、次の点にご注意ください。

### 防水性能について

本製品の防水性能は次のとおりです。誤った取り扱いによる水の浸入で故障した場合は保証対象外となります。

#### ・イヤホン

- ・イヤホン本体は「IPX4」相当の防水性能です。あらゆる方向からの飛まつ水によっても機能を保ちます（イヤホンノズル部分：音道管を除く）。
- ・防水性能は永続的なものではなく、通常の使用によって防水性能が低下する場合があります。

#### ・充電ケース

充電ケースおよび付属のUSB給電ケーブルは防水仕様ではありません。感電や故障を防ぐため、次の点にご注意ください。

- ・汗、雨水、海水などにぬらさないでください。
- ・イヤホンに付いた汗、雨水、海水などを、よく拭き取ってから、充電ケースに入れてください。

### IPXについて

- ・IPXとは、JIS C 0920（IEC 60529の整合規格）「電気機械器具の外郭による保護等級（IPコード）」の「水の浸入に対する保護等級」です。
- ・常温の真水や水道水での性能を保証する規定です。温水および海水などで同等の性能を有することを保証するものではありません。

### 充電機能について

本製品は、イヤホンと充電ケースそれぞれにリチウムイオン電池を内蔵しています。リチウムイオン電池は消耗品です。より長持ちさせるために、次の点にご注意ください。

- ・長期間使用しなかった場合は、充電時間が長くなる場合があります。
- ・長期にわたって保存する場合は、過放電防止のため、半年に1回程度の充電を行ってください。
- ・電池の持続時間が極端に短くなった場合は、電池の寿命です。ヤマハ修理ご相談センターにお問い合わせください。
- ・廃棄方法など詳細は「セーフティーガイド」をご覧ください。

はじめてお使いになるときは > 付属品の確認と各部の名称

# はじめてお使いになるときは

## 付属品の確認と各部の名称

付属品がすべてそろっていることを確認してください。

### イヤホン

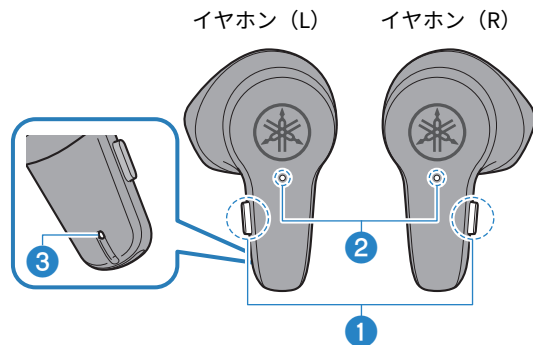

- ① 機能キー
- ② インジケーター
- ③ 通話用マイク

### 充電ケース

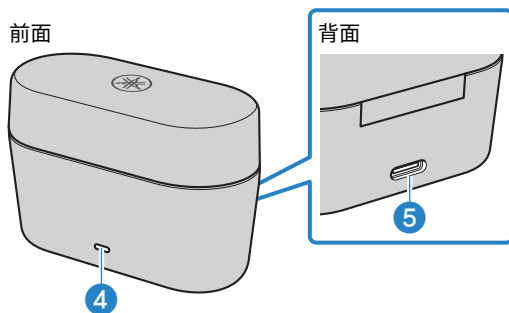

- ④ 充電インジケーター
- ⑤ 充電用端子



はじめてお使いになるときは > 付属品の確認と各部の名称

## USB給電ケーブル (30 cm/タイプA→タイプC)

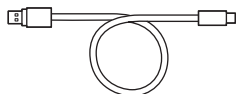

## セーフティーガイド



## お知らせ

- ご購入時、イヤホンは充電ケースに収納されています。
- 充電ケースは、イヤホンを充電するためのバッテリーを搭載しています。

はじめてお使いになるときは>絶縁シートをはがす

## 絶縁シートをはがす

はじめてお使いになるときは、充電ケースからイヤホンを取り出して、イヤホンに付いている絶縁シートをはがしてください。

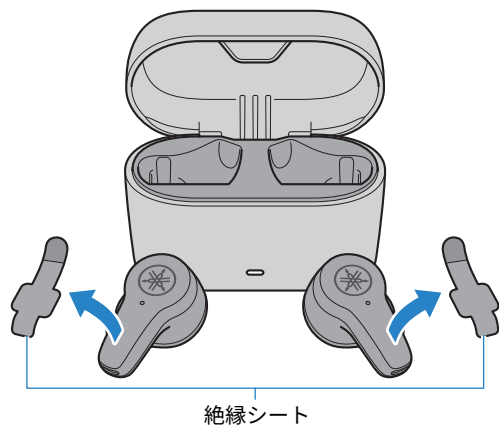

# 充電・電源

## イヤホンの充電

使用する前に、イヤホンを充電ケースに入れ、イヤホンを充電します。



### 注意

- 充電ケースは防水仕様ではありません。イヤホンに付いた汗、雨水、海水などを、よく拭き取ってから、充電ケースに入れてください。
- 充電は、5～40℃の温度範囲内で行ってください。

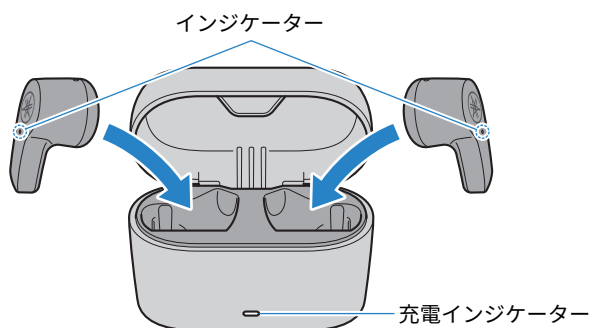

**1** 充電ケースのフタを開ける。

**2** イヤホンを充電ケースに入れる。

イヤホンのLとRを確認し、充電ケースの奥までしっかり挿入してください。  
充電中はイヤホンのインジケータが点灯し、充電が完了すると消灯します。  
充電時間は約2時間です。

充電ケースに入れてもイヤホンの充電が開始されない場合は、充電ケースのイヤホン収納部にイヤホンが正しく収まっていることを確認してください。

### お知らせ

- はじめてお使いになるときは、充電ケースからイヤホンを取り出して、イヤホンに付いている絶縁シートをはがしてください。
- 充電ケースのバッテリー残量が無い場合、充電ケースからイヤホンを取り出しても電源がオンになりません。その場合は充電ケースを充電してから再度お試しください。
- 充電中はBluetooth接続や再生操作などはできません。

充電・電源 > イヤホンの充電

### 関連リンク

- 「バッテリー残量について」 (16ページ)
- 「主な仕様」 (50ページ)

## 充電ケースの充電

付属のUSB給電ケーブルを使って、充電ケースを充電します。



### 注意

- 充電ケースは防水仕様ではありません。汗、雨水、海水などにぬらさないでください。
- 必ず付属のUSB給電ケーブルをお使いください。
- USB電源アダプターは、出力DC 5V (0.5 A以上) に対応した市販品をお使いください。
- 中国国内で充電する場合は、必ずCCC認証を取得したUSB電源アダプターをお使いください。
- 充電は、5～40℃の温度範囲内で行ってください。

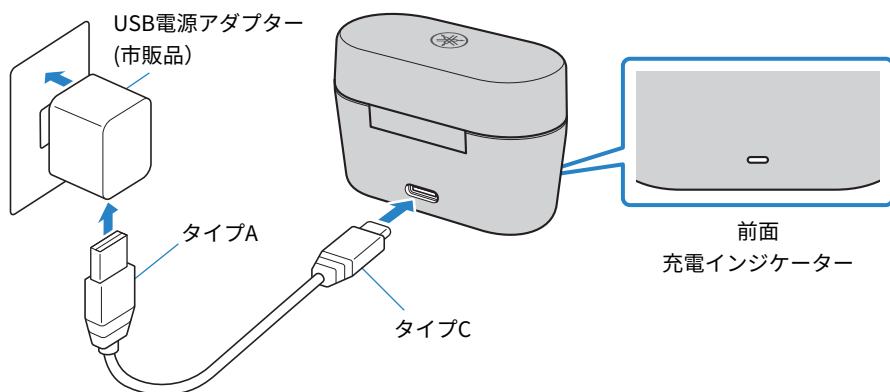

- 1 USB給電ケーブル（タイプC側）を充電ケースに接続する。
- 2 USB給電ケーブル（タイプA側）をUSB電源アダプターに接続する。
- 3 USB電源アダプターをコンセントに接続する。

充電ケースのバッテリー残量を表示した後、充電が開始されます。充電時間は約2時間です。

充電中は、充電ケースのインジケーターが点滅し、充電が完了すると点灯します。

### お知らせ

- 充電ケースを充電しながら、イヤホンの充電もできます。
- USB電源アダプターの代わりに、パソコンのUSB端子でも充電できます。

### 関連リンク

「バッテリー残量について」 (16ページ)

## 電源の入れ方

充電ケースから取り出すと、イヤホンの電源がオンになります。

### 1 イヤホンを充電ケースから取り出す。

インジケーターが次のように表示され、電源がオンになります。

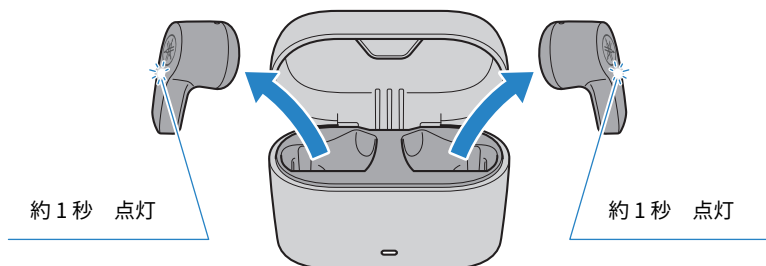

### お知らせ

- イヤホンが充電ケースから取り出されている場合や、充電ケースから取り出してもイヤホンの電源がオンにならない場合は、イヤホン (L)、イヤホン (R) の機能キーを約3秒間長押しして電源をオンにしてください。
- イヤホンのバッテリーの残量が少ない場合は、電源をオンにしたとき、インジケーターが3回点滅します。その場合はイヤホンを充電してください。
- 充電ケースのバッテリー残量が無い場合、充電ケースからイヤホンを取り出しても電源がオンになりません。その場合は充電ケースを充電してから再度お試しください。

### 関連リンク

「バッテリー残量について」 (16ページ)

## 電源の切り方

充電ケースに入れると、イヤホンの電源がオフになります。

### 1 イヤホンを充電ケースに入れる。

イヤホンの電源がオフになり、充電状態になります。

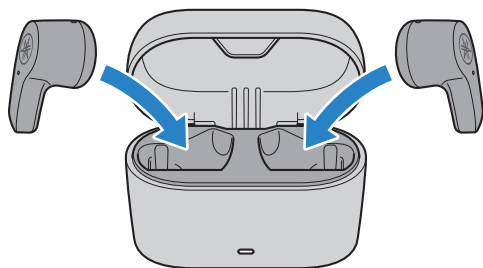

### お知らせ

充電ケースに入れずに電源オフする場合は、イヤホン（L）、イヤホン（R）の機能キーを約7秒間長押ししてください。イヤホンから「Power Off（パワー・オフ）」の音声ガイドが流れ、インジケータが次のように表示されます。

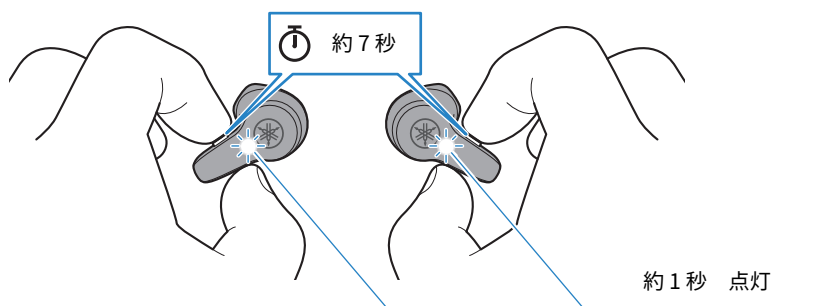

## バッテリー残量について

### イヤホン

電源をオンにしたとき、イヤホンのバッテリー残量を音声でお知らせします。

- ・ 音声：
  - ・ Battery High (バッテリー・ハイ) : 残量多
  - ・ Battery Medium (バッテリー・ミディアム) : 残量中
  - ・ Battery Low (バッテリー・ロー) : 残量少

### 充電ケース

イヤホンを充電ケースに入れると、充電ケースのインジケーターが充電ケースのバッテリー残量を以下のように表示します (充電ケース充電中を除く)。

バッテリー残量	インジケーター
20%以上	約3秒間点灯
20%未満	約3秒間点滅
0%	消灯

### 関連リンク

- ・ 「イヤホンの充電」 (11ページ)
- ・ 「充電ケースの充電」 (13ページ)



# Bluetooth®接続

## 初回のペアリングと接続

本製品をはじめてお使いになる場合は、次の手順でBluetooth機器（スマートフォンなど）とペアリング（機器の登録）をしてください。

### お知らせ

- はじめてお使いになるときは、充電ケースからイヤホンを取り出して、イヤホンに付いている絶縁シートをはがしてください。
- 後述のGoogle Fast Pairを使って、Android対応スマートフォンと本製品を簡単にペアリングすることができます。

### 1 イヤホンを充電ケースから取り出す。

イヤホンの電源がオンになり、左右のイヤホンが互いに接続すると効果音が流れます。次に、左右いずれかのイヤホンが親機となり、ペアリング待ち状態となります。このとき、インジケーターが次の図のように表示され、イヤホンから「Pairing（ペアリング）」の音声ガイドが流れます。

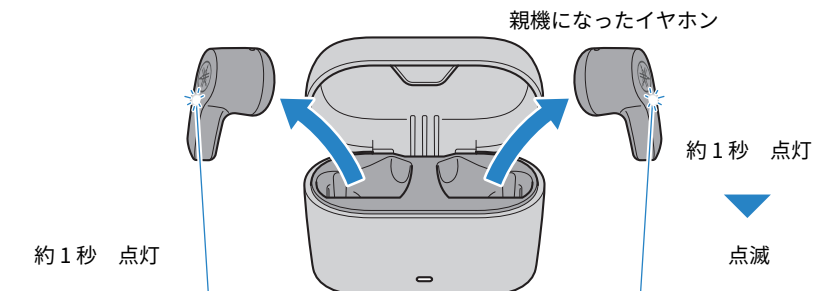

### お知らせ

イラストはイヤホン（R）が親機になった場合の例です。親機となるイヤホンは、バッテリー残量に応じて自動的に決まります。（L）または（R）のどちらが親機になっても問題ありません。

### 2 Bluetooth機器（スマートフォンなど）のBluetooth設定をオンにする。

接続可能なBluetooth機器のリストが表示されます。

### 3 Bluetooth機器のリストから本製品を選ぶ。

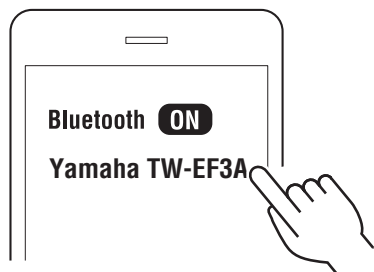

接続が完了すると、親機となったイヤホンのインジケータが次のように表示されます。イヤホンから「Connected (コネクテッド)」の音声ガイドが流れます。

親機になったイヤホン

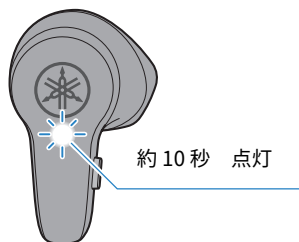

以上でペアリングと接続は完了です。Bluetooth機器で音楽などを再生し、イヤホンから音が出ることをご確認ください。

### Google Fast Pair (グーグルファストペア) で接続する。



Android対応スマートフォンと本製品を簡単にペアリングできます。  
Android OS 6.0/Google Play 11.7以降が動作するAndroid端末でご利用いただけます。

#### 1 Android端末のBluetooth設定をオンにする。

## 2 充電ケースからイヤホン（L）とイヤホン（R）を取り出してAndroid端末へ近づける。

Android端末に通知が表示されます。

## 3 Android端末の通知表示をタップする。

本製品とのペアリングが完了します。

親機となったイヤホンのインジケータが約10秒点灯して、「Connected（コネクテッド）」の音声ガイドが流れます。

### お知らせ

Google Fast Pairは、Googleアカウントの設定とネットワークの接続が必要です。

### ■ Bluetooth機器との接続を切断するには？

次のいずれかの方法で切断してください。

- ・ 充電ケースにイヤホンに戻すか、イヤホンの電源を手動でオフにする。
- ・ Bluetooth機器のBluetooth機能をオフにする。
- ・ Bluetooth機器の接続リストから本製品を削除する（再度接続する場合はペアリングが必要です）。

### ■ 接続を切断後、再度接続するには？

接続したい機器のBluetooth機能をオンにしたあと、イヤホンに充電ケースから取り出してください。イヤホンは最後に接続したBluetooth機器と自動的に接続します。

### お知らせ

- ・ 本製品のペアリング待ち状態は、約2分経過すると自動的に終了します。もう一度ペアリングする場合や、接続に失敗した場合は、イヤホンに充電ケースに戻し、手順1からやり直してください。
- ・ イヤホン（L）とイヤホン（R）が自動的に接続されない場合、片方のイヤホンから音が出ません。その場合はイヤホンに充電ケースに戻し、もう一度取り出してください。
- ・ 本製品はペアリング時にパスキーの入力を求められる機器とは接続できません。サポート対象外です。

### 関連リンク

- ・ 「別の機器とのペアリングと接続」（20ページ）
- ・ 「片側のイヤホンだけを使用したい」（42ページ）

## 別の機器とのペアリングと接続

別のBluetooth機器とペアリングしたり、ペアリングをやり直したりするときは、次の手順で操作します。

### お知らせ

本製品は最大4台のBluetooth機器を登録できます。最大数を超過してペアリングした場合は、接続履歴の最も古い機器の情報が削除されます。

- 1 イヤホンを充電ケースから取り出す。**  
イヤホンの電源がオンになります。
- 2 イヤホン (L) とイヤホン (R) が電源オンの状態で、イヤホン (L) とイヤホン (R) の機能キーを同時に約3秒間長押しする。**  
イヤホン (L) またはイヤホン (R) のいずれかが親機となり、インジケータが点滅して「Pairing (ペアリング)」の音声ガイドが流れます。これでペアリング待ち状態になります。

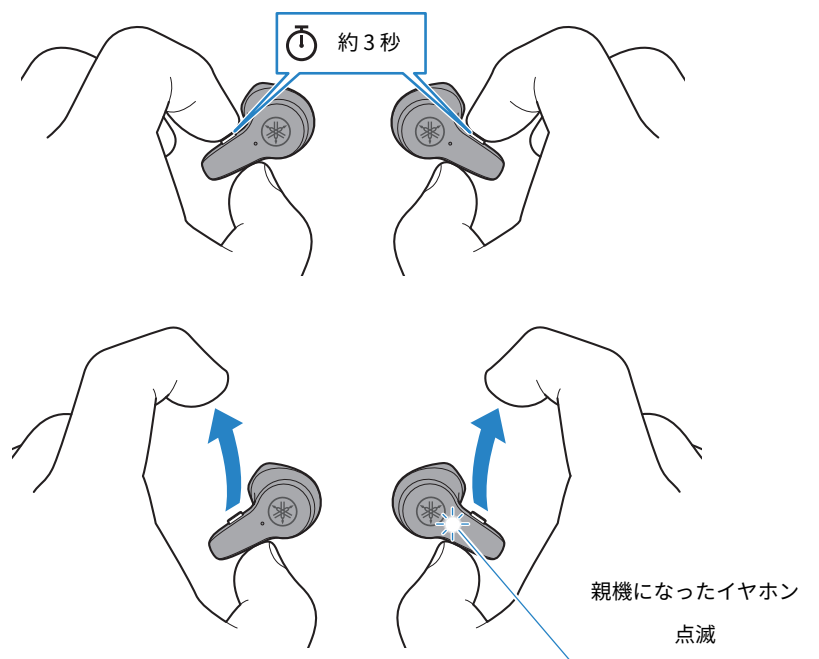

## お知らせ

- イラストはイヤホン（R）が親機になった場合の例です。親機となるイヤホンは、バッテリー残量に応じて自動的に決まります。（L）または（R）のどちらが親機になっても問題ありません。
- Google Fast Pair（グーグルファストペア）による接続も可能です。

### 3 Bluetooth機器（スマートフォンなど）のBluetooth設定をオンにする。

接続可能なBluetooth機器のリストが表示されます。

### 4 Bluetooth機器側のリストから本製品を選ぶ。

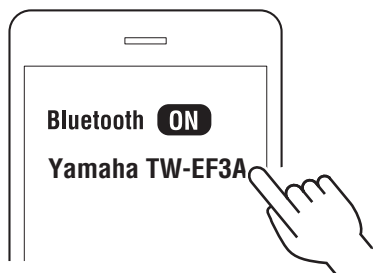

接続が完了すると、親機となったイヤホンのインジケータが次のように表示されます。イヤホンから「Connected（コネクテッド）」の音声ガイドが流れます。

親機になったイヤホン

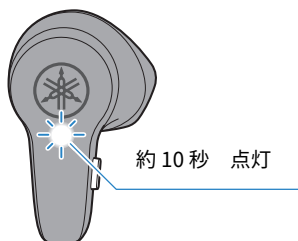

以上でペアリングと接続は完了です。Bluetooth機器で音楽などを再生し、イヤホンから音が出ることをご確認ください。

さらに別の機器とペアリングするには、手順1から手順4を繰り返してください。

## ■ Bluetooth機器との接続を切断するには？

次のいずれかの方法で切断してください。

- 充電ケースにイヤホンに戻すか、イヤホンの電源を手動でオフにする。
- Bluetooth機器のBluetooth機能をオフにする。
- Bluetooth機器の接続リストから本製品を削除する（再度接続する場合はペアリングが必要です）。

## ■ 接続を切断後、再度接続するには？

接続したい機器のBluetooth機能をオンにしたあと、イヤホンを充電ケースから取り出してください。イヤホンは最後に接続したBluetooth機器と自動的に接続します。

### お知らせ

- 本製品のペアリング待ち状態は、約2分経過すると自動的に終了します。もう一度ペアリングする場合や、接続に失敗した場合は、手順1からやり直してください。
- イヤホン (L) とイヤホン (R) が自動的に接続されない場合、片方のイヤホンから音が出ません。その場合はイヤホンを充電ケースに戻し、もう一度取り出してください。
- 本製品はペアリング時にパスキーの入力を求められる機器とは接続できません。サポート対象外です。
- 本製品はマルチポイント接続で同時に2台のBluetooth機器と接続できます。

### 関連リンク

- 「初回のペアリングと接続」 (17ページ)
- 「マルチポイント接続 (2台の機器と同時接続)」 (24ページ)
- 「片側のイヤホンだけを使用したい」 (42ページ)

### 使い方のヒント（複数のBluetooth機器とペアリングしたとき）

複数のBluetooth機器とペアリングすると、次のような使い方ができます。

- 任意の1台のBluetooth機器と接続して使う

- ・この場合、接続したい機器以外とのBluetooth接続を解除してください。

ペアリング済みのBluetooth機器のうち、1台と接続

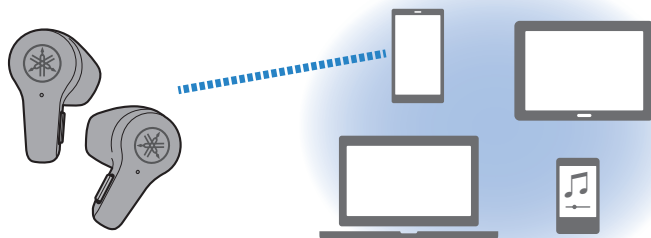

- 任意の2台のBluetooth機器と同時に接続して使う（マルチポイント接続）

- ・詳しくは「マルチポイント接続（2台の機器と同時接続）」（24ページ）をご覧ください。

ペアリング済みのBluetooth機器のうち、2台と同時接続

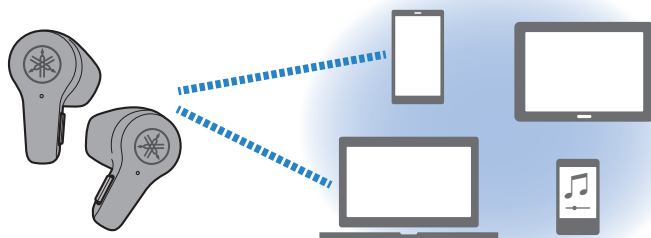

## マルチポイント接続（2台の機器と同時接続）

本製品は2台のペアリング済みのBluetooth機器と同時に接続できるマルチポイント接続機能を搭載しています。例えば、パソコンで音楽を聞きながら、スマートフォンの着信を受けられます。

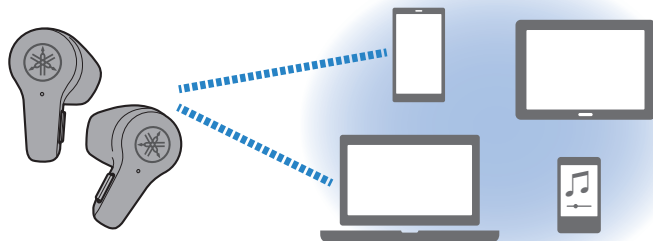

ペアリング済みのBluetooth機器のうち、2台と同時接続

マルチポイント接続するには、接続したい2台のBluetooth機器をあらかじめ本製品とペアリング（登録）してください。

### マルチポイント接続の操作手順

マルチポイント接続するには次のように操作します。

- 1 イヤホンを充電ケースから取り出す。**  
イヤホンの電源がオンになります。
- 2 接続したい1台目のBluetooth機器のBluetooth機能をオンにして、接続可能なリストにYamaha TW-EF3Aが表示されたら選択して接続する。**  
既に接続済みの場合、この操作は不要です。
- 3 接続したい2台目のBluetooth機器のBluetooth機能をオンにして、接続可能なリストにYamaha TW-EF3Aが表示されたら選択して接続する。**

### ■ マルチポイント接続を解除するには

マルチポイント接続を解除するには、Bluetooth機器側で接続を切断してください。



## お知らせ

- マルチポイント接続できるBluetooth機器は2台までです。別のBluetooth機器と接続する場合は、接続している2台のうち、どちらか1台とのBluetooth接続を解除してください。
- 音楽の再生は接続中のどちらの機器からでもできますが、2台同時に音楽を再生することはできません。
- マルチポイント接続後、充電ケースにイヤホンに戻して再度充電ケースからイヤホンを取り出すと、接続していた2台の機器と自動的につながります。別のBluetooth機器と接続する場合は、接続している2台のうち、どちらか1台のBluetooth接続を解除してください。
- マルチポイント接続の動作は、Bluetooth機器により異なります。すべてのBluetooth対応機器の動作を保証するものではありません。詳しくはBluetooth機器の取扱説明書をご覧ください。
- お使いの接続機器によっては、1台目の使用中に2台目の機器との接続が切断されることがあります。
- 使用するアプリやソフトウェアによっては、正しく動作しない場合があります。うまく動作しない場合、接続機器を操作してください。

## 関連リンク

- 「初回のペアリングと接続」（17ページ）
- 「別の機器とのペアリングと接続」（20ページ）
- 「片側のイヤホンだけを使用したい」（42ページ）

# 装着

## イヤホンの装着

イヤホンのL（左）とR（右）のマークを確認し、左右を間違えないように装着します。装着後、耳にフィットするようにイヤホンをゆっくり動かして調整してください。

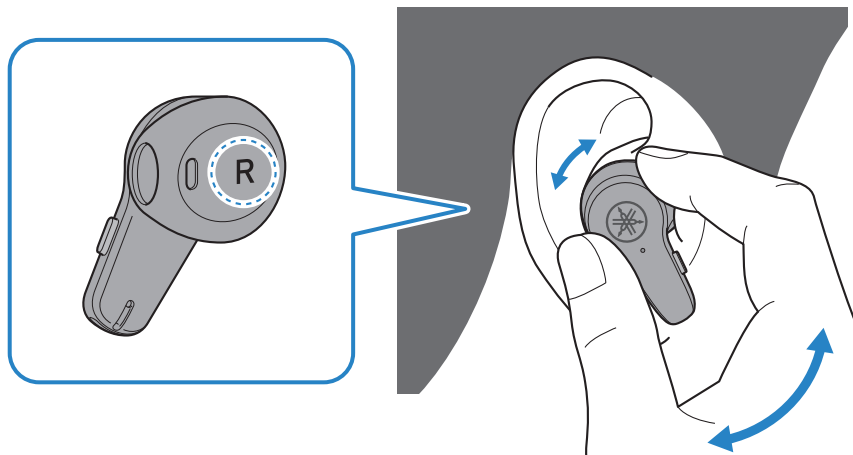

### 注意

- 装着後、イヤホンを強く押したり動かしたりしないでください。耳を傷つけるおそれがあります。
- 装着具合によっては、耳への負担が大きくなるおそれがあります。本製品が直接触れる肌に異常を感じた場合は、すぐにご使用を中止してください。症状が回復しない場合は、医師の診断を受けてください。

# 操作（音楽再生・通話）

## 音楽再生時の操作

イヤホンの機能キーで次のような操作ができます。

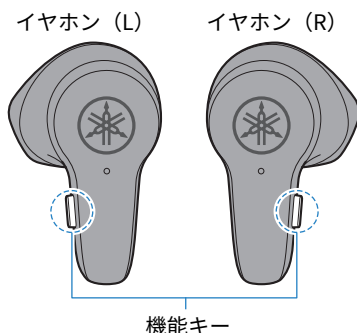

### 音量の操作

- 音量アップ  
イヤホン (R) の機能キーを2回続けて押す。
- 音量ダウン  
イヤホン (L) の機能キーを2回続けて押す。

### 再生の操作

- 一時停止/再開  
イヤホン (L) の機能キーを1回押す。
- 次の曲に進む  
音楽再生中にイヤホン (R) の機能キーを約1秒間長押しする。
- 曲の先頭に戻る（曲の途中の場合）/前の曲に戻る（曲の先頭の場合）  
音楽再生中にイヤホン (L) の機能キーを約1秒間長押しする。  
使用するBluetooth機器やアプリにより、動作が異なる場合があります。

### 再生する機器を切り替える（マルチポイント接続の場合）

マルチポイント接続時、1台目の接続機器で音楽再生中に2台目の接続機器の音楽再生操作をするだけで自動的に音楽再生が切り替わります。

## CLEAR VOICE（クリアボイス）

人の声を明瞭に再生するCLEAR VOICE（クリアボイス）をオンにすると、コンテンツ中の人の声が聞き取りやすくなります。BGMや効果音が多く使われた動画やゲームなどにおすすめします。

### 1 イヤホン（R）の機能キーを1回押す。

機能キーを押すたびに有効/無効が切り替わります。

CLEAR VOICE → OFF → CLEAR VOICEに戻る

- CLEAR VOICE ON時：効果音が流れます。
- CLEAR VOICE OFF時：「Off（オフ）」の音声ガイドが流れます。

## GAMING MODE（ゲーミングモード）

音と映像のずれを少なくする機能です。動画視聴やゲーム音の再生に適しています。

### 1 イヤホン（R）の機能キーを3回続けて押す。

機能キーを3回続けて押すたびに有効/無効が切り替わります。

GAMING MODE → OFF → GAMING MODEに戻る

- GAMING MODE ON時：「Gaming On（ゲーミング・オン）」の音声流れます。
- GAMING MODE OFF時：「Gaming Off（ゲーミング・オフ）」の音声流れます。

## お知らせ

- マルチポイント接続時、音楽の再生は接続中のどちらの機器からでもできますが、2台同時に音楽を再生することはできません。
- CLEAR VOICE（クリアボイス）とGAMING MODE（ゲーミングモード）の初期設定はOFFに設定されています。
- 通話中はCLEAR VOICEとGAMING MODEは動作しません。
- スマートフォンなど、音量調節機能がある機器に接続している場合は、機器側でも音量を調整できます。
- 曲を選択して再生する場合は、接続機器側で操作してください。
- 片側のイヤホンだけを充電ケースから取り出して装着し、ペアリング済みのBluetooth機器の音楽を聴くことができます。片側のみで使用すると、装着する側によっては操作できない機能があります。その場合は、Bluetooth機器側で操作を行ってください。

## 関連リンク

「片側のイヤホンだけを使用したい」（42ページ）

## 通話時の操作

スマートフォンなどとBluetooth接続している場合、本製品で通話や音量調整などの操作ができます。次のように操作してください。

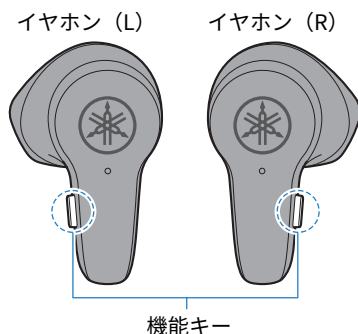

イヤホン (L)、イヤホン (R) どちらでも操作できます。

電話を受ける	着信中に、機能キーを1回押す。
電話を切る	通話中に、機能キーを約1秒間長押しする。
通話を拒否する	着信中に、機能キーを約1秒間長押しする。
音量アップ	通話中に、機能キーを3回続けて押す。
音量ダウン	通話中に、機能キーを2回続けて押す。

### 接続機器を切り替える。（マルチポイント接続の場合）

- 1台目の接続機器で音楽再生中に、もう一方の接続機器（スマートフォンなど）にかかってきた電話を受ける。  
1台目で再生していた音楽が自動的に一時停止し、イヤホンから着信音が聞こえたら、イヤホン (L)、イヤホン (R) どちらかの機能キーを1回押すまたは、着信中の接続機器（スマートフォンなど）を操作する。
- 1台目の接続機器（スマートフォンなど）で通話中、もう一方の接続機器（スマートフォンなど）にかかってきた電話を受ける。  
通話中に着信音が聞こえたら、通話中の1台目の接続機器を操作（保留または電話を切るなど）して、イヤホン (L)、イヤホン (R) どちらかの機能キーを1回押すまたは、着信中の接続機器（スマートフォンなど）を操作する。

## お知らせ

- 着信時、再生中の音楽が一時停止します。通話を終了するか、拒否すると、自動的に再生を再開します。
- 片側のイヤホンだけを充電ケースから取り出して装着し、片耳で通話できます。通話時は片側のイヤホンだけで操作できます。
- マルチポイント接続は、同時通話や音楽再生と通話を同時に行うことはできません。

## 音声アシスタント機能の起動

「Siri」や「Googleアシスタント」などに対応したBluetooth機器と接続している場合、本製品からこれら音声アシスタント機能呼び出せます。

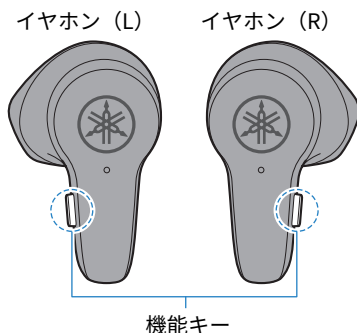

### 音声アシスタントの操作

- 音声アシスタント起動  
イヤホン (L) の機能キーを3回続けて押す。
- 音声アシスタント停止  
イヤホン (L) の機能キーを3回続けて押す。

### 音声アシスタント音量の操作

- 音量アップ  
イヤホン (R) の機能キーを2回続けて押す。
- 音量ダウン  
イヤホン (L) の機能キーを2回続けて押す。

### お知らせ

音声アシスタント機能の動作は、Bluetooth機器により異なります。詳しくはBluetooth機器の取扱説明書をご覧ください。

# 困ったときは

## 最初にご確認ください

ご使用中に本製品が正常に動作しなくなった場合は、まず、次のようにしてください。

● **イヤホンを充電ケースに入れた後、10秒以上経過してから取り出してください。**

改善が見られない場合は、イヤホンを初期化（ファクトリーリセット）してください。

- ・「初期化（ファクトリーリセット）する」（43ページ）

● **本製品を十分に充電してください。**

- ・「イヤホンの充電」（11ページ）
- ・「充電ケースの充電」（13ページ）

● **お困りの内容に応じて、次を確認してください。**

- ・「ペアリング・接続できない」（33ページ）
- ・「電源が入らない」（35ページ）
- ・「充電できない」（36ページ）
- ・「操作や再生ができない」（37ページ）
- ・「音が出ない」（38ページ）
- ・「音が片方からしか出ない」（39ページ）
- ・「音がよくない、音に違和感がある」（40ページ）
- ・「音がひずむ、ノイズが出る、音が途切れる」（41ページ）
- ・「片側のイヤホンだけを使用したい」（42ページ）
- ・「初期化（ファクトリーリセット）する」（43ページ）



## ペアリング・接続できない

イヤホンとBluetooth機器（スマートフォンなど）が接続できない場合は、次の手順をお試してください。

- イヤホンを充電ケースに入れて、もう一度取り出してください。  
「初回のペアリングと接続」（17ページ）
- Bluetooth機器側の接続リストの本製品の情報を削除してから、再度ペアリングを行ってください。  
「別の機器とのペアリングと接続」（20ページ）
- Bluetooth機器が他の機器と接続していないか確認してください。接続している場合は、他の機器との接続を切断して、本製品と接続してください。  
「別の機器とのペアリングと接続」（20ページ）
- Bluetooth機器の設定をご確認ください。Bluetooth機能をオンにして、本製品と接続してください。  
「別の機器とのペアリングと接続」（20ページ）
- 本製品は4台以上のBluetooth機器とペアリングすると、接続履歴の最も古い機器の情報が削除されます。再度、ペアリングを行ってください。  
「別の機器とのペアリングと接続」（20ページ）
- 本製品とBluetooth機器を1m以内に近づけてください。
- 電磁波を発生する機器の近くで使用しないでください。
- 本製品はペアリング時にパスキーの入力を求められるBluetooth機器とは接続できません。サポート対象外です。

## マルチポイント接続ができない

マルチポイント接続ができない場合は、次の手順をお試しくささい。

- マルチポイント接続できるBluetooth機器は2台までです。3台目のBluetooth機器と接続する場合は、接続している2台のうち、どちらか1台とのBluetooth接続を解除してください。  
「マルチポイント接続（2台の機器と同時接続）」（24ページ）
- Bluetooth機器側の接続リストに本製品の情報が残っている場合は、その情報を削除してから、再度ペアリングを行ってください。  
「別の機器とのペアリングと接続」（20ページ）  
「マルチポイント接続（2台の機器と同時接続）」（24ページ）

## 電源が入らない

イヤホンの電源が入らない場合は、バッテリー残量が無くなっていたり、何らかの要因で操作できなくなっていたりする可能性があります。次の手順をお試してください。

- イヤホンを充電してください。  
「イヤホンの充電」 (11ページ)
- 充電ケースを充電してください。  
「充電ケースの充電」 (13ページ)  
「電源の入れ方」 (14ページ)
- イヤホンを充電ケースに入れた後、10秒以上経過してから取り出してください。改善が見られない場合は、イヤホンを初期化（ファクトリーリセット）してください。  
「初期化（ファクトリーリセット）する」 (43ページ)

## 充電できない

イヤホンや充電ケースが充電できない場合は、次の手順をお試してください。

- パソコンで充電する場合は、パソコンの電源をオンにして充電してください。
- 付属のUSB給電ケーブルで、正しく充電できることを確認してください。
- イヤホンが充電ケースから浮いていると充電されません。イヤホンを指先で軽く左右に動かして収納部分の正しい位置に格納して、イヤホンのインジケーターが点灯していることを確認してください。  
「イヤホンの充電」 (11ページ)
- イヤホンと充電ケースの端子部分の接点にホコリや汚れが付いていると正しく充電できないことがあります。乾いた柔らかい布や綿棒などで拭き取ってから充電してください。

## 操作や再生ができない

イヤホンの操作や再生ができない場合は、次の手順をお試しください。

- イヤホン充電中は使用できません。充電終了後、操作してください。
- イヤホンのバッテリーの残量がない場合は、充電してから操作してください。
  - 「イヤホンの充電」 (11ページ)
  - 「充電ケースの充電」 (13ページ)
- イヤホンを充電ケースに入れた後、10秒以上経過してから取り出してください。改善が見られない場合は、イヤホンを初期化（ファクトリーリセット）してください。
  - 「初期化（ファクトリーリセット）する」 (43ページ)

## 音が出ない

イヤホンから音が出ない場合は、次の手順をお試しください。

- ペアリングしてからイヤホンとBluetooth機器を接続してください。
  - 「初回のペアリングと接続」 (17ページ)
  - 「別の機器とのペアリングと接続」 (20ページ)
  - 「マルチポイント接続 (2台の機器と同時接続)」 (24ページ)
- 音量を上げてください。
  - 「音楽再生時の操作」 (27ページ)
  - 「通話時の操作」 (29ページ)
- 再生を開始してください。
  - 「音楽再生時の操作」 (27ページ)

## 音が片方からしか出ない

片方のイヤホンから音が出ない場合は、次の手順をお試しください。

- 両方のイヤホンを充電ケースに入れて、もう一度取り出してから操作してください。  
「電源の入れ方」 (14ページ)
- 無線アクセスポイントなどの無線機器や、電子レンジなどの電磁波が発生するものから離れてください。両方のイヤホンを充電ケースに入れて、もう一度取り出してください。
- Bluetooth機器の他のアプリで音声を再生して、両方から音声が出力されるか確認してください。
- Bluetooth機器の接続情報を削除してから、イヤホンとBluetooth機器のペアリングを行ってください。  
「別の機器とのペアリングと接続」 (20ページ)

困ったときは > 音がよくない、音に違和感がある

## 音がよくない、音に違和感がある

音がよくないと感じたり、音に違和感があったりする場合は、次の手順をお試しください。

- イヤホンを正しく装着できていない可能性があります。イヤホンの左（L）と右（R）を確認し、正しく装着してください。

「イヤホンの装着」（26ページ）

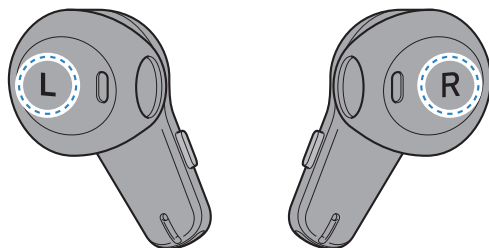



困ったときは > 音がひずむ、ノイズが出る、音が途切れる

## 音がひずむ、ノイズが出る、音が途切れる

音がひずむなど音に異常がある場合は、次の手順をお試しください。

- 無線アクセスポイントなどの無線機器や、電子レンジなどの電磁波が発生するものから離れてください。
- 接続したBluetooth機器を、できるだけ本製品に近づけてください。
- 無線ネットワーク接続機能がある機器の場合、無線ネットワークの電波が通信を妨害している場合があります。その場合はBluetooth機器の無線ネットワーク機能を無効にしてください。
- イヤホンを充電ケースに入れた後、10秒以上経過してから取り出してください。改善が見られない場合は、イヤホンを初期化（ファクトリーリセット）してください。  
「初期化（ファクトリーリセット）する」（43ページ）
- GAMING MODEをOFFにしてください。GAMING MODE使用中は、使用環境や装着状態により、映像と音声の遅延量が変化したり、音質や通信の安定性が低下する場合があります。  
「音楽再生時の操作」（27ページ）

## 片側のイヤホンだけを使用したい

本製品は片側のイヤホンだけでも使用できます。次の内容に注意してお使いください。

- ご使用になりたい側のイヤホンをBluetooth機器とペアリングしてお使いください。  
ただし、次の点にご注意ください。
  - ・本製品にはステレオ音声をモノラル音声に変換して再生する機能はありません。接続するBluetooth機器にその機能があるかご確認ください。
- 音楽再生時の操作は、片側のみで使用すると装着する側によっては操作できない機能があります。その場合は、Bluetooth機器側で操作を行ってください。  
「音楽再生時の操作」 (27ページ)
- 通話時は片側のイヤホンでそれぞれ操作できます。  
「通話時の操作」 (29ページ)

困ったときは>初期化（ファクトリーリセット）する

## 初期化（ファクトリーリセット）する

初期化（ファクトリーリセット）するには、次の手順で操作してください。

### 初期化（ファクトリーリセット）する

イヤホン本体の設定をすべて初期状態に戻します。機器登録（ペアリング）情報もすべて削除されます。

#### 1 イヤホン（L）とイヤホン（R）を充電ケースから取り出す。

インジケーターが約1秒点灯します。

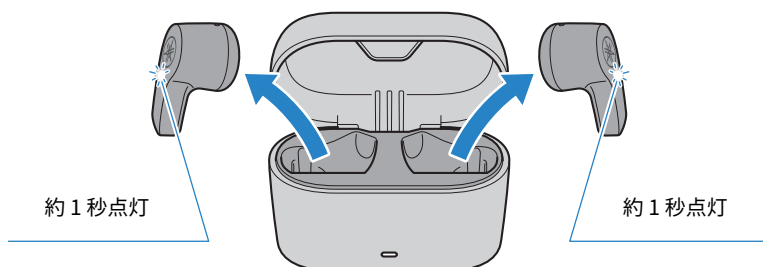

#### 2 イヤホン（L）とイヤホン（R）の機能キーを約7秒間押し続けて電源をオフにする。

インジケーターが次のように表示されることをご確認ください。

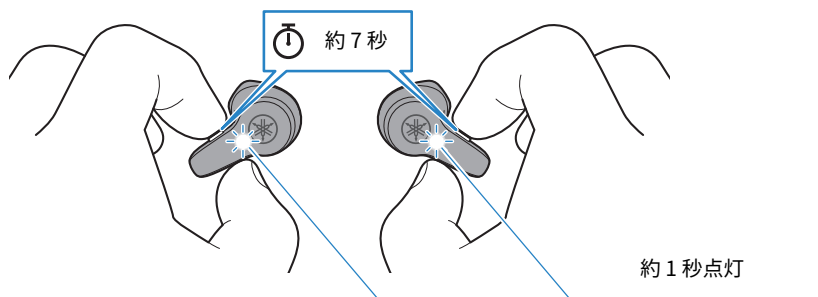

困ったときは>初期化（ファクトリーリセット）する

**3 電源をオフにした後、イヤホン（L）とイヤホン（R）の機能キーを約10秒長押しする。**

インジケーターが次のように表示されることをご確認ください。

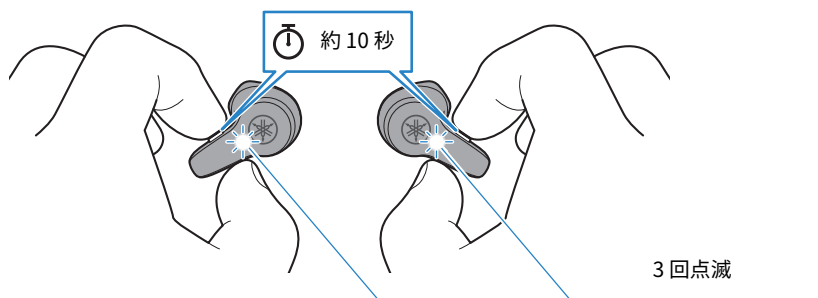

**4 イヤホン（L）とイヤホン（R）を充電ケースに入れる。**

これで初期化（ファクトリーリセット）は完了です。

**お知らせ**

初期化（ファクトリーリセット）すると、イヤホン本体の設定がすべて初期状態になります。機器登録（ペアリング）情報もすべて削除されますので、再度機器登録（ペアリング）をやり直してください。

**関連リンク**

「初回のペアリングと接続」（17ページ）

## サポート窓口一覧

問題が解決しない場合は、次の窓口にお問い合わせください。

### 日本国内のお客様

- お買い上げ店、または同梱の「セーフティーガイド」掲載の「お問い合わせ窓口」までお問い合わせください。

### 日本以外の地域のお客様

- お近くのヤマハ正規ディーラーまたはサービスセンターまでお問い合わせください。  
<https://manual.yamaha.com/av/support/>

# 操作・表示一覧

## 操作一覧

本製品の主な操作は次のとおりです。

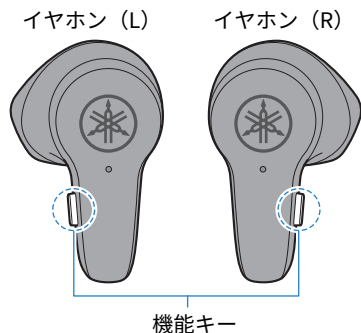

### 電源の操作

#### 電源オン

- (L)(R)両方のイヤホンを充電ケースから取り出す。
- (L)(R)両方の機能キーを約3秒間長押しする。

#### 電源オフ

- (L)(R)両方のイヤホンを充電ケースに入れる。
- (L)(R)両方の機能キーを約7秒間長押しする。

### 音量の操作（音楽再生時および音声アシスタント操作時）

#### 音量+

(R)の機能キーを2回続けて押す。

#### 音量-

(L)の機能キーを2回続けて押す。

### 音量の操作（通話時）

#### 音量+

(L)(R)いずれかの機能キーを3回続けて押す。

#### 音量-

(L)(R)いずれかの機能キーを2回続けて押す。

## 音楽再生の操作

### 一時停止/再生

(L)の機能キーを1回押す。

### 次の曲に進む

(R)の機能キーを約1秒間長押しする。

### 曲の先頭/前の曲に戻る

(L)の機能キーを約1秒間長押しする。

## 各モードの選択

### CLEAR VOICEのオン/オフ

(R)の機能キーを1回押す。

### GAMING MODEのオン/オフ

(R)の機能キーを3回続けて押す。

## 通話の操作

### 電話を受ける

(L)(R)いずれかの機能キーを着信中に1回押す。

### 電話を切る

(L)(R)いずれかの機能キーを通話中に約1秒間長押しする。

### 通話を拒否する

(L)(R)いずれかの機能キーを着信中に約1秒間長押しする。

## その他の操作

### ペアリング開始

(L)(R)両方が電源オンの状態で、(L)(R)の機能キーを同時に約3秒間長押しする。

### 音声アシスタントのオン/オフ

(L)の機能キーを3回続けて押す。

## インジケータ表示・音声ガイド一覧

本製品のインジケータ表示、音声ガイドは次のとおりです。

### イヤホンのインジケータ表示

状態	表示
電源オン	約1秒点灯後に消灯
電源オフ	約1秒点灯後に消灯（イヤホン本体の機能キーで電源オフにした場合）
Bluetooth機器とのペアリング待ち受け状態	点滅（親機になったイヤホンのみ）
ペアリング済みのBluetooth機器を検索中	消灯
Bluetooth機器接続完了	点灯（約10秒間）後に消灯（親機になったイヤホンのみ）
充電中	点灯
充電完了	消灯

### 充電ケースのインジケータ表示

状態	表示
充電ケースを電源に接続していない場合	イヤホンを充電ケースに入れると充電ケースのバッテリー残量を表示し、約3秒後に消灯
充電ケースを電源に接続している場合	充電中 点滅
	充電完了 点灯

### 音声ガイド

状態	表示
Battery High（バッテリー・ハイ）	バッテリーの残量は十分
Battery Medium（バッテリー・ミディアム）	バッテリーの残量は中程度
Battery Low（バッテリー・ロー）	バッテリーの残量が残り少ない
Power Off（パワー・オフ）	電源オフ
Pairing（ペアリング）	ペアリング（機器登録）開始
Pairing Failed（ペアリング・フェイルド）	ペアリング失敗
Connected（コネクテッド）	Bluetooth機器との接続完了
Disconnected（ディスコネクテッド）	Bluetooth機器との接続を解除
Off（オフ）	CLEAR VOICE（クリアボイス）無効
Gaming On（ゲーミング・オン）	GAMING MODE（ゲーミングモード）有効
Gaming Off（ゲーミング・オフ）	GAMING MODE（ゲーミングモード）無効



## 関連リンク

- 「イヤホンの充電」 (11ページ)
- 「充電ケースの充電」 (13ページ)
- 「電源の入れ方」 (14ページ)
- 「電源の切り方」 (15ページ)
- 「バッテリー残量について」 (16ページ)
- 「初回のペアリングと接続」 (17ページ)
- 「別の機器とのペアリングと接続」 (20ページ)
- 「マルチポイント接続 (2台の機器と同時接続)」 (24ページ)

# 資料

## 主な仕様

本製品の主な仕様は次のとおりです。

- 型式  
インナーイヤード型
- ドライバー口径  
13.0 mm
- 再生周波数帯域  
40 Hz～19,000 Hz
- Bluetoothバージョン  
5.3
- 対応プロファイル  
A2DP、AVRCP、HFP、HSP
- 対応コーデック  
SBC、AAC
- 対応コンテンツ保護  
SCMS-T
- 無線出力  
Class 1
- 最大通信距離  
10 m（妨害の無いとき）
- ペ어링登録可能台数  
4

## 通話用マイク

- 型式  
MEMS
- 指向特性  
全指向性
- 周波数帯域  
100 Hz～10,000 Hz

## 充電電池

- 内蔵充電電池
  - リチウムイオン電池
- 充電時間（フル充電）
  - イヤホン：約2時間
  - 充電ケース：約2時間
- 電池持続時間（連続音声再生時間）
  - 最大約10時間
- ケース充電による追加再生時間
  - 最大約16時間
- 10分充電における再生可能時間
  - 約1時間
- 使用温度（充電時）
  - 5～40℃

充電はこの温度環境下で行ってください。

## 総合

- 防水
  - IPX 4（イヤホン本体）
- 質量
  - 5.9 g（イヤホン本体 片方）

\* このユーザーガイドでは、発行時点の最新仕様で説明をしております。最新版のユーザーガイドは、ヤマハウェブサイトをご覧ください。

## 商標とライセンス

本ガイドに使用する商標は、次のとおりです。

Bluetooth® ワードマークおよびロゴは登録商標であり、Bluetooth SIG, Inc. が所有権を有します。ヤマハ株式会社は使用許諾の下でこれらのマークおよびロゴを使用しています。その他の商標および登録商標は、それぞれの所有者の商標および登録商標です。

### Android、Google Play

Google、Android、Google Play は Google LLC の商標です。

### App Store

App Storeは、米国およびその他の国で登録されたApple Inc.のサービスマークです。

### Siri

Siriは、米国およびその他の国で登録されたApple Inc.の商標です。

### ライセンス情報

本製品が使用するサードパーティソフトウェアについては、次で確認できます。

<https://manual.yamaha.com/av/23/twef3a/licenses.html>

Yamaha Global Site  
<https://www.yamaha.com/>

Yamaha Downloads  
<https://download.yamaha.com/>

© 2023 Yamaha Corporation

2023年10月発行 AM-A0

AV22-0016