

# DSP AV アンプ

NATURAL SOUND AV AMPLIFIER

# DSP-AX761

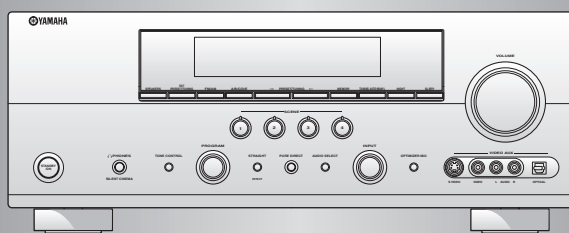

## 取扱説明書

ヤマハ DSP AV アンプ DSP-AX761 をお買い上げいただきまして、まことにありがとうございます。

■本機の優れた性能を十分に発揮させると共に、永年支障なくお使いいただくために、ご使用前にこの取扱説明書と保証書をよくお読みください。

お読みになったあとは、保証書と共に大切に保管し、必要に応じてご利用ください。

■保証書は、「お買い上げ日、販売店名」などの記入を必ず確かめ、販売店からお受け取りください。

## はじめに

安全上のご注意	4
本機の特長	7
本書の記載について	8
付属品を確認する	8
各部の名称とはたらき	9
フロントパネル（前面）	9
リモコン	11
ディスプレイ	13
リモコンを準備する	15

## 接続する

スピーカーを接続する	16
スピーカーを設置する	16
スピーカーを接続する	18
外部機器と接続する	21
接続の前に	21
外部機器と接続する	25
外部パワーアンプを接続する	37
アンテナを接続する	38
電源コードを接続する	39
電源をオン/オフする	39

## 再生前の基本設定

操作内容をテレビに表示する（OSD 表示）	40
最適な視聴空間を自動的に設定する（AUTO SETUP）	41
測定の前に	41
測定する	41
設定値を以前の状態に戻す	46
表示メッセージについて	48

## 基本的な再生のしかた

基本的な再生のしかた	50
FM / AM 放送を聴く	53
iPod を再生する	56
iPod を操作する	56
ノーマルモードで操作する	56
メニュー表示モードで操作する	57
こんな操作をしたいときには…	59
音場プログラムガイド - なにを再生しますか？	60

音場プログラムについて	62
音場とは？	62
音場を構成する要素	62
音場の種類	63
シネマ DSP 音場プログラム	63
HiFi DSP 音場プログラム	63
コンプレストミュージック・エンハンサーモード	63
入力信号と再生スピーカー	66
音場プログラムを切り替える	70

## いろいろな再生のしかた

サラウンド再生を楽しむ	71
ドルビーデジタル / DTS ソフトを再生する	71
2チャンネルソースをマルチチャンネルで楽しむ（サラウンドデコードモード）	71
マルチチャンネル入力の音声を聴く	72
ヘッドホンで音場プログラムを楽しむ（サイレントシネマ™）	73
サラウンド左 / 右スピーカーなしで音場プログラムを楽しむ（パーチャルシネマ DSP）	73
高音質で再生を楽しむ	74
ステレオ再生する（2チャンネルステレオ）	74
原音に忠実な音質で再生する（ピュアダイレクトモード）	74
その他の再生のしかた	76
夜間に小音量で音声を楽しむ（ナイトリスニングモード）	76
音場効果をかけずに再生する（ストレートデコードモード）	77
音楽と映像で異なる入力ソースを楽しむ（バックグラウンドビデオ機能）	77

## 便利な機能

入力する音声信号を切り替える（入力モード切り替え）	78
スピーカーの音量を調節する	79
一定時間後に自動的にスタンバイにする（スリープタイマー）	80
入力信号情報を表示する	81
外部機器で録音 / 録画する	83
FM / AM 放送局を登録する	85
自動で登録する（オートプリセット）（FMのみ）	85
手で登録する（マニュアルプリセット）	86
登録した放送局を選んで聴く（プリセット選局）	87
登録した放送局を入れ替える	89

## オリジナルのリスニング環境をつくる

<b>SCENE (シーン) 機能を使いこなす</b> ..... 90
SCENE 機能の基礎知識..... 90
SCENE テンプレートを入れ替える..... 91
新しい SCENE テンプレートを作成する..... 92
<b>音場パラメーターを変更する</b> ..... 96
<b>音場パラメーターガイド</b> ..... 97
基本的な音場パラメーター..... 97
その他の音場パラメーター..... 98

## 視聴空間をより細かく設定する (セットメニュー)

<b>セットメニュー一覧</b> ..... 102
AUTO SETUP..... 102
MANUAL SETUP..... 102
SIGNAL INFO..... 102
<b>セットメニューの操作手順</b> ..... 103
<b>音声出力の設定を変更する (SOUND MENU)</b> ..... 104
スピーカーのサイズなどを設定する (SPEAKER SET)..... 104
スピーカーの音量を調節する (SPEAKER LEVEL)..... 107
各スピーカーからリスニングポジションまでの距離を設定する (SP DISTANCE)..... 108
スピーカーの音色を調節する (EQUALIZER)..... 108
低域効果音の音量を調節する (LFE LEVEL)..... 109
ダイナミックレンジを設定する (DYNAMIC RANGE)..... 109
その他の音声出力を設定する (AUDIO SET)..... 110
HDMI 信号の出力先を設定する (HDMI SET)..... 111
6.1 / 7.1 チャンネル再生する (EXTD SUR.)..... 111
<b>入出力の設定を変更する (INPUT MENU)</b> ..... 113
入出力端子の割り当てを変更する (I/O ASSIGNMENT)..... 113
入力に名前をつける (INPUT RENAME)..... 115
入力ごとの音量差を補正する (VOLUME TRIM)..... 115
入力するデジタル信号を設定する (DECODER MODE)..... 116
MULTI CH INPUT 端子の設定を変更する (MULTI CH SET)..... 116

<b>その他の設定を変更する (OPTION MENU)</b> ..... 118
表示の設定を変更する (DISPLAY SET)..... 118
変更した設定値を保護する (MEMORY GUARD)..... 119
音声を入力する端子を設定する (AUDIO SELECT)..... 119
音場パラメーターを初期化する (PARAM. INI)..... 120
iPod の充電モードを設定する (DOCK SET)..... 120

<b>本機の設定を変更する (ADVANCED SETUP)</b> ..... 121
ADVANCED SETUP の操作手順..... 121
ADVANCED SETUP のメニューと項目..... 122
<b>すべての設定を初期設定に戻す</b> ..... 123

## リモコンを使いこなす

<b>SCENE (シーン) 機能でのリモコンの役割と設定について</b> ..... 124
SCENE 機能で使用できるキーについて..... 124
SCENE キーで呼び出す入力ソースを変更する..... 124
<b>リモコンで本機を操作する</b> ..... 125
アンプ機能を操作する..... 125
チューナー機能を操作する..... 125
<b>本機のリモコンでさまざまな機器を操作する</b> ..... 126
テレビを操作する..... 126
他の機器を操作する..... 126
操作機器選択スイッチの役割..... 127
リモコンで操作する機器を設定する (リモコンコード設定)..... 128
リモコンコード一覧..... 130
ID コードを変更する..... 134
リモコンを初期化する..... 135

## その他の情報

<b>故障かな?と思ったら</b> ..... 136
全般..... 136
FM / AM 放送の受信..... 140
リモコン..... 140
<b>用語 / 技術解説</b> ..... 141
音声フォーマット編..... 141
音場プログラム編..... 142
音声・映像編..... 143
<b>主な仕様</b> ..... 144
<b>索引</b> ..... 146
<b>ヤマハホットラインサービスネットワーク</b> ..... 147

# 安全上のご注意



ご使用の前に、必ずこの「安全上のご注意」をよくお読みください。

ここに示した注意事項は、製品を安全に正しくご使用いただき、お客様や他の方々への危害や財産への損害を未然に防止するためのものです。必ずお守りください。

お読みになったあとは、使用される方がいつでも見られる所に必ず保管してください。

## ■ 記号表示について

この製品や取扱説明書に表示されている記号には、次のような意味があります。

	「ご注意ください」という注意喚起を示します。
	「～しないでください」という「禁止」を示します。
	「必ず実行してください」という強制を示します。

## ■ 「警告」と「注意」について

以下、誤った取り扱いをすると生じることが想定される内容を、危害や損害の大きさと切迫の程度を明示するために、「警告」と「注意」に区分して掲載しています。



### 警告

この表示の欄は、「死亡する可能性または重傷を負う可能性が想定される」内容です。



### 注意

この表示の欄は、「傷害を負う可能性または物的損害が発生する可能性が想定される」内容です。



## 警告

### 電源/電源コード



電源プラグは、見える位置で、手が届く範囲のコンセントに接続する。

万一の場合、電源プラグを容易に引き抜くためです。

必ず実行



下記の場合には、すぐに電源を切り、電源プラグをコンセントから抜く。

● 異常なおいや音がする。 ● 煙が出る。

● 内部に水や異物が混入した。

そのまま使用すると、火災や感電の原因になります。



電源コードを傷つけない。

● 重いものを上に載せない。

● ステープルで止めない。 ● 加工をしない。

● 熱器具には近づけない。 ● 無理な力を加えない。

芯線がむき出しのまま使用すると、火災や感電の原因になります。

禁止



必ず実行

必ずAC100V (50/60Hz)の電源電圧で使用する。それ以外の電源電圧で使用すると、火災や感電の原因になります。



禁止

本機のACアウトレットに、指定された供給電力を超えた機器を接続しない。また、供給電力内であっても電熱器・ドライヤー・電子調理器等は接続しない。

火災の原因になります。

## 電池



電池を充電しない。  
電池の破裂や液もれにより、火災やけがの原因になります。

禁止



電池からもれ出た液には直接触れない。  
液が目や口に入ったり、皮膚についたりした場合はすぐに水で洗い流し、医師に相談してください。

禁止

## 分解禁止



分解・改造は厳禁。キャビネットは絶対に開けない。  
火災や感電の原因になります。  
修理・調整は販売店にご依頼ください。

分解禁止

## 設置



水ぬれ禁止

本機を下記の場所には設置しない。  
● 浴室・台所・海岸・水辺  
● 加湿器を過度にきかせた部屋  
● 雨や雪、水がかかるところ  
水の混入により、火災や感電の原因になります。



禁止

放熱のため本機を設置する際には：  
● 布やテーブルクロスをかけない。  
● じゅうたん・カーペットの上には設置しない。  
● 仰向けや横倒しには設置しない。  
● 通気性の悪い狭いところへは押し込まない。  
(本機の周囲に左右20cm、上30cm、背面20cm以上のスペースを確保する。)  
本機の内部に熱がこもり、火災の原因になります。

## 使用上の注意



禁止

放熱用の通風孔、パネルのすき間から金属や紙片など異物を入れない。  
火災や感電の原因になります。



必ず実行

本機を落としたり、本機が破損した場合には、必ず販売店に点検や修理を依頼する。  
そのまま使用すると、火災や感電の原因になります。



接触禁止

雷が鳴りはじめたら、電源プラグには触れない。  
感電の原因になります。



禁止

本機の上には、花瓶・植木鉢・コップ・化粧品・薬品・ロウソクなどを置かない。  
水や異物が中に入ると、火災や感電の原因になります。  
接触面が経年変化を起こし、本機の外装を損傷する原因になります。

## 手入れ



必ず実行

電源プラグのゴミやほこりは、定期的にとり除く。  
ほこりがたまったまま使用を続けると、プラグがショートして火災や感電の原因になります。

# ⚠ 注意

## 電源/電源コード



プラグを抜く

長期間使用しないときは、必ず電源プラグをコンセントから抜く。  
火災や感電の原因になります。



ぬれ手禁止

ぬれた手で電源プラグを抜き差ししない。  
感電の原因になります。



禁止

電源プラグを抜くときは、電源コードをひっぱらない。  
コードが傷つき、火災や感電の原因になります。



必ず実行

電源プラグは、コンセントに根元まで、確実に差し込む。  
差し込みが不充分のまま使用すると感電したり、プラグにほこりが堆積して発熱や火災の原因になります。



禁止

電源プラグを差し込んだとき、ゆるみがあるコンセントは使用しない。  
感電や発熱および火災の原因になります。

## 電池



電池は極性表示(プラス+とマイナス-)に従って、正しく入れる。  
間違えると破裂や液もれにより、火災やけがの原因になります。



指定以外の電池は使用しない。また、種類の異なる電池や、新しい電池と古い電池を混ぜて使用しない。  
破裂や液もれにより、火災やけがの原因になります。



電池と金属片をいっしょにポケットやバッグなどに入れて携帯、保管しない。  
電池がショートし、破裂や液もれにより、火災やけがの原因になります。



電池を加熱・分解したり、火や水の中へ入れない。  
破裂や液もれにより、火災やけがの原因になります。



使い切った電池は、すぐに電池ケースから取り外す。  
破裂や液もれにより、火災やけがの原因になります。



使い切った電池は、自治体の条例または取り決めに従って廃棄する。

## 設置



必ず2人以上で開梱や持ち運びをする。  
重いので、けがの原因になります。



不安定な場所や振動する場所には設置しない。  
本機が落下や転倒して、けがの原因になります。



直射日光のあたる場所や、温度が異常に高くなる場所(暖房機のそばなど)には設置しない。  
本機の外装が変形したり内部回路に悪影響が生じて、火災の原因になります。



ほこりや湿気が多い場所に設置しない。  
ほこりの堆積によりショートして、火災や感電の原因になります。



他の電気製品とはできるだけ離して設置する。  
本機はデジタル信号を扱います。他の電気製品に障害をあたえるおそれがあります。



他の電気製品を本機の上に置かない。  
本機の上部は高温になります。他の電気製品に障害をあたえるおそれがあります。



屋外アンテナ工事は販売店に依頼する。  
工事には、技術と経験が必要です。

## 移動



移動をするときには電源スイッチを切り、すべての接続を外す。  
接続機器が落下や転倒して、けがの原因になります。  
コードが傷つき、火災や感電の原因になります。

## 使用上の注意



再生を始める前には、アンプの音量(ボリューム)を最小にする。  
突然大きな音が出て、聴覚障害の原因になります。



音が歪んだ状態で長時間使用しない。  
スピーカーが発熱し、火災の原因になります。



大きな音で長時間ヘッドホンを使用しない。  
聴覚障害の原因になります。



環境温度が急激に変化したとき、本機に結露が発生することがあります。  
正常に動作しないときには、電源を入れない状態でしばらく放置してください。

## 手入れ



手入れをするときには、必ず電源プラグを抜く。  
感電の原因になります。



薬物厳禁  
ベンジン・シンナー・合成洗剤等で外装をふかない。  
また接点復活剤を使用しない。  
外装が傷んだり、部品が溶解することがあります。

# 本機の特長

## 高音質ハイパワー 7チャンネルアンプ搭載

- ◆ 定格出力 (6Ω、20Hz～20kHz、歪率0.09%)  
フロント左/右チャンネル： 90W + 90W  
センターチャンネル： 90W  
サラウンド左/右チャンネル：90W + 90W  
サラウンドバック左/右  
チャンネル： 90W + 90W

## 多彩な音響技術に対応

- ◆ ドルビープロロジックデコーダー  
ドルビープロロジックIIデコーダー  
ドルビープロロジックIIxデコーダー
- ◆ ドルビーデジタルデコーダー  
ドルビーデジタルEXデコーダー
- ◆ DTSデコーダー  
DTS/DTS-ESマトリクス6.1デコーダー  
ディスクリット6.1デコーダー  
DTS Neo:6デコーダー  
DTS 96/24デコーダー
- ◆ AACデコーダー

## 高性能FM/AMチューナー

- ◆ 40局まで登録可能なプリセット選局
- ◆ オートプリセット選局
- ◆ プリセットされた放送局のエディット機能

## 高音質設計

- ◆ 192kHz、24ビットのD/Aコンバーターを採用

## iPod対応のヤマハ製ドック (別売YDS-10など) 接続機能

- ◆ iPod (クリックホイール、nano、mini) の再生が楽しめるヤマハ製ドック (別売YDS-10など) 接続用のDOCK端子を装備
- ◆ リモコン操作機能
- ◆ メニュー画面表示機能
- ◆ iPodの充電機能

## 1つのキーで簡単に再生できるSCENE (シーン) 機能搭載

- ◆ 楽しみたいソースや再生モードの組み合わせ (SCENE テンプレート) を、あらかじめ登録されている17種類の中から選べるSCENE テンプレート選択機能
- ◆ SCENE テンプレート作成機能
- ◆ リモート接続したヤマハ製機器の自動再生機能

## デジタルサウンドフィールドプロセッサー (DSP) 搭載

- ◆ シネマDSP: ヤマハが誇るDSPと、ドルビープロロジックやドルビーデジタル、DTS、AAC (アドバンストオーディオコーディング) の融合
- ◆ 圧縮オーディオフォーマットをよりダイナミックに再生できるコンプレストミュージック・エンハンサーモード
- ◆ ヘッドホン使用時でも音場効果を体感できる「サイレントシネマ™」
- ◆ 少ないスピーカーでもマルチチャンネル再生を仮想的に再現できるバーチャルシネマDSP機能
- ◆ 高音質再生を実現するピュアダイレクトモード

## HDMI対応

- ◆ 1本のHDMIケーブルを接続するだけでデジタル音声/映像をデジタルのまま、高音質/高画質で伝送できるHDMI端子

## AVアンプにふさわしい多機能構成

- ◆ 視聴空間最適化システム「YPAO」(Yamaha Parametric Room Acoustic Optimizer) 搭載
- ◆ 操作内容を本機に接続したテレビに表示するOSD (On Screen Display) 画面表示機能
- ◆ 音場効果を最大限に引き出すための設定ができるセットメニュー
- ◆ ビデオコンバージョン機能：  
コンポジットビデオ、Sビデオから、コンポーネントビデオへのアップコンバージョンおよびSビデオからコンポジットビデオへのダウンコンバージョン
- ◆ 外部機器や、ヤマハ製ドック (別売YDS-10など) にセットしたiPodを操作できるリモコンコード設定機能付きリモコン
- ◆ 夜間の視聴に適したナイトリスニングモード (映画用/音楽用)
- ◆ 就寝時に便利なスリープタイマー
- ◆ バイアンプ接続
- ◆ DVD オーディオやスーパーオーディオCDにも対応できるアナログマルチチャンネル入力 (MULTI CH IN) 端子
- ◆ Sビデオ入出力端子
- ◆ D4ビデオ入出力端子
- ◆ コンポーネントビデオ入出力端子
- ◆ 光デジタル (OPTICAL) 入出力端子
- ◆ 同軸デジタル (COAXIAL) 入力端子

# 本書の記載について

- 本書では、本体とリモコンのどちらでも操作できる場合は、リモコンでの操作を中心に記載しています。
- **【ご注意】** では操作、設定を行う際に留意すべき事項、「**☀️ ヒント**」では知っておくと便利な補足情報を記載しています。
- 「**☞ ○○ページ**」は参照ページをあらわしています。
- 本書は製品の生産に先がけて印刷されています。製品改良などの理由で、実際の製品と仕様が一部異なる場合があります。また、仕様は予告なく変更されることがあります。ご了承ください。

# 付属品を確認する

同梱されている付属品を確認してください。

リモコン

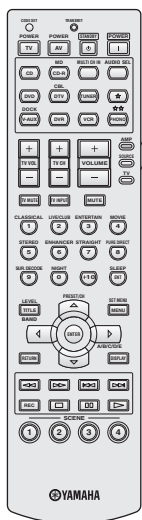

単3乾電池 (2本)

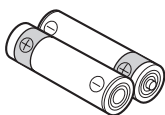

AM ループアンテナ



FM 簡易アンテナ

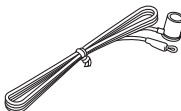

簡易接続ガイド

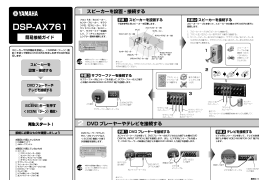

オプティマイザーマイク

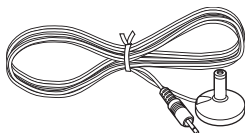

ドルビーラボラトリーズからの実施権により製造されています。「ドルビー」、「PRO LOGIC」、「Surround EX」およびダブルD記号 **DD** は、ドルビーラボラトリーズの商標です。



DTS、DTS-ES Extended Surround、NEO:6およびDTS 96 / 24はDTS社の商標です。



「サイレントシネマ™ SILENT CINEMA™」はヤマハ株式会社の登録商標です。

## iPod

iPodは、米国およびその他の国々で登録されたApple Inc.の商標または登録商標です。



AACロゴマーク **AAC** はドルビーラボラトリーズの商標です。以下はパテントナンバーです。

08/937,950	5,633,981	5,227,788	5,299,239
5848391	5,297,236	5,285,498	5,299,240
5,291,557	4,914,701	5,481,614	5,197,087
5,451,954	5,235,671	5,592,584	5,490,170
5,400,433	07/640,550	5,781,888	5,264,846
5,222,189	5,579,430	08/039,478	5,268,685
5,357,594	08/678,666	08/211,547	5,375,189
5,752,225	98/03037	5,703,999	5,581,654
5,394,473	97/02875	08/557,046	05-183,988
5,583,962	97/02874	08/894,844	5,548,574
5,274,740	98/03036	5,299,238	08/506,729



HDMI、HDMIロゴおよびHigh-Definition Multimedia Interfaceは、HDMI Licensing LLCの商標または、登録商標です。



# 各部の名称とはたらき

## フロントパネル (前面)

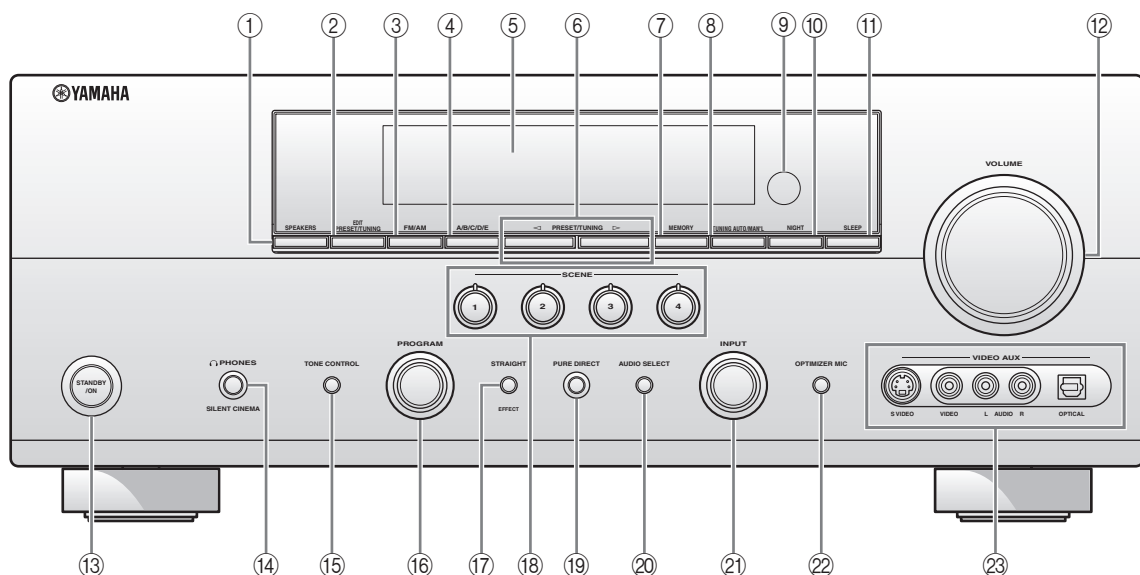

### ① スピーカー SPEAKERS キー

FRONT A/B SPEAKERS 端子に接続されたフロント左/右スピーカーのうち、音声を出力するスピーカーを選びます (☎51 ページ)。

### ② プリセット チューニング エディット PRESET/TUNING (EDIT) キー

FM/AM 放送を聴くときに、あらかじめ登録 (プリセット) した局から選ぶか、または周波数から選局するかを切り替えます。また、登録した局の入れ替えもこのキーで行います (☎53、85、89 ページ)。

### ③ FM/AM キー

放送局の FM/AM を切り替えます (☎53 ページ)。

### ④ A/B/C/D/E キー

FM/AM 放送を聴くときに、プリセットグループ (A/B/C/D/E) を選びます (☎86~89 ページ)。

### ⑤ ディスプレイ

プログラムの名称や、設定などを表示します (☎13 ページ)。

### ⑥ プリセット チューニング PRESET/TUNING ◀/▶ キー

聴く放送局を選びます。1~8の登録 (プリセット) した局から選ぶか、周波数で選局します (☎86~89 ページ)。

### ⑦ メモリー MEMORY キー

受信した放送局を登録 (プリセット) します。3秒以上押しすと、オートプリセット機能がはたります (☎85、86 ページ)。

### ⑧ チューニング オート マニュアル TUNING AUTO/MAN'L キー

自動 (オート) 選局または手動 (マニュアル) 選局を選びます。自動選局する場合は、このキーを押して AUTO インジケーターを点灯させます。手動選局する場合は、AUTO インジケーターを消します (☎53 ページ)。

### ⑨ リモコン受光窓

リモコンからの信号を受信します (☎15 ページ)。

### ⑩ ナイト NIGHT キー

夜間などに小音量で音声を楽しめるナイトリスニングモードを設定します (☎76 ページ)。

### ⑪ スリープ SLEEP キー

スリープタイマーを設定します (☎80 ページ)。

⑫ <sup>ボリューム</sup> VOLUME コントロール

本機の音量 (MUTE、-80.0dB ~ +16.5dB) を調節します (☞59 ページ)。  
録音用の OUT (REC) 端子の音量には影響しません。

⑬ <sup>スタンバイ</sup> <sup>オン</sup> STANDBY/ON スイッチ

本機の電源のオン/スタンバイ (待機状態) を切り替えます (☞39 ページ)。  
電源を入れてから数秒間は音が出ません。

ご注意

スタンバイになっているあいだも、リモコンからの赤外線信号を受信するために、少量の電力を消費しています。

⑭ <sup>フォンス</sup> <sup>サイレント</sup> <sup>シネマ</sup> PHONES (SILENT CINEMA) 端子

ヘッドホンを接続します。ヘッドホンを接続すると、すべてのスピーカーやサブウーファーから音が出なくなります。ヘッドホン接続時は、サイレントシネマ™ モードで音声を楽しめます (☞73 ページ)。

⑮ <sup>トーン</sup> <sup>コントロール</sup> TONE CONTROL キー

フロント左/右スピーカーから出力される音声の音色を調節するとき、調節する音域 (BASS / TREBLE) を選びます (☞59 ページ)。

⑯ <sup>プログラム</sup> PROGRAM セレクター

音場プログラムを選びます。また、TONE CONTROL キーを押したあとに、スピーカーから出力される低音 (BASS) / 高音 (TREBLE) の音色を調節します (☞52、55、59、70 ページ)。

⑰ <sup>ストレート</sup> <sup>エフェクト</sup> STRAIGHT / EFFECT キー

音場効果をかけない音声と、音場効果をかけた音声とを切り替えます。「STRAIGHT」を選ぶと、入力された信号 (2チャンネルまたはマルチチャンネル) を対応するデコーダーで忠実にデコードし、音場効果をかけずに再生します (☞77 ページ)。

⑱ <sup>シーン</sup> SCENE (1~4) キー

SCENE (シーン) 機能を使って再生を楽しむときに押します (☞90~95 ページ、および簡易接続ガイド)。お好みの SCENE に合わせて 1~4 までのいずれかの SCENE キーを押せば、入力ソースの再生を簡単に楽しめます。

⑲ <sup>ピュア</sup> <sup>ダイレクト</sup> PURE DIRECT キー

原音に忠実な音質で再生するピュアダイレクトモードのオン/オフを切り替えます (☞74 ページ)。オンにするとキーが青色に点灯し、フロントパネルディスプレイは消灯します。

⑳ <sup>オーディオ</sup> <sup>セレクト</sup> AUDIO SELECT キー

1つの再生機器を複数の方法で音声接続している場合に、入力する音声信号を選びます (☞78 ページ)。

㉑ <sup>インプット</sup> INPUT セレクター

再生する入力ソースを選びます (☞51、53、59 ページ)。

㉒ <sup>オプティマイザー</sup> <sup>マイク</sup> OPTIMIZER MIC 端子

付属のオプティマイザーマイクを接続して最適な視聴空間を自動的に設定します (☞41 ページ)。

㉓ <sup>ビデオ</sup> VIDEO AUX 端子

ゲーム機やビデオカメラなどの外部機器を接続する予備入力端子です (☞36 ページ)。  
この端子に入力された信号を再生するには、INPUT セレクターやリモコンの入力選択キーで「V-AUX」を選んでください。

ご注意

iPod をセットしたヤマハ製ドック (別売 YDS-10 など) を DOCK 端子に接続しているときは、DOCK 端子からの入力信号が優先されます。

## リモコン

下の灰色部分にあるキーは、操作機器選択スイッチの位置によって操作内容が変わります。

本機のアンブ機能は、操作機器選択スイッチ (18) で「AMP」を選択しているときに操作できます (アンブモード)。また、操作機器選択スイッチで「SOURCE」を選択し、入力選択キーの「TUNER」を押せば、チューナー機能を操作できます (チューナーモード)。

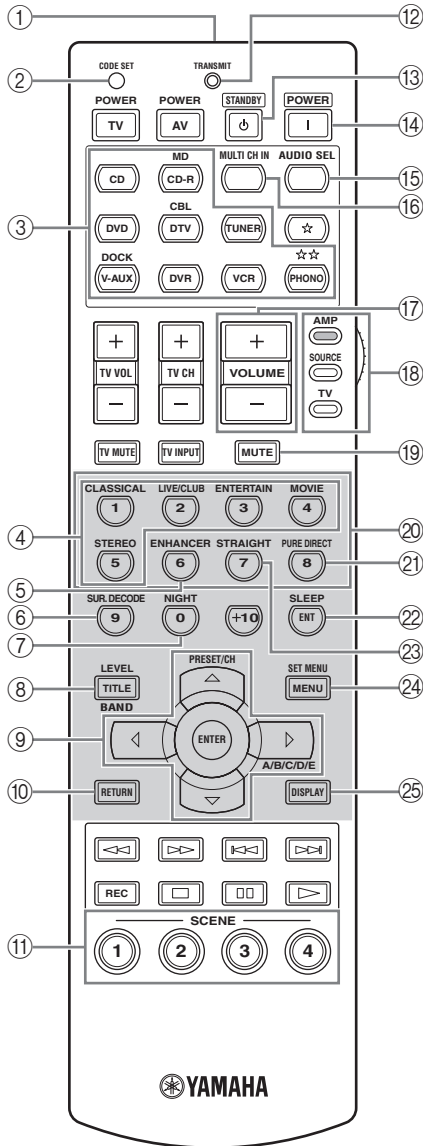

### ☀ ヒント

リモコンコードを設定すれば、本機のリモコンで他の機器も操作できます。他の機器の操作について詳しくは、「本機のリモコンでさまざまな機器を操作する」(126 ページ) をご覧ください。

## ■ アンブ機能の操作

### ① 赤外線送信部

リモコン操作の赤外線信号を送信します (15 ページ)。リモコン操作をするときは、送信部を操作したい機器に向けてください。

### ② CODE SET ボタン

リモコンコードを設定するときに押します (128 ページ)。

### ③ 入力選択キー

再生する入力ソースを選びます (51、53、56、59 ページ)。選んだ入力ソースに応じて、リモコンの機能も切り替わります。また、リモコンキーを押すたびに入力選択キーが約5秒間点灯し、どの入力を選ばれているかお知らせします。

### ④ 音場プログラムキー

音場プログラムを選びます (52、55、70 ページ)。

### ⑤ ENHANCER キー

エンハンサー  
ポータブルオーディオプレーヤーなどで使用される圧縮オーディオフォーマットをダイナミックかつ臨場感たっぷりに再生します (63 ページ)。

### ⑥ SUR.DECODE キー

サラウンド デコード  
2チャンネルソースをドルビープロロジックなどのデコーダーによってマルチチャンネル化して再生します (71 ページ)。

### ⑦ NIGHT キー

ナイト  
夜間などに小音量で音声を楽しめるナイトリスニングモードを設定します (76 ページ)。

### ⑧ LEVEL キー

レベル  
各スピーカー (フロント左/右、センター、サラウンド左/右、サラウンドバック左/右、プレゼンス左/右、サブウーファー) の音量を調節します (79 ページ)。

⑨ **カーソル** ( $\Delta$ / $\nabla$ / $\triangleleft$ / $\triangleright$ ) キー、<sup>エンター</sup>ENTER キー  
カーソルキーで音場パラメーターやセットメニューを選び、ENTERキーで決定します (☞96、103 ページ)。

⑩ <sup>リターン</sup>RETURN キー  
セットメニューを設定しているときに、1つ前のメニュー表示に戻ります (☞103 ページ)。

⑪ <sup>シーン</sup>SCENE (1~4) キー  
SCENE (シーン) 機能を使って再生を楽しむときに押します (☞90~95 ページ、および簡易接続ガイド)。お好みのSCENEに合わせて1~4までのいずれかのSCENEキーを押せば、入力ソースの再生を簡単に楽しめます。

⑫ <sup>トランスミット</sup>TRANSMIT インジケーター  
リモコン操作の赤外線信号を送信しているときに点灯します。

⑬ <sup>スタンバイ</sup>STANDBY キー  
本機の電源をスタンバイ (待機状態) にします (☞39 ページ)。

⑭ <sup>パワー</sup>POWER キー  
本機の電源をオンにします (☞39 ページ)。

⑮ <sup>オーディオ セレクト</sup>AUDIO SEL キー  
1つの再生機器を複数の方法で音声接続している場合に、入力する音声信号を選びます (☞78 ページ)。

⑯ <sup>マルチ チャンネル インプット</sup>MULTI CH IN キー  
本機背面のMULTI CH INPUT 端子に接続されている機器を再生するときに押します (☞72 ページ)。

⑰ <sup>ボリューム</sup>VOLUME + / - キー  
本機の音量 (MUTE、-80.0dB ~ +16.5dB) を調節します (☞59 ページ)。  
録音用のOUT (REC) 端子の音量には影響しません。

⑱ **操作機器選択スイッチ**  
灰色部分のキーの操作内容を切り替えます (☞127 ページ)。

- **AMP**: 本機のアンプ機能进行操作するときに選びます。
- **SOURCE**: 本機のチューナー機能进行操作したり、入力選択キーで選んだ機器进行操作するときに選びます。
- **TV**: TV を操作するときに選びます。

⑲ <sup>ミュート</sup>MUTE キー  
一時的に音量を下げます (☞59 ページ)。

⑳ <sup>ピュア ダイレクト</sup>PURE DIRECT キー  
原音に忠実な音質で再生するピュアダイレクトモードのオン/オフを切り替えます (☞74 ページ)。

㉑ <sup>スリープ</sup>SLEEP キー  
スリープタイマーを設定します (☞80 ページ)。

㉒ <sup>ストレート</sup>STRAIGHT キー  
音場効果をかけない音声と、音場効果をかけた音声とを切り替えます。「STRAIGHT」を選ぶと、入力された信号 (2チャンネルまたはマルチチャンネル) を対応するデコーダーで忠実にデコードし、音場効果をかけずに再生します (☞77 ページ)。

㉓ <sup>セット メニュー</sup>SET MENU キー  
セットメニューの設定に入ります (☞103 ページ)。

㉔ <sup>ディスプレイ</sup>DISPLAY キー  
テレビ画面に現在の操作状態や音場パラメーターなどを表示します (☞40、96 ページ)。

## ■ チューナー機能の操作

⑧ <sup>バンド</sup>BAND キー  
FM / AM 放送で最後に受信した局に切り替えます。

⑨ **カーソル** ( $\Delta$ / $\nabla$ / $\triangleleft$ / $\triangleright$ ) キー

**A/B/C/D/E**  $\triangleleft$ / $\triangleright$  キー

プリセットグループ (A / B / C / D / E) を選びます (☞87 ページ)。

<sup>プリセット チャンネル</sup>PRESET / CH  $\Delta$ / $\nabla$  キー

1~8の登録 (プリセット) 局番号を選びます (☞87 ページ)。

㉔ **プリセット番号キー (1~8)**

1~8の登録 (プリセット) 局番号を選びます (☞87 ページ)。

## ディスプレイ

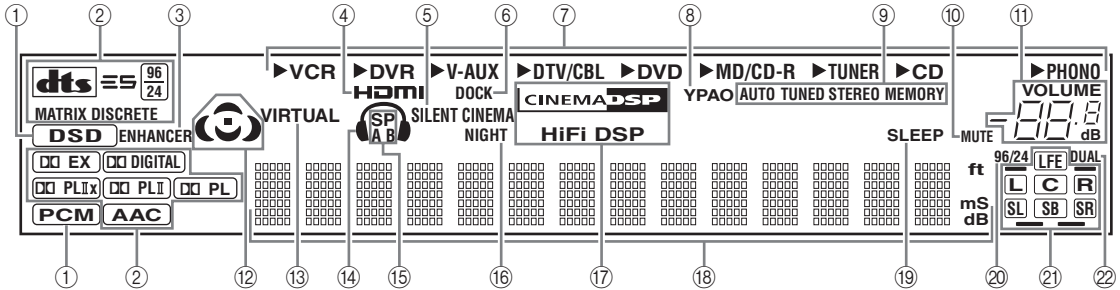

### ① 入力信号インジケータ

DSD 信号または PCM 信号を再生しているときに点灯します。

#### DSD 信号インジケータ

DSD 信号を再生しているときに点灯します。

#### PCM 信号インジケータ

PCM 信号を再生しているときに点灯します。

### ② デコーダインジケータ

#### DTS インジケータ

DTS デコーダが作動しているときに点灯します。

#### ドルビーインジケータ (DOLBY)

ドルビーデコーダが作動しているときに、デコーダに応じて点灯します。

#### AAC インジケータ

AAC デコーダが作動しているときに点灯します。

### ③ ENHANCER インジケータ

コンプレストミュージック・エンハンサーモードで再生しているときに点灯します (☞ 63 ページ)。

### ④ HDMI インジケータ

HDMI 信号を入力しているときに点灯します。

### ⑤ SILENT CINEMA インジケータ

ヘッドホンを接続して「サイレントシネマ™」で再生しているときに点灯します (☞ 73 ページ)。

### ⑥ DOCK インジケータ

ヤマハ製ドック (別売 YDS-10 など) にセットした iPod からの信号を本機が認識していて、V-AUX を入力選択している場合や、本機がスタンバイのときに iPod を充電している場合に点灯します (☞ 56 ページ)。

### ⑦ 入力ソースインジケータ

現在選んでいる入力ソース名の左側に、赤色の「▶」が点灯します (☞ 51 ページ)。

### ⑧ YPAO インジケータ

AUTO SETUP の実行中、および AUTO SETUP での設定が有効になっているときに点灯します (☞ 41 ページ)。

### ⑨ チューナーインジケータ

FM / AM 放送を聴くときや、放送局をプリセットするときに点灯します (☞ 53、85 ページ)。

### ⑩ MUTE インジケータ

MUTE キーを押して、一時的に音量を下げていた場合に点滅します (☞ 59 ページ)。

### ⑪ VOLUME インジケータ

現在の音量を表示します (☞ 59 ページ)。

⑫ 音場インジケータ

音場プログラムを使っているときに、本機がどの音場を使って再生しているかを表示します。



⑬ <sup>バーチャル</sup> VIRTUAL インジケータ

バーチャルシネマ DSP モードで再生しているときに点灯します (☞73 ページ)。

⑭ ヘッドホンインジケータ

フロントパネルの PHONES (SILENT CINEMA) 端子にヘッドホンを接続しているときに点灯します (☞73 ページ)。

⑮ <sup>スピーカー</sup> SP A / B インジケータ

選んでいるフロントスピーカー (スピーカー A または B) を表示します (☞51, 53 ページ)。

⑯ <sup>ナイト</sup> NIGHT インジケータ

ナイトリスニングモードで再生しているときに点灯します (☞76 ページ)。

⑰ DSP インジケータ

<sup>シネマ</sup> CINEMA DSP インジケータ

シネマ DSP 音場プログラムを選んで再生しているときに点灯します (☞63 ページ)。

<sup>ハイファイ</sup> HiFi DSP インジケータ

HiFi DSP 音場プログラムを選んで再生しているときに点灯します (☞63 ページ)。

⑱ マルチインフォメーションディスプレイ

音場プログラムの名前など、さまざまな情報を表示します。

⑲ <sup>スリープ</sup> SLEEP インジケータ

スリープタイマーが作動しているときに点灯します (☞80 ページ)。

⑳ 96/24 インジケータ

DTS 96 / 24 信号が入力されているときに点灯します。

㉑ LFE / 入力信号チャンネルインジケータ

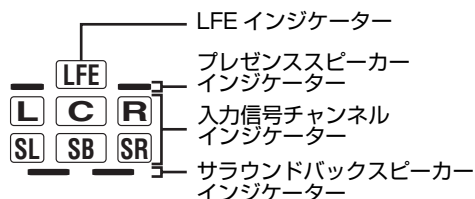

LFE インジケータ

入力されているデジタル信号に、LFE (低域効果音) チャンネルが含まれているときに点灯します。

入力信号チャンネルインジケータ

入力されているデジタル信号に含まれているチャンネルに合わせて点灯します。

プレゼンス / サラウンドバックスピーカーインジケータ

AUTO SETUP (☞41 ページ) を設定している、またはセットメニュー「SPEAKER SET」の「SPEAKER LEVEL」(☞107 ページ) を調節しているときに、「EXTRA SP ASSIGN」(☞104 ページ) または「SUR. B L/R SP」(☞106 ページ) で設定されているプレゼンス / サラウンドバックスピーカーに応じて点灯します。

※ ヒント

- LFE / 入力信号チャンネルインジケータは、音声が出力されているスピーカーではなく、入力されているデジタル信号に含まれているチャンネルを表わしています。
- AUTO SETUP (☞41 ページ)、またはセットメニュー「SPEAKER SET」の「SUR. B L/R SP」(☞106 ページ) で、サラウンドバックスピーカーの設定を変更できます。
- プレゼンススピーカーを使う場合は、AUTO SETUP の「EXTRA SP ASSIGN」(☞42 ページ)、またはセットメニュー「SPEAKER SET」の「EXTRA SP ASSIGN」(☞104 ページ) を「PRESENCE」に設定してください。

㉒ <sup>デュアル</sup> DUAL インジケータ

ドルビーデジタル、DTS および AAC の DUAL MONO または MULTI MONO など、音声多重モノラルのデジタル信号が入力されているときに点灯します (☞110 ページ)。

# リモコンを準備する

## ■ リモコンに乾電池を入れる

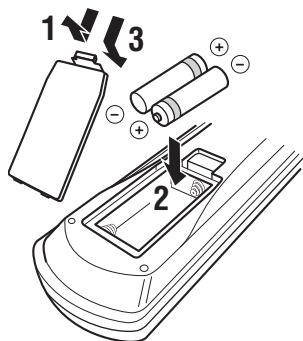

**1** リモコンの電池カバーのタブを押しながら、カバーをリモコンから取りはずす。

**2** 付属の単3乾電池（2本）を、リモコンの電池ケースに入れる。

電池のプラス（+）、マイナス（-）極性の向きを正しく入れてください。

**3** 電池カバーをリモコンに装着する。

### ご注意

- ・リモコンで操作しにくくなった場合や、キーを押しても TRANSMIT インジケータが光らない、または光が弱い場合は、乾電池が消耗しています。このような場合は、すべての乾電池を新しいものに交換してください。
- ・新しい乾電池と、古い乾電池を混ぜて使用しないでください。新しい乾電池の寿命を縮めたり、古い乾電池から液が漏れることがあります。
- ・種類の異なる乾電池（アルカリとマンガンなど）を混ぜて使用しないでください。乾電池には、形状が同じでも性能が異なるものがありますのでご注意ください。
- ・使い切った乾電池は、すぐに電池ケースから取り出してください。乾電池が破裂したり、乾電池から液が漏れることがあります。
- ・使い切った乾電池は、自治体の条例または取り決めにしたがって破棄してください。
- ・乾電池が液漏れした場合は、液に触れないよう注意して破棄してください。液が目や口に入ったり、皮膚についたりした場合はすぐに水で洗い流し、医師に相談してください。新しい乾電池を入れる前に電池ケース内をきれいにふいてください。
- ・乾電池を外したまましばらく（2分以上）放置したり、消耗した乾電池をそのまま入れておくと、リモコンに設定したリモコンコードが消えてしまうことがあります。このような場合は、乾電池を新しいものに交換して、リモコンコードを設定しなおしてください。

## ■ リモコンを使う

リモコンは直進性の強い赤外線を使っています。本体の受光部に向けて正しく操作してください。

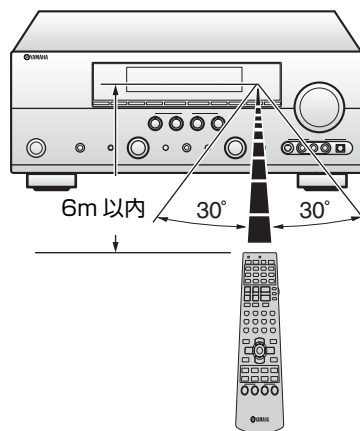

### ヒント

リモコンでうまく操作できないときは、以下のことを確認してください。

- － 本体のリモコン受光窓が、布などで覆われていませんか？  
⇒ 布などを取り除いてください。
- － 本体のリモコン受光窓に、直射日光や強い照明（インバーター蛍光灯など）が当たっていませんか？  
⇒ 照明の向きを変えるか、本体を置く場所を変えてください。
- － 乾電池が消耗していませんか？  
⇒ すべての乾電池を新しいものに変えてください。

## ■ リモコンの取り扱いについてのご注意

- ・水やお茶などの液体をこぼさないでください。
- ・リモコンを落としたり、強い衝撃を与えたりしないでください。
- ・下記のような場所には置かないでください。
  - － 風呂場の近くなど、湿度が高いところ
  - － 暖房器具やストーブの近くなど、温度が高いところ
  - － 極端に寒いところ
  - － ほこりの多いところ



# スピーカーを接続する

## スピーカーを設置する

本機はフロント左／右スピーカー（2本）、センタースピーカー（1本）、サラウンド左／右スピーカー（2本）、サラウンドバック左／右スピーカー（2本）またはプレゼンス左／右スピーカー（2本）の7チャンネルスピーカーシステムを使って最良の音場効果が得られるように設計されています。5チャンネルスピーカーシステムの場合は、サラウンド左／右スピーカーを後方用として使います。

また、サブウーファーを使うと、より豊かな音場効果を再現できます。サブウーファーも使う場合は7.1チャンネルや5.1チャンネルと表現されます。

### ■ スピーカーを選ぶポイント

各スピーカーの再生音色が異なると、移動する人物の声など（音色）が不自然に変化することがあります。できるだけ、メーカーや音色の揃ったスピーカーを使うことをおすすめします。

### ■ 各スピーカーの設置

#### フロント左／右スピーカー（FL／FR）

リスニングルーム前方に、左右のスピーカーをリスニングポジションから等距離に設置します。スクリーンをお使いの場合は、スクリーンの下辺から1／4位の高さが適当です。

#### センタースピーカー（C）

フロント左／右スピーカーの中間に設置します。テレビをお使いの場合は、画面とスピーカーの前面を揃え、テレビの上や下など、できるだけ画面に近いところの中央に設置します。スクリーンをお使いの場合は、スクリーン真下の中央に設置します。

#### サラウンド左／右スピーカー（SL／SR）

リスニングルーム左右後方に、リスニングポジションに向けて設置します。床から1.5～1.8mの高さが適当です。

#### サラウンドバック左／右スピーカー（SBL／SBR）

リスニングルーム後方に、リスニングポジションに向けて設置します。床から1.5～1.8mの高さが適当です。左右のスピーカーは30cm以上間隔を開けて設置してください。フロント左／右スピーカーと同じ間隔が理想的です。

#### サブウーファー

リスニングルーム前方左右どちらかの外側で、壁の反射を防ぐために少し内向きに設置します。

#### プレゼンス左／右スピーカー（PL／PR）

リスニングルーム前方のフロント左／右スピーカーの外側0.5～1.0mの範囲に、少し内側に向けて設置します。床から1.5～1.8mの高さが適当です。

### ※ ヒント

- 5.1チャンネルスピーカーシステムの場合は、フロント左／右スピーカー（2本）、センタースピーカー（1本）、サラウンド左／右スピーカー（2本）、サブウーファーを使います。
- プレゼンススピーカーを使う場合は、AUTO SETUPの「EXTRA SP ASSIGN」（[42ページ](#)）、またはセットメニュー「SPEAKER SET」の「EXTRA SP ASSIGN」（[104ページ](#)）を「PRESENCE」に設定してください。

### ご注意

サラウンドバック左／右スピーカーとプレゼンス左／右スピーカーの両方から同時に音声を出力することはできません。セットメニュー「SPEAKER SET」の「PRIORITY」で、音声を出力するスピーカーを選んでください（[104ページ](#)）。



スピーカー配置図

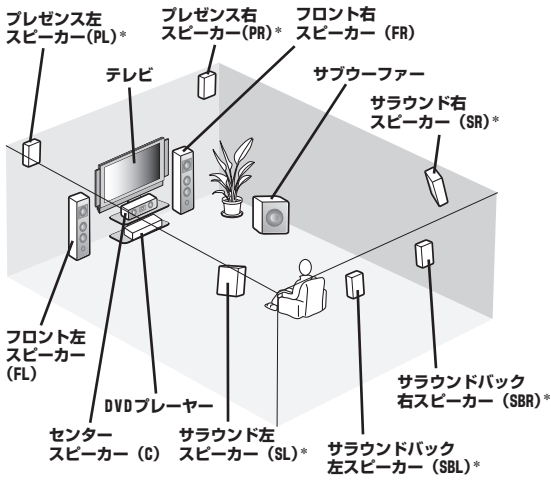

\*リスニングポジションの上方に設置

## ■ フロントBスピーカーについて

FRONT B/PRESENCE端子にもう1組のフロント左/右スピーカー（フロントBスピーカー）を接続すれば、本機の楽しみかたがさらに広がります。フロントBスピーカーをフロントAスピーカーと同じ部屋に設置すれば、入カソースに応じてフロントスピーカーを使い分けることによって好みの音質で音声を楽しめます。

また、メインリスニングルームに隣接した別の部屋（ルームB）に設置すれば、リビングでDVDを楽しんだあとに、ダイニングに移動してCDを聴くといった使いかたが楽しめます。

FRONT B/PRESENCE端子に接続したスピーカーをフロントBスピーカーとして使う場合は、AUTO SETUPの「EXTRA SP ASSIGN」(P.42 ページ) またはセットメニュー「SPEAKER SET」の「EXTRA SP ASSIGN」(P.104 ページ)を「FRONT B」にしたあとに、セットメニュー「FRONT B」(P.104 ページ)で設置位置に応じて設定を変更してください。

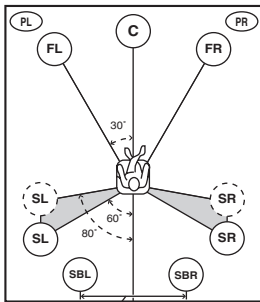

30 cm 以上

### フロントBスピーカーをルームBに設置する場合

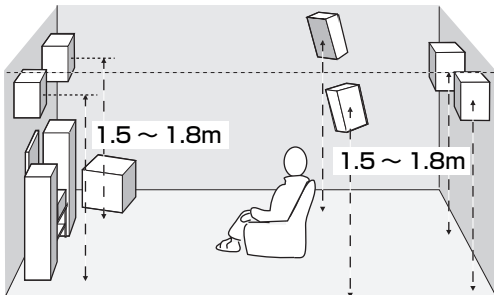
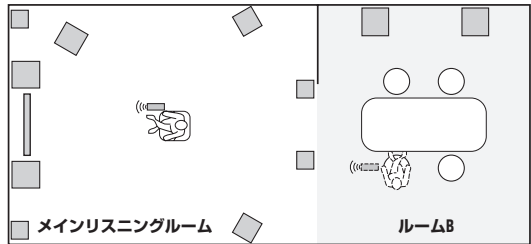

## スピーカーを接続する

下図のようにスピーカーを接続します。本機のスピーカー端子へのスピーカーケーブルの接続方法については、次ページをご覧ください。

各スピーカーの配置については、16 ページをご覧ください。

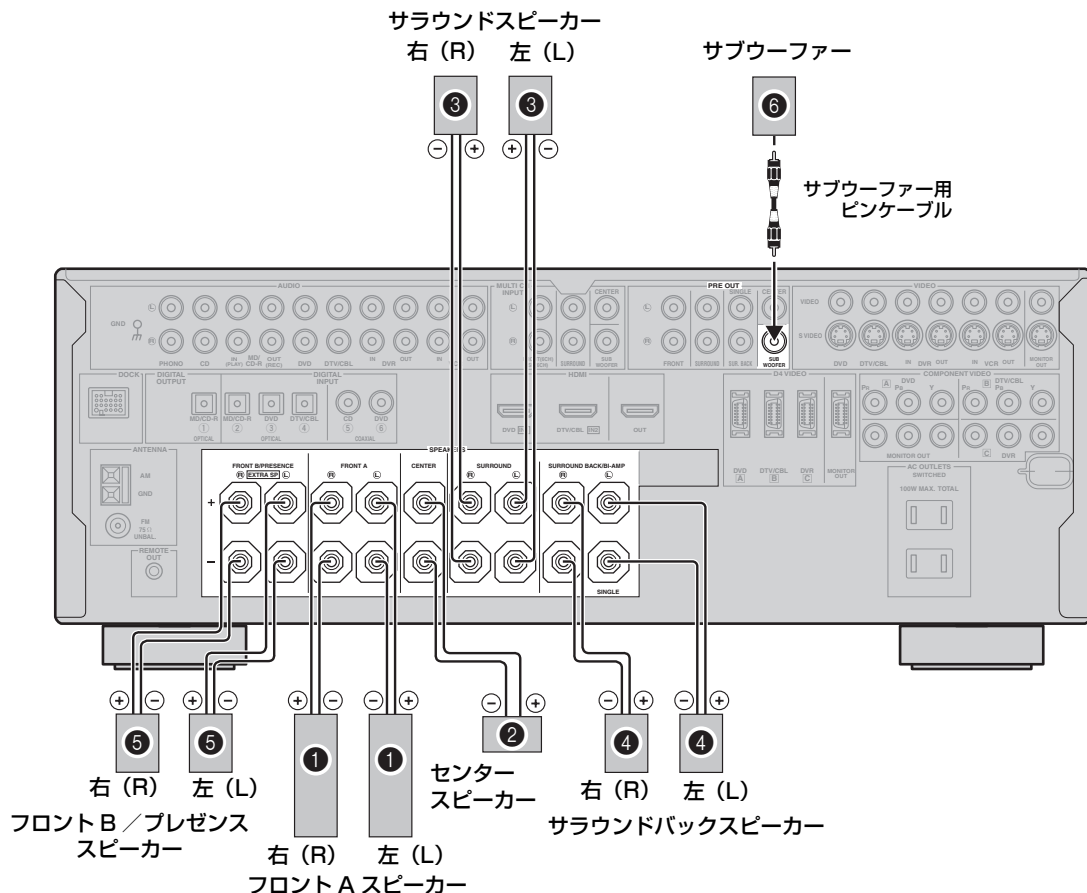

### FRONT 端子

フロント左/右スピーカー (①) 用の出力端子です。

### CENTER 端子

センタースピーカー (②) 用の出力端子です。

### SURROUND 端子

サラウンド左/右スピーカー (③) 用の出力端子です。後方にスピーカーを2台設置する場合は、この端子に接続してください。

### SURROUND BACK/BI-AMP 端子

サラウンドバック左/右スピーカー (④)、またはバイアンプ接続用の出力端子です。後方にスピーカーを3台または4台設置する場合は、SURROUND端子に加えてこの端子にもスピーカーを接続してください。サラウンドバックスピーカーを1台のみ設置する場合は、L側 (SINGLE) の端子に接続してください。

### ※ ヒント

バイアンプ接続について詳しくは、「バイアンプ接続する」をご覧ください (P.20 ページ)。

## FRONT B/PRESENCE 端子

フロントBスピーカー、またはプレゼンス左/右スピーカー (6) 用の出力端子です。

### ※ ヒント

FRONT B/PRESENCE 端子にスピーカーを接続する場合は、AUTO SETUPの「EXTRA SP ASSIGN」(42 ページ)、またはセットメニュー「SPEAKER SET」の「EXTRA SP ASSIGN」(104 ページ)で、使い方を設定してください。

## SUBWOOFER 端子

ヤマハ・アクティブサーボ・サブウーファーシステムなどの、アンプ内蔵サブウーファー (6) をお使いになる場合に使用します。

### ご注意

- スピーカーは、インピーダンスが  $6\Omega$  以上のものをお使いください。フロント左/右スピーカーを A、B 両方の端子に接続してお使いになる場合は、1 台につき  $12\Omega$  以上のものをお使いください。
- プラズマテレビ、またはブラウン管式テレビをお使いの場合、スピーカーは防磁型スピーカーをお使いください。防磁型以外のスピーカーをお使いになりますと、テレビの画像が乱れることがあります。特に、画面近くに設置するセンタースピーカーやサブウーファーには、防磁型スピーカーをお使いください。防磁型スピーカーをお使いの場合でも画像が乱れる場合は、テレビとスピーカーを離して設置してください。

## ■ スピーカーケーブルを接続する

右チャンネル (R)、左チャンネル (L)、「+」(プラス、赤)、「-」(マイナス、黒)を確認して正しく接続してください。間違えて接続すると音が不自然になったり、低音が出なくなったりします。また、接続が不十分だと音がまったく出なくなります。

### ご注意

- スピーカーを接続する前に、本機の電源コードが AC コンセントに接続されていないことをご確認ください。
- スピーカーケーブルの芯線はしっかりよじり、スピーカー端子からはみ出さないように接続してください。芯線がリアパネルに接触したり、+ (プラス) 側と- (マイナス) 側が接触すると、保護回路が作動して電源がスタンバイになることがあります。

一般的にスピーカーケーブルは、平行した2本の絶縁ケーブルです。ケーブルのうちの1本は極性を判別するために異なった色またはラインが入っています。

異なった色の (またはラインの入っている、などの) ケーブルを本機とスピーカーの「+」(プラス、赤)へ、もう片方のケーブルを「-」(マイナス、黒)へ接続してください。

## 1 スピーカーケーブル先端の絶縁部 (被覆) を、10mm ぐらいはがす。

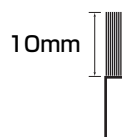

## 2 芯線をしっかりとよじる。



## 3 スピーカー端子を左に回してゆるめる。

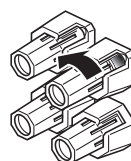

#### 4 スピーカー端子のわきの穴に、スピーカーケーブルの芯線を差し込む。

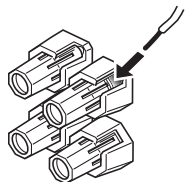

赤：+（プラス）  
黒：-（マイナス）

#### 5 スピーカー端子を右に回して、締め付ける。

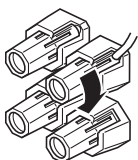

#### ※ ヒント

スピーカーケーブルは絶縁部を挟まないように接続してください。

#### 市販のバナナプラグを使う場合

市販のバナナプラグを使う場合は、端子を強く締めつけてから差し込んでください。

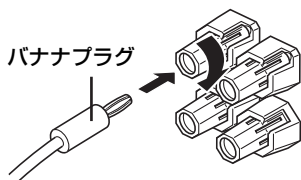

#### ■ バイアンプ接続する

バイアンプ接続する場合は、スピーカーのウーファー端子とツイーター端子を、それぞれ本機のFRONT A端子とSURROUND BACK/BI-AMP端子に接続します。アドバンスセットアップメニュー「BI-AMP」を「ON」に設定してください（[P.122](#) ページ）。

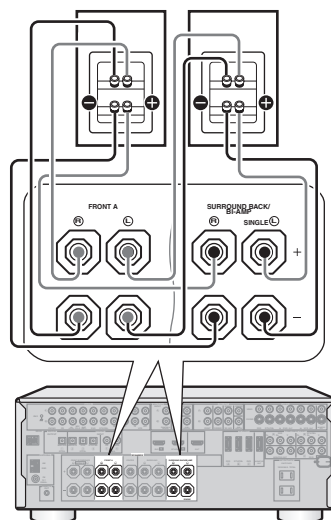

#### ご注意

- バイアンプ接続する場合は、サラウンドバックスピーカーは接続できません。また、プレゼンススピーカーも使用できません。
- 本機とスピーカーを接続する前に、必ずスピーカーのウーファー端子とツイーター端子をつないでいる金具またはケーブルを取り外してください。詳しくは、スピーカーの取扱説明書をご覧ください。

# 外部機器と接続する

## 接続の前に

### ご注意

接続する前に、本機および接続する機器の電源コードがACコンセントに接続されていないことをご確認ください。

### ■ 接続に使うケーブルの種類

お使いの機器に合わせて、ケーブルをご用意ください。

#### 音声・映像

#### A HDMI ケーブル HDMI 端子 (HDMI)



#### 音声

#### 1 同軸ケーブル 同軸デジタル端子 (COAXIAL)



#### 2 光ファイバーケーブル 光デジタル端子 (OPTICAL)

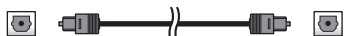

#### 3 ステレオピンケーブル アナログ端子 (ANALOG)

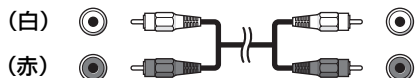

#### 4 モノラルピンケーブル



#### 映像

#### 1 D 端子ケーブル D 端子 (D4 VIDEO)

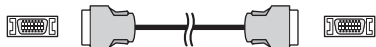

#### 2 コンポーネントビデオケーブル コンポーネントビデオ端子 (COMPONENT VIDEO)

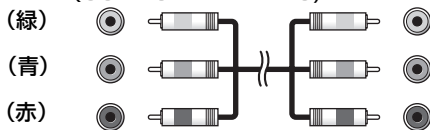

#### 3 S ビデオピンケーブル S ビデオ端子 (S VIDEO)

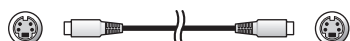

#### 4 ビデオ用ピンケーブル ビデオ端子 (VIDEO)



### ■ HDMI 端子について

HDMI とは、世界業界標準規格である HDMI (High-Definition Multimedia Interface Specification) 規格に準じた、次世代テレビ向けのデジタルインターフェースです。

- 本機は HDMI Ver. 1.2a に対応しており、HDMI 対応機器を HDMI ケーブル 1 本で接続すれば、DVD VIDEO などの高画質デジタルビデオ信号に加え、従来の 2 チャンネル PCM 信号やマルチチャンネル圧縮オーディオ信号、DVD オーディオ (マルチチャンネル PCM 信号) などのマルチチャンネルオーディオ信号、DSD 信号を本機で再生したり、デジタルのまま伝送 (DSD 信号以外) したりすることができます。
- 著作権保護技術 (HDCP : High-band width Digital Content Protection System) に対応しているため、デジタルビデオ / オーディオ信号をデジタルのまま劣化させることなく伝送できます。

この機器の HDMI インターフェースは、以下の規格に準拠しています。

High-Definition Multimedia Interface Specification Version 1.2a

本機は、デジタル映像信号とデジタル音声信号を 1 本のケーブルで伝送できる HDMI 端子を装備しています。HDMI 端子を使って外部機器を接続する場合は、本機とテレビ、および本機と再生機器の両方を HDMI 接続してください。

HDMI 入力端子に入力した HDMI 音声信号は、本機で再生するほかに、HDMI 出力端子に接続した機器に伝送できます。詳しくはセットメニュー「HDMI SET」をご覧ください (P.111 ページ)。

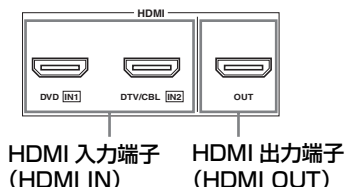

HDMI 映像信号は 480p が標準規格です。また、本機の HDMI は以下の音声フォーマットに対応しています。

音声フォーマット	詳細	ディスク (例)
2 チャンネル リニア PCM	2ch 32-192kHz 16/20/24bit	CD、DVD-Video、 DVD-Audio
マルチチャンネル リニア PCM	8ch 32-192kHz 16/20/24bit	DVD-Audio
DSD	2/5.1ch 2.8224MHz 1bit	SACD
ドルビーデジタル、 DTS、AAC	ビットストリーム	DVD-Video

### ※ ヒント

- 接続には 19 ピンの HDMI ケーブルで、HDMI ロゴのついているものをお使いください。また、長さ 5.0m 以下のものを使うことをおすすめします。
- セットメニュー「SIGNAL INFO」で、HDMI 接続した機器からの入力信号情報を確認できます (p.81 ページ)。
- HDMI IN 端子に入力された映像および音声信号は、HDMI OUT 端子からのみ出力されます。
- 本機の HDMI 端子は、1080p までの映像信号を伝送できます。

### ご注意

- 本機の HDMI OUT 端子からは OSD 画面表示用の映像信号は出力されません。HDMI 接続する場合は、HDMI 端子に加え、OSD 画面表示用に本機とテレビを 1 種類の映像端子を使って接続してください。
- 本機は HDCP 非対応の HDMI または DVI 端子を装備したテレビやプロジェクターには対応していません。HDCP 対応の有無については、お使いの HDMI 機器または DVI 機器の取扱説明書をご覧ください。
- 本機を DVI 端子のある機器に接続する場合は、HDMI 端子⇄DVI-D 端子の変換ケーブルが必要です。
- お使いのテレビやプロジェクターによっては、本機と DVI 接続した場合、それらの電源がオフ、またはスタンバイのときや、DVI 入力を選択していないときに、HDMI 接続した再生機器からの音声が再生されないことがあります。
- 制限台数を超える HDMI 機器を接続すると、HDMI 接続した機器を再生できないことがあります。
- 本機をスタンバイにすると、本機の HDMI IN 端子から入力された信号は、本機の HDMI OUT 端子へ伝送されません。

- HDMI で接続した機器を再生中に、本機の HDMI OUT 端子に接続している HDMI / DVI 機器の電源をオン/オフしたり、HDMI ケーブルを抜き差ししたりしないでください。音声が途切れたり、ノイズが発生したりすることがあります。
- HDMI IN 以外の端子から入力された音声信号は、HDMI OUT 端子からデジタル出力されません。
- お使いの DVD プレーヤーによっては、コピープロテクトがかかった DVD オーディオを再生する場合、映像信号および音声信号が出力されないことがあります。

## ■ アナログ音声端子について

オーディオ機器を本機のアナログ端子に接続すれば、アナログ音声をお楽しみいただけます。接続には、ステレオピンケーブルまたはモノラルピンケーブルを使用します。ステレオピンケーブルを使用する場合は、赤いプラグを「R」端子へ、白いプラグを「L」端子へ接続してください。

## ■ デジタル音声端子 (同軸/光) について

本機はデジタル信号を直接伝送できる同軸デジタル (COAXIAL) 端子と光デジタル (OPTICAL) 端子を装備しています。

接続には同軸ケーブルまたは光ファイバーケーブルを使用します。

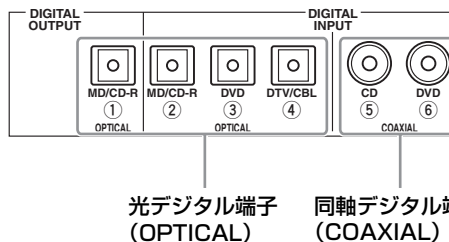

- デジタル端子は PCM、ドルビーデジタル、DTS、AAC 兼用です。
- 本機のデジタル入力端子は、以下のサンプリング周波数に対応しています。
  - 32kHz : BS アナログ放送 (A モード)
  - 44.1kHz : CD、MD、DVD Audio (44.1kHz モード)
  - 48kHz : DVD Video (48kHz モード)、DVD Audio (48kHz モード)、BS アナログ放送 (B モード)、BS / 地上波デジタル放送
  - 88.2kHz : DVD Audio (88.2kHz モード)
  - 96kHz : DVD Video (96kHz モード)、DVD Audio (96kHz モード)

### ※ ヒント

セットメニュー「I/O ASSIGNMENT」で、端子の割り当てを変更できます (P.113 ページ)。

### ご注意

- 本機のデジタル信号回路とアナログ信号回路は独立しています。アナログ端子から入力されたアナログ信号はアナログ出力端子 (AUDIO OUT (REC)) へのみ出力されます。また、デジタル入力端子 (DIGITAL INPUT) から入力されたデジタル信号は、デジタル出力端子 (DIGITAL OUTPUT) からのみ出力されます。
- 本機の光デジタル端子は、JEITA (旧 EIAJ) 規格に基づいて設計されています。JEITA 規格を満たさない光ファイバーケーブルを使うと、正常に動作しないことがあります。

### 防塵キャップについて

光ファイバーケーブルを接続する場合は、光デジタル端子についているキャップを抜いてから接続してください。抜いたキャップは大切に保管し、端子を使わないときには、ほこりの侵入を防ぐため、必ずキャップを差し込んでください。

光デジタル端子  
(OPTICAL)

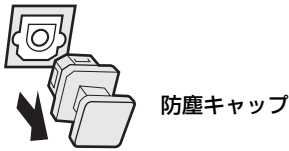

防塵キャップ

## 音声出力端子への音声信号の流れ

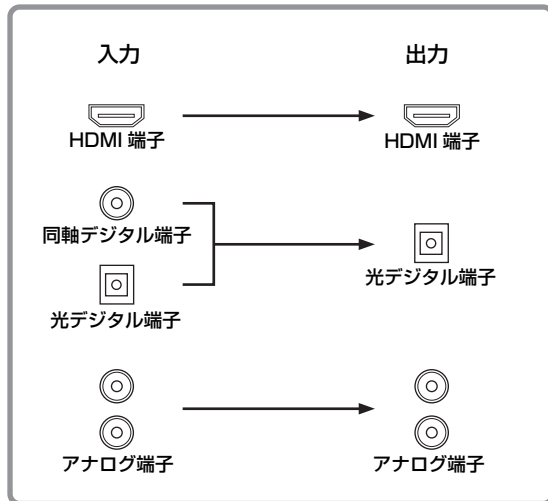

## 映像端子について

本機は4種類の映像端子を装備しています。最良の画質でお楽しみいただくために、なるべく画質の良い端子を使って接続してください。

### ① D4ビデオ端子



コンポーネントビデオ信号とコントロール信号 (走査線、アスペクト比などの情報) を伝送します。D端子がある機器をD4ビデオ端子に接続すれば、ビデオ端子 (④) やSビデオ端子 (③) よりもさらに高画質な映像を再生できます。

### ② コンポーネントビデオ端子

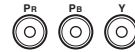

コンポーネントビデオ信号 (輝度信号: Y、青色差信号: Pb、赤色差信号: Pr) を伝送します。コンポーネントビデオ入出力端子がある機器をコンポーネントビデオ端子に接続すれば、ビデオ端子 (④) またはSビデオ端子 (③) よりもさらに高画質な映像を再生できます。

### ③ Sビデオ端子



Sビデオ信号 (色信号: C、輝度信号: Y) を伝送します。Sビデオ入出力端子がある機器をSビデオ端子に接続すれば、ビデオ端子 (④) よりも高画質な映像を再生できます。

### ④ ビデオ端子



コンポジットビデオ信号を伝送します。

### ※ ヒント

- コンポーネントビデオ出力 (MONITOR OUT) 端子とD4ビデオ出力 (MONITOR OUT) 端子は同時に使うことができます。たとえば、コンポーネントビデオ出力端子にテレビを、D4ビデオ出力端子にプロジェクターを接続して、同じ映像を両方でお楽しみいただけます。
- セットメニュー「I/O ASSIGNMENT」で、コンポーネントビデオ端子、およびD4ビデオ端子の割り当てを変更できます (P.113 ページ)。

ご注意

- 本機の S ビデオ端子は、S1 / S2 規格には対応していません。
- 本機の D4 ビデオ端子は、D5 規格には対応していません。
- コンポーネントビデオ入力端子と D4 ビデオ入力端子の両方を同時に接続することはできません。お使いの再生機器をご確認のうえ、どちらか片方を接続してください。

ご注意

ビデオコンバージョン機能は、画質を向上させるものではありません。

■ 本機内部の映像信号の流れ

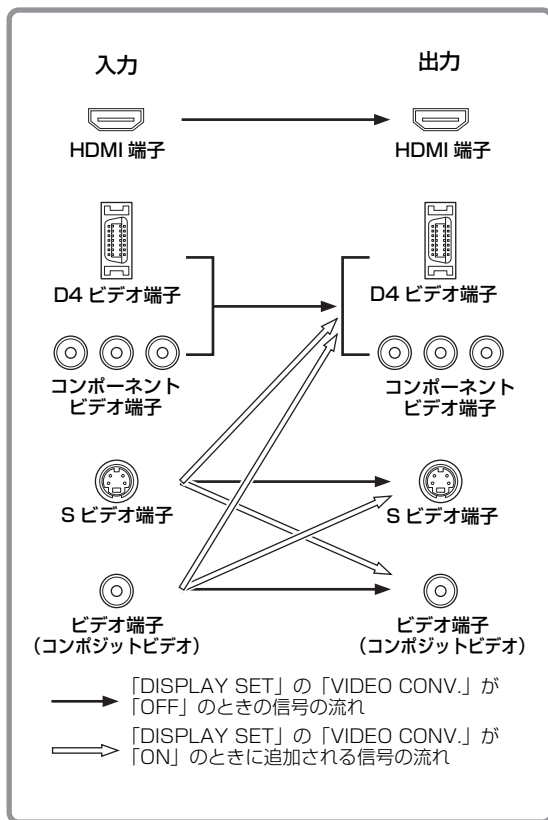

※ ヒント

- 同時に複数の種類の映像入力端子を接続している場合は、HDMI → コンポーネント / D4 → S ビデオ → ビデオ端子の優先順位で信号が出力されます。
- 本機の HDMI 端子は、1080p までの映像信号を伝送できます。
- セットメニュー「DISPLAY SET」の「VIDEO CONV.」で、ビデオコンバージョン機能のオン／オフを設定できます (P.118 ページ)。



## 外部機器と接続する

DVDプレーヤーやCDプレーヤーなど、お手持ちの外部機器を本機に接続できます。左チャンネル (L)、右チャンネル (R)、入力 (IN)、出力 (OUT) をご確認のうえ、正しく接続してください。また、接続機器の取扱説明書もあわせてご覧ください。

### ■ 各機器との接続図について

各機器との接続図 (☞26 ページ~) では、工場出荷時に割り当てられている端子に合わせて本機に外部機器を接続しています (LDプレーヤーを除く)。各機器を図のように接続すれば、入力選択したい機器を呼び出す場合にリモコンの入力選択キーに書かれている機器名や、フロントパネルディスプレイ/OSD画面 (☞40 ページ) 表示と、実際に呼び出す機器を一致させられます。たとえば、「DVD」と書かれた端子にDVDプレーヤーを接続すれば、リモコンのDVDキーを押す、または本体のINPUTセレクターを回して「DVD」を選べば、DVDプレーヤーを入力選択できます。

機器によっては、本機に音声用と映像用のそれぞれに複数の種類の端子をその機器の接続用として装備している場合があります。その場合は、接続する機器が装備している端子に合わせて、音声で1つ、映像で1つを接続してください。すべての端子を使って接続する必要はありません。また、HDMI接続する場合は、HDMI端子に加え、OSD画面表示用に本機とテレビを1種類の映像端子を使って接続してください。

接続図では、下図のように、おすすめの接続方法を実線、代わりの接続方法を破線で表わしています。

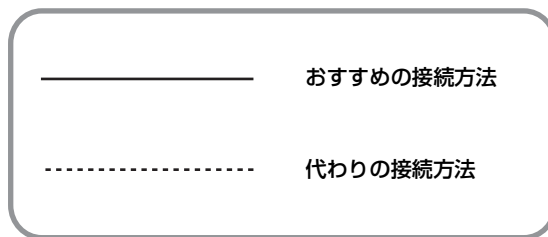

### ■ 録音機器との接続について

本機では、同軸/光デジタル端子、またはアナログ端子から入力した音声信号を録音できます。再生機器と本機、および本機と録音機器の音声接続は、必ず同じ方法で行ってください。たとえば、再生機器と本機をアナログ接続した場合、本機と録音機器もアナログ接続してください。デジタル接続する場合は、再生機器と本機を同軸デジタル接続しても、光デジタル接続した録音機器で録音できます。

### ■ 録画機器との接続について

本機では、Sビデオまたはビデオ端子から入力した映像信号を録画できます。テレビと本機、および本機と再生/録画機器の映像接続は、必ず同じ方法で行ってください。たとえば、テレビと本機をSビデオ接続した場合、本機と再生/録画機器もSビデオ接続してください。

#### ご注意

- 本機の入力/出力端子は電源を入れた状態で正常に機能します。必ず電源を入れた状態でお使いください。
- ビデオコンバージョン機能がオフのときは (☞118 ページ)、映像機器と本機、およびテレビと本機を同じ種類の映像端子を使って接続してください。たとえば、映像機器と本機をSビデオ端子を使って接続している場合は、テレビと本機もSビデオ接続してください。
- MD/CDレコーダー、DVDプレーヤー、衛星放送/ケーブルテレビチューナー、CDプレーヤー以外の機器を同軸/光デジタル接続またはHDMI接続する場合は、セットメニュー「I/O ASSIGNMENT」の設定を接続する機器に合わせて変更したあとに、割り当てを変更した端子に該当機器を接続してください (☞113 ページ)。

## ■ テレビを接続する

テレビのHDMI入力端子を本機のHDMI OUT端子に接続します。または、テレビの映像入力端子を本機のMONITOR OUT端子に接続します。テレビやその他の映像機器が装備している映像端子に合わせて、1つの種類を選んで接続してください。

### ※ ヒント

- テレビと本機をHDMI接続する場合は、HDMI端子に加え、OSD画面表示用に本機とテレビを1種類の映像端子を使って接続してください。また、本機とその他の映像機器もHDMI接続してください。
- テレビの音声を本機に接続したスピーカーで聴く場合は、テレビの音声出力端子を本機の空いている音声入力端子に接続してください。

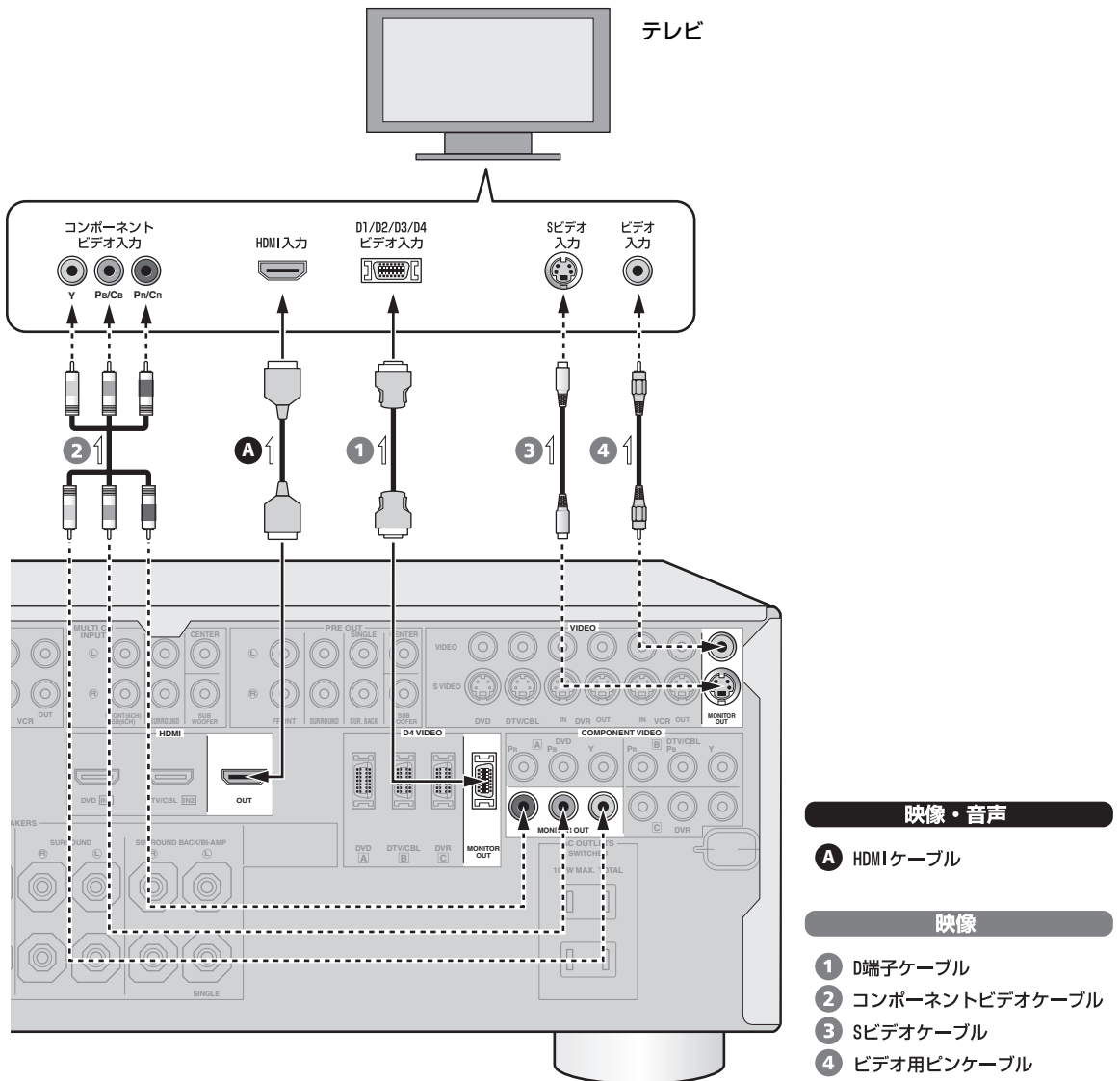

## ■ DVDプレーヤーを接続する

### HDMIケーブルの接続

DVDプレーヤーのHDMI出力端子を、本機のDVD HDMI IN1端子に接続します。

### 音声ケーブルの接続

DVDプレーヤーの同軸／光デジタル出力端子を、本機のDVD DIGITAL INPUT COAXIAL／OPTICAL端子に接続します。またはDVDプレーヤーのアナログ音声出力端子を本機のDVD AUDIO端子に接続します。

### 映像ケーブルの接続

DVDプレーヤーのコンポーネント／D1～D4／Sビデオ／ビデオ出力端子のいずれか1つを、本機と同じ種類の映像入力(DVD)端子に接続します。

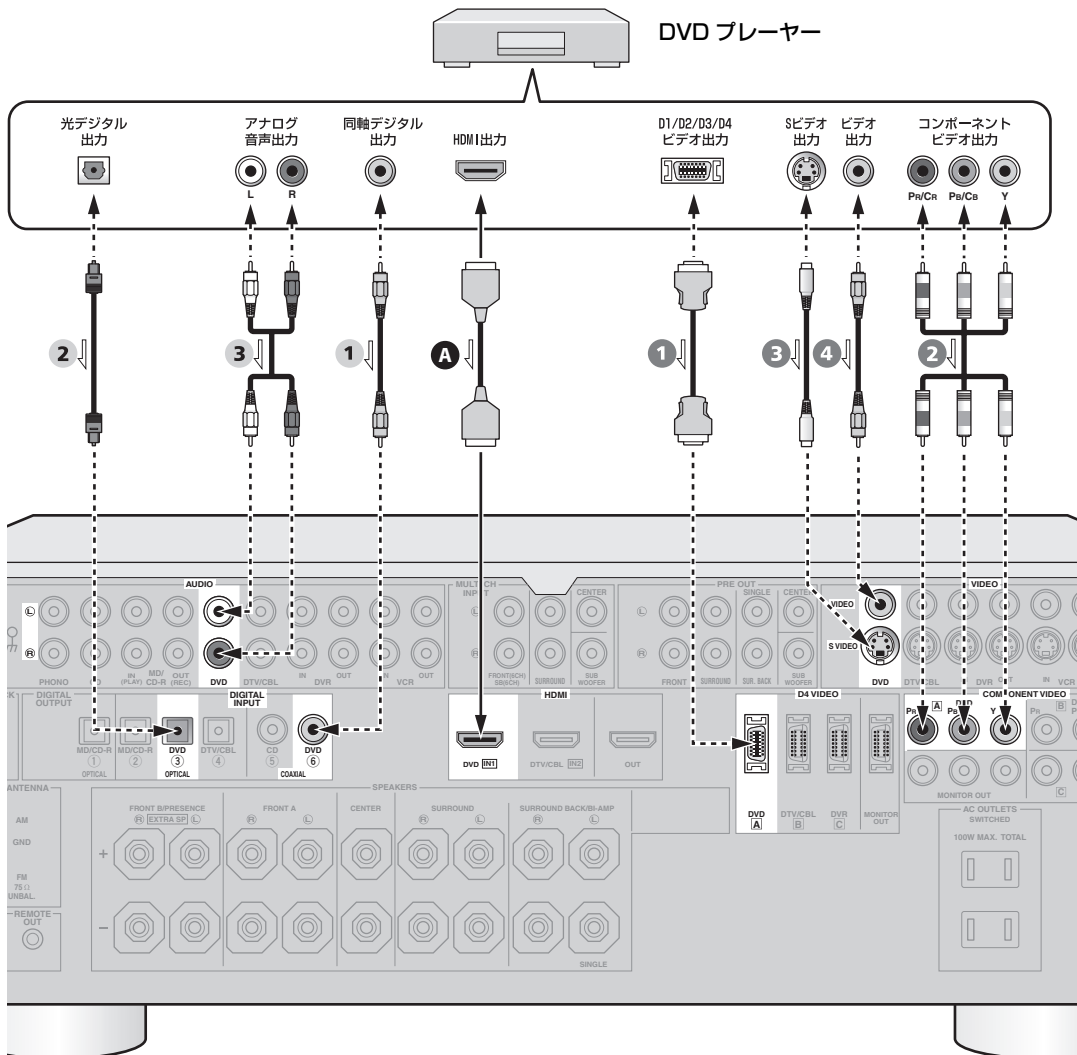

### 映像・音声

- A** HDMIケーブル

### 音声

- 1 同軸ケーブル  
2 光ファイバーケーブル  
3 ステレオピンケーブル

### 映像

- 1 D端子ケーブル  
2 コンポーネントビデオケーブル  
3 Sビデオケーブル  
4 ビデオ用ピンケーブル

## ■ 衛星放送／ケーブルテレビチューナーを接続する

### HDMIケーブルの接続

衛星放送／ケーブルテレビチューナーのHDMI出力端子を、本機のDTV/CBL HDMI IN2端子に接続します。

### 音声ケーブルの接続

衛星放送／ケーブルテレビチューナーの光デジタル出力端子を、本機のDTV/CBL DIGITAL INPUT OPTICAL 端子に接続します。または衛星放送／ケーブルテレビチューナーのアナログ音声出力端子を本機のDTV/CBL AUDIO 端子に接続します。

### 映像ケーブルの接続

衛星放送／ケーブルテレビチューナーのコンポーネント／D1～D4／Sビデオ／ビデオ出力端子のいずれか1つを、本機と同じ種類の映像入力(DTV/CBL)端子に接続します。

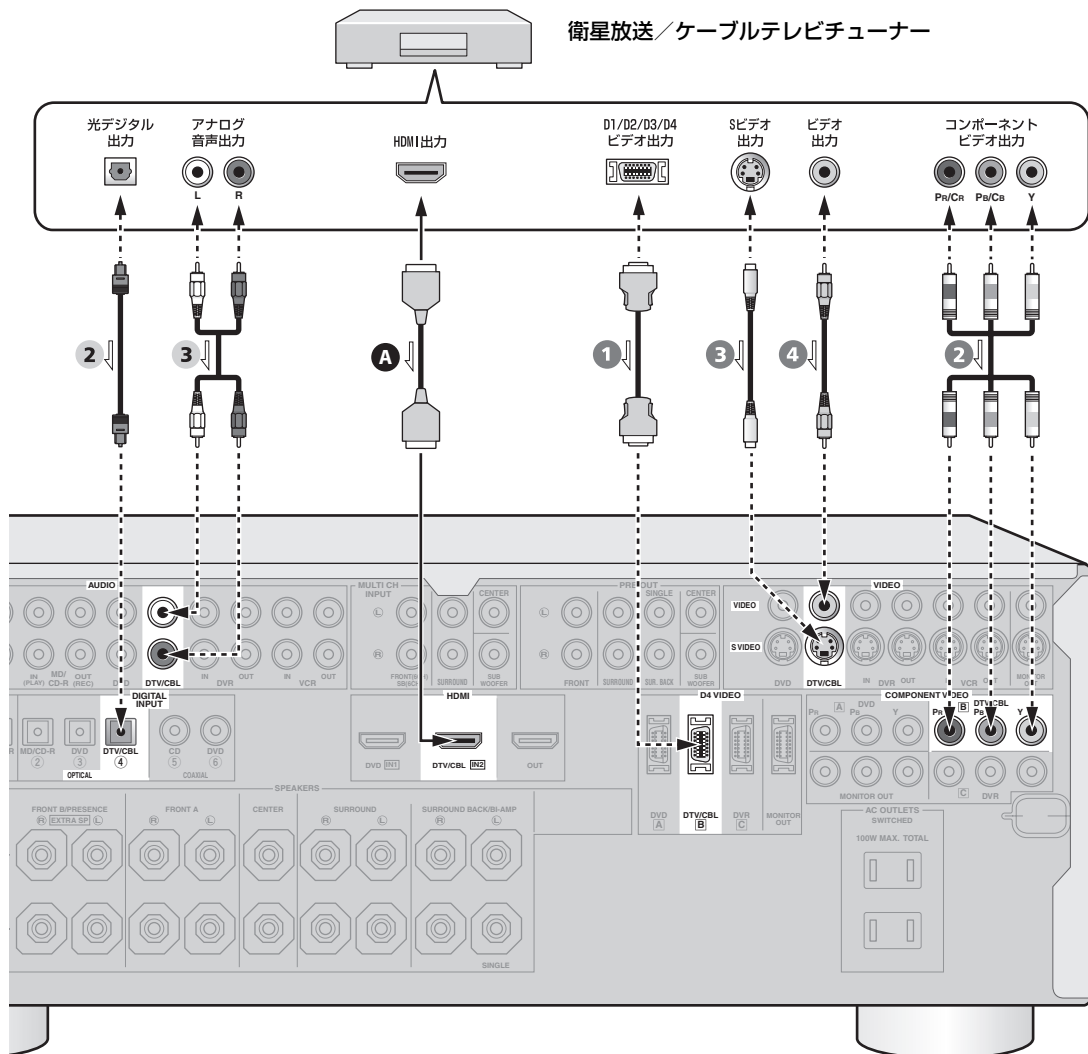

### 映像・音声

- A HDMIケーブル

### 音声

- 2 光ファイバーケーブル
- 3 ステレオピンケーブル

### 映像

- 1 D端子ケーブル
- 2 コンポーネントビデオケーブル
- 3 Sビデオケーブル
- 4 ビデオ用ピンケーブル

## ■ DVDレコーダーを接続する

### 音声ケーブルの接続

再生する場合は、DVDレコーダーのアナログ音声出力端子を、本機のDVR AUDIO IN端子に接続します。録画する場合は、DVDレコーダーのアナログ音声入力端子を、本機のDVR AUDIO OUT端子に接続します。

### 映像ケーブルの接続

再生する場合は、DVDレコーダーのコンポーネント／D1～D4／Sビデオ／ビデオ出力端子を、本機の同じ種類の映像入力（DVR）端子に接続します。録画する場合は、DVDレコーダーのSビデオ／ビデオ入力端子を、本機のSビデオ／ビデオ出力（DVR）端子に接続します。

### ※ ヒント

DVDレコーダーにHDMI出力端子や同軸／光デジタル音声出力端子がある場合は、本機の空いているHDMI入力端子や同軸／光デジタル入力端子に接続します。また、光デジタル入力端子がある場合は、本機のMD/CD-R DIGITAL OUTPUT OPTICAL端子に接続します。HDMI接続や同軸／光デジタル接続した場合は、セットメニュー「I/O ASSIGNMENT」で割り当てを変更することをおすすめします（※113ページ）。

### ご注意

録画する場合は、再生機器と同じ種類の接続方法で映像端子を接続してください。（例：S VIDEO端子とS VIDEO端子など）

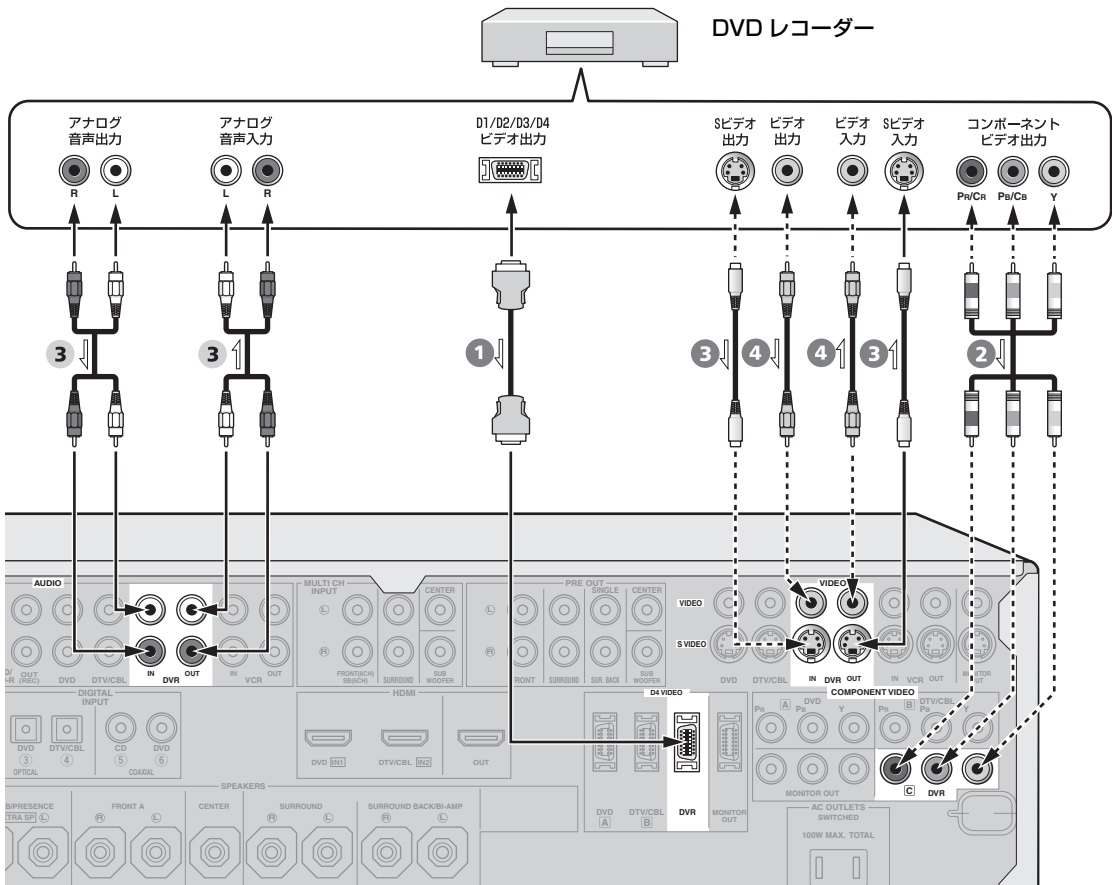

### 音声

- 3 ステレオピンケーブル

### 映像

- 1 D端子ケーブル  
2 コンポーネントビデオケーブル  
3 Sビデオケーブル  
4 ビデオ用ピンケーブル

## ■ ビデオデッキを接続する

### 音声ケーブルの接続

再生する場合は、ビデオデッキのアナログ音声出力端子を、本機のVCR AUDIO IN端子に接続します。録画する場合は、ビデオデッキのアナログ音声入力端子を、本機のVCR AUDIO OUT端子に接続します。

### 映像ケーブルの接続

再生する場合は、ビデオデッキのSビデオ／ビデオ出力端子を、本機と同じ種類の映像入力（VCR）端子に接続します。録画する場合は、ビデオデッキのSビデオ／ビデオ入力端子を、本機のSビデオ／ビデオ出力（VCR）端子に接続します。

**ご注意**

録画する場合は、再生機器と同じ種類の接続方法で映像端子を接続してください。(例:S VIDEO端子とS VIDEO端子など)

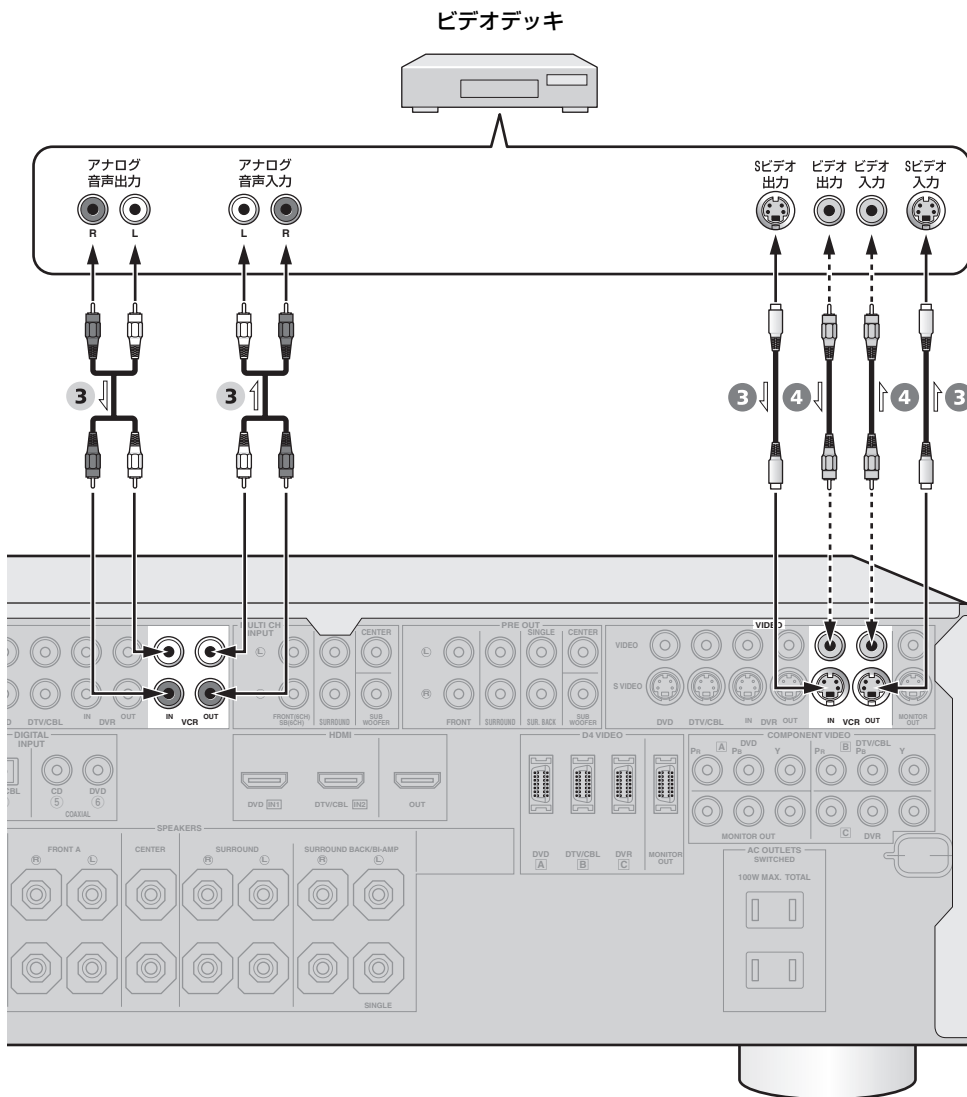

**音声**

- 3 ステレオピンケーブル

**映像**

- 3 Sビデオケーブル
- 4 ビデオ用ピンケーブル

## LD プレーヤーを接続する

LD プレーヤーの接続例です。下図では、DTV/CBL 端子へ接続しています。下図のように接続した場合、LD プレーヤーの音声を楽しむには「DTV/CBL」を入力選択してください。

### 音声ケーブルの接続

- LD プレーヤーの光デジタル出力端子を、本機の空いている光デジタル入力端子に接続します。LD プレーヤーにアナログ音声出力端子がある場合は、本機の空いているアナログ音声入力端子に接続します。
- LD プレーヤーにドルビーデジタル RF 出力端子がある場合は、市販の RF デモジュレーターに接続してから、本機の空いている光デジタル入力端子に接続します。

### 映像ケーブルの接続

LD プレーヤーの S ビデオまたはビデオ出力端子のいずれかを、本機の空いている同じ種類の映像入力端子に接続します。

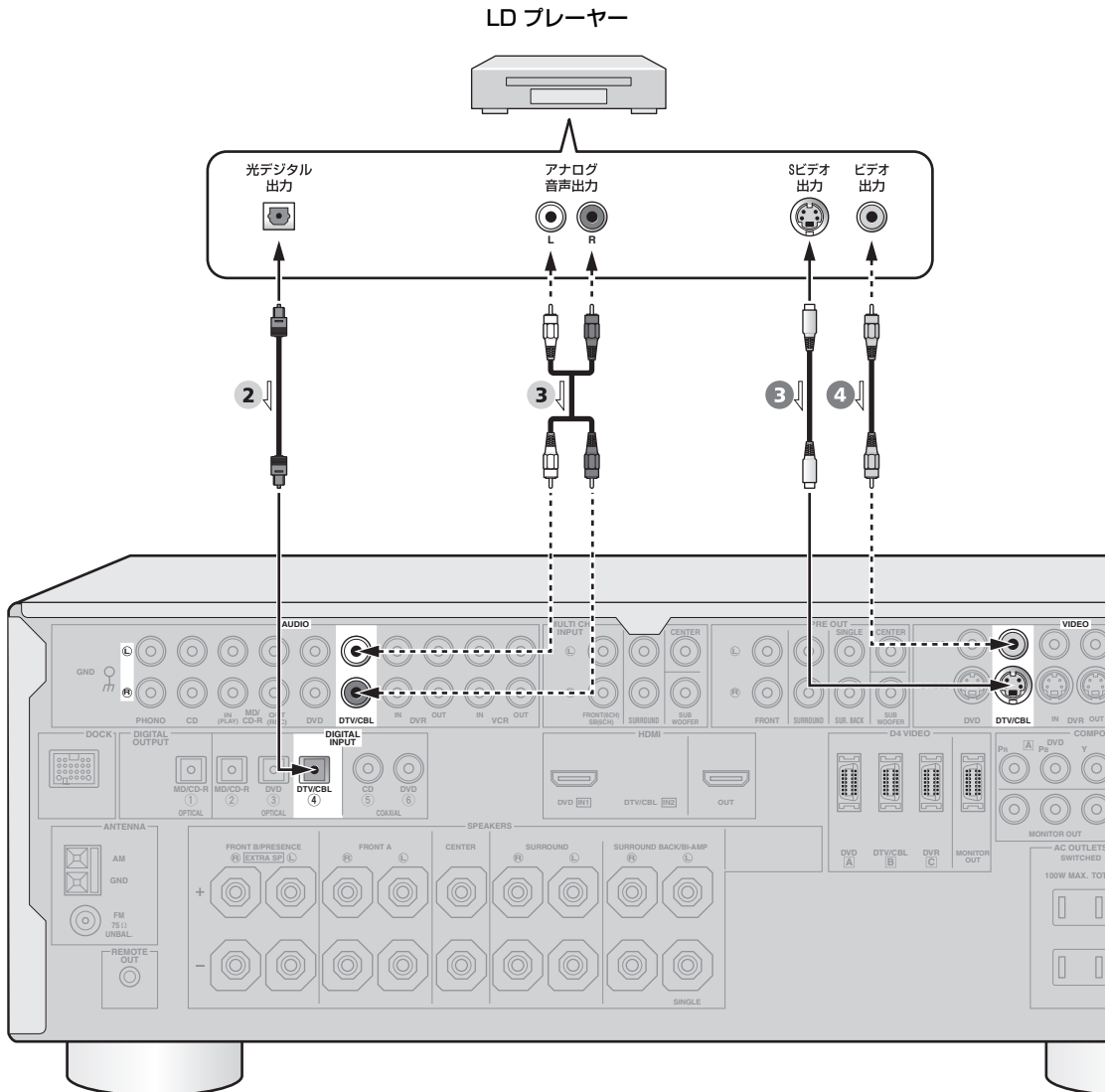

#### 音声

- 光ファイバーケーブル
- ステレオピンケーブル

#### 映像

- Sビデオケーブル
- ビデオ用ピンケーブル

## ■ CDプレーヤーを接続する

CDプレーヤーの同軸デジタル出力端子を、本機のCD DIGITAL INPUT COAXIAL端子に接続します。または、CDプレーヤーのアナログ音声出力端子を本機のCD AUDIO端子に接続します。

### ※ ヒント

CDプレーヤーに光デジタル音声出力端子がある場合は、本機の空いている光デジタル入力端子に接続します。その際は、セットメニュー「I/O ASSIGNMENT」で割り当てを変更することをおすすめします（※113ページ）。

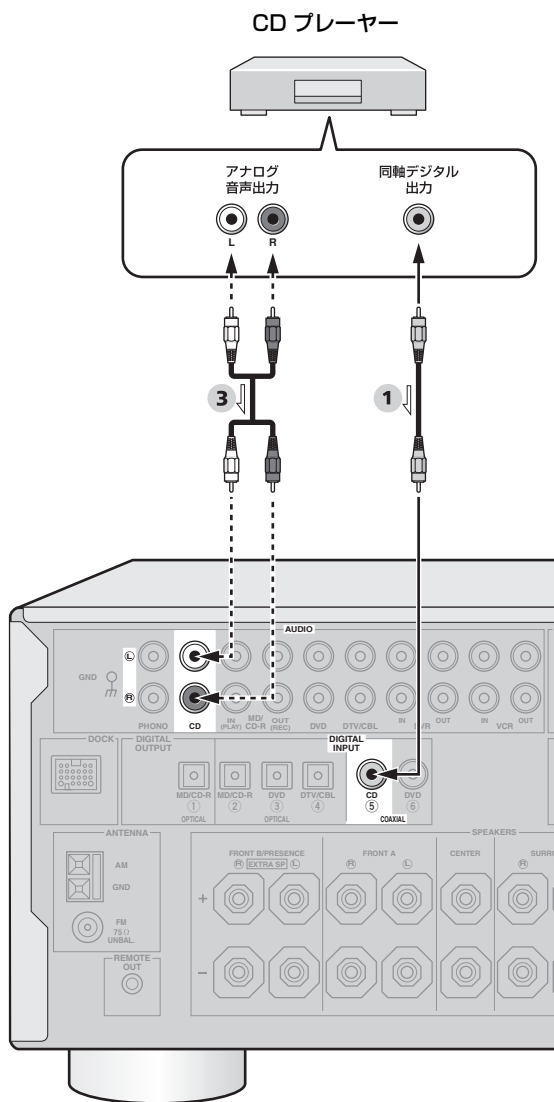

### 音声

- ① 同軸ケーブル
- ③ ステレオピンケーブル



## ■ マルチチャンネル出力端子がある機器を接続する

DVD プレーヤーやスーパーオーディオ CD プレーヤーなど、マルチチャンネル音声出力端子がある機器と本機を接続すれば、マルチチャンネル音声をお楽しみいただけます。入力する信号の数に合わせて、セットメニュー「MULTI CH SET」の「INPUT CH」で設定を変更してください（☞116 ページ）。

7.1 チャンネル音声を入力する場合は、AUDIO 端子をフロントチャンネル用として使います。下図では、例として DVD 端子に接続しています。「FRONT」でフロントチャンネル用として使う AUDIO 端子を設定してください（☞117 ページ）。

### ※ ヒント

ヘッドホン使用時には、フロント左／右チャンネルの音声のみヘッドホンから出力されます。

### ご注意

- MULTI CH INPUT 端子から入力した信号には、本機の音場効果はかかりません。
- スピーカーが接続されていないチャンネルの音声信号は出力されません。

## ■ 5.1 チャンネル音声を入力する場合

マルチチャンネル音声出力端子がある機器

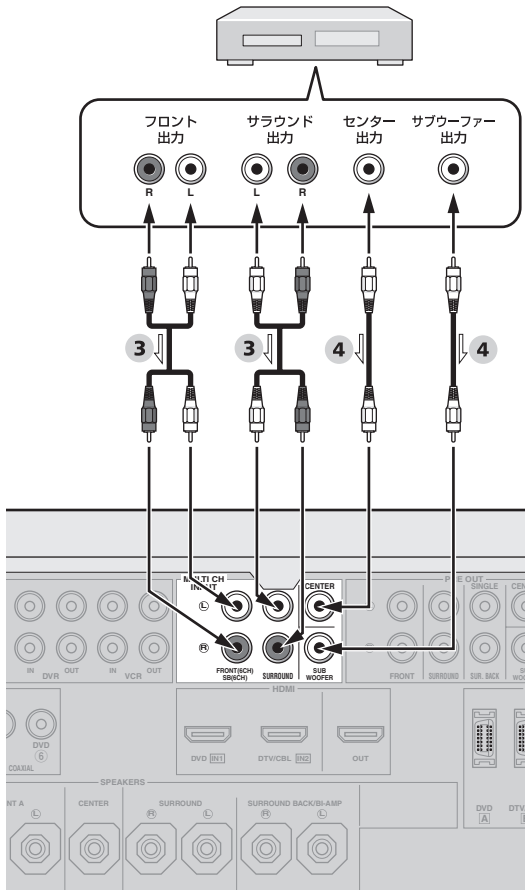

### 音声

- 3 ステレオピンケーブル
- 4 モノラルピンケーブル

## ■ 7.1 チャンネル音声を入力する場合

マルチチャンネル音声出力端子がある機器

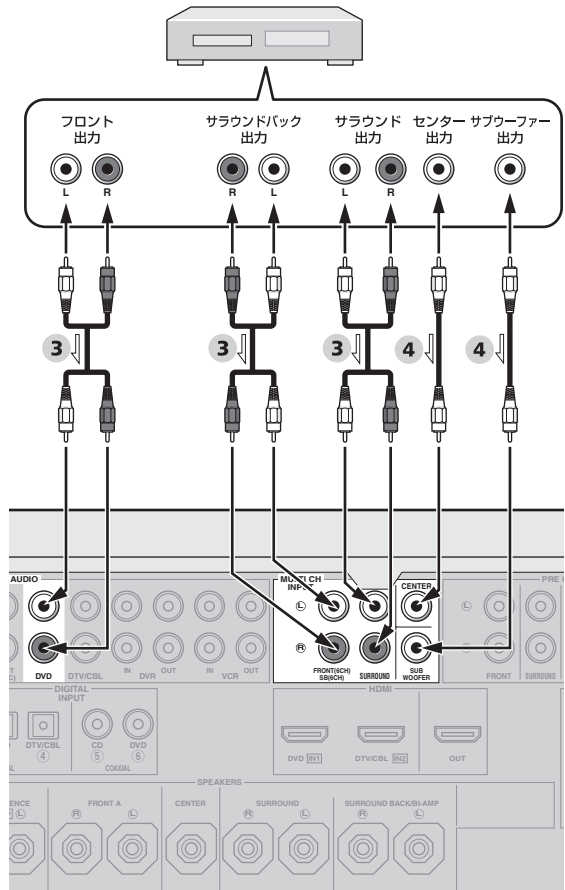

### 音声

- 3 ステレオピンケーブル
- 4 モノラルピンケーブル

## ■ MDレコーダー／CDレコーダーを接続する

再生する場合は、MDレコーダー／CDレコーダーの光デジタルまたはアナログ音声出力端子を、本機のMD/CD-R DIGITAL INPUT OPTICAL 端子またはMD/CD-R AUDIO IN (PLAY) 端子に接続します。録音する場合は、MDレコーダー／CDレコーダーの光デジタルまたはアナログ音声入力端子を、本機のMD/CD-R DIGITAL OUTPUT OPTICAL 端子またはMD/CD-R AUDIO OUT (REC) 端子に接続します。

### ※ ヒント

- ・ カセットデッキを接続する場合は、本機のアナログ音声入出力 (MD/CD-R) 端子に接続します。
- ・ MDレコーダー／CDレコーダーに同軸デジタル出力端子がある場合は、本機の空いている同軸デジタル入力端子に接続します。その場合は、セットメニュー「I/O ASSIGNMENT」で割り当てを変更することをおすすめします (P.113 ページ)。

### ご注意

録音する場合は、再生機器と同じ種類の接続方法 (デジタル／アナログ) で音声端子を接続してください。

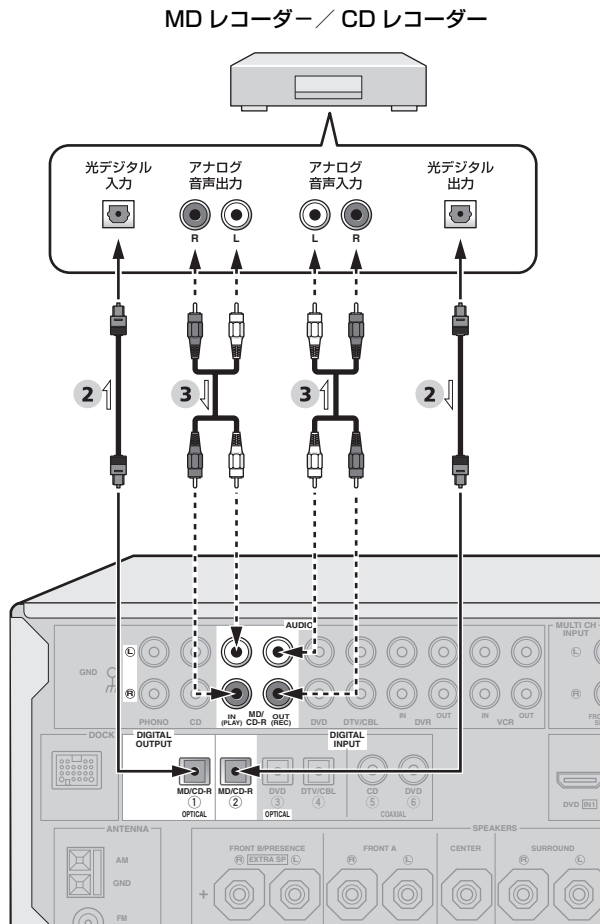

### 音声

- 2 光ファイバーケーブル
- 3 ステレオピンケーブル

## ■ レコードプレーヤーを接続する

お手持ちのレコードプレーヤーのアナログ音声出力端子を本機のPHONO AUDIO端子へ、GNDを本機のGND端子へ接続します。

MMカートリッジまたは高出力型MCカートリッジ付のレコードプレーヤーを接続する場合は、そのままPHONO AUDIO端子に接続します。低出力型MCカートリッジ付のレコードプレーヤーを接続する場合は、昇圧トランスまたはMCヘッドアンプを使用してPHONO AUDIO端子に接続します。

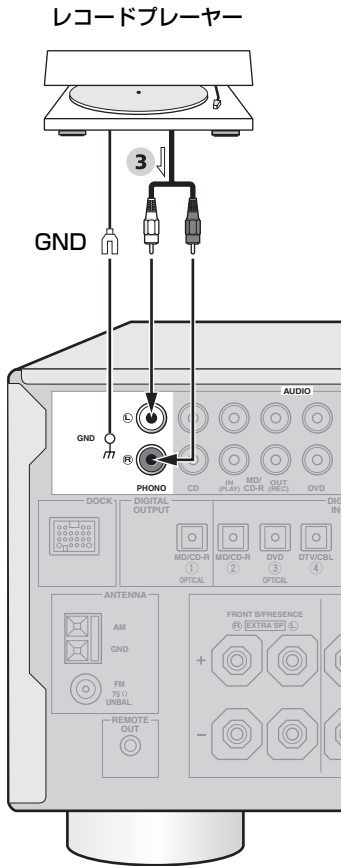

音声

### 3 ステレオピンケーブル

#### ご注意

GND端子は安全アースではありません。雑音が多いときに接続すると、雑音を低減することができます。

## ■ ヤマハ製ドックを接続する

本機は、iPodの再生が楽しめる、ヤマハ製ドック(別売YDS-10など)接続用のDOCK端子を装備しています。本機にヤマハ製ドックを接続し、iPodをセットすれば、本機でiPodの再生を楽しんだり、付属のリモコンでiPodを操作したりすることができます。詳しくは「iPodを再生する」(P.56ページ)をご覧ください。

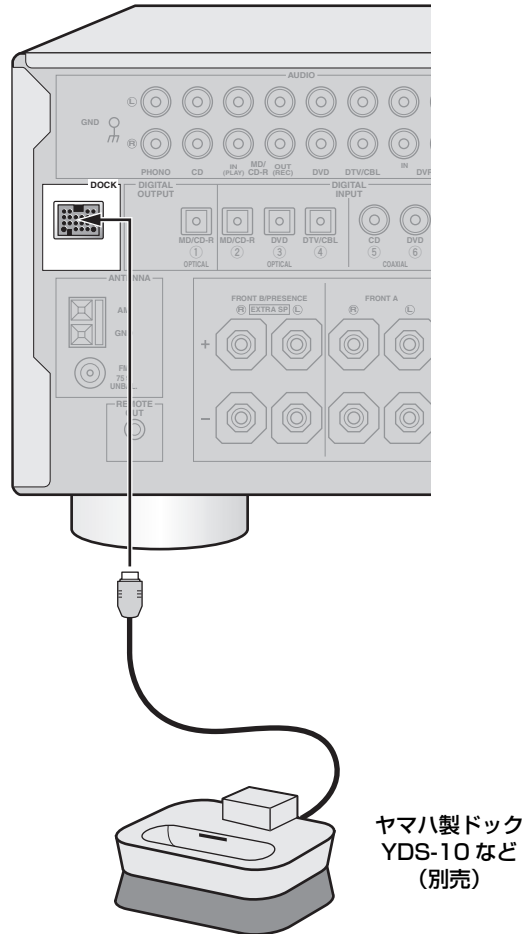

### ■ ゲーム機やビデオカメラを接続する

フロントパネルのVIDEO AUX端子に接続します。必ず音量を十分に下げてから接続してください。

#### ※ ヒント

DOCK端子にヤマハ製ドック（別売YDS-10など）を接続し、iPodをセットしている場合は、iPodの音声を優先的に出力します。

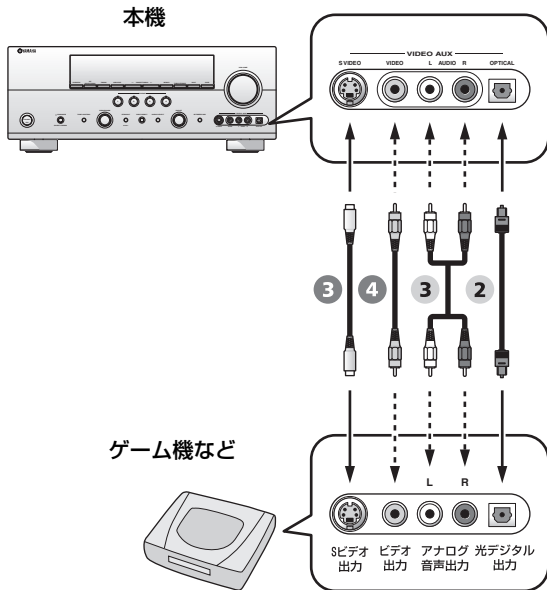

#### 音声

- 2 光ファイバーケーブル
- 3 ステレオピンケーブル

#### 映像

- 3 Sビデオケーブル
- 4 ビデオ用ピンケーブル

### ■ SCENE（シーン）機能で使うヤマハ機器をリモート接続する

お使いの機器がSCENEコントロール信号の受信機能を持つヤマハ製DVDプレーヤーまたはCDプレーヤーの場合、本機とリモート接続すれば、SCENEキーを押してSCENEを選ぶと自動的に再生が始まります。

本機のREMOTE OUT端子とお使いのヤマハ機器のリモート入力端子をモノラルミニケーブルで接続してください。

#### ※ ヒント

アドバンスドセットアップメニュー「SCENE IR」で、SCENEコントロール信号出力のオン/オフを設定できます（※122ページ）。

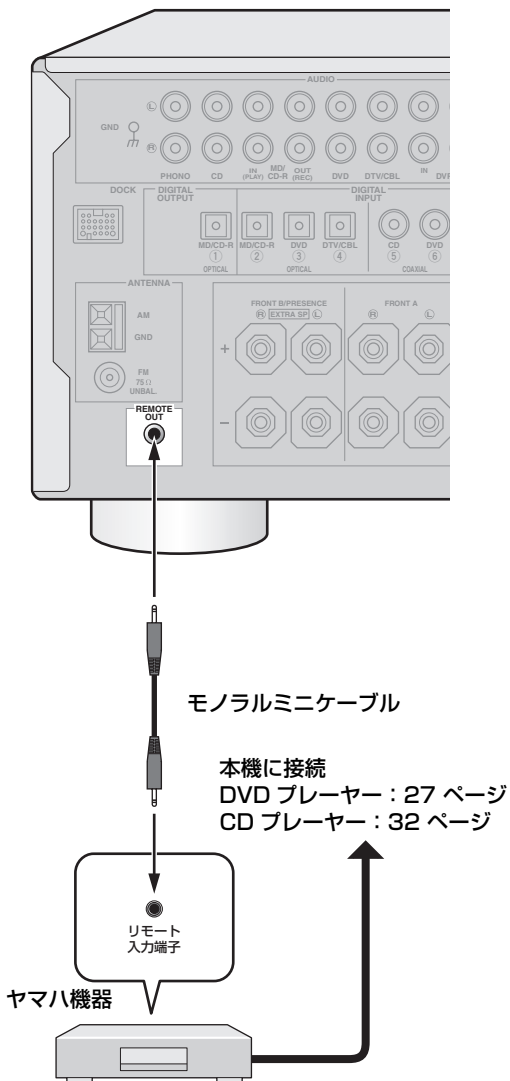

## 外部パワーアンプを接続する

スピーカー出力を高めるために外部パワーアンプ（プリメインアンプ）をお使いになる場合や、お手持ちのアンプをお使いになる場合などは、PRE OUT 端子と接続します。

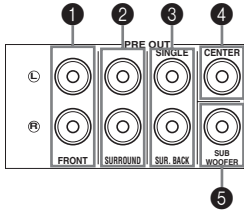

### ① FRONT 端子

フロント左／右チャンネルの信号を出力します。外部パワーアンプを接続して、フロント左／右スピーカーを駆動させる場合に使います。

### ② SURROUND 端子

サラウンド左／右チャンネルの信号を出力します。外部パワーアンプを接続して、サラウンド左／右スピーカーを駆動させる場合に使います。

### ③ SUR. BACK 端子

サラウンドバック左／右チャンネルの信号を出力します。外部パワーアンプを接続して、サラウンドバック左／右スピーカーを駆動させる場合に使います。外部パワーアンプを1つだけ接続する場合は、L側（SINGLE）の端子に接続してください。

#### ご注意

- ・アドバンスドセットアップメニュー「BI-AMP」(P.122 ページ) を「ON」に設定している場合、SUR. BACK 端子からはフロント左／右チャンネル信号が出力されます。
- ・AUTO SETUP の「EXTRA SP ASSIGN」(P.42 ページ)、またはセットメニュー「EXTRA SP ASSIGN」(P.104 ページ) の設定により、SUR. BACK 端子から出力される音声信号チャンネルは変化します。

### ④ CENTER 端子

センターチャンネルの信号を出力します。外部パワーアンプを接続して、センタースピーカーを駆動させる場合に使います。

### ⑤ SUBWOOFER 端子

ヤマハ・アクティブサーボ・サブウーファーシステムなどの、アンプ内蔵サブウーファーをお使いになる場合は、この端子に接続します。フロント、センター、サラウンドおよびサラウンドバックチャンネルからの低音信号が出力されます。

#### ※ ヒント

「スピーカーの音量を調節する」(P.79 ページ)、またはセットメニュー「SPEAKER LEVEL」(P.107 ページ) で、各スピーカーの音量を調節できます。

#### ご注意

- ・外部パワーアンプへ出力するためにモノラルピンケーブルを PRE OUT 端子に接続したときは、対応するスピーカー端子を使わないでください。また、接続する外部パワーアンプの音量は最大にしてください。
- ・FRONT PRE OUT 端子から出力される信号は、TONE CONTROL 機能によって音質を調節できます (P.59 ページ)。
- ・各PRE OUT端子は対応するスピーカー端子と同じチャンネル成分を出力します。
- ・サブウーファーの音量は、お使いのサブウーファー本体で調節してください。各スピーカーとの音量バランスを調節する場合は、「スピーカーの音量を調節する」(P.79 ページ)、またはセットメニュー「SPEAKER LEVEL」(P.107 ページ) で設定してください。
- ・セットメニュー「SPEAKER SET」の設定により、SUBWOOFER 端子から音が出力されない場合があります (P.104 ページ)。

## アンテナを接続する

本機には、AMループアンテナおよびFM簡易アンテナが付属しています。付属のアンテナでうまく受信ができない場合は、屋外アンテナを接続してください。

FM 簡易アンテナ (付属)    AM ループアンテナ (付属)

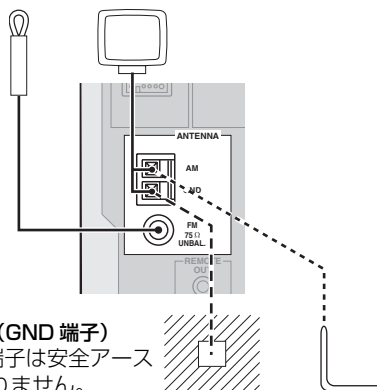

**アース (GND 端子)**  
GND 端子は安全アースではありません。雑音が多いときに、接続すると雑音を低減することができます。アースは市販のアース棒か銅板に、ビニール被覆線を接続し、湿気の多い地中に埋めてください。

**AM 屋外アンテナ**  
市販の5～10mのビニール被覆線を屋外に張ってください。(AMループアンテナも同時に使用してください。)

### ■ AMループアンテナを接続する

#### 1 アンテナをアンテナスタンドに取り付ける。

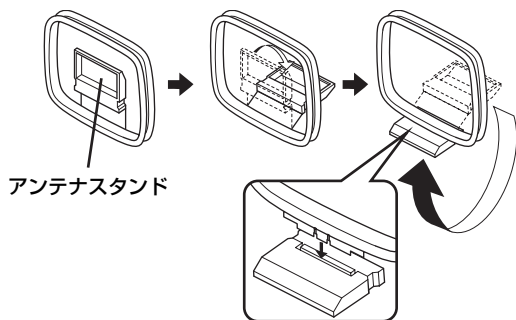

アンテナスタンド

アンテナスタンドのミゾに突起部をはめ込んで固定する

#### 2 AM 端子と GND 端子の右側にあるレバーを開き、AM ループアンテナのコードを AM 端子と GND 端子に差し込む。

コードに極性はありません。

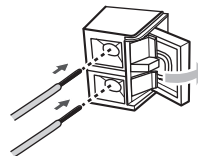

#### 3 レバーを戻して、コードを固定する。

コードを軽く引いて、正しく固定されたかどうか確認してください。

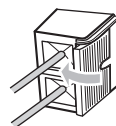

#### ※ ヒント

- 受信がうまくいかない場合は、アンテナを左右に回したり、設置位置を変えたりして受信状態が最も良くなるように調節してください。
- 放送を良好に受信するためには、屋外アンテナを設置することをおすすめします。詳しくは、本機をお買い求めの販売店にお問い合わせください。

#### ご注意

- AMループアンテナは、本機から離して設置してください。
- 屋外アンテナを接続した場合でも、AMループアンテナは必ず接続してください。

### ■ FM簡易アンテナを接続する

付属のFM簡易アンテナをFM端子に接続し、アンテナの先端を受信状態が最も良くなる場所に固定してください。

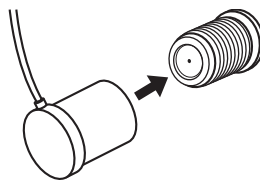

#### ※ ヒント

放送を良好に受信するためには、屋外アンテナを設置することをおすすめします。詳しくは、本機をお買い求めの販売店にお問い合わせください。

## 電源コードを接続する

### ■ AC アウトレット

外部オーディオ機器に電源を供給するコンセントで、本機のSTANDBY/ONスイッチと連動しています。合計で消費電力100Wまでのオーディオ機器を接続し、電源を供給することができます。接続するときの電源プラグの向き（極性）によって音質が変わることがありますので、お好みの向きで接続してください。

#### ご注意

- 本機のACアウトレットに、アンプ機能を持つ機器（アクティブサブウーファーやテレビなど）を接続しないでください。
- 本機に接続したヤマハ製ドック（別売 YDS-10 など）にセットした iPod を充電しているときは、本機の電源がスタンバイでもACアウトレットから電源が供給されません。

### ■ 電源コード

すべての接続が終了したら、家庭用AC100V、50/60HzのACコンセントに電源コードのプラグを接続します。接続するときの電源プラグの向き（極性）によって音質が変わることがありますので、お好みの向きで接続してください。

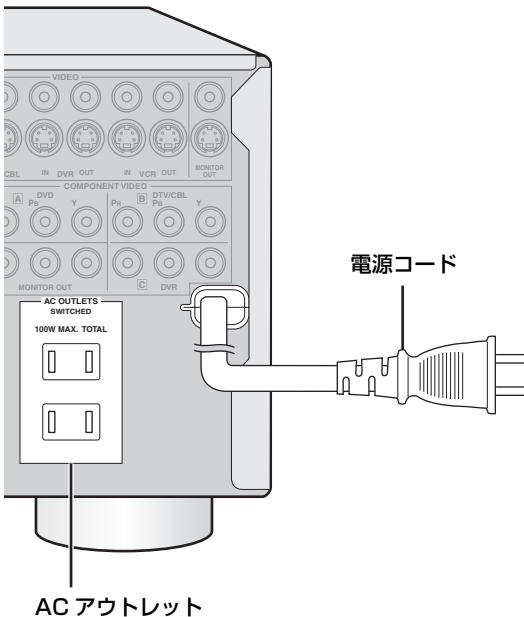

## 電源をオン／オフする

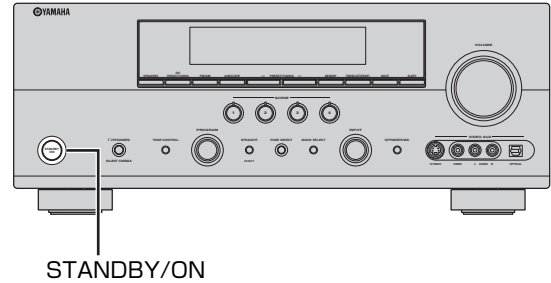
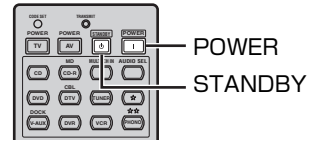

### ■ 電源の入れかた

すべての接続が終わったら、本機の電源を入れます。

本体のSTANDBY/ONスイッチまたはリモコンのPOWERキーを押す。

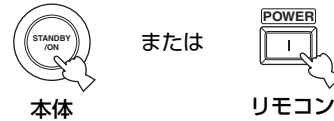

本機の電源がオンになります。本体スイッチやリモコンキーで本機を操作できます。

#### ※ ヒント

リモコンまたは本体のSCENEキーを押して、本機の電源をオンにすることもできます（※90ページ）。

### ■ 電源の切りかた

本体のSTANDBY/ONスイッチをもう一度押す、またはリモコンのSTANDBYキーを押す。本機がスタンバイになります。

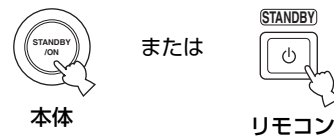

# 操作内容をテレビに表示する (OSD 表示)

本機のOSD (On Screen Display) 機能を使って、本機と映像接続したテレビに操作内容などを表示できます。

フロントパネルディスプレイ表示に比べて項目や設定値などが見やすく表示されるので、本機の操作状態を確認したり、セットメニューを設定したりする際に便利です。



## 1 本機とテレビの電源をオンにする。

本機の電源について詳しくは、「電源をオン/オフする」(P.39 ページ)をご覧ください。

## 2 テレビの映像入力を切り替えて、本機の映像に合わせる。

詳しくはテレビの取扱説明書をご覧ください。

### ※ ヒント

たとえば、本機がテレビのビデオ入力端子2に接続されている場合は、ビデオ入力2を選びます。

## 3 操作機器選択スイッチをスライドさせて、AMPを選ぶ。

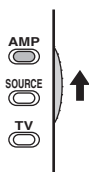

## 4 DISPLAY キーまたはSET MENU キーを押す。

OSD画面が表示されます。

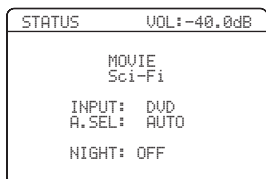
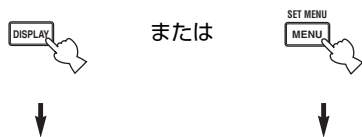

操作状態表示画面



セットメニュー表示画面

## 5 DISPLAY キーまたはSET MENU キーをもう一度押す。

OSD画面表示を終了します。

### ※ ヒント

- OSD信号はDVR OUT端子およびVCR OUT端子に出力されないため、OSD表示が映像と一緒に録画されることはありません。
- セットメニュー「DISPLAY SET」の「OSD-AMP」で、OSD画面を表示させたときの表示時間を設定できます (P.118 ページ)。

### ご注意

- OSD画面は、入力ソースの映像に重ねて表示されません。
- 本機のHDMI OUT端子からはOSD画面表示用の映像信号は出力されません。HDMI接続する場合は、HDMI端子に加え、OSD画面表示用に本機とテレビを1種類の映像端子を使って接続してください。

## ■ 操作状態 (STATUS) 表示画面について

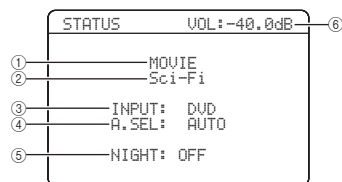

- 音場プログラム
- 音場サブプログラム
- 入力ソース
- 入力モード
- ナイトリスニングモード
- 音量



# 最適な視聴空間を自動的に設定する (AUTO SETUP)

本機に搭載の「YPAO」(Yamaha Parametric Room Acoustic Optimizer)により、お使いになるスピーカーの配置や性能、お部屋の音響特性を測定し、最適な視聴空間を自動的に設定できます。スピーカーからテストトーンを出力し、付属のオプティマイザーマイクで測定します。

## 測定の前に

AUTO SETUPでは以下の測定を行うことにより、最適な視聴空間を自動的に設定します。

- **WIRING**  
スピーカーの接続状態や極性をチェックします。
- **SIZE**  
各スピーカーのサイズを設定します。
- **DISTANCE**  
リスニングポジションから各スピーカーまでの距離を測定し、遅延時間を設定します。
- **EQUALIZING**  
スピーカーの周波数特性を調節します。
- **LEVEL**  
各スピーカーからの音量を調節します。

AUTO SETUPの測定を正しく行うため、測定を始める前に以下の事項をご確認ください。

- すべてのスピーカーおよびサブウーファーが正しく接続されているか
- テレビが正しく映像接続されているか
- ヘッドホンが取り外されているか
- リスニングルーム内や周囲の環境ができるだけ静かに保たれているか

サブウーファーを接続している場合は電源を入れて、下図の位置(半分よりやや小さめ)にボリュームを設定してください。また、クロスオーバー周波数/ハイカット周波数の設定機能がある場合は、クロスオーバー周波数/ハイカット周波数を最大に設定してください。

サブウーファー

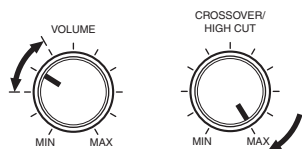

### ヒント

AUTO SETUPでは、FRONT A端子に接続したスピーカーをフロントチャンネルの測定用として使います。

### ご注意

測定中は大きな音量でテストトーンが出ます。小さなお子様などがリスニングルームに入らないようご注意ください。

## 測定する

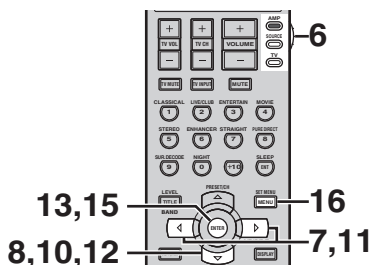

### 1 本機とテレビの電源をオンにする。

本機の電源について詳しくは、「電源をオン/オフする」(P.39 ページ)をご覧ください。

### 2 テレビの映像入力を切り替えて、本機の映像に合わせる。

詳しくはテレビの取扱説明書をご覧ください。

### ヒント

たとえば、本機がテレビのビデオ入力端子2に接続されている場合は、ビデオ入力2を選びます。

### 3 本機前面のOPTIMIZER MIC端子に、付属のオプティマイザーマイクを接続する。

OSDに「AUTO:MENU」画面が表示されます。

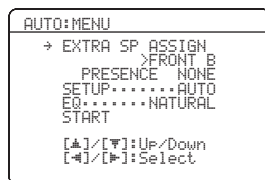
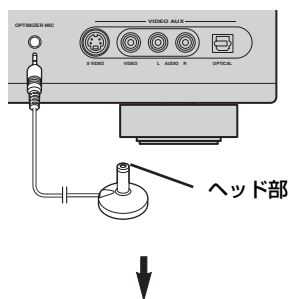

### ヒント

上記のOSD画面が表示されていない場合は、テレビの映像入力を、画面が表示される位置に切り替えてください。

- 4** オプティマイザーマイクを視聴位置 (リスニングポジション) に、ヘッド部を上に向けて耳と同じ高さに置く。

耳と同じ高さに設置するために三脚などを使うことをおすすめします。その場合は、三脚に付属のネジでオプティマイザーマイクを固定してください。

オプティマイザーマイク

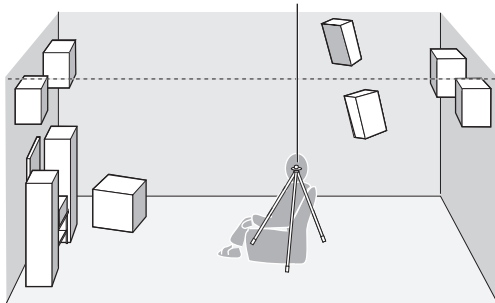

- 5** 「EXTRA SP ASSIGN」の左側に「→」(矢印)が表示されていることを確認する。

「→」が左側に表示されている項目が、現在選択されている項目です。

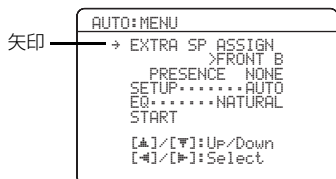

- 6** 操作機器選択スイッチをスライドさせて、AMPを選ぶ。

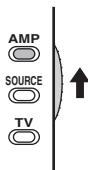

- 7** ◀/▶キーを押して、FRONT B/PRESENCE端子に接続したスピーカーの用途を設定する。

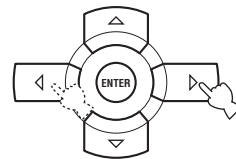

< EXTRA SP ASSIGN >

選択項目： FRONT B、 PRESENCE、 NONE

初期設定： FRONT B

フロント B スピーカーとして使う場合：  
「FRONT B」を選択します。

プレゼンススピーカーとして使う場合：  
「PRESENCE」を選択します。

スピーカーを接続していない場合：  
「NONE」を選択します。

ご注意

アドバンスドセットアップメニュー「BI-AMP」を「ON」に設定している場合、「PRESENCE」は選べません(122ページ)。

- 8** ▼キーを押して、「SETUP」を選ぶ。

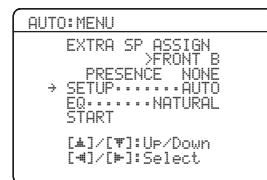
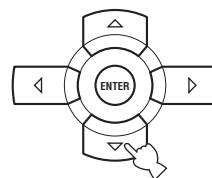

- 9** 「SETUP」の右側に「AUTO」と表示されていることを確認する。

## 10 ▽キーを押して、「EQ」を選ぶ。

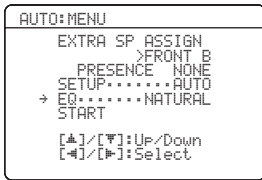

## 11 ◀/▶キーを押して、各スピーカーの周波数特性の補正方法を選ぶ。

### < EQ >

選択項目：NATURAL、FLAT、FRONT

初期設定：NATURAL

**NATURAL**：すべてのスピーカーの音質を、高域特性を下げた状態にそろえます。高域がきつくと聞こえるときに設定してください。

**FLAT**：各スピーカーの特性を均一（フラット）にします。

**FRONT**：各スピーカーの特性をフロント左/右スピーカーの特性に合わせます。

## 12 ▽キーを押して、「START」を選ぶ。

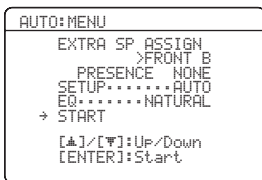

## 13 ENTERキーを押す。

OSD画面に「WAITING」と表示され、AUTO SETUPが始まります。各スピーカーからは大きなテスト音が出力されます。より正確な測定結果を得るため、測定中はリスニングルームから出ることをおすすめします。測定終了まで、約3分かかります。

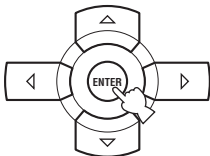

OSD画面は右図のように変わります。手順の途中でAUTO SETUPを中断したい場合は、△キーを押してください。

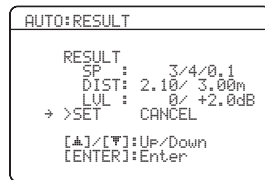
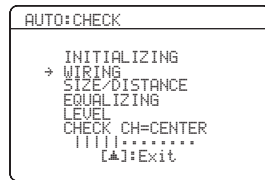

測定が終わると、AUTO:RESULT画面に結果が表示されます。

**SP**：接続されているスピーカーの数を以下の順で表示します。

フロント、センター、プレゼンスの合計/サラウンド、サラウンドバックの合計/サブウーファー

**DIST**：リスニングポジションからスピーカーまでの距離を以下の順で表示します。

最も近いスピーカーまでの距離/最も遠いスピーカーまでの距離

**LVL**：スピーカーの音量レベルを以下の順で表示します。

最も低い音量レベル/最も高い音量レベル

### ☀ ヒント

- 「詳細情報を表示する」(☞45 ページ) で、測定結果の詳細な情報を表示できます。
- 「DIST」の測定結果は、お使いのサブウーファースの特性により、実際よりも長い距離が表示される場合があります。
- OSD画面に「ERROR」と表示された場合は、「エラーメッセージが表示される場合」(☞45 ページ) をご覧ください。
- OSD画面に「WARNING」と表示された場合は、「警告メッセージが表示される場合」(☞46 ページ) をご覧ください。

## 14「SET」の左側に「→」および「▷」が表示されていることを確認する。

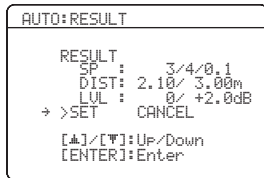

### ☀ ヒント

AUTO SETUPで測定、最適化した視聴環境を適用しない場合は、◀/▶キーを押して「CANCEL」を選んでください。

## 15ENTERキーを押す。

AUTO SETUPで測定、最適化した視聴環境を適用します。

## 16SET MENUキーを押す。

設定を終了します。オブティマイザーマイクを本機から取り外し、直射日光の当たらない涼しい場所で保管してください。



### ご注意

オブティマイザーマイクは熱に弱いので、直射日光が当たる場所やAV機器の上など、高温になる場所には置かないでください。

### ☀ ヒント

- 以下の場合、AUTO SETUPを再度実施してください。
  - リスニングルームを変更した
  - リスニングポジションを変更した
  - スピーカーの設置位置を変更した
  - スピーカーの数を変更した
  - スピーカーを別のものに変更した
  - すべての設定を初期設定に戻した (☞123 ページ)
- 視聴環境により、RESULT: WIRING画面に「SWFR REV」と表示されて、セットメニュー「SPEAKER SET」の「SUBWOOFER PHASE」が自動的に「REVERSE」に設定される場合があります。必要に応じて「SUBWOOFER PHASE」の設定を変更してください (☞107 ページ)。
- 手動で視聴環境を設定したい場合や、AUTO SETUPでの設定値を変更したい場合は、MANUAL SETUPを実施してください (☞102 ページ)。
- 「設定値を以前の状態に戻す」で、以前実施したAUTO SETUPの設定値に戻したり、工場出荷状態に戻したりすることができます (☞46 ページ)。

## ■ 詳細情報を表示する

- 1 「測定を開始する」手順 13で  
AUTO:RESULT 画面が表示されたら、  
△/▽キーを押して「RESULT」を選ぶ。

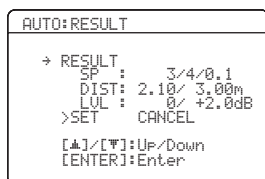

- 2 ENTERキーを押す。  
測定結果の詳細情報が表示されます。

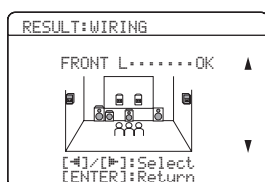

- 3 ◀/▶キーを押す。  
表示内容が切り替わります。

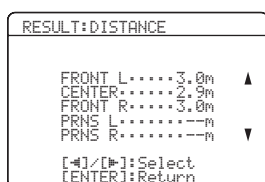

### ☀ ヒント

- AUTO:RESULT 画面に戻るには、ENTERキーを押します。
- 「DISTANCE」の測定結果は、お使いのサブウーファースの特性により、実際よりも長い距離が表示される場合があります。
- 「EQ」の測定結果は、最適な補正をした結果、同じ周波数に異なった設定値が表示されることがあります。

## ■ エラーメッセージが表示される場合

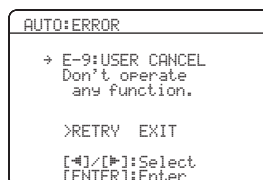

- 1 エラーの内容を確認し、問題を解決する。  
詳しくは、「エラーメッセージ」(P.48 ページ)をご覧ください。
- 2 ▽キーを押して、「RETRY EXIT」を選ぶ。

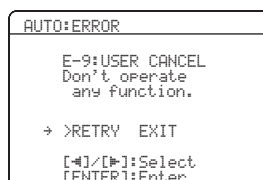

### ☀ ヒント

エラーメッセージ「E-5:NOISY」が表示された場合は、「RETRY EXIT」の右側に「PROCEED」も表示されます。

- 3 「RETRY」の左側に「>」が表示されていることを確認する。

### ☀ ヒント

- AUTO SETUPを終了する場合は、◀/▶キーを押して「EXIT」を選び、ENTERキーを押してください。
- エラーメッセージ「E-5:NOISY」が表示されている場合、◀/▶キーを押して「PROCEED」を選び、ENTERキーを押せば、AUTO SETUPの設定を続行できます。

- 4 ENTERキーを押す。  
AUTO SETUPの設定を始めからやり直します。

## ■ 警告メッセージが表示される場合

- 1 「WARNING」の左側に「→」が表示されていることを確認する。

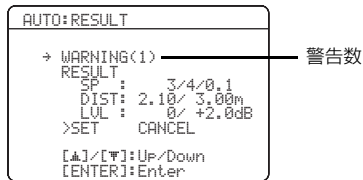

- 2 ENTERキーを押す。

警告内容と、警告対象のスピーカーが表示されます。警告が2つ以上ある場合は、◀/▶キーを押すと表示内容が切り替わります。

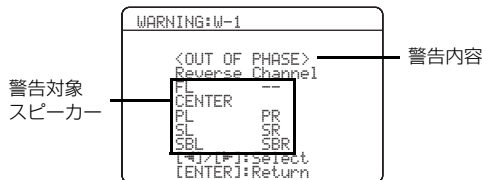

### ☀ ヒント

「—」は、警告対象外のスピーカーをあらわしています。

- 3 表示されている問題を解決する。

詳しくは、「警告メッセージ」(☞49 ページ)をご覧ください。

- 4 ENTERキーを押す。

AUTO:RESULT画面に戻ります。44 ページの手順 14 から AUTO SETUP の設定を続けてください。

## 設定値を以前の状態に戻す

前回実施した AUTO SETUP の設定値や、MANUAL SETUP (☞102 ページ) の設定値に戻したり、AUTO SETUP や MANUAL SETUP で変更した設定値をすべて工場出荷状態に戻したりすることができます。

- 1 「測定する」(☞41 ページ) の手順 8 まで操作する。

- 2 ◀/▶キーを押して、項目を選ぶ。

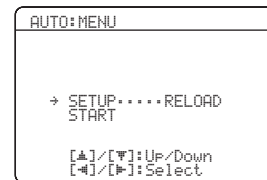
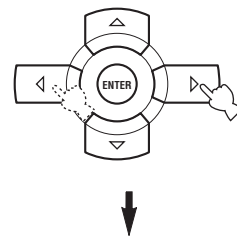

### < SETUP >

**RELOAD** : 前回実施した AUTO SETUP の設定値に戻します。

**UNDO** : 最新の AUTO SETUP の設定値を無効にし、MANUAL SETUP の設定値に戻します。MANUAL SETUP を設定していない場合は、前回実施した AUTO SETUP の設定値に戻します。

**DEFAULT** : 工場出荷状態に戻します。

### ご注意

アドバンストセットアップメニュー「BI-AMP」(☞122 ページ) や、セットメニュー「EXTRA SP ASSIGN」(☞104 ページ) の設定を変更した場合、「RELOAD」および「UNDO」は選べません。

### 3 ▽キーを押して、「START」を選ぶ。

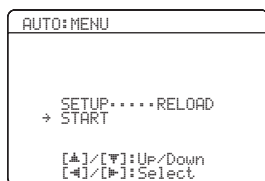

### 4 ENTERキーを押す。

以前の設定が呼び出され、OSD画面に設定値が表示されます。

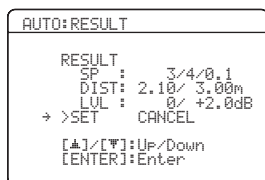
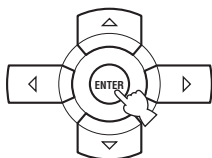

### 5 「SET」の左側に「→」および「▷」が表示されていることを確認する。

#### ☀ ヒント

以前の設定値に戻さない場合は、◀/▷キーを押して「CANCEL」を選んでください。

### 6 ENTERキーを押す。

以前の設定値に戻ります。

## 表示メッセージについて

### ■ 測定開始時の表示

エラーメッセージ	原因	対策
Connect MIC!	付属のオプティマイザーマイクが接続されていません。	本機前面の OPTIMIZER MIC 端子に、オプティマイザーマイクを接続してください。
Unplug HP!	ヘッドホンが接続されています。	本機前面の PHONES (SILENT CINEMA) 端子から、ヘッドホンを抜いてください。

### ■ エラーメッセージ

エラーメッセージE-10が繰り返し表示される場合は、ヤマハサービスセンターにお問い合わせください。

エラーメッセージ	原因	対策
E-1:NO FRONT SP	フロント左/右チャンネル信号が検出されませんでした。	フロント左/右スピーカーが正しく接続されているか確認してください。 FRONT PREOUT 端子に外部パワーアンプを接続している場合は、外部パワーアンプの電源が入っているかご確認ください。
E-2:NO SUR. SP	サラウンド左/右チャンネル信号の片側しか検出されませんでした。	サラウンド左/右スピーカーが正しく接続されているか確認してください。
E-3:NO PRES. SP	プレゼンス左/右チャンネル信号の片側しか検出されませんでした。	プレゼンス左/右スピーカーが正しく接続されているか確認してください。
E-4:SBR->SBL	サラウンドバックスピーカーを1本のみ接続している場合に、R側のサラウンドバックチャンネル成分のみが検出されました。	サラウンドバックスピーカーを1本のみ接続する場合は、L側 (SINGLE) の端子に接続してください。
E-5:NOISY	騒音が大きすぎて、正確な測定ができません。	周囲が静かな時間帯に測定をやり直してみてください。 エアコンなど、騒音を発生する機器の電源を一時的に切るか、オプティマイザーマイクから遠ざけてみてください。
E-6:CHECK SUR.	サラウンド左/右スピーカーが接続されていないのに、サラウンドバックスピーカーだけが接続されています。	サラウンドバックスピーカーを使うときは、サラウンド左/右スピーカーを接続する必要があります。
E-7:NO MIC	測定の途中でオプティマイザーマイクが外れました。	AUTO SETUP での測定中はオプティマイザーマイクに触れないようご注意ください。
E-8:NO SIGNAL	オプティマイザーマイクがテストトーンを検知していません。	オプティマイザーマイクが正しく設置されているか確認してください。 各スピーカーが正しく接続、設置されているか確認してください。
E-9:USER CANCEL	何らかの操作をしたため、測定が中断しました。	測定をやり直してください。測定中は音量を調節するなどの操作をしないでください。
E-10:INTERNAL ERROR	内部エラーが発生しました。	測定をやり直してください。



## ■ 警告メッセージ

警告メッセージが表示された場合、補正はされますが、最適なものではありません。

警告メッセージ	原因	対策
W-1 OUT OF PHASE	表示されたスピーカーの極性が、逆に接続されています。お使いのスピーカーの種類によっては、スピーカーが正しく接続されていても、このメッセージが表示されます。	スピーカーの極性+ (プラス)、- (マイナス) が正しいか確認してください。正しく接続されている場合は、このメッセージが表示されても正常に使用できます。
W-2 OVER 24m	表示されたスピーカーとリスニングポジションとの距離が24mよりも離れているため、補正できません。	視聴位置の24m以内にスピーカーを移動してください。
W-3 LEVEL ERROR	各チャンネル間の音量差が大きすぎて、補正ができません。	スピーカーの設置位置を再度確認して、すべてのスピーカーが同等の環境下に設置されているか確認してください。
		スピーカーの極性+ (プラス)、- (マイナス) が正しいか確認してください。
		なるべく性能が似ている、または同じスピーカーを使用することをおすすめします。
W-4 CHECK PRNS	「EXTRA SP ASSIGN」が「PRESENCE」に設定されているのに、プレゼンス左/右チャンネル信号が検出されませんでした。	プレゼンス左/右スピーカーが正しく接続されているか確認してください。
		プレゼンススピーカーを使用しない場合は、「EXTRA SP ASSIGN」を「PRESENCE」以外に設定してください。

# 基本的な再生のしかた

AUTO SETUPの設定が終わったら、再生をはじめましょう。ここでは、DVDプレーヤーを例にとって基本的な再生のしかたを説明します。DVDプレーヤー以外の機器も、ほぼ同じ手順に沿って再生できます。DVDプレーヤー以外の機器の再生のしかたについては、「こんな操作をしたいときには・・・」(P59 ページ) もあわせてご覧ください。

## ※ ヒント

「基本的な再生のしかた」の手順以外にも、SCENE (シーン) 機能を使えば、DVDなどの入力ソースを簡単に再生できます。詳しくは、「SCENE機能の基礎知識」(P90 ページ)、または簡易接続ガイドをご覧ください。

### 1 本機の電源をオンにする。

リモコンのPOWERキー、または本体のSTANDBY/ONスイッチを押して電源をオンにします。本機の電源について詳しくは、「電源をオン/オフする」(P39 ページ) をご覧ください。

#### リモコンの操作

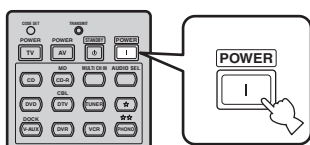

#### 本体の操作

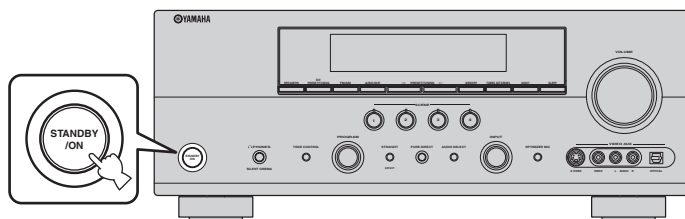

### 2 本機に接続したテレビの電源をオンにする。

詳しくはテレビの取扱説明書をご覧ください。

### 3 本機に接続されたDVDプレーヤーの電源をオンにする。

詳しくはDVDプレーヤーの取扱説明書をご覧ください。

### 4 DVDディスクをセットする。

詳しくはDVDプレーヤーの取扱説明書をご覧ください。

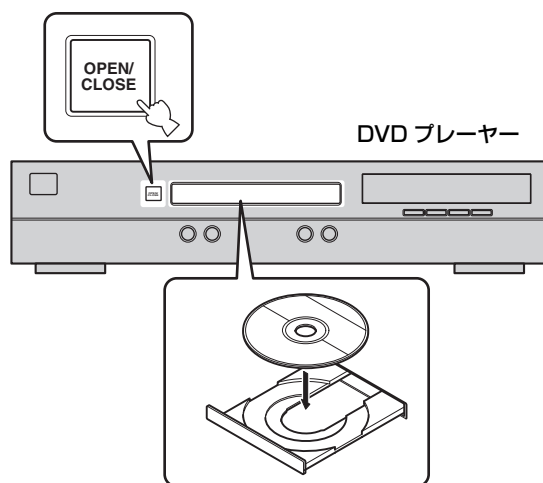

## 5 音声を出力するフロントスピーカーを選ぶ。

本体の **SPEAKERS** キーを繰り返し押し、音を出すフロント左/右スピーカーを選びます。押しごとに「A→B→ABオン→ABオフ→A・・・」のように切り替わります。選んでいるスピーカーは、フロントパネルディスプレイの **SP A** / **B** インジケーターで表示されます。

### 本体の操作

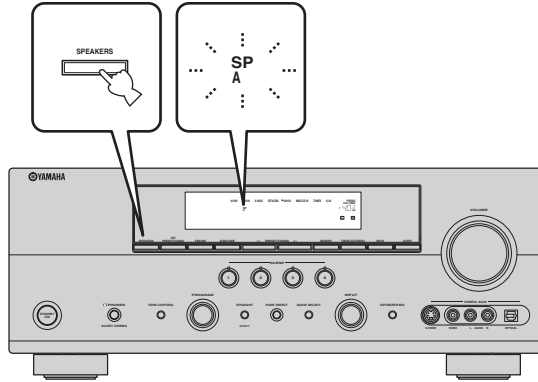

### ご注意

AUTO SETUP (※41 ページ)、またはセットメニュー「**SPEAKER SET**」の「**EXTRA SP ASSIGN**」(※104 ページ)を「**FRONT B**」以外に設定している場合、フロントBスピーカーは選ばれません。

## 6 再生する機器を選ぶ。

リモコンの **DVD** キーを押すか、本体の **INPUT** セレクターを回して「**DVD**」を選びます。フロントパネルディスプレイに「**INPUT: DVD** (入力する機器名)」と数秒間表示されます。

### リモコンの操作

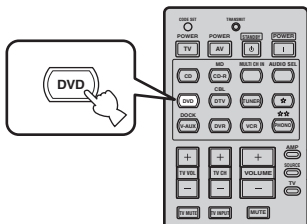

### 本体の操作

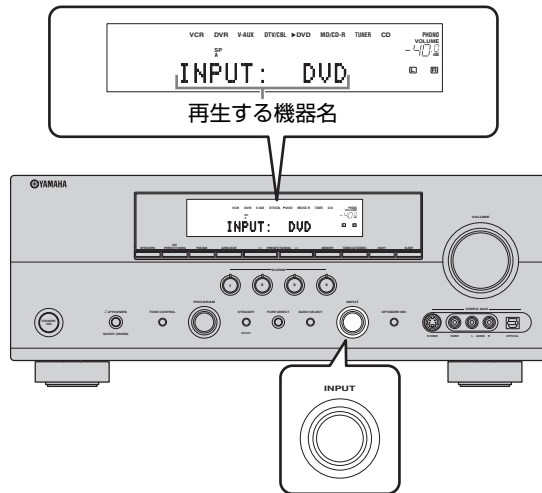

## 7 テレビの入力を本機の映像に切り替える。

詳しくはテレビの取扱説明書をご覧ください。

### ※ ヒント

たとえば、本機がテレビのビデオ入力端子2に接続されている場合は、ビデオ入力2を選びます。

## 8 再生をはじめる。

詳しくはDVDプレーヤーの取扱説明書をご覧ください。

### ※ ヒント

- 音の大きさを調節するには (P.59 ページ)
- 本機の使用を終了するには (P.59 ページ)
- リモコンコードを設定すれば、お使いのDVDプレーヤーを本機のリモコンで操作できます (P.128 ページ)。

## 9 音場プログラムを選ぶ。

お好みの音場プログラムを選んで、臨場感をお楽しみください。リモコンの**操作機器選択スイッチ**をスライドさせて**AMP**を選んでから、**音場プログラムキー**を押す、または本体の**PROGRAM セレクター**を回して、音場プログラムを選びます。

選んだ音場プログラムがフロントパネルディスプレイに表示されます。

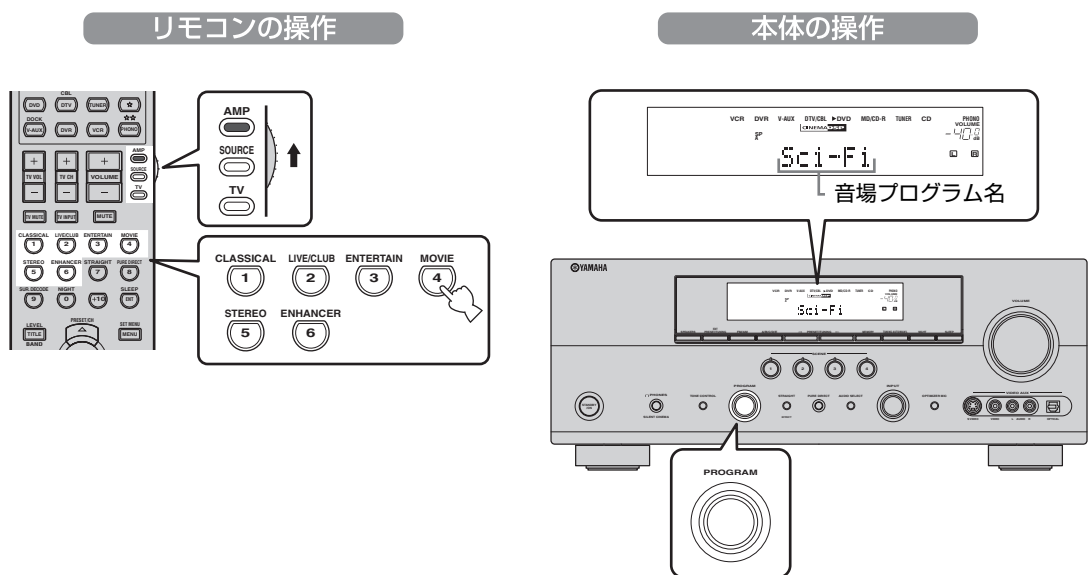

### おすすめの音場プログラム

以下は映画を見るとき、音楽を聴くときにおすすめの音場プログラムです。なお、それぞれの音場の特徴について詳しくは、「音場プログラムについて」(P.62 ページ)をご覧ください。

#### 映画を見るときには…

- ENTERTAIN  
3 **ENTERTAINMENT**  
 Sports  
 Action Game  
 Roleplaying Game  
 Music Video
- MOVIE  
4 **MOVIE**  
 Sci-Fi  
 Adventure  
 Drama  
 Mono Movie  
 Standard  
 Spectacle

#### 音楽を聴くときには…

- CLASSICAL  
1 **CLASSICAL**  
 Hall in Munich  
 Hall in Vienna  
 Chamber
- LIVE/CLUB  
2 **LIVE/CLUB**  
 The Bottom Line  
 Cellar Club  
 The Roxy Theatre
- STEREO  
5 **STEREO**  
 2ch Stereo  
 7ch Stereo
- ENHANCER  
6 **MUSIC ENHANCER**  
 2ch Enhancer  
 7ch Enhancer

# FM / AM 放送を聴く

本機に搭載されているチューナー機能を使って、FM / AM 放送を楽しめます。

## ☀ ヒント

本機は、1つのキーを押すだけでFM / AM放送を簡単に再生できる「SCENE（シーン）機能」を搭載しています。詳しくは、「SCENE機能の基礎知識」をご覧ください（☞90ページ）。

### リモコンの操作

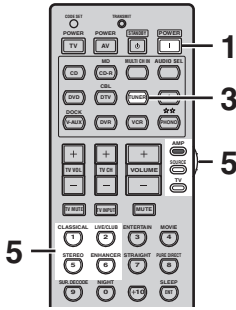

### 本体の操作

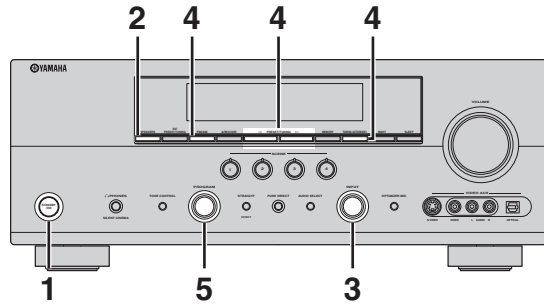

## 1 本機の電源をオンにする。

リモコンの **POWER** キー、または本体の **STANDBY/ON** スイッチを押して電源をオンにします。本機の電源について詳しくは、「電源をオン/オフする」（☞39ページ）をご覧ください。



リモコン

または



本体

## 3 本機の機能をチューナーに切り替える。

リモコンの **TUNER** キーを押すか、本体の **INPUT セレクター** を回して、チューナー機能に切り替えます。フロントパネルディスプレイに数秒間「INPUT: TUNER」と表示されます。



リモコン

または



本体

## 2 音声を出力するフロントスピーカーを選ぶ。

本体の **SPEAKERS** キーを繰り返し押し、音を出すフロント左/右スピーカーを選びます。押すごとに「A→B→ABオン→ABオフ→A・・・」のように切り替わります。選んでいるスピーカーは、フロントパネルディスプレイのSP A / Bインジケータで表示されます。



本体



### ご注意

AUTO SETUP（☞41ページ）、またはセットメニュー「SPEAKER SET」の「EXTRA SP ASSIGN」（☞104ページ）を「FRONT B」以外に設定している場合、フロントBスピーカーは選ばません。

基本的な再生のしかた

## 4 放送局を選ぶ。

放送局はオート選局とマニュアル選局の2つの方法で選べます。

### 自動的に選局する場合（オート選局）

- ① 本体のFM/AMキーを押して、FMまたはAMを選ぶ。



- ② 本体のTUNING (AUTO/MAN'L) キーを繰り返し押して、フロントパネルディスプレイにAUTOインジケータを点灯させる。



「:」（コロン）がフロントパネルディスプレイに表示されている場合は選局できません。PRESET/TUNING (EDIT) キーを押してコロンを消してください。

- ③ 本体のPRESET/TUNING ◀/▶キーを押す。

▶キーを押すと高い周波数へ、◀キーを押すと低い周波数へ向かってオート選局がはじまります。

放送局を受信すると、その局の周波数が表示され、TUNEDインジケータが点灯します。

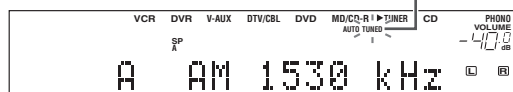
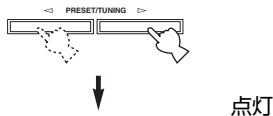

### ☀ ヒント

- 受信感度が最良になるように、本機に接続したFM/AMアンテナの向きや位置を調節してください。
- 電波が弱くて聴きたい放送局が選べないときは、手動で選局してください（☞ 右記参照）。
- お好みの放送局を登録（プリセット）しておくと、聴きたい放送局を簡単に呼び出せます（☞ 85～87 ページ）。

### 手動で選局する場合（マニュアル選局）

聴きたい放送局をうまく受信できないときは手動で選局してください。

FM放送局を手動で受信すると自動的にモノラル受信が行われて、電波が弱い場合でもよりよい音声をお楽しみいただけます。

- ① 本体のFM/AMキーを押して、FMまたはAMを選ぶ。



- ② 本体のTUNING (AUTO/MAN'L) キーを繰り返し押して、フロントパネルディスプレイのAUTOインジケータを消す。



「:」（コロン）がフロントパネルディスプレイに表示されている場合は選局できません。PRESET/TUNING (EDIT) キーを押してコロンを消してください。

- ③ 本体のPRESET/TUNING ◀/▶キーを押して、放送局の周波数に合わせる。

放送局を受信すると、TUNEDインジケータが点灯します。

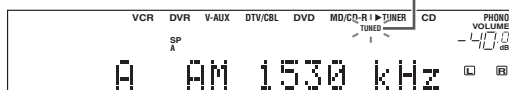
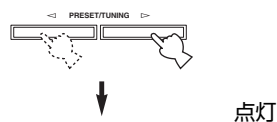

### ☀ ヒント

- 受信感度が最良になるように、本機に接続したFM/AMアンテナの向きや位置を調節してください。
- お好みの放送局を登録（プリセット）しておくと、聴きたい放送局を簡単に呼び出せます（☞ 85～87 ページ）。

## 5 音場プログラムを選ぶ。

お好みの音場プログラムを選んで、臨場感をお楽しみください。リモコンの**操作機器選択スイッチ**をスライドさせて**AMP**を選んでから**音場プログラムキー**を押す、または本体の**PROGRAM セレクター**を回して、お好みの音場プログラムを選びます。

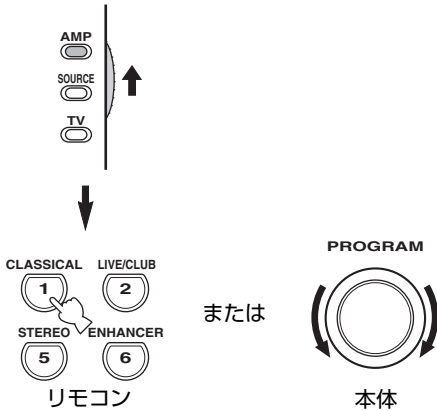

### おすすめの音場プログラム

以下は音楽を聴くときにおすすめの音場プログラムです。なお、それぞれの音場の特徴について詳しくは、「音場プログラムについて」(P.62 ページ)をご覧ください。

### 音楽を聴くときには…

CLASSICAL

①

#### CLASSICAL

Hall in Munich  
Hall in Vienna  
Chamber

LIVE/CLUB

②

#### LIVE/CLUB

The Bottom Line  
Cellar Club  
The Roxy Theatre

STEREO

⑤

#### STEREO

2ch Stereo  
7ch Stereo

ENHANCER

⑥

#### MUSIC ENHANCER

2ch Enhancer  
7ch Enhancer

# iPodを再生する

リアパネルのDOCK端子にヤマハ製ドック（別売YDS-10など）を接続し、iPod（クリックホイール、nano、mini）をセットすれば、iPodに保存された音楽や映像を楽しめます。iPodの操作は、iPod本体で行うほかに、本機のリモコンで操作したり、OSD画面を見ながら操作したりすることもできます。ヤマハ製ドックの接続については、「ヤマハ製ドックを接続する」（P.35 ページ）をご覧ください。

## ※ ヒント

- ・ 本機に接続したヤマハ製ドック（別売YDS-10など）にiPodをセットすると、本機とiPodとの通信が始まります。
- ・ 本機とiPodとの通信が完了すると、フロントパネルディスプレイに「iPod connected」と表示され、DOCKインジケータが点灯します。
- ・ 本機とiPodとの通信に問題が生じると、フロントパネルディスプレイにエラーメッセージが表示されます。iPod接続時に表示されるメッセージについては、「iPod接続時のメッセージについて」（P.58 ページ）をご覧ください。
- ・ DOCK端子には、iPodのアナログ音声信号およびアナログ映像信号のみ入力されます。入力されたアナログ音声信号はAUDIO OUT (REC)端子からのみ出力されます。
- ・ 本機の電源がオンのとき、iPodは自動的に充電されます。
- ・ 本機の電源がスタンバイのときのiPodの充電モードを設定できます（P.120 ページ）。
- ・ コンプレストミュージック・エンハンサーモードで、よりダイナミックな再生音を楽しめます（P.63 ページ）。

## ご注意

iPodの種類やソフトウェアのバージョンにより、一部の機能が使えない場合があります。

## iPodを操作する

リモコンでiPodを操作したいときは、最初に操作機器選択スイッチでSOURCEを選んでから、入力選択キーのV-AUX/DOCKキーを押します。iPodの操作に使うキーは、下図の白色で示した部分です。

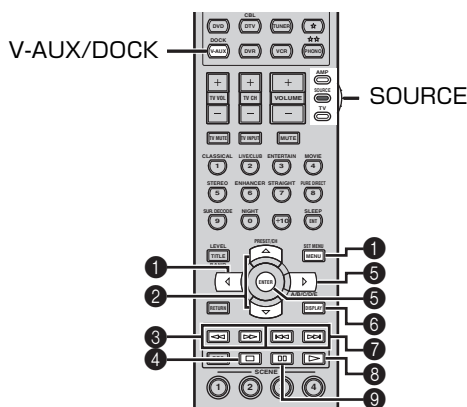

- 1 1つ前の表示に戻ります。
- 2 上/下のメニューにカーソルを移動します。
- 3 巻き戻し/早送りします（長押し）。
- 4 再生を停止します。
- 5 選択したメニューに入ります。
- 6 メニュー表示モードに入る、または終了します。
- 7 再生中の曲の先頭または次の曲の先頭にスキップします。
- 8 再生します（ノーマルモード時は再生/一時停止）。
- 9 一時停止します（ノーマルモード時は再生/一時停止）。

## ノーマルモードで操作する

iPodをヤマハ製ドック（別売YDS-10など）にセットすると、ノーマルモードに入ります。ノーマルモードでは、OSD画面を表示させずに、リモコンで以下の基本的な操作ができます。

- ・ 再生
- ・ 停止
- ・ 巻戻し
- ・ 早送り
- ・ スキップ
- ・ 一時停止

## ※ ヒント

iPod本体でも操作できます。

## ご注意

映像系のファイルを再生している場合、本機のリモコンで巻き戻し、早送り、スキップは操作できません。iPod本体で操作してください。



## メニュー表示モードで操作する

本機とテレビを映像接続すれば、OSD画面に表示されるメニューを見ながら基本的な操作をしたり、お好みに合わせて設定を変更したりすることができます。また、コンテンツの情報を見たり、本機の動作状況などを確認したりすることもできます。

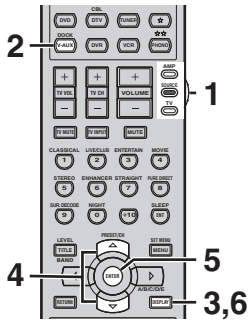

### ☀ ヒント

メニュー表示モードで操作中に1つ前のメニュー表示に戻りたい場合は、リモコンのMENUキーまたは<キーを押します。

### ご注意

- ・ iPod本体では操作できません。
- ・ 映像系のファイルはメニュー表示モードでは選択できません。ノーマルモードで再生してください。
- ・ 本機が表示できない文字は「\_」（アンダーバー）と表示されます。

## 1 操作機器選択スイッチをスライドさせて、SOURCEを選ぶ。

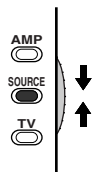

## 2 リモコンのV-AUX/DOCKキーを押す。

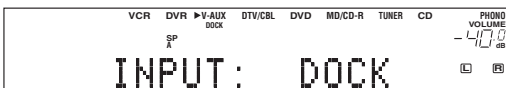

## 3 DISPLAYキーを押す。

メニュー画面が表示されます。

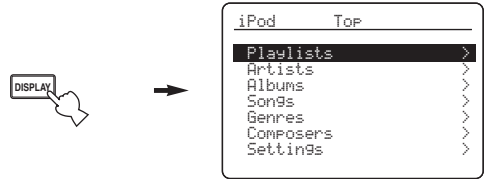

## 4 Δ/▽キーを繰り返し押し続けて、設定したいメニューを選ぶ。

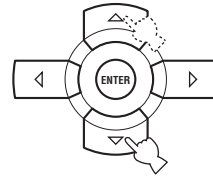

## 5 ENTERキーを押す。

選んだメニューに入ります。

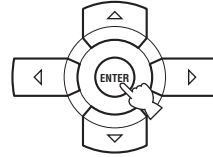

### ☀ ヒント

▷キーを押して、選んだメニューに入ることできます。

- 選択項目： Playlists (プレイリスト)  
 Artists (アーティスト)  
 Albums (アルバム)  
 Songs (曲名)  
 Genres (ジャンル)  
 Composers (作曲家)  
 Settings (セットアップメニュー)

階層が進むごとに、以下のように項目が切り替わります。

- ・ Playlists → Songs
- ・ Artists → Albums → Songs
- ・ Albums → Songs
- ・ Songs
- ・ Genres → Artists → Albums → Songs
- ・ Composers → Albums → Songs
- ・ Settings → Shuffle、Repeat

### < Shuffle > (シャッフル)

曲やアルバムをランダムに選んで再生します。

**選択項目**： Off、Songs、Albums

**Off**：ランダム再生しません。

**Songs**：曲をランダムに選んで再生します。

**Albums**：アルバムをランダムに選んで再生します。

#### ※ ヒント

「Songs」または「Albums」を選んでいるときは、OSD画面右上に「」が表示されます。

### < Repeat > (リピート)

曲やアルバムを繰り返し (リピート) 再生します。



**選択項目**： Off、One、All

**Off**：リピート再生しません。

**One**：選んだ曲をリピート再生します。

**All**：すべての曲をリピート再生します。

#### ※ ヒント





「One」または「All」を選んでいるときは、OSD画面右上に「」または「」が表示されます。

## 6 DISPLAY キーを押す。

メニュー表示モードを終了します。

## ■ 再生情報画面表示について



- ① トラック番号／トラック数
- ② アーティスト名
- ③ アルバム名
- ④ 曲名
- ⑤ 進捗表示
- ⑥ 経過時間
- ⑦ シャッフル／リピート表示
- ⑧  (再生)、 (一時停止)、 (早送り)、 (巻き戻し)
- ⑨ 残り時間

#### ※ ヒント

セットメニュー「DISPLAY SET」の「OSD-SOURCE」で、メニュー画面や再生情報画面を表示させたときの表示時間を設定できます (P.118 ページ)。

## ■ iPod 接続時のメッセージについて

本機に接続したヤマハ製ドック (別売 YDS-10 など) に iPod をセットしたときに、フロントパネルディスプレイに表示されるメッセージの一覧です。

メッセージ	内容
Loading...	iPod との接続を確認中です。 iPod から情報を取得中です。
Connect error	iPod が正しく接続されていません。 iPod との通信に問題が発生しています。
Unknown iPod	本機に対応していない種類の iPod が接続されています。
iPod connected	iPod がヤマハ製ドックに正しく接続されました。
Disconnected	iPod がヤマハ製ドックから取り外されました。
Unable to Play	何らかの原因で再生できません。

# こんな操作をしたいときには…

## リモコンの操作

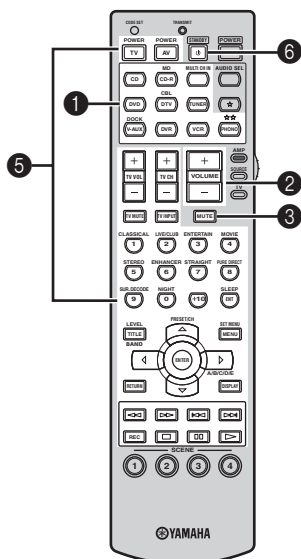

## 本体の操作

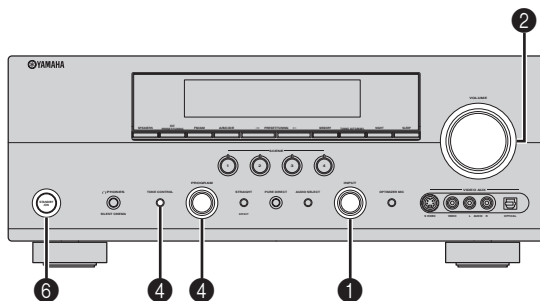

基本的な再生のしかた

### DVDプレーヤー以外の機器を再生するときは (①)

リモコンの入力選択キー、または本体のINPUTセレクターを回して、再生する機器を選びます。たとえば、CDプレーヤーを再生したい場合は、CDキーを押すか、INPUTセレクターを回して「CD」を選べば、CDプレーヤーの再生を楽しめます。

### 音の大きさを調節したいときは (②)

リモコンのVOLUME+/-キーを押すか、本体のVOLUMEコントロールを回して、音の大きさを調節します（可変範囲：MUTE、-80.0dB～+16.5dB）。

#### ※ ヒント

セットメニュー「AUDIO SET」の「MAX VOL.」で音量の最大値を、また、「INI.VOL.」で、電源をオンにしたときの音量をそれぞれ設定できます（※110ページ）。

### 一時的に音量を下げたいときは (③)

リモコンのMUTEキーを押します。フロントパネルディスプレイに「MUTE ON」と表示され、MUTEインジケータが点滅します。もとの音量に戻したいときは、もう一度MUTEキーを押します。

#### ※ ヒント

- VOLUME操作でミュートを解除することもできます。
- セットメニュー「AUDIO SET」の「MUTING TYPE」で、下げる音量を選ぶことができます（※110ページ）。

### 音色を調節したいときは (④)

フロント左/右スピーカーまたはヘッドホン（接続時のみ）の音色を調節できます。本体のTONE CONTROLキーを繰り返し押して、調節する音域、「BASS」（低音域）または「TREBLE」（高音域）を選びます。音域を選んだら、PROGRAMセレクターを回して音色を調節します（可変範囲：-10.0dB～+10.0dB）。

#### ※ ヒント

ヘッドホン接続時は、ヘッドホン用に独立して、音色を調節できます。

#### ご注意

- 音色を極端に調節した場合、ほかのスピーカーとの音のつながりが悪くなる場合があります。
- ピュアダイレクトモード（※74ページ）で再生しているときやMULTI CH INPUT端子に接続した機器を再生しているときは音色を調節できません。

### 本機のリモコンで他の機器を操作したいときは (⑤)

リモコンコードを設定すれば、本機のリモコンで他の機器を操作できます。詳しくは「リモコンで操作する機器を設定する」（※128ページ）をご覧ください。

### 本機の使用を終了するときは (⑥)

リモコンのSTANDBYキー、または本体のSTANDBY/ONスイッチを押して、本機をスタンバイにします。

# 音場プログラムガイド – なにを再生しますか？

本機でお楽しみいただける音場プログラムをご紹介します。見たい／聴きたいものに合わせて、音場プログラムを選び、再生してみましょう。音場プログラムの選択方法や詳しい解説については、「音場プログラムについて」(P.62 ページ) をご覧ください。

見たい／聴きたいものは？

この音場プログラムがおすすめです

映画を見る	壮大なファンタジー映画には	MOVIE 4	MOVIE Spectacle	壮大なスケール感を演出するスペクタクルな音場
	最新の SFX 映画には		MOVIE Sci-Fi	最新 SFX 映画の緻密なサウンドデザインを鮮やかに描き分ける抜けの良い音場
	大迫力のアドベンチャー映画には		MOVIE Adventure	アクション&アドベンチャー映画に最適な音場
	ラブロマンスやコメディには		MOVIE Drama	ストーリーを重視した映画をじっくりと楽しめる音場
	懐かしのモノラル映画には		MOVIE Mono Movie	往年のモノラル映画を当時の映画館の雰囲気を楽しめる音場
	映画館の迫力をお部屋で再現するには		SUR.DECODE 9	PRO LOGIC Iix PLIix Movie PRO LOGIC II PLII Movie DTS Neo:6 Cinema
スポーツ／ドラマを見る	白熱のスポーツ中継やドラマには	ENTERTAIN 3	ENTERTAINMENT Sports	バラエティやスポーツ中継番組に適用範囲の広い音場
ライブ映像を見る	ビッグエンターテイナーのステージには	ENTERTAIN 3	ENTERTAINMENT Music Video	ポップス・ロック・ジャズなどのライブステージを再現する音場
音楽を聴く	華やかなクラシックコンサートには	CLASSICAL 1	CLASSICAL Chamber	宮廷の大広間のような音場
			CLASSICAL Hall in Munich	広く奥行きのあるホールの音場
			CLASSICAL Hall in Vienna	響きが豊かな古典的な中ホールの音場
	熱気あふれるロックコンサートには	LIVE/CLUB 2	LIVE/CLUB Cellar Club	天井が低いアットホームなライブハウスの音場
			LIVE/CLUB The Roxy Theatre	ロサンゼルスホットなロックライブハウスの音場
	雰囲気のあるジャズライブには	LIVE/CLUB The Bottom Line	ニューヨークの有名なライブハウス「ザ・ボトム・ライン」の音場	
	ステレオ音声を楽しむには	STEREO 5	STEREO 2ch Stereo	ステレオ音声で再生
	原音に忠実な音質で音楽を楽しむには	PURE DIRECT 8	Pure Direct	原音に忠実な高品質音声で再生
圧縮オーディオフォーマットを楽しむには	ENHANCER 6	MUSIC ENHANCER 2ch Enhancer	2チャンネルステレオ音声でダイナミックに再生	
		MUSIC ENHANCER 7ch Enhancer	7チャンネルステレオ音声でダイナミックに再生	
楽しいホームパーティーを演出するには	STEREO 5	STEREO 7ch Stereo	広いエリアで音楽を楽しめる再生モード	

ゲームをする	ゲームの世界に没入するには	ENTERTAIN 3	ENTERTAINMENT Action Game	音声の移動が激しいアクションゲーム向けの音場
			ENTERTAINMENT Roleplaying Game	ストーリー重視の演出性の高いゲーム向けの音場
		SUR.DECODE 9	PRO LOGIC IIx PLIix Game	サラウンド感に包まれる大迫力の音場
			PRO LOGIC II PLII Game	

#### ☀ ヒント

- 音場プログラムの名前や説明にこだわらず、聞いたときに最もお好みに合った音場プログラムをお選びください。
- 音場効果をかけずにそのまま再生したい場合は、「音場効果をかけずに再生する」(P.77 ページ)をご覧ください。

# 音場プログラムについて

本機には、映画に最適なシネマDSP音場プログラム、音楽に最適なHiFi DSP音場プログラム、コンプレストミュージック・エンハンサーモードが搭載されています。

## ご注意

- 本機の音場プログラムは、世界各地の実在のホールなどの音響特性を測定した結果に基づいて設計されています。そのため、前後左右で響きの強さや音量差が異なると感じられる場合がありますが、故障ではありません。
- 音場プログラムの名前や説明にこだわらず、最も心地よく聞こえる音場プログラムをお選びください。

## 音場とは？



「その空間が持つ特有の音の響き」を音場と呼んでいます。コンサートホールなどで私達は、楽器の音や歌手の声が直接聴こえてくる「直接音」のほかに、床や壁、天井などに1回反射してから聴こえてくる「初期反射音」、さらに何回も反射を繰り返しながら次第に減衰してゆく「後部残響音」を聴くことになります。建物内部の形状や広さ、それに内装材料の種類等によって、初期反射音や残響音の構成が異なり、そのホール特有の響きが生まれます。それが「音場」です。

ヤマハでは、世界の著名なコンサートホールやオペラハウスなどで、反射音の方向・強さ・帯域特性・遅延時間等の音場情報を実際に測定し、その膨大なデータを蓄積しています。本機では、この音場測定の実測データを基に作成された音場プログラムを自由に選択し、著名ホールやライブハウスなどの音場をリスニングルームで再現することができます。

## 音場を構成する要素

### ■ 直接音

楽器やボーカルなどの、音源からどこにも反射することなく、直接リスナーの耳に届く音です。

### ■ 初期反射音

壁や天井などに1回反射してからリスナーの耳に到達する音です。初期反射音は直接音が発生してから50ms (50 / 1000 秒) から80ms (80 / 1000 秒) くらい後に耳に届きます。初期反射音により、直接音に明瞭さが付加されます。

### ■ 後部残響音

壁や天井、部屋の後部などに2回以上反射を繰り返しながら、多数の反響音がひとまとめになり、連続した音響の余韻となる音です。これらの反射音は方向性がなく、直接音の鮮明さを劣化させます。

### 反射音のイメージ

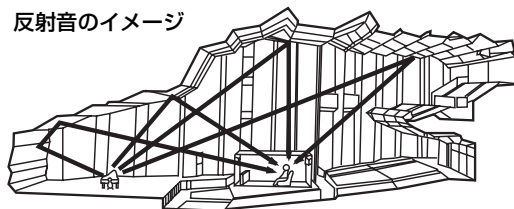

直接音、初期反射音、後部残響音が1つになることで、リスナーは演奏会場や劇場をイメージすることができます。デジタル音場プロセッサーはこの反射音、残響音を再現することで、音場を作り出します。

また、リスニングルームにおいて適切な反射音や後部残響音を再現できれば、独自のリスニング音場を作り出すことができます。つまりリスニングルームの音響効果をコンサートホール、ダンスフロア、大聖堂など、さまざまな演奏会場や劇場の音響効果に変えることができます。意のままに音場を再現する能力こそ、デジタル音場プロセッサーを通じてヤマハがこれまでに実践してきたことです。

## 音場の種類

本機が作り出す音場は大きく分けて以下の3つです。

### ■ プレゼンス音場

前方に広がる音場です。

### ■ サラウンド音場

後方に広がる音場です。

### ■ サラウンドバック音場

後方中央につくりだされる音場です。

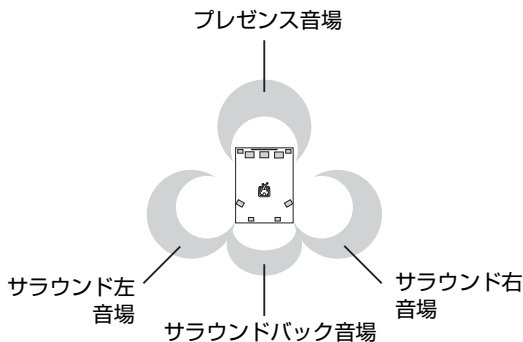

## シネマDSP音場プログラム

映画製作者の意図するサウンドは、セリフは明瞭にスクリーン上に定位し、効果音はその奥に、音楽はさらにその奥に拡がり、そしてサラウンドは視聴者を取り囲んでスクリーンの映像と一体になるようにデザインされています。

ヤマハDSPをAV再生用に進化させたプログラムが「シネマDSP音場プログラム」です。映画サラウンドデコーダーであるドルビープロロジック、ドルビーデジタルやDTS、また、BS/地上波デジタル放送の音声フォーマットであるAACなどの各デコーダーとヤマハDSPを融合し、映画のサウンドを最良の状態にデザインするダビングステージ（最終的な映画のサウンドデザインを完成させるファイナルミックス）でのクオリティをAVルームに再現するサラウンド音場です。

シネマDSP音場プログラムでは、フロント左/センター/フロント右チャンネルにもヤマハDSP処理を加えることで、視聴者はセリフの存在感や効果音、音楽の奥行き感とともに、スムーズな音源の移動感とスクリーンまで回り込むサラウンド感に包まれます。

## HiFi DSP音場プログラム

CDなどのステレオ音楽の再生に最適なプログラムです。入力信号に応じて各種デコーダーが使用されます。

## コンプレストミュージック・エンハンサーモード

MP3やAACなど、ポータブルオーディオプレーヤーなどで使用される圧縮オーディオフォーマットの再生に最適なプログラムです。高音域を拡張し、低音域を強調することによって、圧縮オーディオをダイナミックかつ臨場感たっぷりに再生します。

## ■ 音場プログラム一覧

キー	プログラム	サブプログラム	特徴
CLASSICAL ①	クラシカル CLASSICAL	ホール イン ミュンヘン Hall in Munich	ヨーロッパに多くみられる、内装材にシックな木の内張りが使われた、ミュンヘンにある2500席程度のコンサートホールです。繊細な美しい響きが豊かに拡がり、落ち着いた雰囲気を持っています。座席の位置は1階の中央左寄りです。
		ホール イン ウィーン Hall in Vienna	1700席程度のウィーンの伝統的なシューボックス型の中規模コンサートホールです。周囲の柱や彫刻により、全方向からの複雑な反射音を生み出しています。豊かな響きが特長です。
		チェンバー Chamber	宮廷の大広間のような天井の高い比較的広めの空間で、宮廷音楽や室内楽に適した心地よい残響が特長の音場です。
LIVE/CLUB ②	ライブ クラブ LIVE/CLUB	セラー クラブ Cellar Club	天井の低いアットホームなライブハウスです。小さなステージのすぐ前のような、リアルでライブな音場で、強い響きが特長です。
		ザ ロキシー シアター The Roxy Theatre	ロサンゼルスにあるロック系ライブハウスで、客席は最高時で約460程です。客席中央左寄りの音場です。
		ザ ボトム ライン The Bottom Line	ニューヨークで話題のライブハウス「ザ・ボトム・ライン」のステージ正面の音場です。フロアは300席ある左右に幅広い客席で占められ、明瞭な響きが特長の音場です。
ENTERTAIN ③	エンターテインメント ENTERTAINMENT	スポーツ Sports	ステレオ放送のスポーツ中継やスタジオバラエティ番組がライブ感豊かに楽しめます。スポーツ中継では解説者やアナウンサーの声はセンターに明瞭に定位し、歓声も含め場内の雰囲気は適度な空間の中で周囲に拡がり、その場にいるような臨場感が体感できます。
		アクション ゲーム Action Game	カーレースやFPSなどのアクションゲームに合わせてデザインされた音場です。チャンネル毎に効果の範囲を制限した反射音データを用いることで、明瞭な方位感を保ちつつ様々な効果音の存在感を高め、臨場感と迫力のあるプレイ環境を提供します。
		ロールプレイング ゲーム Roleplaying Game	RPGやアドベンチャーゲームなどに合わせてデザインされた音場です。映画用の音場効果と、Action Gameで用いた音場デザインを組み合わせることで、プレイ中のフィールドの興行きや立体感を演出し、ムービーシーンでは映画的なサウンド効果を提供します。
		ミュージック ビデオ Music Video	ポップス・ロック・ジャズなどのライブコンサート会場のイメージです。ステージ上のボーカルやソロ楽器のリアル感と、リズム楽器のノリを重視したプレゼンス音場に加え、広大なライブ会場の空間を再現するサウンド音場により、ホットなライブ空間に浸れます。
MOVIE ④	ムービー MOVIE	サイファイ Sci-Fi	最新SFX映画の緻密なサウンドデザインを鮮やかに描き分ける抜けの良い音場です。セリフ、効果音、BGMの明快な分離感を保ちつつ各々の異なった空間を鮮やかに再現します。
		アドベンチャー Adventure	アクション&アドベンチャー映画に最適な音場です。響きを抑え、左右の拡がり感を重視した力強い空間を再現します。興行感は浅めで各チャンネルのセパレーションや音の明瞭度を保ちつつ、クリアで力強い空間を再現します。
		ドラマ Drama	シリアスなドラマからミュージカルやコメディまで、幅広いジャンルの映画に対応する落ち着いた響きが特長の音場です。控えめな響きでありながら適度な立体感を持ち、セリフの明瞭度とセンター定位を軸に効果音やBGMが柔らかな響きで立体的に再現されます。長時間聴いても疲れません。
		モノ ムービー Mono Movie	往年のモノラル映画を当時の映画館の雰囲気を楽しめる音場です。音声に拡がりや適度な残響が付加され、興行感を伴った心地よい空間が再現されます。



キー	プログラム	サブプログラム	特徴
MOVIE ④	ムービー MOVIE	スタンダード Standard	ドルビーデジタル、DTSおよびAACなどの各種マルチチャンネル音声のオリジナル定位を乱すことなく、サラウンドの包囲感を重視した音場です。「理想的な映画館」をコンセプトにデザインされた音場で、視聴者を左右後方から美しい響きで包み込みます。
		スペクタクル Spectacle	壮大なスケール感を演出するスペクタクルな音場です。シネスコサイズのワイド画面にマッチする広大な空間再現と微小な効果音から迫力の低音まで、ダイナミックレンジの広い音場感が特長です。
STEREO ⑤	ステレオ STEREO	チャンネル スtereo 2ch Stereo	前方からのステレオ音声を楽しめる、基本的な再生モードです。
		チャンネル スtereo 7ch Stereo	後方からも直接音が聴け、広いエリアで楽しめる効果が特長の再生モードです。ホームパーティーのBGMに最適です。セットメニューの設定により、最大7つのスピーカーから音が出力されます。
ENHANCER ⑥	ミュージック エンハンサー MUSIC ENHANCER	チャンネル エンハンサー 2ch Enhancer	2チャンネルステレオ音声でダイナミックに再生します。
		チャンネル エンハンサー 7ch Enhancer	7チャンネルステレオ音声でダイナミックに再生します。

## 入力信号と再生スピーカー

入力信号の種類によって、下図で示されたスピーカーから音声が出力されます。

### ご注意

AUTO SETUP (41 ページ)、またはセットメニュー「SPEAKER SET」(104 ページ) の設定により、音声が出力されるスピーカーは変化します。また、再生するソースによってはスピーカーから音が出ない場合や、小さい音しか出ない場合もあります。映画の効果音などに合わせて部分的にしか使われないチャンネルもあります。

### ヒント

表中の「PRIORITY」は、セットメニュー「SPEAKER SET」のメニューを表わしています (104 ページ)。

表中のイラストは以下の内容を示しています。

L : フロント左スピーカー  
 C : センタースピーカー  
 R : フロント右スピーカー  
 PL : プレゼンス左スピーカー  
 PR : プレゼンス右スピーカー  
 SL : サラウンド左スピーカー  
 SR : サラウンド右スピーカー

SBL : サラウンドバック左スピーカー  
 SBR : サラウンドバック右スピーカー

 : 音が出ているスピーカー

 : 音が出ないスピーカー

音場プログラム	2チャンネル音声		5.1/6.1チャンネル音声		5.1/6.1チャンネル音声	
	2チャンネル音声 (モノラル)	2チャンネル音声 (ステレオ)	5.1/6.1チャンネル音声 (DOLBY EX/DOLBY PLIIx/ES インジケータ点灯時)	5.1/6.1チャンネル音声 (DOLBY EX/DOLBY PLIIx/ES インジケータ点灯時)	PRIORITY : PRNS に設定	PRIORITY : SUR.B に設定
STEREO 2ch Stereo MUSIC ENHANCER 2ch Enhancer						
STEREO 7ch Stereo MUSIC ENHANCER 7ch Enhancer サラウンドバック スピーカー接続時						
プレゼンススピーカー 接続時						

音場プログラム	2チャンネル音声 (モノラル)		2チャンネル音声 (ステレオ)		5.1/6.1チャンネル音声 (DD/EX/DD/PLIIx/ES インジケータ-消灯時)		5.1/6.1チャンネル音声 (DD/EX/DD/PLIIx/ES インジケータ-点灯時)	
					PRIORITY : PRNS に設定	PRIORITY : SUR.B に設定		
CLASSICAL Hall in Munich Hall in Vienna Chamber LIVE/CLUB Cellar Club The Roxy Theatre The Bottom Line								
ENTERTAINMENT Sports Music Video MOVIE Sci-Fi Adventure Spectacle Drama Mono Movie								
			PRIORITY:PRNS に設定					
			PRIORITY:SUR.B に設定					
ENTERTAINMENT Action Game Roleplaying Game								
MOVIE Standard DOLBY DIGITAL PRO LOGIC PLII Movie DTS AAC								
	PRO LOGIC / PLII Movie	PRO LOGIC / PLII Movie	DD / DTS / AAC		DD / DTS / AAC		DD / DTS / AAC	

基本的な再生のしかた

音場プログラムについて

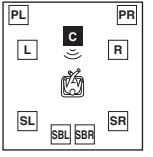
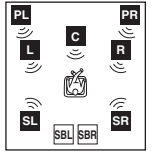
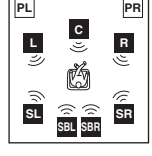
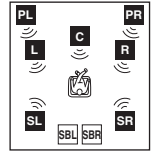
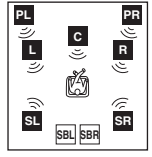
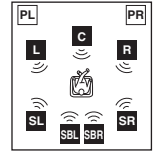
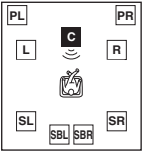
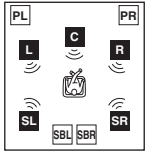
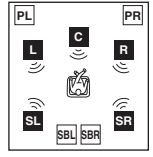
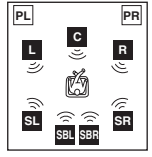
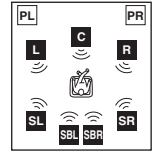
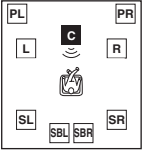
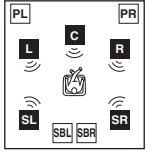
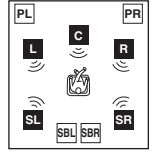
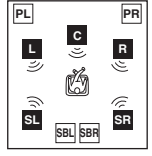
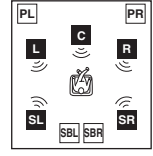
音場プログラム	2チャンネル音声 (モノラル)	2チャンネル音声 (ステレオ)	5.1/6.1チャンネル音声 ( <b>DD</b> EX/ <b>DD</b> PLIIx/ES インジケータ消灯時)	5.1/6.1チャンネル音声 ( <b>DD</b> EX/ <b>DD</b> PLIIx/ES インジケータ点灯時) PRIORITY : PRNS に設定      PRIORITY : SUR.B に設定	
MOVIE Standard PLIIx Movie Neo:6 Cinema		 PRIORITY:PRNS に設定   PRIORITY:SUR.B に設定			
SUR. DECODE DOLBY DIGITAL PRO LOGIC DTS AAC	 PRO LOGIC	 PRO LOGIC	 DD / DTS / AAC	 DD / DTS / AAC	 DD / DTS / AAC
SUR. DECODE PLII Movie PLII Music PLII Game	 Movie / Game	 Movie / Music / Game	 DD / DTS / AAC	 DD / DTS / AAC	 DD / DTS / AAC

音場プログラム	2チャンネル音声 (モノラル)	2チャンネル音声 (ステレオ)	5.1/6.1チャンネル音声 (DOLBY EX/DOLBY PLIIx/ES インジケータ-消灯時)	5.1/6.1チャンネル音声 (DOLBY EX/DOLBY PLIIx/ES インジケータ-点灯時)	
				PRIORITY : PRNS に設定	PRIORITY : SUR.B に設定
SUR. DECODE PLIIx Movie PLIIx Music PLIIx Game					
	Movie / Game	Movie / Music / Game	DD / DTS / AAC	DD / DTS / AAC	DD / DTS / AAC
SUR. DECODE Neo:6 Cinema Neo:6 Music					
	Cinema	Cinema / Music	DD / DTS / AAC	DD / DTS / AAC	DD / DTS / AAC
STRAIGHT PURE DIRECT					
	モノラル再生				

基本的な再生のしかた

## 音場プログラムを切り替える

音場プログラムの切り替え方法を説明します。

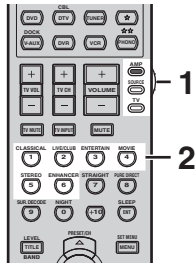

- 1 リモコンの操作機器選択スイッチをスライドさせてAMPを選ぶ。

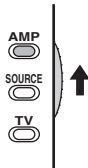

- 2 リモコンの音場プログラムキーを押す、または本体のPROGRAMセレクターを回して、音場プログラムを選ぶ。

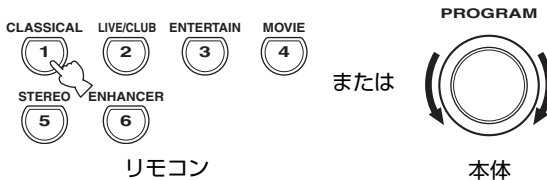

### 🌟 ヒント

- 各音場プログラムについて詳しくは、「音場プログラム一覧」をご覧ください (P.64 ページ)。
- 「MOVIE」プログラムでは、「Mono Movie」以外のサブプログラムを選んでいる場合、組み合わせるデコーダーを選べます。詳しくは、「音場パラメーターガイド」の「MOVIE用」をご覧ください (P.100 ページ)。

### 📌 ご注意

- MULTI CH INPUT 端子に接続した機器を再生しているときは音場プログラムを選べません (P.72 ページ)。
- サンプリング周波数が 96kHz を超える入力信号には音場効果はかかりません。

# サラウンド再生を楽しむ

ドルビーデジタルやDTSなどのマルチチャンネルソフトや、CDやビデオテープなどの2チャンネルソフトを、臨場感たっぷりに再生します。

## ドルビーデジタル／DTSソフトを再生する

### ■ 5.1 チャンネルで再生する

ドルビーデジタル、DTS、AACのマルチチャンネル信号が入力されると、本機は自動的にそれらの信号フォーマットに適したデコーダーを選んで再生します。

### ■ 6.1 または 7.1 チャンネルで再生する

ドルビーデジタルEXやDTS-ESなど、サラウンド左／右チャンネルを含むソースは、サラウンドバックスピーカーの音声を加えて、6.1／7.1チャンネルで再生できます。6.1／7.1チャンネルで再生することで、よりダイナミックでリアルな音声を楽しめます。

6.1／7.1チャンネルで再生する場合は、セットメニュー「EXTD SUR.」で設定を変更してください(111 ページ)。

#### ご注意

- 6.1チャンネル対応ソフトのなかには、本機が自動的に判別できない信号を含むものがあります。このようなソフトを再生する場合は、デコーダー(PLIIX Movie、PLIIX Music、EX/ES、EX)を手動で選択してください。
- 以下の場合は6.1/7.1チャンネルで再生されません。
  - セットメニュー「SPEAKER SET」の「SUR. L/R SP」または「SUR. B L/R SP」を「NONE」に設定しているとき(105、106 ページ)。
  - サラウンド左／右成分のないソース(2チャンネルPCM、アナログ信号など)を再生しているとき。
  - 2ch Stereoを音場プログラムとして選んでいるとき(74 ページ)。
  - アドバンスドセットアップメニュー「BI-AMP」を「ON」に設定しているとき(122 ページ)。
  - ヘッドホンを接続しているとき。
- セットメニュー「SPEAKER SET」の「SUR. B L/R SP」が「NONE」に設定されているときはドルビープロロジックIIxデコーダーは作動しません。また、「LRGx1」または「SMLx1」に設定されているときはPLIIXMovieは選べません(106 ページ)。

## 2チャンネルソースをマルチチャンネルで楽しむ(サラウンドデコードモード)

ドルビープロロジックまたはドルビープロロジックII、ドルビープロロジックIIxデコーダーを選んで、2チャンネルソースをマルチチャンネル化して再生します。

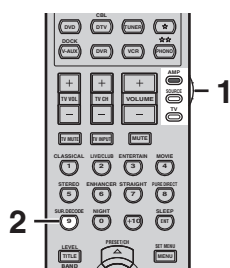

- 1 リモコンの操作機器選択スイッチをスライドさせてAMPを選ぶ。

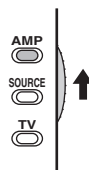

- 2 SUR.DECODEキーを繰り返し押し続けて、デコーダーを選ぶ。



いろいろな再生のしかた

以下のようにデコーダーが切り替わり、2チャンネルソースをマルチチャンネル化して再生します。



※ ヒント

セットメニュー「SPEAKER SET」の「SUR. B L/R SP」を「NONE」に設定している場合、プロロジック IIx デコーダーはプロロジック II デコーダーに切り替わります (106 ページ)。

## マルチチャンネル入力の音声を聴く

本機の MULTI CH INPUT 端子に接続した機器の音声を再生します。DVD やスーパーオーディオ CD などを高音質で楽しめます。

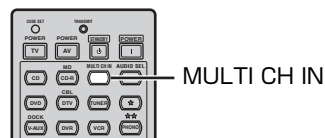

リモコンの MULTI CH IN キーを押す、または本体の INPUT セレクターを回して、マルチチャンネル入力を選ぶ。

フロントパネルディスプレイに「INPUT: MULTI CH」と表示されます。

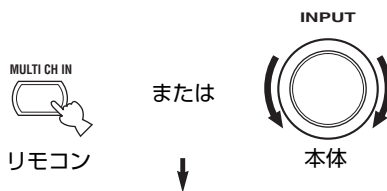

※ ヒント

- セットメニュー「MULTI CH SET」で、バックグラウンドビデオ機能を使う場合にマルチチャンネル入力の音声と組み合わせる映像を設定できます (116 ページ)。
- 本機の PHONES 端子にヘッドホンを接続している場合は、フロント左/右チャンネルの音声のみ出力されます。

ご注意

MULTI CH INPUT 端子に接続した機器を再生しているときは音場プログラム (62 ページ)、およびナイトリスニングモード (76 ページ) を選べません。



## ヘッドホンで音場プログラムを楽しむ (サイレントシネマ™)

ヘッドホン本体の PHONES 端子に接続し、音場プログラムを選べば、サイレントシネマ™モードで再生を楽しめます。



サイレントシネマ™モードでは、マルチスピーカーによる音場プログラムの効果を、ヘッドホンで擬似的に再現します。サイレントシネマ™モードで再生しているあいだは、フロントパネルディスプレイの SILENT CINEMA インジケータが点灯します。



### ご注意

- サイレントシネマ™モードで再生中に、本機フロントパネルの V-AUX 端子に外部機器を接続する場合は、必ず音量を下げてから接続してください。
- MULTI CH INPUT 端子に接続した機器は、サイレントシネマ™モードで再生できません (P.72 ページ)。

### ■ 音場効果をかけずに、通常のヘッドホン再生を楽しむには

- 以下のプログラム／モードを選んで再生します。
- 2ch Stereo (P.64、74 ページ)
  - 7ch Stereo (P.64 ページ)
  - ピュアダイレクトモード (P.74 ページ)
  - ストレートデコードモード (P.77 ページ)

## サウンド左／右スピーカーなしで音場プログラムを楽しむ (バーチャルシネマ DSP)

サウンド左／右スピーカーがない場合でも、バーチャルシネマ DSP モードにより、臨場感あふれる音場再生を楽しめます。

セットメニュー「SPEAKER SET」の「SUR. L/R SP」を「NONE」に設定すれば、バーチャルシネマ DSP モードで再生を楽しめます (P.105 ページ)。

バーチャルシネマ DSP モードでは、入力ソースの音声に、選んだ音場プログラムの音場効果を付加して、フロント左／右スピーカー、センタースピーカーとサブウーファーから出力します。バーチャルシネマ DSP モードで再生しているあいだは、フロントパネルディスプレイの VIRTUAL インジケータが点灯します。



### ご注意

- 以下の場合、セットメニュー「SPEAKER SET」の「SUR. L/R SP」を「NONE」に設定しても (P.105 ページ)、バーチャルシネマ DSP モードには切り替わりません。
- MULTI CH INPUT 端子に接続した機器を再生しているとき (P.72 ページ)
  - 2ch Stereo (P.64、74 ページ)、7ch Stereo (P.64 ページ)、コンプレストミュージック・エンハンサーモード (P.63 ページ)、サウンドデコードモード (P.71 ページ)、ピュアダイレクトモード (P.74 ページ)、ストレートデコードモード (P.77 ページ) を選んでいるとき
  - ヘッドホンが接続しているとき

いろいろな再生のしかた

## ステレオ再生する (2チャンネルステレオ)

フロント左/右スピーカーからステレオ音声で再生します。

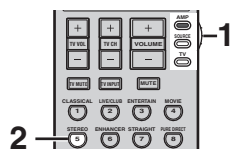

- 1 リモコンの操作機器選択スイッチをスライドさせてAMPを選ぶ。

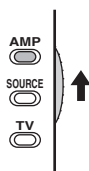

- 2 リモコンの音場プログラムキーを押す、または本体のPROGRAMセレクターを回して、「2ch Stereo」を選ぶ。

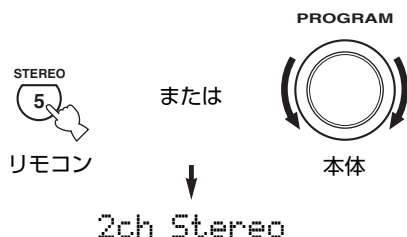

### 2チャンネルソースの場合

フロント左/右スピーカーからステレオ音声で再生します。

### マルチチャンネルソースの場合

フロント左/右チャンネル以外の音声をフロント左/右チャンネルにミックスして、フロント左/右スピーカーからステレオ音声で再生します。

#### ※ヒント

- セットメニュー「SPEAKER SET」の「LFE/BASS OUT」で「SWFR」または「BOTH」を選択した場合は、サブウーファーからも音声が出力されます (※106 ページ)。
- LFEチャンネルは、セットメニュー「SPEAKER SET」の「LFE/BASS OUT」を「FRNT」に設定した場合のみ、フロント左/右スピーカーにミックスして出力されます (※106 ページ)。

## 原音に忠実な音質で再生する (ピュアダイレクトモード)

アナログ信号、2チャンネルPCM信号はもちろん、ドルビーデジタルやDTS、マルチチャンネルPCM、マルチチャンネルDSDといったマルチチャンネル信号を原音に忠実な音質で再生します。ピュアダイレクトモードをオンにすると、音声入力信号は最小の回路構成で再生されます。

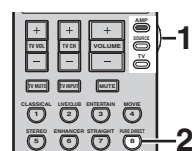

- 1 リモコンの操作機器選択スイッチをスライドさせてAMPを選ぶ。

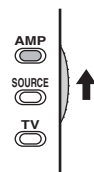

- 2 リモコンのPURE DIRECTキー、または本体のPURE DIRECTキーを押して、「Pure Direct」を選ぶ。

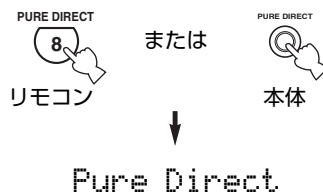

ピュアダイレクトモードで再生している間は、本体のPURE DIRECTキーが青色で点灯し、フロントパネルディスプレイは消灯します。

#### ※ヒント

ピュアダイレクトモードをオフにするには、再度PURE DIRECTキーを押してください。

## ご注意

- ピュアダイレクトモードでDTS-CDを再生しないでください。ノイズが出力されることがあります。
- ピュアダイレクトモードで再生中は、以下の設定が無効になります。
  - 音場プログラムの切り替え
  - OSD画面の表示
  - セットメニューの各項目の変更
  - すべてのビデオ機能（ビデオコンバージョン機能など）
- ピュアダイレクトモードで再生中は、フロントパネルディスプレイの表示が消灯し、音声信号に与える映像信号の影響を減らします。入力切り替えや、音量調節などの操作をすると、数秒間だけ点灯します。
- 本機をスタンバイにすると、ピュアダイレクトモードは自動的に解除されます。

## その他の再生のしかた

### 夜間に小音量で音声を楽しむ (ナイトリスニングモード)

ナイトリスニングモードでは、小音量でもセリフなどは明瞭に、大きな効果音は抑えて再生します。

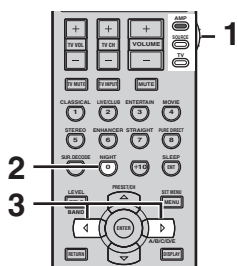

- 1 リモコンの操作機器選択スイッチをスライドさせてAMPを選ぶ。

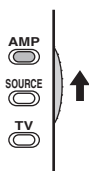

- 2 NIGHT キーを押す。

ナイトリスニングモードで再生します。キーを繰り返し押せば、オン（サブモード選択）／オフを切り替えられます。

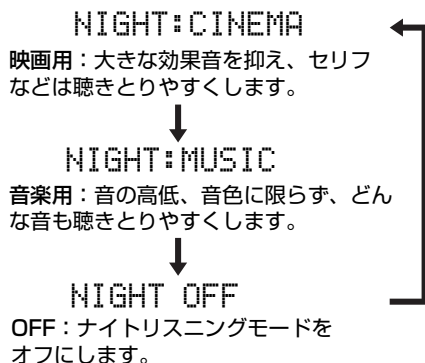

- 3 「NIGHT : CINEMA」または「NIGHT : MUSIC」が表示されているあいだに< / > キーを押して、効果レベルを選ぶ。

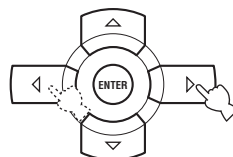

以下のようにフロントパネルディスプレイに効果レベルが表示されます。

Effect.Lvl:MIN

大きな効果音を少し抑えて再生します。



Effect.Lvl:MID

大きな効果音を適度に抑えて再生します。



Effect.Lvl:MAX

大きな効果音をできるだけ抑えて再生します。

ナイトリスニングモードで再生しているあいだは、フロントパネルディスプレイのNIGHTインジケーターが点灯します。



#### ※ ヒント

- NIGHT : CINEMA（映画用）とNIGHT : MUSIC（音楽用）の効果レベルは、それぞれ独立して保存されます。
- DISPLAY キーを押して、OSD 画面を見ながら操作することもできます。NIGHT キーでサブモードを選んでから、< / > キーで効果レベルを選んでください。

#### ご注意

- ピュアダイレクトモード（74 ページ）で再生しているときや、MULTI CH INPUT 端子に接続した機器を再生しているとき（72 ページ）、ヘッドホンに接続しているときは、ナイトリスニングモードで再生できません。（ピュアダイレクトモードのときはナイトリスニングモードは機能しません。）
- 入力ソースやサラウンド音場の設定により、効果に違いが生じる場合があります。

## 音場効果をかけずに再生する (ストレートデコードモード)

入力された信号を、音場効果をかけずにそのまま再生します。

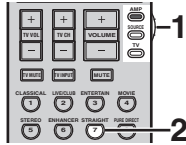

- 1 リモコンの操作機器選択スイッチをスライドさせてAMPを選ぶ。

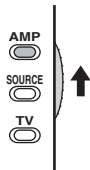

- 2 リモコンのSTRAIGHTキー、または本体のSTRAIGHT / EFFECTキーを押す。

ストレートデコードモードで再生します。

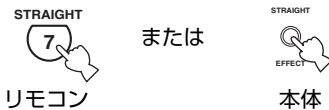

↓  
STRAIGHT

### 2チャンネルソースの場合

フロント左／右スピーカーからステレオ音声で再生します。

### マルチチャンネルソースの場合

入力信号を適切なデコーダーでデコードしたあと、マルチチャンネル音声で再生します。

#### ※ヒント

ストレートデコードモードを解除してもとの状態（音場効果かけた状態）に戻るには、もう一度STRAIGHTキー、またはSTRAIGHT / EFFECTキーを押します。

## 音楽と映像で異なる入力ソースを楽しむ (バックグラウンドビデオ機能)

バックグラウンドビデオ機能とは、映像系入力ソースの映像と、音楽系入力ソースの音声を組み合わせで楽しむ機能です。たとえば、ビデオを見ながら、クラシック音楽を楽しめます。

リモコンの入力選択キーを押して、映像系入力を選んでから、音声系入力を選びます。

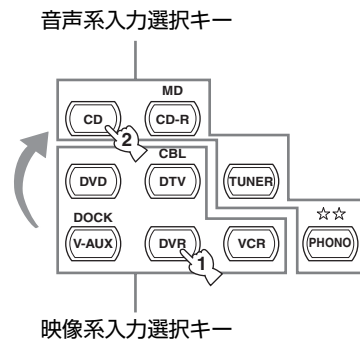

#### ※ヒント

MULTI CH INPUT 端子に接続した機器の音声を他の機器の映像とともに楽しみいただくには、セットメニュー「MULTI CH SET」の「BGV」(P.116 ページ) で、映像系入力ソースを選んでください。

# 入力する音声信号を切り替える(入力モード切り替え)

1つの再生機器を複数の方法で音声接続している場合(例: DVDプレーヤーをHDMI、同軸/光デジタル、アナログの4種類の方法で同時に接続している)に、入力する音声信号を選びます。

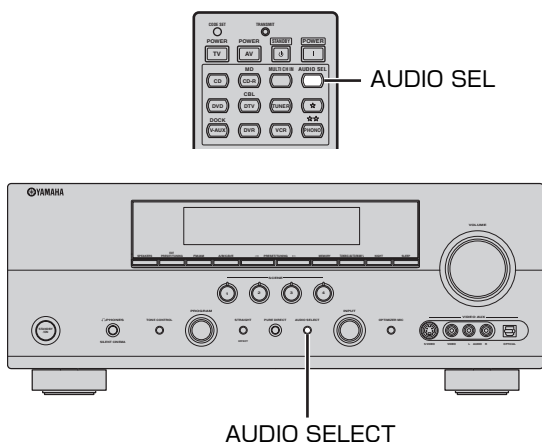

リモコンのAUDIO SELキー、または本体のAUDIO SELECTキーを繰り返し押し続けて、入力モードを選ぶ。



**AUTO:** 以下の優先順位で入力信号を自動的に選びます。通常はこの設定でお使いください。

1. HDMI 信号
2. 同軸デジタル信号
3. 光デジタル信号
4. アナログ信号

**HDMI:** HDMI 信号を入力します。HDMI 信号以外の信号が同時に入力されても再生されません。

**COAX/OPT:** 同軸デジタル信号または光デジタル信号を入力します。両方の信号が同時に入力された場合は、同軸デジタル信号が優先的に入力されます。同軸/光デジタル信号以外の信号が同時に入力されても再生されません。

**ANALOG:** アナログ信号を入力します。アナログ信号以外の信号が同時に入力されても再生されません。

## ※ ヒント

セットメニュー「AUDIO SELECT」で、本機の電源を入れたときに、前回設定した入力モードをそのまま使うか AUTOに戻すかを設定できます(※119 ページ)。

## ご注意

- 再生機器が接続されていない端子の信号は再生されません。
- 再生機器を本機に接続していても、接続した端子に再生機器が割り当てられていない場合、その端子の信号は選べません。セットメニュー「I/O ASSIGNMENT」で割り当てを変更してください(※113 ページ)。
- セットメニュー「DECODER MODE」(※116 ページ)で「DTS」または「AAC」に設定している場合、入力モードを「ANALOG」にすると音声は出力されません。

# スピーカーの音量を調節する

再生音を聴きながら、各スピーカーの音量を調節します。AUTO SETUP (☞41 ページ)、またはセットメニュー「SPEAKER SET」(☞104 ページ) の設定により、選択できるスピーカー項目は変化します。

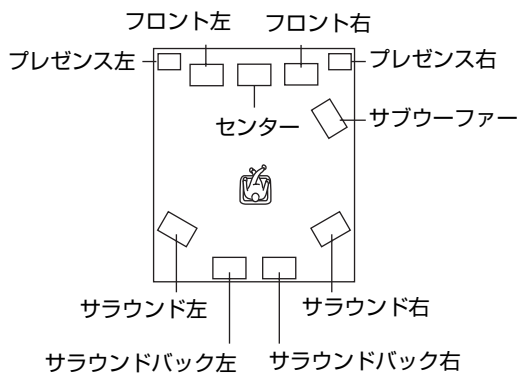
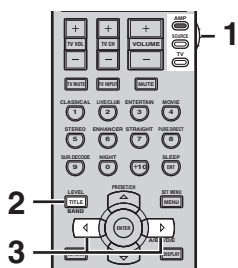

**1** リモコンの操作機器選択スイッチをスライドさせてAMPを選ぶ。

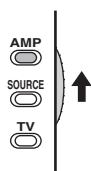

**2** LEVELキーを繰り返し押し続けて、調節したいスピーカーを選ぶ。



表示	スピーカー
FRONT L	フロント左
FRONT R	フロント右
CENTER	センター
SWFR	サブウーファー
SUR.L	サラウンド左
SUR.R	サラウンド右
SUR.B.L	サラウンドバック左
SUR.B.R	サラウンドバック右
PRNS L	プレゼンス左
PRNS R	プレゼンス右

## ☀ ヒント

セットメニュー「SPEAKER SET」の「SUR.B L/R SP」を「LRGx1」または「SMLx1」に設定した場合、「SUR.B.L」および「SUR.B.R」は表示されません。かわりに「SUR.B」と表示され、1台のみの調節になります (☞106 ページ)。

## ☒ ご注意

- セットメニュー「SPEAKER SET」で「NONE」に設定しているスピーカーは調節できません (☞104 ページ)。
- セットメニュー「SPEAKER SET」の「LFE/BASS OUT」を「FRNT」に設定している場合、サブウーファーは調節できません (☞106 ページ)。
- AUTO SETUP (☞41 ページ)、またはセットメニュー「SPEAKER SET」の「EXTRA SP ASSIGN」(☞104 ページ) を「PRESENCE」以外に設定している場合、「PRNS L」および「PRNS R」は表示されません。

**3** ◀/▶ キーを繰り返し押し続けて、スピーカーの音量を調節する。

音量の調節範囲は、-10.0~+10.0dBです。

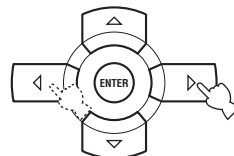

## ☀ ヒント

AUTO SETUP (☞41 ページ) やセットメニュー「SPEAKER LEVEL」(☞107 ページ) で調節された音量も自動的に調節されます。

# 一定時間後に自動的にスタンバイにする (スリープタイマー)

設定した時間が経過すると、自動的にスタンバイになるように設定します。聴きながら、または録音しながらおやすみになりたいときなどに便利です。スリープタイマーが作動すると、本機背面のACアウトレット (P.39 ページ) に接続した機器の電源もオフになります。

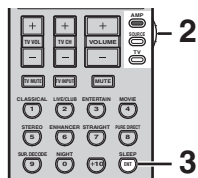

**1** 再生をはじめる。

**2** リモコンの操作機器選択スイッチをスライドさせてAMPを選ぶ。

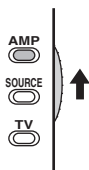

**3** SLEEP キーを繰り返し押し、オン (スタンバイになるまでの時間) / オフを選ぶ。



SLEEP キーを押すごとに、下記のように設定が切り替わります。時間を選んでいいるあいだは、フロントパネルディスプレイにSLEEP インジケータが点滅します。

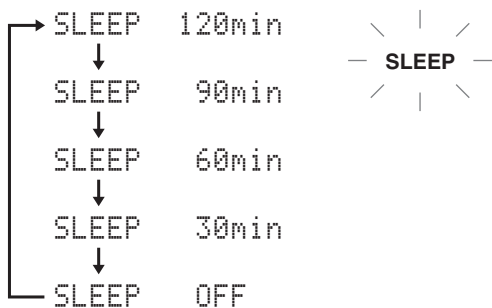

SLEEP インジケータが点灯になると、スリープタイマーの時間設定が完了し、音場プログラム表示に戻ります。

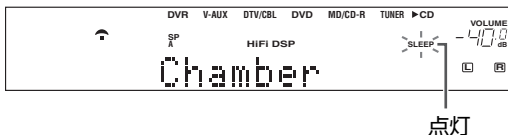

## ※ ヒント

- スリープタイマーを解除するには、「SLEEP OFF」を選んでください。
- 以下の操作をすると、スリープタイマーは解除されます。
  - リモコンのSTANDBYキーを押す
  - 本体のSTANDBY/ONスイッチを押す
  - 電源コードを抜く

## ご注意

本機に接続したヤマハ製ドック (別売YDS-10など) にセットしたiPodを充電しているときは、本機の電源がスタンバイでもACアウトレットから電源が供給されます。



# 入力信号情報を表示する

入力信号のフォーマット、チャンネル数やサンプリング周波数などの情報を表示します。

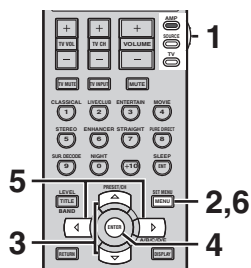

- 1** リモコンの操作機器選択スイッチをスライドさせて AMP を選ぶ。

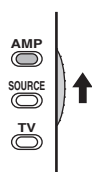

- 2** SET MENU キーを押す。

SET MENU 画面が表示されます。

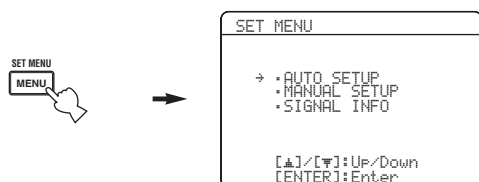

- 3** ▲ / ▼ キーを繰り返し押し、[SIGNAL INFO] を選ぶ。

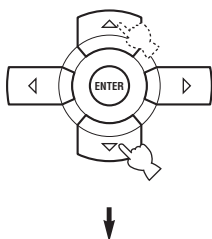

- 4** ENTER キーを押す。

入力信号の情報が表示されます。

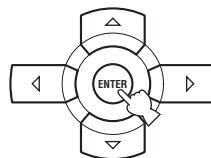

## FORMAT

入力信号の種類を表わします。

表示	フォーマット
Analog	アナログ
PCM	PCM
DolbyD	ドルビーデジタル
DTS	DTS
AAC	AAC
DSD	DSD
---	不明なデジタル信号
???	不明な入力信号

## SAMPLING

入力信号のサンプリング周波数(デジタル信号入力時のみ)です。サンプリング周波数が不明の場合やアナログ信号の場合は、「---」と表示されます。

## CHANNEL

入力信号の音声チャンネル数（ドルビーデジタル、DTS、AAC入力時のみ）です。たとえば、「3/2/0.1」と表示された場合は、「フロント3チャンネル/サラウンド2チャンネル/LFE0.1チャンネル」を示しています。また、2か国語放送などの主+副の2チャンネル音声は「1+1」と表示されません。

## BITRATE

入力信号の1秒あたりのデータ量=ビットレート（ドルビーデジタル/DTS/AAC入力時のみ）を表わします。

## FLAG

入力信号に含まれている、ある動作をさせるための識別信号=フラグ（ドルビーデジタル/DTS/PCMのみ）を表わします。

## 5 ◀/▶キーを押す。

映像入力信号の情報に切り替わります。

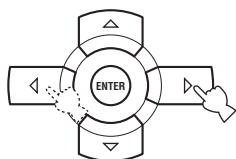

## HDMI RES.

HDMI入力信号の解像度を表わします。

## HDMI ERROR

HDMI入力信号に関するエラーを表わします。

表示	内容
Device Over	制限台数を超える HDMI 機器が接続されています。
HDCP Error	HDCPの認証に失敗しました。

## 6 SET MENUキーを押す。

入力信号情報の表示を終了します。

# 外部機器で録音／録画する

本機に接続した録音／録画機器で、音声や映像を録音／録画できます。

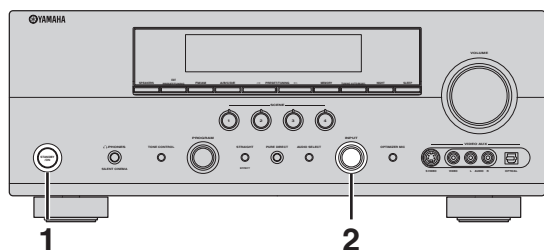
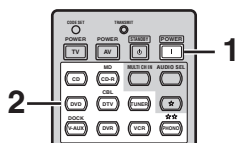

## 1 本機と本機に接続されているすべての機器の電源をオンにする。



リモコン

または



本体

## 2 リモコンの入力選択キーを押す、または本体のINPUTセレクターを回して、録音／録画したい音声や映像を再生する機器を選ぶ。

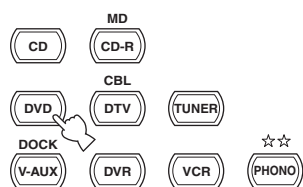

リモコン

または

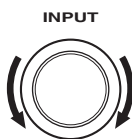

本体

## 3 録音／録画する音声や映像を再生する。

詳しくは再生する機器の取扱説明書をご覧ください。FM／AM放送を録音したいときは、放送局を選局してください(53ページ)。

## 4 録音／録画を開始する。

詳しくは録音／録画する機器の取扱説明書をご覧ください。

### ※ ヒント

- アナログ信号を録音する場合は、再生する機器をアナログ接続してください。同様に、同軸／光デジタル信号を録音する場合は、再生する機器を同軸デジタルまたは光デジタル接続してください。
- DOCK 端子から入力した音声信号は、AUDIO OUT (REC) 端子からのみ録音できます。
- 本機では、Sビデオまたはコンポジットビデオ端子から入力した映像信号を録画できます。Sビデオ映像を録画する場合は、再生する機器をSビデオ接続してください。同様に、コンポジットビデオ映像を録画する場合は、再生する機器をコンポジットビデオ接続してください。
- 録音／録画する前に、あらかじめ「試し録音」「試し録画」をしてください。
- 録音される音声の音量の調節や操作は、録音機器側で行います。詳しくは録音機器の取扱説明書をご覧ください。

### ご注意

- 本機をスタンバイにすると、接続した機器間で録音／録画できません。
- 入力ソースの出力端子からは、信号は出力されません(例：DVR IN端子へ入力された信号は、DVR OUT端子から出力されません)。
- 本機のDSP処理による音場効果は録音できません。
- 録音中に以下の操作を行っても、録音される音声には影響しません。
  - 音量の調節
  - 音質の調節 (TONE CONTROL)
  - スピーカーレベルの変更
  - 音場プログラムの変更
- MULTI CH INPUT 端子に接続した機器の音声は録音できません。また、HDMI IN端子に接続した機器の音声／映像は録音／録画できません。
- 本機を使用中は、本機に接続した録音／録画機器の電源を切らないでください。電源を切ると、他の機器の音声が歪むことがあります。
- コピー防止機能のあるビデオを再生すると、画像が乱れる場合があります。
- あなたが録音したものは、個人で楽しむ場合以外は、著作権者に無断で使用することはできません。

便利な機能

## ■ DTS CD / DTS DVD 音声の録音／再生について

DTS信号はデジタルビットストリームで伝送されるため、DTS信号をデジタル録音したものをデコーダーを通さずに再生するとノイズだけが再生されます。

- DTS CDまたはDTS DVDの音声をデジタル録音したものを再生する場合は、デコーダーを通して再生してください。
- DTS CDの音声を録音する場合は、DTSデコーダー内蔵のDVDプレーヤーからアナログで録音することをおすすめします。

詳しくは、お使いのプレーヤーの取扱説明書をご覧ください。

# FM / AM 放送局を登録する

オートプリセットやマニュアルプリセット機能を使ってFM / AM 放送局を登録しておく、あとで選局するとき便利です。はじめにリモコンのTUNERキーを押す、または本体のINPUT セレクターを回して、TUNERを選んでください。

## 自動で登録する (オートプリセット) (FMのみ)

FM 放送局を自動的に40局 (8局×5グループ、A1～E8) まで登録 (プリセット) できます。放送局を登録しておく、あとは簡単な操作で選局できます。

AM 放送局は自動で登録できません。手動で登録してください。

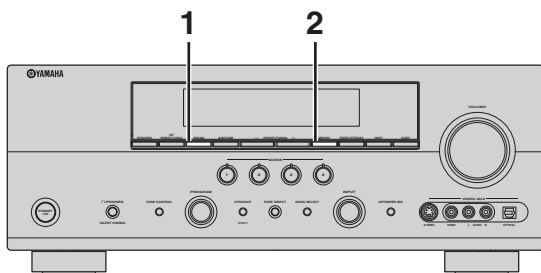

### 1 本体のFM/AMキーを押して、FMを選ぶ。



### 2 MEMORYキーを約3秒押し続ける。

プリセット番号とMEMORYインジケータ、AUTOインジケータが点滅します。数秒後に、周波数の低い方から放送局を探し始め、自動的に登録していきます。MEMORYキーを約3秒間押したあと、PRESET/TUNING (EDIT) キーで「:」(コロン) を消してから、PRESET/TUNING <キーを押すと、周波数の高い方から自動登録していきます。

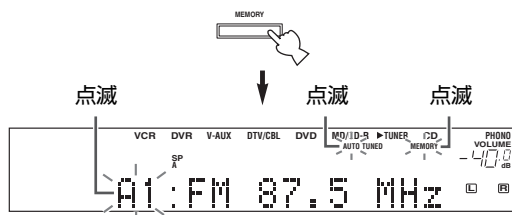

オートプリセットが終了すると、最後に登録された放送局の周波数が表示されます。

## ■ 登録を始めるプリセット番号を指定する場合

左に記載の「自動で登録する (オートプリセット)」の手順2でMEMORYキーを約3秒間押したあと、A/B/C/D/EキーとPRESET/TUNING </>キーを使って、最初に登録するプリセットグループとプリセット番号を選びます。

数秒後に、選んだプリセット番号から登録を始めます。放送局が40局 (A1～E8) すべて登録されるか、全周波数帯域を一周すると、オートプリセットが停止します。

### ※ ヒント

- 放送局が登録されると、放送局の周波数と受信モード (ステレオ、モノラル) も同時に登録されます。
- 登録されたFM放送局の順序を、あとから手動で入れ替えることもできます (P.89 ページ)。

### ご注意

- 同じプリセット番号に新しい放送局を登録すると、前に登録されていた放送局は消去され、新しい放送局に入れ替わります。
- オートプリセットでは、登録する放送局の数が40 (A1～E8) に満たない場合には、全周波数帯域を一周して停止します。
- オートプリセットでは、電波の強いFM放送局だけが登録されます。電波の弱いFM放送局を登録したいときは、手動で放送局を受信したあと、手動で登録してください (P.86 ページ)。

## 手動で登録する (マニュアルプリセット)

FM / AM 放送局を40局(8局×5グループ、A1～E8)まで手動で登録(プリセット)します。

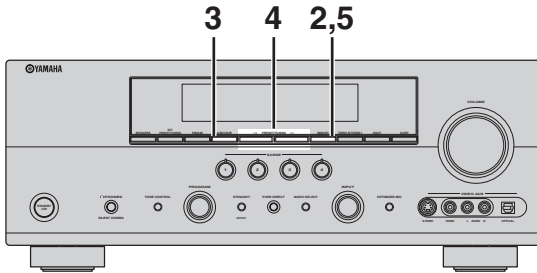

### 1 プリセットしたい放送局を選局する。

詳しくは、「FM / AM 放送を聴く」(P.53 ページ)をご覧ください。

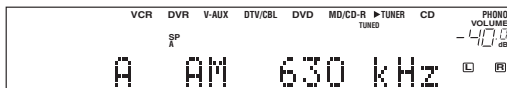

フロントパネルディスプレイに、受信している局の周波数と放送局(FMまたはAM)が表示されます。

### 2 本体のMEMORYキーを押す。

放送局が登録できる状態になります。フロントパネルディスプレイのMEMORYインジケータが約10秒間点滅します。



#### ご注意

MEMORYキーを押したら、10秒以内に手順3を操作してください。10秒以上経過するとマニュアルプリセットを自動的に中止します。この場合は、手順2から操作し直してください。

### 3 MEMORYインジケータの点滅中にA/B/C/D/Eキーを押して、プリセットグループ(A～E)を選ぶ。

プリセットグループが表示されます。放送局の表示の横に「:」(コロン)が点灯していることを確認してください。

フロントパネルディスプレイに表示されるプリセットグループは、A/B/C/D/Eキーを押すたびに切り替わります。

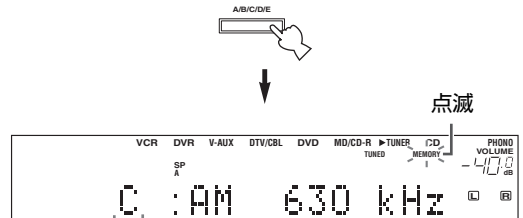

プリセットグループ

### 4 MEMORYインジケータの点滅中にPRESET/TUNING</>キーを押して、プリセット番号(1～8)を選ぶ。

> キーを押すと番号の大きい方へ向かって、< キーを押すと番号の小さい方へ向かって切り替わります。

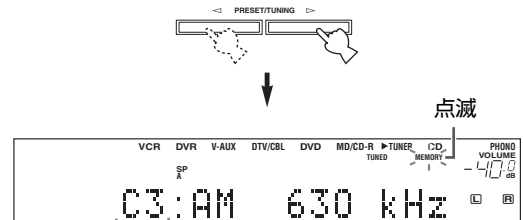

プリセット番号

## 5 MEMORY インジケータの点滅中に、MEMORY キーを押す。

選んだプリセットグループ、プリセット番号と放送局 (FM または AM)、周波数がディスプレイに表示されます。

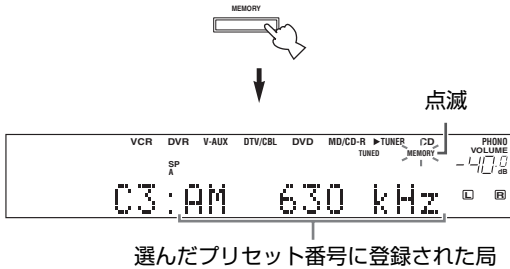

### ご注意

- 同じプリセット番号に新しい放送局を登録すると、前に登録されていた放送局は消え、新しい放送局に入れ替わります。
- 新しい放送局を登録すると、放送局の周波数と受信モード (ステレオ、モノラル) も同時に登録されます。

## 登録した放送局を選んで聴く (プリセット選局)

登録 (プリセット) した放送局を簡単に選局できます。

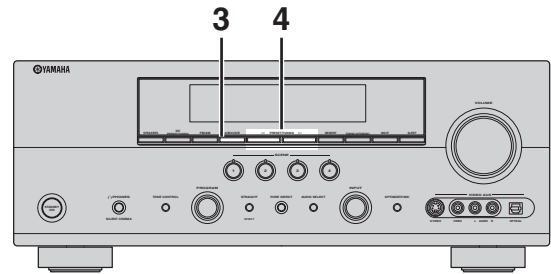
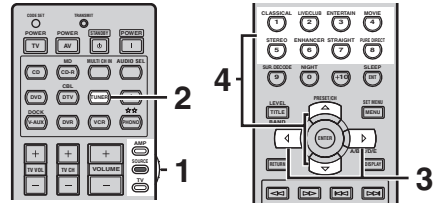

## 1 リモコンの操作機器選択スイッチをスライドさせてSOURCEを選ぶ。

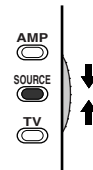

## 2 TUNER キーを押す。



### 3 リモコンのA/B/C/D/E ◀/▶キー、または本体のA/B/C/D/Eキーを繰り返し押し、放送局をプリセットしたグループを選ぶ。

フロントパネルディスプレイに表示されるプリセットグループは、A/B/C/D/Eキーを押すたびに切り替わります。リモコンの場合は、◀キーを押すとAのほうへ向かって、▶キーを押すとEのほうへ向かって切り替わります。

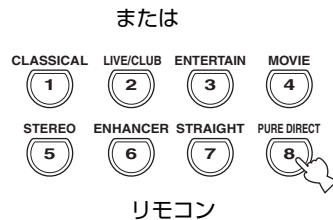
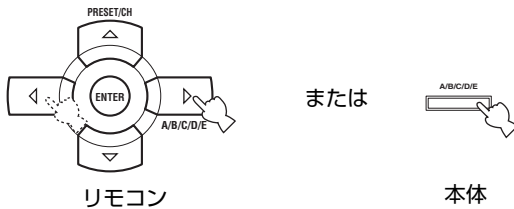

### 4 リモコンのPRESET/CH ▲/▼キーを繰り返し押し、または本体のPRESET/TUNING ◀/▶キーを繰り返し押し、プリセット番号(1~8)を選ぶ。

▲キー(または本体のPRESET/TUNING ▶キー)を押すと番号の大きい方へ向かって、▼キー(または本体のPRESET/TUNING ◀キー)を押すと番号の小さい方へ向かって切り替わります。プリセットグループとプリセット番号が、放送局(FMまたはAM)と周波数とともにフロントパネルディスプレイに表示され、TUNEDインジケータが点灯します。

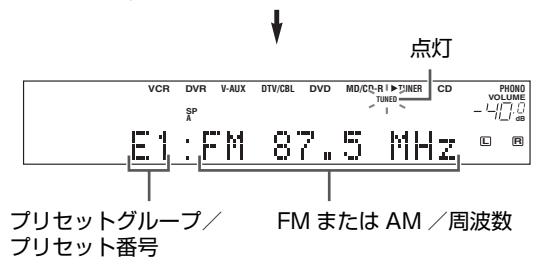



## 登録した放送局を入れ替える

オートプリセットやマニュアルプリセット機能を使って登録した放送局を入れ替えられます。ここでは例として、「E1」（E=プリセットグループ、1=プリセット番号）に登録した放送局を「A5」に、「A5」の放送局を「E1」に変更する場合の手順を説明します。

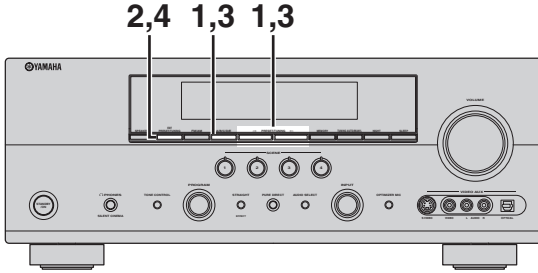

- 1** 本体のA/B/C/D/EキーとPRESET/TUNING </>キーを繰り返し押して、「E1」に登録した放送局を選局する。

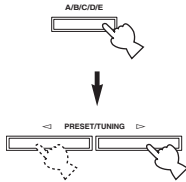

詳しくは、「登録した放送局を選んで聴く（プリセット選局）」をご覧ください（P.87ページ）。

- 2** PRESET/TUNING (EDIT) キーを約3秒間押す。

フロントパネルディスプレイのMEMORYインジケータと「E1」が点滅します。

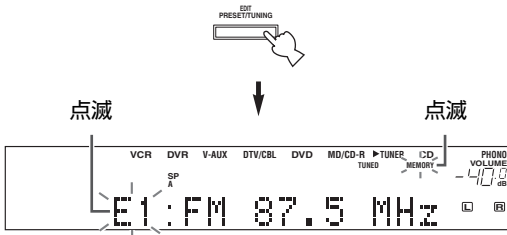

- 3** 「A5」に登録した放送局を、A/B/C/D/EキーとPRESET/TUNING </>キーを使って選局する。

フロントパネルディスプレイのMEMORYインジケータと「A5」が点滅します。



- 4** PRESET/TUNING (EDIT) キーを押す。

登録した局が入れ替わり、フロントパネルディスプレイに「EDIT」と入れ替えた放送局のプリセットグループ/プリセット番号が表示されません。

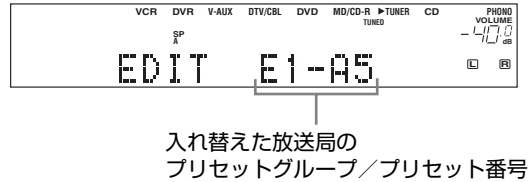

# SCENE (シーン) 機能を使いこなす

SCENE 機能では、お好みに合わせて、SCENE キーで呼び出す SCENE テンプレート (SCENE 機能で使用する雛形) を入れ替えたり、新しいテンプレートを作成したりすることができます。

## SCENE 機能の基礎知識

通常の再生方法では、入力ソースと再生モード (音場プログラムやサラウンドデコードモード、ピュアダイレクトモード) に加え、必要に応じてナイトリスニングモードを別々に設定する必要があります。SCENE 機能では、これらの要素を組み合わせ、グループ化したものを SCENE1 から SCENE4 までのキーの中から 1 つを選択することで簡単に再生が楽しめます。

本機では、このグループ化したものを「SCENE テンプレート」と呼んでいます。本機には 17 種類の SCENE テンプレートが記憶されており、1~4 までの SCENE キーには、あらかじめ以下のテンプレートが設定されています。

- SCENE 1 : DVD Movie Viewing  
ムービー ビューイング  
ミュージック ディスク リスニング
- SCENE 2 : Music Disc Listening  
ミュージック ディスク リスニング
- SCENE 3 : TV Viewing  
ビューイング  
ラジオ リスニング
- SCENE 4 : Radio Listening  
ラジオ リスニング

本機では、これらの SCENE テンプレートを別のテンプレートと入れ替えたり (図 A)、新しいテンプレートを作成したり (図 B) することで、お好みに合った SCENE をすぐ呼び出せます。SCENE テンプレートの内容について詳しくは、「SCENE テンプレート一覧」(P.95 ページ) をご覧ください。

図 A



図 B



## ■ SCENE を選ぶ

リモコンの SCENE キー、または本体の SCENE キーを押す。

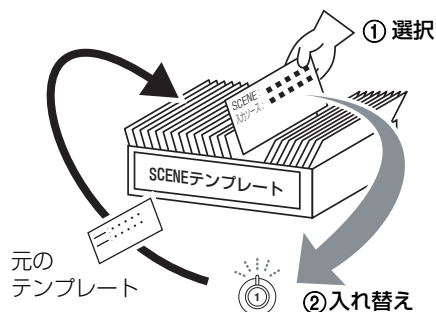
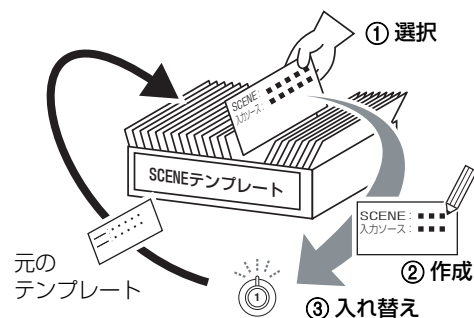
SCENE テンプレートで設定されている入力ソースなどの各要素が呼び出されます。

本体 SCENE キー上部のインジケーターが点灯します。

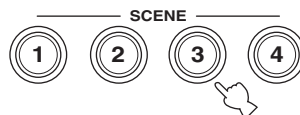

### ※ ヒント

本機の電源がスタンバイのときは、SCENE キーを押すと電源がオンになります。

### ご注意

- SCENE3 を選んでテレビを見る場合は、本機の DTV/CBL 音声入力端子とテレビの音声出力端子を接続してください (P.26 ページ)。
- SCENE4 を選んで FM/AM 放送を聴く場合は、「FM/AM 放送を聴く」で、放送局を受信してください (P.53 ページ)。

## SCENE テンプレートを入れ替える

工場出荷時にあらかじめ設定されている SCENE テンプレートを入れ替えます。

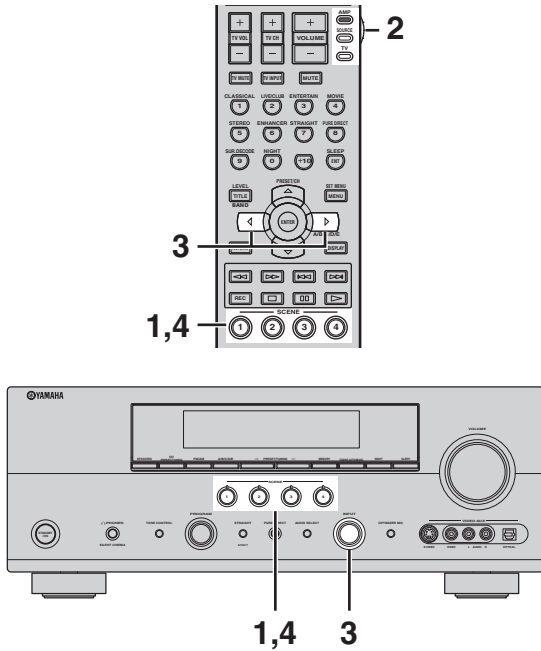

- 1** SCENE テンプレートを入れ替えたいリモコンの SCENE キー、または本体の SCENE キーを約 3 秒間押し続ける。

本体 SCENE キーのインジケータが点滅し、フロントパネルディスプレイに現在設定されている SCENE テンプレートが表示されます。

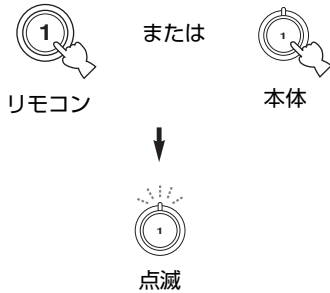

- 2** リモコンの操作機器選択スイッチをスライドさせて AMP を選ぶ。

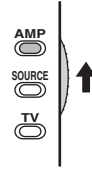

- 3** リモコンの ◀ / ▶ キー、または本体の INPUT セレクターを回して、テンプレートを選ぶ。



- 4** リモコンの SCENE キー、または本体の SCENE キーを押す。

SCENE テンプレートが入れ替わります。

### ☀ ヒント

元の SCENE テンプレートから入力ソースを変更した場合は、「SCENE キーで呼び出す入力ソースを変更する」(P.124 ページ)でリモコン SCENE キーの設定を変更してください。

オリジナルのリスニング環境をつくる

## 新しいSCENE テンプレートを 作成する

お好みに合った SCENE テンプレートを新しく作成し、SCENE1～4 キーで呼び出せるように設定します。新しいテンプレートは、本機に記憶されているテンプレートの中から作成したい SCENE テンプレートに似ているものを選び、それを編集して作成します。新しく作成したテンプレートは、作成元となったテンプレートとは別に記憶されます。

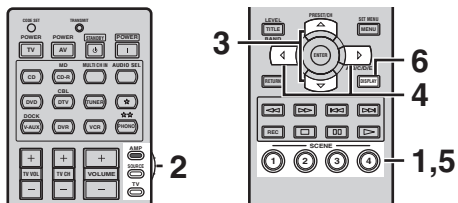

### ☀ ヒント

- 編集したいテンプレートが SCENE キーに設定されていない場合は、「SCENE テンプレートを入れ替える」(p.91 ページ) でテンプレートを入れ替えてから、新しいテンプレートを作成してください。
- テンプレートは最大4種類作成できます。作成したテンプレートは SCENE1～4 キーに1つずつ設定できます。
- 新しく作成したテンプレートを元にさらに編集する場合は、内容が上書きされ、元の内容は消去されます。

## 1 編集したいテンプレートが設定されている リモコンの SCENE キー、または本体の SCENE キーを約3秒間押し続ける。

OSDに編集画面が表示されます。

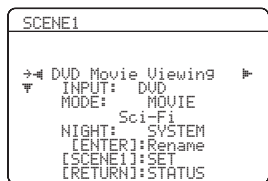
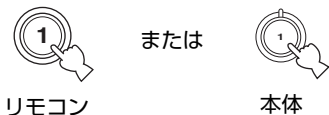

## 2 リモコンの操作機器選択スイッチをスライドさせて AMP を選ぶ。

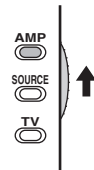

## 3 ▲/▼キーを繰り返し押し続けて、編集する項目を選ぶ。

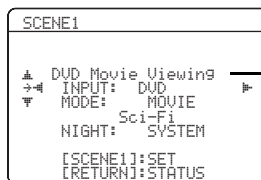
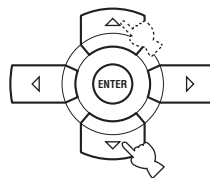

SCENE  
テンプレート名

- INPUT：入力ソース設定
- MODE：再生モード設定
- NIGHT：ナイトリスニングモード設定
  - SYSTEM：現在の設定を保持します。
  - CINEMA：ナイトリスニング・シネマモードで再生します。
  - MUSIC：ナイトリスニング・ミュージックモードで再生します。

### ☀ ヒント

ナイトリスニングモードについて詳しくは、「夜間に小音量で音声を楽しむ」(p.76 ページ) をご覧ください。

- 4** ◀/▶キーを繰り返し押し、内容を編集する。

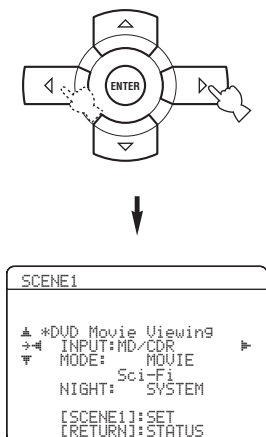

- 5** SCENEキーを押す。

「Setting Complete」と表示され、新しいSCENEテンプレートが作成されます。新しく作成したテンプレートには、名前の前に「\* (アスタリスク)」が表示されます。

例: DVD Movie Viewing

↓  
\*DVD Movie Viewing

※ ヒント

- 新しく作成したSCENEテンプレートを再編集した場合は、変更内容を上書きして保存します。
- 元のSCENEテンプレートから入力ソースを変更した場合は、「SCENEキーで呼び出す入力ソースを変更する」(124ページ)でリモコンSCENEキーの設定を変更してください。

- 6** DISPLAYキーを押す。

シーンテンプレートの作成を終了します。

■ SCENE テンプレート名を変更する

SCENEテンプレート名をお好みの名前に変更できます。

※ ヒント

SCENEテンプレート名の変更を中止する場合は、リモコンのRETURNキーを押します。

- 1** 「新しいSCENEテンプレートを作成する」(92ページ)の手順3で「SCENEテンプレート名」を選ぶ。

- 2** ENTERキーを押す。

- 3** ◀/▶キーを押して、変更したい文字の位置へ「\_」(下線)を動かす。

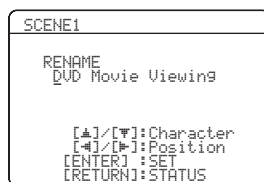

- 4** ▲/▼キーを押して文字を変更する。

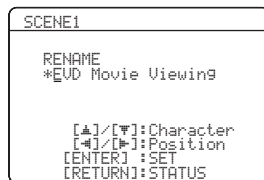

- 5** 手順3、4を繰り返す。

- 6** ENTERキーを押す。

新しい名前が設定されます。

■ SCENE テンプレートガイド

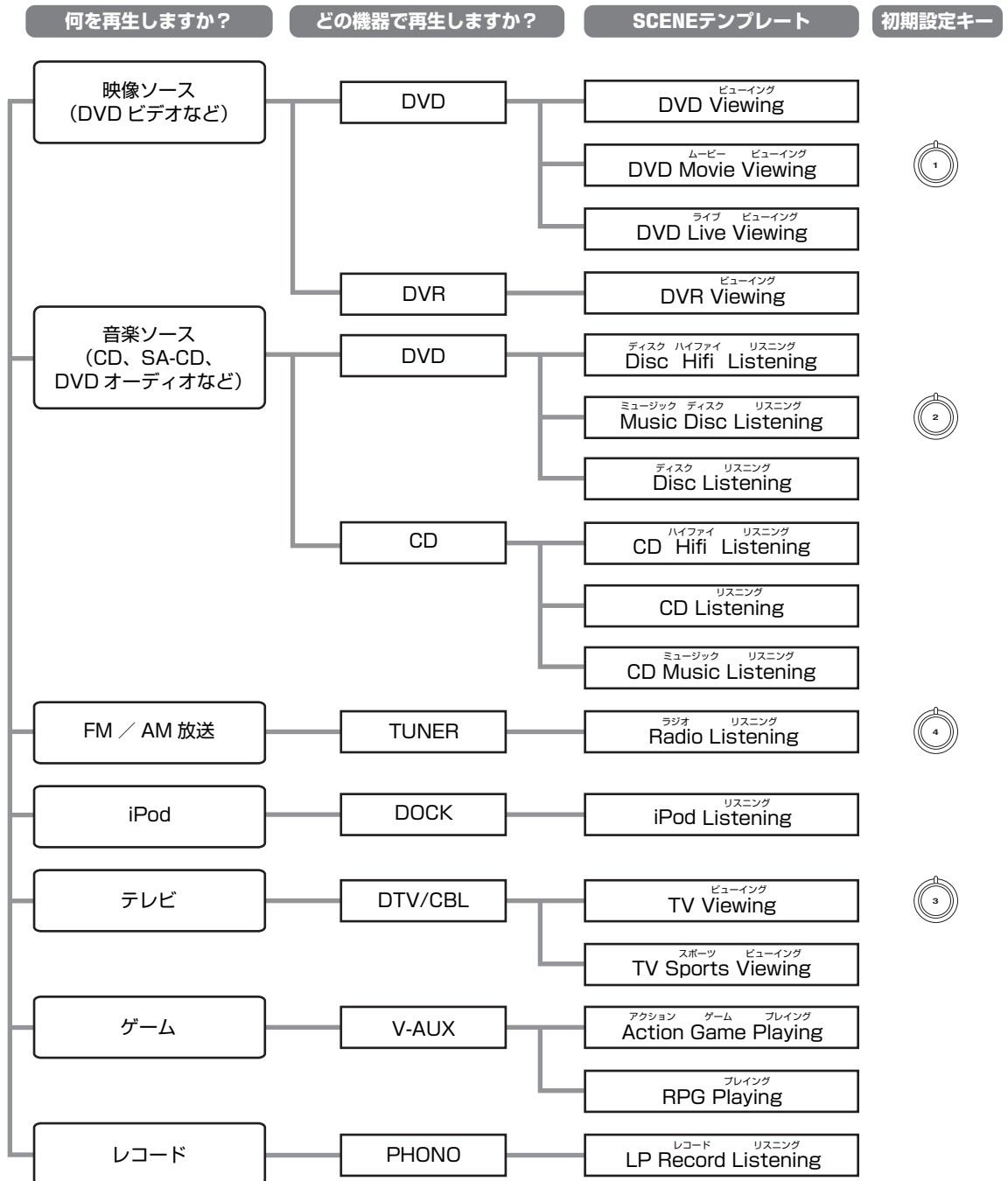

※ ヒント

- 各 SCENE テンプレートの内容について詳しくは、「SCENE テンプレート一覧」をご覧ください (P.95 ページ)。
- 本機で iPod の再生をお楽しみになるには、ヤマハ製ドック (別売 YDS-10 など) が必要です。
- 上記の SCENE テンプレートに加え、新しいテンプレートを最大 4 種類作成できます (P.92 ページ)。

## ■ SCENE テンプレート一覧

表中の灰色で示された部分は、SCENE 1～4 キーの初期設定を表わしています。お使いのDVDプレーヤーまたはCDプレーヤーがSCENEコントロール信号の受信機能を持つヤマハ製機器で、本機とリモート接続している場合、入カソースがDVDまたはCDのSCENEを選ぶと自動的に再生が始まります。

SCENE	入カソース	再生モード	説明
ビューイング DVD Viewing	DVD	ストレート STRAIGHT	DVDプレーヤーでDVDを見る時に選びます。
ムービー ビューイング DVD Movie Viewing (SCENE1 初期設定) 	DVD	サイファイ Sci-Fi	DVDプレーヤーで映画ソフトを見る時に選びます。
ライブ ビューイング DVD Live Viewing	DVD	ミュージック ビデオ Music Video	DVDプレーヤーで音楽ソフトを見る時に選びます。
ビューイング DVR Viewing	DVR	ドラマ Drama	DVDレコーダーで映画を見る時に選びます。
ディスク ハイファイ リスニング Disc Hifi Listening	DVD	ピュアダイレクト Pure Direct	DVDプレーヤーでCDを原音に忠実な音質で聴く時に選びます。
ミュージック ディスク リスニング Music Disc Listening (SCENE2 初期設定) 	DVD	チャンネル ステレオ 2ch Stereo	DVDプレーヤーでCDを2チャンネルで聴く時に選びます。
ディスク リスニング Disc Listening	DVD	チャンネル ステレオ 7ch Stereo	DVDプレーヤーでCDをBGMとして聴く時に選びます。
ハイファイ リスニング CD Hifi Listening	CD	ピュアダイレクト Pure Direct	CDプレーヤーでCDを原音に忠実な音質で聴く時に選びます。
リスニング CD Listening	CD	チャンネル ステレオ 2ch Stereo	CDプレーヤーでCDを2チャンネルで聴く時に選びます。
ミュージック リスニング CD Music Listening	CD	チャンネル ステレオ 7ch Stereo	CDプレーヤーでCDをBGMとして聴く時に選びます。
ラジオ リスニング Radio Listening (SCENE4 初期設定) 	TUNER	チャンネル エンハンサー 7ch Enhancer	FM/AM放送を聴く時に選びます。
リスニング iPod Listening	DOCK(V-AUX)	チャンネル エンハンサー 7ch Enhancer	iPodを聴く時に選びます。
ビューイング TV Viewing (SCENE3 初期設定) 	DTV/CBL	ストレート STRAIGHT	テレビを見る時に選びます。
スポーツ ビューイング TV Sports Viewing	DTV/CBL	スポーツ Sports	テレビでスポーツを見る時に選びます。
アクション ゲーム プレイング Action Game Playing*	V-AUX	アクション ゲーム Action Game	アクションゲームをする時に選びます。
プレイング RPG Playing*	V-AUX	ロールプレイング ゲーム Roleplaying Game	ロールプレイングゲームをする時に選びます。
レコード リスニング LP Record Listening	PHONO	ピュアダイレクト Pure Direct	レコードプレーヤーでレコードを原音に忠実な音質で聴く時に選びます。

\* SCENE機能を使って再生を楽しむ場合は、本機に接続したヤマハ製ドック(別売りYDS-10など)にiPodを接続しているときでもV-AUXを入力選択できます。

# 音場パラメーターを変更する

音場プログラムやサラウンドデコードモード、コンプレストミュージック・エンハンサーモードは初期設定のままでも十分お楽しみいただけますが、音場パラメーターを変更することにより、ソースやリスニングルームの音響にあわせて音場効果をアレンジできます。

## ご注意

セットメニュー「MEMORY GUARD」を「ON」に設定しているとパラメーターを変更できません。変更する前に「OFF」に設定してください(☞119 ページ)。

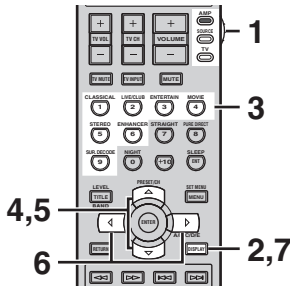

- 1** リモコンの操作機器選択スイッチをスライドさせてAMPを選ぶ。

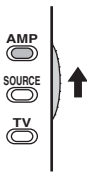

- 2** DISPLAY キーを押す。

OSDにSTATUS画面が表示されます(☞40 ページ)。

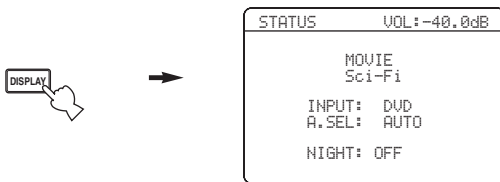

- 3** 音場プログラムキー、またはENHANCER、SUR. DECODE キーを押して、パラメーターを変更するプログラム/モードを選ぶ。

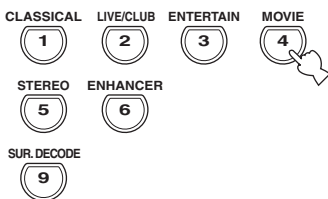

- 4** ▽キーを押す。

音場パラメーターが表示されます。

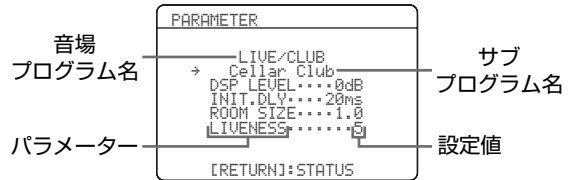
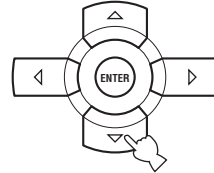

- 5** ▲/▽キーを押して、変更したいパラメーターを選ぶ。

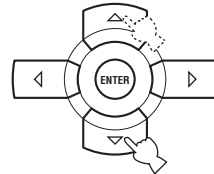

- 6** ◀/▶キーを押して、設定値を変更する。

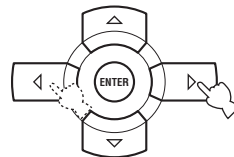

- 7** DISPLAY キーを押す。

音場パラメーターの表示を終了します。

## ☀ヒント

- ・パラメーターを初期設定に戻したい場合は、初期設定値でいったん表示が止まるまで◀または▶キーを押し続けます。
- ・セットメニュー「PARAM. INI」で、すべてのパラメーターを初期設定に戻せます(☞120 ページ)。
- ・セットメニュー「DISPLAY SET」の「OSD-AMP」で、OSD画面を表示させたときの表示時間を設定できます(☞118 ページ)。



# 音場パラメーターガイド

各音場プログラムには、それぞれのプログラムの音場効果を制御している、音場パラメーターが備わっています。音場パラメーターを変更すれば、各音場プログラムの音場効果をお好みに応じてアレンジできます。セットメニュー「SPEAKER SET」(P.104 ページ) の設定や、選んでいる音場プログラム (P.62 ページ) により、選択できる項目は変化します。

## 基本的な音場パラメーター

音場パラメーターを変更する際は、はじめに「DSP LEVEL」および「DIALG.LIFT」を調節し、音場効果を一度確認した後でその他のパラメーターを変更することをおすすめします。

### < DSP LEVEL > (エフェクト量の調節)

エフェクト量 (音場効果のかかり具合) を微調節するパラメーターです。視聴環境にあわせて、直接音のレベルを確認しながら音場効果のかかり具合を変更できます。

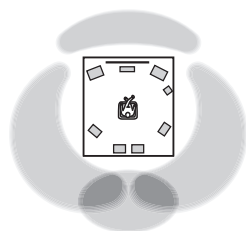

エフェクト量 小

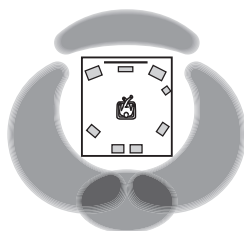

エフェクト量 大

効果音が小さく感じたり、各音場プログラム間の違いが感じ取れない場合は：

効果レベルを大きくしてください。

音がぼんやりと聴こえたり、音場効果のかかり具合が過剰に感じられる場合は：

効果レベルを小さくしてください。

可変範囲： - 6.0dB ~ + 3.0dB

初期設定： 0dB

### < DIALG.LIFT > (セリフの上下位置調節)

プレゼンススピーカーを使っている場合に、セリフなど、中央に定位する音の定位位置 (上下方向) を調節するパラメーターです。値を大きくすると上方に定位します。

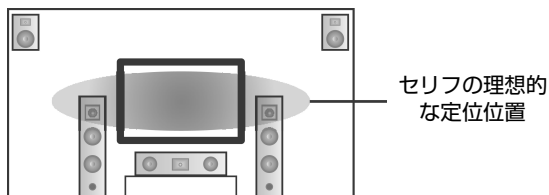

セリフがテレビ画面よりも低い位置から聞こえる場合、セリフの上下位置を上へ移動してください。数値を大きく設定するほど、セリフの位置は上へ移動します。

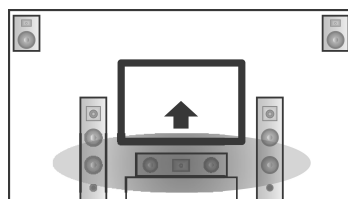

理想的な定位位置へ移動

可変範囲： 0 ~ 5

初期設定： 0

#### ご注意

- AUTO SETUPの「EXTRA SP ASSIGN」(P.42 ページ)、またはセットメニュー「SPEAKER SET」の「EXTRA SP ASSIGN」(P.104 ページ)を「PRESENCE」以外に設定している場合、「DIALG.LIFT」は選べません。
- セットメニュー「SPEAKER SET」の「PRIORITY」を「SUR. B」に設定し、6.1チャンネルまたは7.1チャンネルで再生している場合は、プレゼンス成分がフロント左/右スピーカーに振り分けられて出力されるため、「DIALG.LIFT」を調節しても効果はありません。
- セリフの上下位置を初期設定よりも下にすることはできません。

## その他の音場パラメーター

「DSP LEVEL」および「DIALG.LIFT」のほかにも、以下の音場パラメーターを変更できます。

### ■ すべてのプログラム用

#### < INIT. DLY > (遅延時間の調節)

直接音から初期反射音が始まるまでの時間（遅延時間）を調節するパラメーターです。初期反射音の遅れは、音源と反射面との距離によって決まります。つまり、遅延時間を短くすると、音源が壁面に近づいた感じになり、逆に遅延時間を長くすると、音源は壁面から離れた感じになります。このパラメーターを調節することにより、ソースの原音から周りの壁までの距離感、空間の大きさ感、音像のできた等が調節できます。

可変範囲：1～99ms

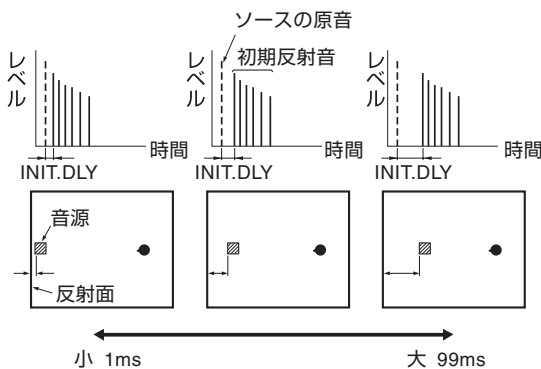

#### < ROOM SIZE > (空間の大きさ調節)

空間の広がり感を調節するパラメーターです。値を大きくするほど広い空間（部屋）になり、値を小さくするほど狭い空間になります。音が反射を繰り返すとき、壁と壁の間が広い大きなホールほど、反射音と反射音の時間的間隔が長くなります。このことから、反射音同士の時間間隔を調節すれば、広がり感を変えることができるということになります。1.0で実測値そのまま、2.0にすると、1辺の長さが倍の空間になります。

可変範囲：0.1～2.0

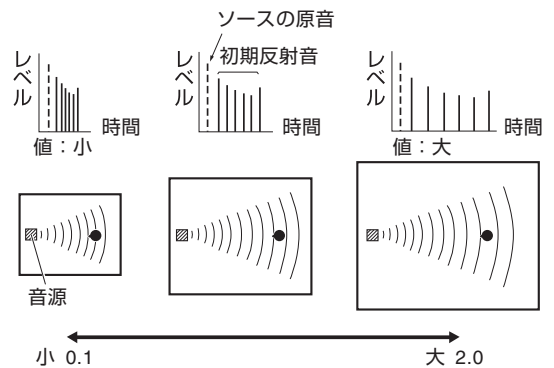

#### < LIVENESS > (反響量の調節)

初期反射音の減衰特性を決めるパラメーターです。値を大きくするほど、ライブな（反響が多い）音場になり、値を小さくするほどデッドな（反響が少ない）音場になります。実際のホールでのライブ感／デッド感は、反射面の吸音特性によって決定され、反射音の減衰が早ければデッドに、遅ければライブに感じられます。

可変範囲：0～10

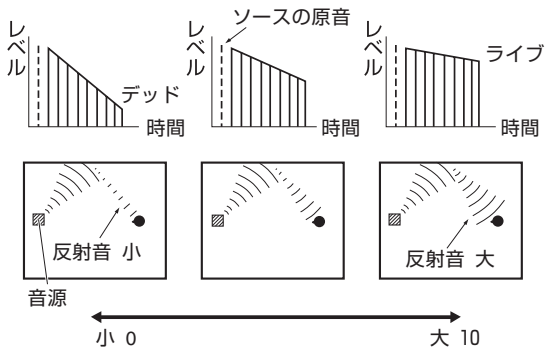

#### < P.INIT.DLY >

##### (プレゼンス音場の遅延時間の調節)

直接音が出てから、プレゼンス音場が発生するまでの時間を調節するパラメーターです。値を大きくするほど、プレゼンス音場が遅れて発生します。

可変範囲：1～99ms

#### < P.ROOM SIZE >

##### (プレゼンス音場の空間の大きさ調節)

プレゼンス音場の広がり感を調節するパラメーターです。値を大きくするほど、プレゼンス反射音同士の時間間隔が長くなり、ソースに含まれる音楽や効果成分に広がり感が出てきます。

可変範囲：0.1～2.0

**< S.INIT.DLY >**

(サラウンド音場の遅延時間の調節)

直接音が出てから、サラウンド音場が発生するまでの時間を調節するパラメーターです。値を大きくするほど、サラウンド音場が遅れて発生します。

可変範囲： 1 ~ 49ms

**< S.ROOM SIZE >**

(サラウンド音場の空間の大きさ調節)

サラウンド音場の広がり感を調節するパラメーターです。値を大きくするほど、サラウンドの音場空間が広がります。

可変範囲： 0.1 ~ 2.0

**< S.LIVENESS >**

(サラウンド音場の反響量の調節)

サラウンド音場の減衰量を調節するパラメーターです。値を大きくするほど、サラウンド音場の響きが強くなります。

可変範囲： 0 ~ 10

**< SB INI.DLY >**

(サラウンドバック音場の遅延時間の調節)

直接音が出てから、サラウンドバック音場が発生するまでの時間を調節するパラメーターです。値を大きくするほど、サラウンドバック音場が遅れて発生します。

6.1または7.1チャンネルで再生しているときのみ有効です。

可変範囲： 1 ~ 49ms

**< SB ROOM SIZE >**

(サラウンドバック音場の空間の大きさ調節)

サラウンドバック音場の広がり感を調節するパラメーターです。値を大きくするほど、サラウンドバックの音場空間が広がります。

6.1または7.1チャンネルで再生しているときのみ有効です。

可変範囲： 0.1 ~ 2.0

**< SB LIVENESS >**

(サラウンドバック音場の反響量の調節)

サラウンドバック音場の減衰量を調節するパラメーターです。値を大きくするほど、サラウンドバック音場の響きが強くなります。

6.1または7.1チャンネルで再生しているときのみ有効です。

可変範囲： 0 ~ 10

**■ 2ch Stereo 用****< DIRECT >**

(2チャンネルソースのデコード設定)

「AUTO」に設定すると、本機のデコーダーやDSP回路をバイパスして、2チャンネルアナログソースが出力されます。

ナイトリスニングモードが「OFF」で、音色の調節(TONE CONTROL)で「BASS」および「TREBLE」が「0dB」に設定されている場合のみ、有効になります。

選択項目： AUTO / OFF

初期設定： AUTO

**ご注意**

- ドルビーデジタル、DTS、またはAACのマルチチャンネル信号が入力されると、2チャンネル（フロント左/右スピーカー）に振り分けられます。
- 以下の場合、フロント左/右スピーカーの低音域成分はサブウーファーから出力されます。
  - セットメニュー「SPEAKER SET」の「LFE/BASS OUT」が「BOTH」に設定されているとき。
  - セットメニュー「SPEAKER SET」の「FRONT SP」が「SMALL」に設定されていて、「LFE/BASS OUT」が「SWFR」に設定されているとき。

**■ 7ch Stereo 用****< CT LEVEL >**

(センターチャンネルの音量調節)

7ch Stereo プログラムでの、センターチャンネルの音量を調節します。

可変範囲： 0 ~ 100%

**< SL LEVEL >**

(サラウンドLチャンネルの音量調節)

7ch Stereo プログラムでの、サラウンド左チャンネルの音量を調節します。

可変範囲： 0 ~ 100%

**< SR LEVEL >**

(サラウンドRチャンネルの音量調節)

7ch Stereo プログラムでの、サラウンド右チャンネルの音量を調節します。

可変範囲： 0 ~ 100%

**< SB LEVEL >**

(サラウンドバックチャンネルの音量調節)

7ch Stereo プログラムでの、サラウンドバックチャンネルの音量を調節します。

可変範囲： 0 ~ 100%

### < PL LEVEL >

(プレゼンス左チャンネルの音量調節)

7ch Stereo プログラムでの、プレゼンス左チャンネルの音量を調節します。

可変範囲：0～100%

### < PR LEVEL >

(プレゼンス右チャンネルの音量調節)

7ch Stereo プログラムでの、プレゼンス右チャンネルの音量を調節します。

可変範囲：0～100%

## ■ MOVIE 用

(デコーダーの切り替え)

Mono Movie 以外の MOVIE プログラムを選んでいるときに、組み合わせるデコーダーを選びます。

MOVIE プログラムについて詳しくは、「音場プログラムについて」をご覧ください (P.62 ページ)。

選択項目：PRO LOGIC、PL II Movie、  
PL IIx Movie、  
Neo:6 Cinema

#### ご注意

セットメニュー「SPEAKER SET」の「SUR. B L/R SP」が「None」に設定されている場合、「PL IIx Movie」は選べません (P.106 ページ)。

## ■ MUSIC ENHANCER 用

(効果レベルの調節)

高音域／低音域を拡張するレベルを調節するパラメーターです。「LOW」にすると効果レベルは弱くなり、「HIGH」にすると強くなります。

選択項目：LOW、HIGH

初期設定：HIGH

## ■ PLII/PLIIx Music 用

### < PANORAMA >

(フロント音場の広がり感の調節)

PRO LOGIC II Music および PRO LOGIC IIx Music プログラムでの、フロント音場の広がり感を調節するパラメーターです。フロントL/Rの音声を左右に大きく回り込ませることで、サラウンド音場につながるような広がり感を得ることができます。

選択項目：ON / OFF

初期設定：OFF

### < DIMENSION >

(フロント音場とサラウンド音場のレベル差の調節)

PRO LOGIC II Music および PRO LOGIC IIx Music プログラムでの、フロント音場とサラウンド音場のレベル差を調節するパラメーターです。再生するソフトによって生じる、フロントとサラウンドのレベル差を調節して、好みのバランスにすることができます。－(マイナス)にするとサラウンド側、＋(プラス)にするとフロント側が強くなります。

可変範囲：－3～STD(標準)～+3

初期設定：STD

### < CENTER WIDTH >

(センター音声の広がり調節)

PRO LOGIC II Music および PRO LOGIC IIx Music プログラムでの、センター音声の左右への広がり調節するパラメーターです。センターからの音声を、好みに合わせて左右に振り分けることができます。0にするとセンターのみ、7にするとフロントL/Rのみからセンター音声が出力されません。

可変範囲：0～7

初期設定：3

## ■ Neo:6 用

### < C. IMAGE >

(フロント音場の広がり感の調節)

DTS Neo:6 Music プログラムでの、フロント音場の広がり感を調節するパラメーターです。値を小さくするとフロント音場の広がり感が大きくなり、大きくすると狭く(センターへの定位が強く)なります。

可変範囲：0.0～1.0

初期設定：0.3

## ■ その他

### < REV. TIME > (残響時間の調節)

後部残響音が減衰していく時間を調節するパラメーターです。約 1kHz の残響音が 60dB 減衰するのにかかる時間を基準にしています。値を小さくするほど、残響音が早く減衰します。REV. TIME を調節することにより、反響が少なめのソースやリスニングルームに少し長めの残響時間を設定したり、逆に反響が多めのソースやリスニングルームには、短い残響時間を設定して自然な残響音となるように調節することができます。

可変範囲：1.0～5.0s

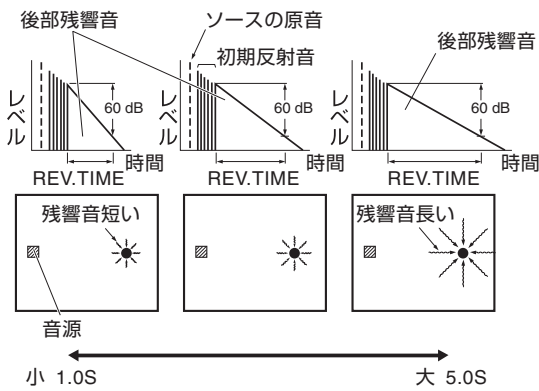

### < REV. DELAY > (残響音の遅延時間の調節)

残響音が発生し始めるまでの時間を調節するパラメーターです。値を大きくするほど、残響音が初期反射音より遅れて発生するようになります。同じ REV. TIME でも、REV. DLY を長くしていくと大きな空間の残響感になります。

可変範囲：0～250ms

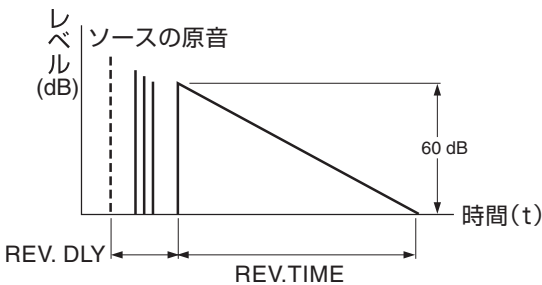

### < REV. LEVEL > (残響音の強さ調節)

後部残響音のレベルを調節するパラメーターです。値を大きくするほど後部残響音のレベルが大きくなり、余韻が強く感じられます。

可変範囲：0～100%

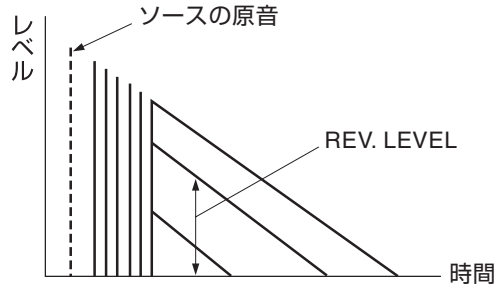

# セットメニュー一覧

本機では、お使いのシステムで最適な音声や映像をお楽しみいただけるように、セットメニューで設定を変更できます。お使いの視聴環境にあわせて設定を変更してください。

## AUTO SETUP

本機に搭載の「YPAO」により、お使いになるスピーカーの配置や性能、お部屋の音響特性を測定し、最適な視聴空間を自動的に設定します。「AUTO SETUP」の設定方法については41 ページをご覧ください。

## MANUAL SETUP

「MANUAL SETUP」は、以下のように用途、機能別に3つのカテゴリーに分類されています。

### ■ SOUND MENU

スピーカーの音量や音色の調節など、音声の出力に関して以下のメニューを設定、変更できます。

#### A) SPEAKER SET (🔊104 ページ)

ご使用になるスピーカーに合わせて、サイズや有無などを設定します。

#### B) SPEAKER LEVEL (🔊107 ページ)

各スピーカーからの出力レベルを設定します。

#### C) SP DISTANCE (🔊108 ページ)

各スピーカーからリスニングポジションまでの距離を設定します。

#### D) EQUALIZER (🔊108 ページ)

イコライザーを使って、各スピーカーの音色を調節します。

#### E) LFE LEVEL (🔊109 ページ)

ドルビーデジタル、DTS および AAC での LFE (低域効果音) 信号の再生レベルを調節します。

#### F) DYNAMIC RANGE (🔊109 ページ)

ドルビーデジタルおよび DTS 再生時のダイナミックレンジを調節します。

#### G) AUDIO SET (🔊110 ページ)

ミュート時の音量、音声と映像のずれの補正など、音声出力について設定します。

#### H) HDMI SET (🔊111 ページ)

HDMI 入力信号の出力方法を設定します。

#### I) EXT D SUR. (🔊111 ページ)

6.1 / 7.1 チャンネル再生を設定します。

### ■ INPUT MENU

入出力端子の割り当て変更など、信号の入出力に関して以下のメニューを設定、変更できます。

#### A) I/O ASSIGNMENT (🔊113 ページ)

接続する機器が、本機の入出力端子に記載されている機器と異なる場合に、機器に合わせて端子を割り当てます。

#### B) INPUT RENAME (🔊115 ページ)

OSD 画面やフロントパネルディスプレイに表示する入力ソース名を変更します。

#### C) VOLUME TRIM (🔊115 ページ)

各入力ソースの音声出力レベルを調節します。

#### D) DECODER MODE (🔊116 ページ)

電源を入れたときに再生するデジタル信号を設定します。

#### E) MULTI CH SET (🔊116 ページ)

バックグラウンドビデオ機能で MULTI CH INPUT 端子からの音声と一緒に再生を楽しむ映像ソースを選択します。

### ■ OPTION MENU

#### A) DISPLAY SET (🔊118 ページ)

フロントパネルディスプレイの明るさなどを調節します。

#### B) MEMORY GUARD (🔊119 ページ)

変更した設定値を保護します。

#### C) AUDIO SELECT (🔊119 ページ)

音声信号を入力する端子を設定します。

#### D) PARAM. INI (🔊120 ページ)

音場パラメーターを初期設定に戻します。

#### E) DOCK SET (🔊120 ページ)

iPod の充電モードを設定します。

## SIGNAL INFO

入力信号のフォーマット、チャンネル数やサンプリング周波数などの情報を表示します。詳しくは「入力信号情報を表示する」(🔊81 ページ) をご覧ください。

# セットメニューの操作手順

セットメニューの操作について説明します。セットメニューはリモコンで操作します。セットメニューの各項目の詳細については104～120ページをご覧ください。

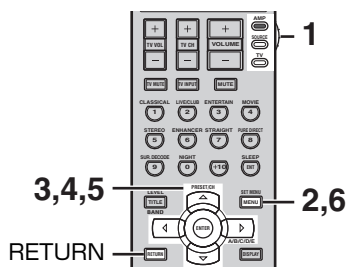

## 4 ENTERキーを押す。

MANUAL SETUP画面が表示されます。

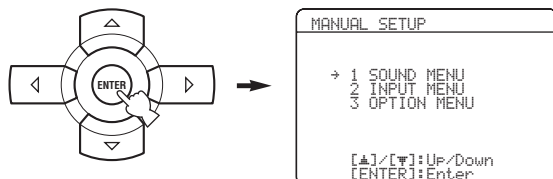

### ※ ヒント

- 再生中にセットメニューで設定を変更する場合は、背景画面が灰色無地に切り替わります。
- セットメニュー操作中に1つ前のメニュー表示に戻りたい場合は、リモコンのRETURNキーを押します。
- AUTO SETUPでの設定値や、工場出荷状態に戻したい場合は、「設定値を以前の状態に戻す」をご覧ください(46ページ)。

## 5 ▲/▼/◀/▶/ENTERキーを繰り返し押し、設定を変更する。

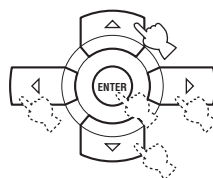

## 1 リモコンの操作機器選択スイッチをスライドさせてAMPを選ぶ。

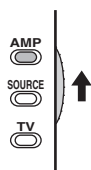

## 6 セットメニューを終了するときは、MENUキーを押す。



## 2 SET MENUキーを押す。

SET MENU画面が表示されます。

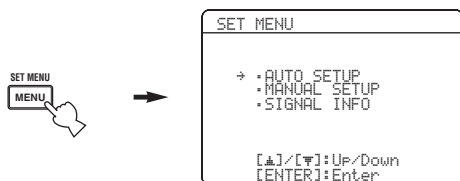

## 3 ▲/▼キーを押して、「MANUAL SETUP」を選ぶ。

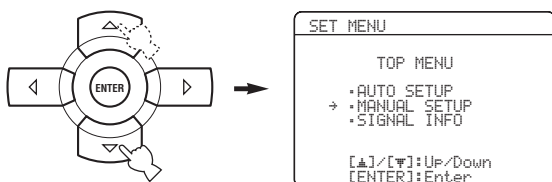



# 音声出力の設定を変更する (SOUND MENU)

音質や音色の調節など、音声の出力に関する設定を行います。SOUND MENUの項目には、AUTO SETUPですでに自動的に設定されているものもあります。

## スピーカーのサイズなどを設定する (SPEAKER SET)

お使いになるスピーカーにあわせて、スピーカーのサイズ、有無などを設定します。  
(MANUAL SETUP → SOUND MENU → SPEAKER SET)

### < EXTRA SP ASSIGN >

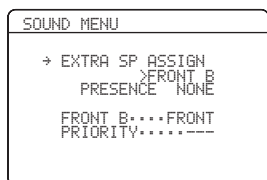

リアパネルのEXTRA SP端子に接続したスピーカーの用途を設定します。

**選択項目：** FRONT B、PRESENCE、NONE

**初期設定：** FRONT B

**フロント B スピーカーとして使う場合：**

「FRONT B」を選択します。右に記載の「FRONT B」項目で設置場所を設定してください。

**プレゼンススピーカーとして使う場合：**

「PRESENCE」を選択します。右に記載の「PRIORITY」でスピーカーの優先順位を設定してください。

**スピーカーを接続していない場合：**

「NONE」を選択します。

#### ご注意

- ・アドバンスドセットアップメニュー「BI-AMP」を「ON」に設定している場合、「PRESENCE」は選べません (☞122 ページ)。
- ・「EXTRA SP ASSIGN」の設定を変更した場合は、再度AUTO SETUPを実施してください (☞41 ページ)。

### < FRONT B >

「EXTRA SP ASSIGN」を「FRONT B」に設定した場合に、フロント B スピーカーの設置場所を設定します。

**選択項目：** FRONT、ZONE B

**初期設定：** FRONT

**メインリスニングルームに設置する場合：**

「FRONT」を選択します。本体の SPEAKERS キーでスピーカー A と B を使い分けてください。

**別の部屋 (ルーム B) に設置する場合：**

「ZONE B」を選択します。本体の SPEAKERS A/B/OFF キーでスピーカー A の出力をオフ、スピーカー B の出力をオンにすると、メインリスニングルームに設置しているすべてのスピーカーから音が出なくなります。

#### ※ ヒント

- ・「ZONE B」に設定した場合、本機の PHONES 端子にヘッドホンを差し込むと、ヘッドホンとスピーカー B の両方から音声が出力されます。
- ・「ZONE B」に設定し、スピーカー A をオフ、スピーカー B をオンにした場合、音場プログラムを選んで音場効果をかけると、自動的にバーチャルシネマ DSP が選択されます。

### < PRIORITY >

「EXTRA SP ASSIGN」を「PRESENCE」に設定した場合に、ドルビーデジタル EX や DTS-ES など、サラウンドバック成分があるソースをシネマ DSP 音場プログラムで再生するときに優先的に音を出すスピーカーを選びます。

**選択項目：** PRNS、SUR. B

**初期設定：** SUR. B

**PRNS：** サラウンドバック成分があるソースを再生中でも、プレゼンス成分がプレゼンス左/右スピーカーから出力されます。このとき、サラウンドバック成分はサラウンド左/右スピーカーに振り分けられて出力されます。

**SUR. B：** サラウンドバック成分があるソースを再生中は、サラウンドバックスピーカーから音を出します。このとき、プレゼンス成分はフロント左/右スピーカーに振り分けられて出力されます。



## &lt; FRONT SP &gt;

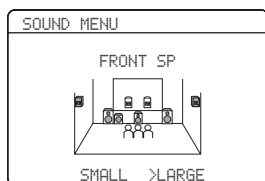

フロント左/右スピーカーのサイズを設定します。

**選択項目：** SMALL (小)、LARGE (大)

**初期設定：** LARGE

**ウーファの口径が 16cm 未満のフロントスピーカーを使用する場合：**  
「SMALL」を選択します。

**ウーファの口径が 16cm 以上のフロントスピーカーを使用する場合：**  
「LARGE」を選択します。

※ ヒント

「LFE/BASS OUT」が「FRNT」に設定されている場合は、「LARGE」のみ選択できます。また、「SMALL」に設定している場合でも、「LFE/BASS OUT」を「FRNT」に変更すると、設定は自動的に「LARGE」に変更されます。

## &lt; CENTER SP &gt;

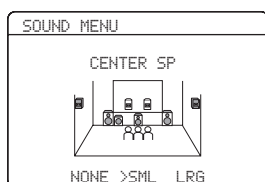

センタースピーカーのサイズ、有無を設定します。

**選択項目：** NONE (なし)、SML (小)、LRG (大)

**初期設定：** SML

**センタースピーカーを使用しない場合：**  
「NONE」を選択します。センターチャンネル信号は、フロント左/右スピーカーに同じ音量レベルで振り分けられます。

**ウーファの口径が 16cm 未満のセンタースピーカーを使用する場合：**  
「SML」を選択します。

**ウーファの口径が 16cm 以上のセンタースピーカーを使用する場合：**  
「LRG」を選択します。

## &lt; SUR. L/R SP &gt;

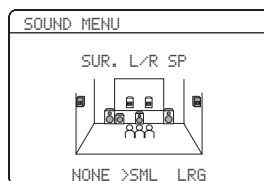

サラウンド左/右スピーカーのサイズ、有無を設定します。

**選択項目：** NONE (なし)、SML (小)、LRG (大)

**初期設定：** SML

**サラウンド左/右スピーカーを使用しない場合：**  
「NONE」を選択します。この設定にすると、自動的にバーチャルシネマ DSP が選択され、サラウンド左/右チャンネル信号はフロント左/右スピーカーにそれぞれ振り分けられます。

**ウーファの口径が 16cm 未満のサラウンド左/右スピーカーを使用する場合：**  
「SML」を選択します。

**ウーファの口径が 16cm 以上のサラウンド左/右スピーカーを使用する場合：**  
「LRG」を選択します。

< SUR. B L/R SP >

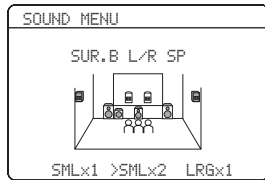

サラウンドバック左／右スピーカーのサイズ、有無を設定します。

**選択項目：** NONE (なし)、LRGx2 (大2台)、SMLx2 (小2台)、LRGx1 (大1台)、SMLx1 (小1台)

**初期設定：** SMLx2

**サラウンドバック左／右スピーカーを使用しない場合：**

「NONE」を選択します。サラウンドバックチャンネル信号は、サラウンド左／右スピーカーに同じ音量レベルで振り分けられます。

**ウーファアの口径が16cm未満のサラウンドバックスピーカーを1本のみ使用する場合：**

「SMLx1」を選択します。

**ウーファアの口径が16cm未満のサラウンドバック左／右スピーカーを使用する場合：**

「SMLx2」を選択します。

**ウーファアの口径が16cm以上のサラウンドバックスピーカーを1本のみ使用する場合：**

「LRGx1」を選択します。

**ウーファアの口径が16cm以上のサラウンドバック左／右スピーカーを使用する場合：**

「LRGx2」を選択します。

**ご注意**

「SMLx1」または「LRGx1」を選んだ場合、スピーカーはSURROUND BACK (L) 端子に接続してください。

< LFE/BASS OUT >

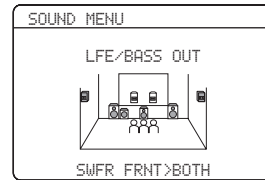

LFE 信号や低音域成分を出力するスピーカーを設定します。LFE 信号とは、ドルビーデジタルやDTS、AACの音声に含まれる120Hz以下の低域効果音のことです。

**選択項目：** SWFR (サブウーファー)、FRNT (フロント)、BOTH (両方)

**初期設定：** BOTH

**サブウーファーを接続して、自然な再生を楽しみたい場合：**

「SWFR」に設定します。LFE 信号と、「SPEAKER SET」で「SML (SMALL)」に設定した各チャンネルの低音域がサブウーファーから出力されます。

**サブウーファーを接続しない場合：**

「FRNT」に設定します。LFE 信号とフロント左／右チャンネル、および「SPEAKER SET」で「SML」に設定した各チャンネルの低音域がフロント左／右スピーカーから出力されます。

**サブウーファーを接続していて、より豊かな低音を楽しみたい場合：**

「BOTH」に設定します。LFE 信号と、「SPEAKER SET」で「SML」に設定した、フロント左／右以外の各チャンネルの低音域がサブウーファーから出力されます。フロント左／右チャンネルの低音域は、「FRONT SP」の設定にかかわらずフロント左／右スピーカーとサブウーファーから出力されます。CDを再生するときに、サブウーファーを使って低音域を補強したい場合などに設定すると効果的です。

## &lt; CROSSOVER &gt;

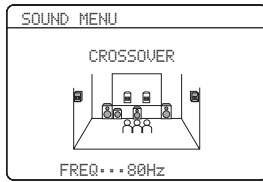

サブウーファーに出力する低音域成分の、周波数の上限を設定します。設定した周波数以下の低音成分が、サブウーファーまたはフロント左/右スピーカーに出力されます。

**選択項目：** 40Hz、60Hz、80Hz、90Hz、  
100Hz、110Hz、120Hz、  
160Hz、200Hz

**初期設定：** 80Hz

## &lt; SUBWOOFER PHASE &gt;

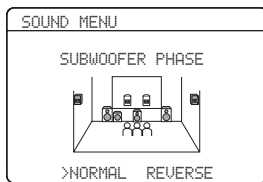

お使いになるサブウーファーの位相を設定します。音色の好みに合わせて切り替えてください。

**選択項目：** NORMAL (正相)、REVERSE (逆相)

**初期設定：** NORMAL

**NORMAL：**サブウーファーの位相を逆転しません。

**REVERSE：**サブウーファーの位相を逆転します。

## スピーカーの音量を調節する (SPEAKER LEVEL)

リスニングポジションで聞こえる各スピーカーの音量が同じになるように、それぞれのスピーカーの音量をテストトーンを聴きながら個別に調節します。「SPEAKER SET」の設定により、選択できるスピーカー項目は変化します。

(MANUAL SETUP → SOUND MENU → SPEAKER LEVEL)

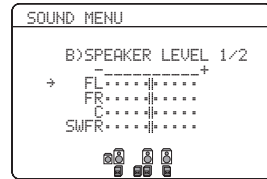

## &lt; FL ~ PR &gt;

**可変範囲：** - 10.0 ~ + 10.0dB

**初期設定：** 0.0dB

表示	スピーカー
FL	フロント左
FR	フロント右
C	センター
SWFR	サブウーファー
SL	サラウンド左
SR	サラウンド右
SBL	サラウンドバック左
SBR	サラウンドバック右
PL	プレゼンス左
PR	プレゼンス右

### ご注意

「SPEAKER SET」の設定で「SUR. B L/R SP」が「LRGx1」または「SMLx1」の場合、「SBL」および「SBR」の代わりに「SB」と表示されます。サラウンドバックスピーカーの音量を調節するには「SB」を選択してください。

## 各スピーカーからリスニングポジションまでの距離を設定する (SP DISTANCE)

各スピーカーからの音が同時にリスニングポジション（視聴位置）に届くように、スピーカーから音が出るタイミングを調節します。音が出るタイミングは、各スピーカーからリスニングポジションまでの距離を設定することで調節されます。

「SPEAKER SET」の設定により、選択できるスピーカー項目は変化します。

(MANUAL SETUP → SOUND MENU → SP DISTANCE)

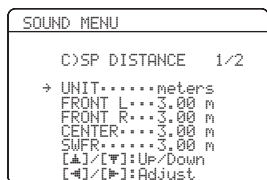

### < UNIT >

設定時に使用する距離の単位を選びます。

**選択項目:** meters (m)、feet (ft)

**初期設定:** meters

### < FRONT L ~ PRNS R >

**可変範囲:** 0.30 ~ 24.00m、1.0 ~ 80.0ft

**初期設定:** 3.00m、10.0ft (FRONT L ~ SUR. R、PRNS L、PRNS R)  
2.10m、7.0ft (SB L、SB R)

表示	スピーカー
FRONT L	フロント左
FRONT R	フロント右
CENTER	センター
SWFR	サブウーファー
SUR. L	サラウンド左
SUR. R	サラウンド右
SB L	サラウンドバック左
SB R	サラウンドバック右
PRNS L	プレゼンス左
PRNS R	プレゼンス右

## スピーカーの音色を調節する (EQUALIZER)

スピーカーの周波数補正を、AUTO SETUPでの補正值を適用するか、グラフィックイコライザーで好みに合わせて調節するかを選択します。  
(MANUAL SETUP → SOUND MENU → EQUALIZER)

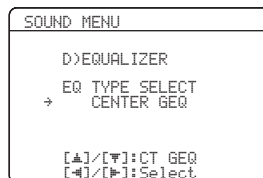

### < EQ TYPE SELECT >

イコライザーの調節方法を選びます。

**選択項目:** AUTO PEQ、CENTER GEQ、EQ OFF

**初期設定:** CENTER GEQ

**AUTO PEQ:** AUTO SETUP で調節したパラメトリックイコライザーの値を適用します。

**CENTER GEQ:** テストトーンまたは出力している音声を使って、センターチャンネルのグラフィックイコライザーの値を調節します。▲/▼キーを押してOSD画面を切り替え、下記の「TEST」を設定してください。

**EQ OFF:** イコライザーを無効にします。

### ご注意

AUTO SETUP を実施した場合、初期設定は「AUTO PEQ」に変わります。

### ・TEST

「ON」を選ぶと、フロント左スピーカーとセンタースピーカーから出力されるテストトーンの音色を比較しながら、センタースピーカーの音色を調節できます。

**選択項目:** OFF、ON

**初期設定:** OFF

▲/▼キーを押して周波数帯を選び、◀/▶キーでレベルを調節します。

**周波数帯域:** 100Hz、300Hz、1kHz、3kHz、10kHz

**可変範囲:** - 6.0 ~ + 6.0dB

**初期設定:** 0dB

## 低域効果音の音量を調節する (LFE LEVEL)

ドルビーデジタル、DTSおよびAAC信号に含まれる、LFE（低域効果音）の音量を調節します。スピーカーで音を聴く場合と、ヘッドホンで音を聴く場合を個別に調節できます。

(MANUAL SETUP→SOUND MENU→LFE LEVEL)

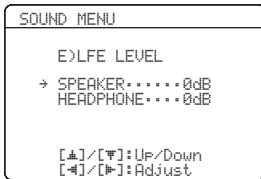

### < SPEAKER >

スピーカーで音を聴く場合のLFEの音量を調節します。

可変範囲： - 20 ~ 0dB

初期設定： 0dB

### < HEADPHONE >

ヘッドホンで音を聴く場合のLFEの音量を調節します。

可変範囲： - 20 ~ 0dB

初期設定： 0dB

#### ご注意

- お使いになるサブウーファーやヘッドホンの性能に応じて調節してください。
- 「LFE LEVEL」の設定によっては、サブウーファーから音が出ない場合があります。

## ダイナミックレンジを設定する (DYNAMIC RANGE)

ドルビーデジタル/DTS再生時のダイナミックレンジ（最大音量から最小音量までの幅）を、3段階から選びます。スピーカーで音を聴く場合と、ヘッドホンで音を聴く場合を個別に選べます。

(MANUAL SETUP→SOUND MENU→DYNAMIC RANGE)

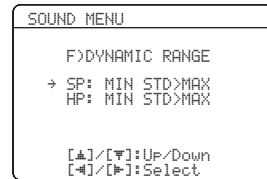

### < SP >

スピーカーで音を聴く場合のダイナミックレンジを選びます。

選択項目： MIN（最小）、STD（標準）、MAX（最大）、

初期設定： MAX

### < HP >

ヘッドホンで音を聴く場合のダイナミックレンジを選びます。

選択項目： MIN（最小）、STD（標準）、MAX（最大）、

初期設定： MAX

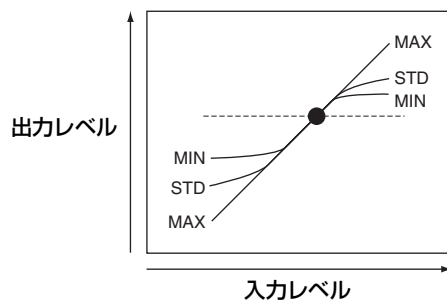

**MIN**：小音量でも聴きやすく、夜間に音声を楽しむのに適したダイナミックレンジです。

**STD**：一般的な家庭用として推奨するダイナミックレンジです。

**MAX**：入力された信号をそのままの迫力で再生するダイナミックレンジです。

## その他の音声出力を設定する (AUDIO SET)

音声と映像のずれを補正したり、AACモノラル音声の出力を設定したりします。

(MANUAL SETUP → SOUND MENU → AUDIO SET)



### < MUTING TYPE >

ミュート（消音）時に下げる音量を調節します。

**選択項目：** FULL、- 20dB

**初期設定：** FULL

**FULL：**完全に消音し、無音にします。

- 20dB：いま聴いている音量よりも、20dB 下げて再生します。

### < A. DELAY >

液晶テレビやHD対応テレビなどで、デジタル処理された映像が、音声よりも遅れて出力されることがあります。この出力タイミングのずれを、音声を遅らせて出力することにより補正します。

**可変範囲：** 0 ~ 160ms

**初期設定：** 0ms

### < MAX VOL. >

音量が誤って上がり過ぎないように、音量の最大値を設定します。初期設定値では、最大音量まで出力します。音量の最大値を設定しない場合は、「+16.5dB」に設定してください。

**選択項目：** +16.5dB、+15.0dB、+10.0dB、+5.0dB、0dB、- 5.0dB、- 10.0dB、- 15.0dB、- 20.0dB、- 25.0dB、- 30.0dB

**初期設定：** +16.5dB

### ※ ヒント

- ・「MAX VOL.」の設定値まで音量を上げると、フロントパネルディスプレイに「VOLUME MAX」と表示されます。
- ・「INI.VOL.」よりも「MAX VOL.」の値を小さく設定した場合は、「MAX VOL.」の設定が優先されます。

### < INI.VOL. >

電源をオンにしたときの音量を設定します。「OFF」に設定すると、前回電源をオフにしたときの音量で再生します。

**選択項目：** OFF、- 80.0dB ~ +16.5dB

**初期設定：** OFF

### ご注意

「INI.VOL.」よりも「MAX VOL.」の値を小さく設定した場合は、「MAX VOL.」の設定が優先されます。

### < DUAL MONO >

BS/地上波デジタル放送などで使われている、モノラル二重音声入力時に、どの音声出力するか設定します。

**選択項目：** MAIN（主音声）、SUB（副音声）、ALL（主音声+副音声）

**初期設定：** MAIN

### ご注意

- ・モノラルでない二重音声出力は、本機では設定できません。BSデジタルチューナー側で設定してください。
- ・AAC、ドルビーデジタル信号の二重音声（デュアルモノ）信号およびAACの音声多重（マルチモノ）信号受信時のみ、設定が有効になります。ただし、AAC多重音声の第3、第4チャンネルは選べません。BSデジタルチューナー側で設定してください。
- ・地上波放送などのアナログやPCM信号での二重音声は、チューナーやビデオデッキ側で主音声/副音声を選んでください。

## HDMI 信号の出力先を設定する (HDMI SET)

HDMI IN 端子から入力した音声信号を、本機で再生するか、本機の HDMI OUT 端子に接続した機器で再生するかを選択します。

(MANUAL SETUP → SOUND MENU → HDMI SET)

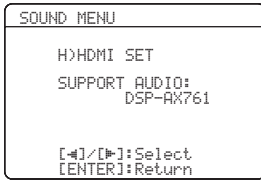

### < SUPPORT AUDIO >

**選択項目：** DSP-AX761、OTHER

**初期設定：** DSP-AX761

**DSP-AX761：**入力信号を本機で再生します。HDMI IN 端子に接続した HDMI 機器から入力した信号は、HDMI OUT 端子へ伝送しません。

**OTHER：**HDMI OUT 端子に接続した機器で再生します。

### ※ ヒント

本機の HDMI IN 端子に入力した HDMI 映像信号は、常に本機の HDMI OUT 端子へ出力されます。

## 6.1 / 7.1 チャンネル再生する (EXTD SUR.)

ドルビーデジタルや DTS-ES など、サラウンド左 / 右チャンネルを含むソースからサラウンドバック成分を創出し、6.1 または 7.1 チャンネルで再生します。

(MANUAL SETUP → SOUND MENU → EXTD SUR.)

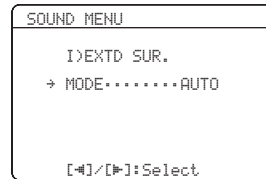

### < MODE >

デコーダーの選択モードを設定します。

**選択項目：** AUTO、ON、OFF

**初期設定：** AUTO

**AUTO：**本機が確認できる信号（フラグ）が記録されているソースが入力されると、信号に応じて最適なデコーダーを自動的に選び、6.1/7.1 チャンネルで再生します。本機がフラグを認識できない、またはソース自体にフラグが記録されていない場合は、6.1/7.1 チャンネルで再生されません。

**ON：**デコーダーを選び、6.1/7.1 チャンネルで再生します。次ページの「TYPE」を設定してください。

**OFF：**6.1/7.1 チャンネルで再生しません。5.1 チャンネルで再生します。

### ※ ヒント

フラグが記録されていないソースを再生する場合は「ON」に設定し、次ページの「TYPE」でデコーダーを選んでください。

### ご注意

本機をスタンバイにすると、再生モードは自動的に「AUTO」になります。

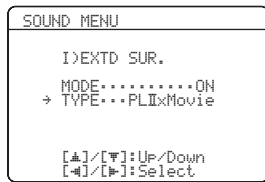

### < TYPE >

「ON」を選んだ場合は、下記の中からデコーダーを選んでください。

**選択項目：** PLIIX Movie、PLIIX Music、EX/ES、ES

**初期設定：** PLIIX Movie

**PLIIX Movie：** プロロジック IIX (映画用) デコーダーにより、ドルビーデジタル、DTS、AAC を 7.1 チャンネルで再生します。

**PLIIX Music：** プロロジック IIX (音楽用) デコーダーにより、ドルビーデジタル、DTS、AAC を 6.1/7.1 チャンネルで再生します。

**EX/ES：** ドルビーデジタル EX デコーダーにより、ドルビーデジタルおよび AAC を 6.1/7.1 チャンネルで再生します。また、DTS-ES デコーダーにより、DTS を 6.1/7.1 チャンネルで再生します。

**EX：** ドルビーデジタル EX デコーダーにより、ドルビーデジタル、DTS、AAC を 6.1/7.1 チャンネルで再生します。

### ※ ヒント

「SPEAKER SET」の「PRIORITY」で、6.1/7.1 チャンネル再生する場合に優先的に音声を出力するスピーカーを設定できます。

### ご注意

- 「SPEAKER SET」の設定や入力ソースにより、選択できるデコーダーは変化します。
- 以下の場合は、6.1 / 7.1 チャンネルで再生されません。
  - 「SPEAKER SET」の「SUR. L/R SP」または「SUR. B L/R SP」を「NONE」に設定しているとき。
  - MULTI CH INPUT 端子に接続したソースを再生しているとき (☞72 ページ)。
  - サラウンド左/右成分のないソース (2 チャンネルの PCM、アナログ信号など) を再生しているとき。
  - 2ch Stereo、7ch Stereo、コンプレストミュージック・エンハンサーモードを音場プログラムとして選んでいるとき (☞62、74 ページ)。
  - ピュアダイレクトモードを選んでいるとき (☞74 ページ)。
  - Dolby Digital KARAOKE 信号を再生しているとき。
  - アドバンスドセットアップメニュー「BI-AMP」を「ON」に設定しているとき (☞122 ページ)。
  - ヘッドホンを接続しているとき。



# 入出力の設定を変更する (INPUT MENU)

入出力端子の割り当てや入出力信号などに関する設定を変更します。

## 入出力端子の割り当てを変更する (I/O ASSIGNMENT)

お使いになる機器と、本機のコンポーネント/D4ビデオ入力端子やデジタル入出力端子に記載されている機器名が異なる場合に、お使いになる機器に合わせて端子の割り当てを変更できます。割り当てを変更すれば、入力選択したい機器名と、リモコンの入力選択キーに記載されているソース名やフロントパネルディスプレイ/OSDに表示される入力ソース名を一致させられます。

(MANUAL SETUP → INPUT MENU → I/O ASSIGNMENT)

「例」では、各端子にDVDレコーダーを接続し、割り当てを「DVR」に変更する場合を説明しています。変更後は入力選択キーの「DVR」を押すと、DVDレコーダーを選べます。

### < CMPNT-V INPUT [A] / [B] / [C] >

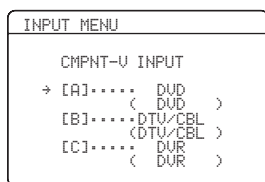

D4 / コンポーネントビデオ入力端子の割り当てを変更します。

**選択項目:** DVD、DVR、V-AUX、DTV/CBL、VCR

**初期設定:** [A] DVD  
[B] DTV/CBL  
[C] DVR

例: D4 / コンポーネントビデオ入力 (DVD) 端子に DVDレコーダーを接続した場合、[A] の設定を「DVR」に変更します。

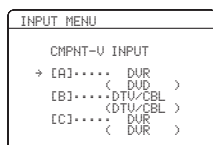

### ご注意

- CMPNT-V INPUT [A] / [B] / [C] には同じ選択項目を設定できません。
- D4ビデオ入力端子とコンポーネントビデオ入力端子には同じ選択項目が割り当てられます。端子ごとに設定を変更することはできません。

### < OPTICAL OUT (1) >

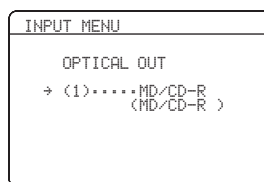

光デジタル出力端子の割り当てを変更します。

**選択項目:** DVR、V-AUX、DTV/CBL、DVD、MD/CD-R、CD、PHONO、VCR

**初期設定:** MD/CD-R

例: 光デジタル出力 (MD/CD-R) 端子に DVDレコーダーを接続した場合、設定を「DVR」に変更します。

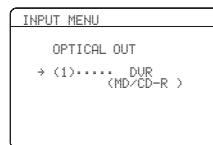

### < OPTICAL IN (2) / (3) / (4) >

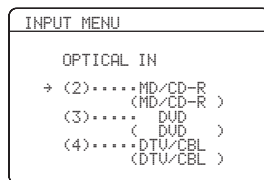

光デジタル入力端子の割り当てを変更します。

**選択項目:** DVR、DTV/CBL、DVD、MD/CD-R、CD、PHONO、VCR

**初期設定:** (2) MD/CD-R  
(3) DVD  
(4) DTV/CBL

## 入出力の設定を変更する (INPUT MENU)

例：光デジタル入力 (MD/CD-R) 端子に DVD レコーダーを接続した場合、(2) の設定を「DVR」に変更します。

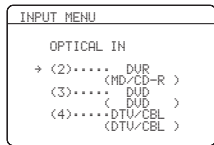

### ご注意

- OPTICAL IN (2) / (3) / (4) には同じ選択項目を設定できません。
- 1 つの外部機器を本機のコアキアル (COAXIAL) と光 (OPTICAL) 両方のデジタル端子に接続している場合は、コアキアル端子からの入力が優先されます。

## < COAXIAL IN (5) / (6) >

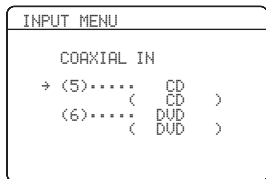

同軸デジタル入力端子の割り当てを変更します。

**選択項目：** DVR、V-AUX、DTV/CBL、DVD、MD/CD-R、CD、PHONO、VCR

**初期設定：** (5) CD  
(6) DVD

例：同軸デジタル入力 (CD) 端子に DVD レコーダーを接続した場合、(5) の設定を「DVR」に変更します

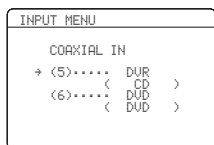

### ご注意

COAXIAL IN (5) / (6) には同じ選択項目を設定できません。

## < HDMI IN [IN1] / [IN2] >

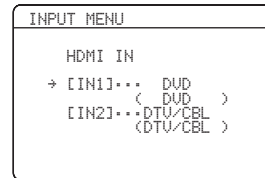

HDMI入力端子の割り当てを変更します。

**選択項目：** DVD、DVR、V-AUX、DTV/CBL、VCR

**初期設定：** [IN1] DVD  
[IN2] DTV/CBL

例：HDMI入力 (DVD) 端子に DVD レコーダーを接続した場合、[IN1] の設定を「DVR」に変更します。

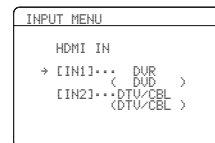

### ご注意

HDMI [IN1] / [IN2] には同じ選択項目を設定できません。

## 入力に名前をつける (INPUT RENAME)

リモコンの入力選択キーや本体のINPUT セレクターで選ぶ入力に名前をつけて、フロントパネルディスプレイやOSD画面に表示できます。  
(MANUAL SETUP → INPUT MENU → INPUT RENAME)

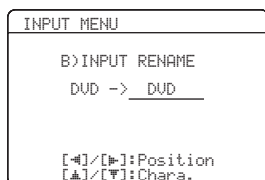

- 1 リモコンの入力選択キーまたは MULTI CH IN キーを押して、名前を変更したい入力を選ぶ。

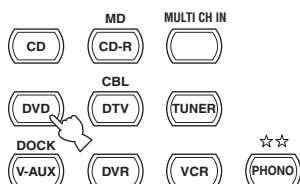

- 2 操作機器選択スイッチをスライドさせて、AMPを選ぶ。

- 3 ◀/▶ キーを押して、変更したい文字の位置へ「\_」(下線)を動かす。

- 4 ▲/▼ キーを押して文字を変更する。

▼キーを押すと、以下の順序で文字や記号が表示されます。▲キーを押すと逆の方向へ戻りません。

A~Z → (スペース) → 0~9 → (スペース) → a~z → (スペース) → 記号 (#, \*, + など)

- 5 手順3、4を繰り返す。

最長8文字の名前をつけられます。

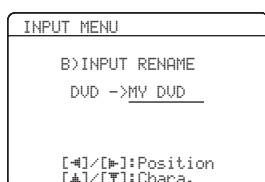

- 6 ENTER キーを押して終了する。

## 入力ごとの音量差を補正する (VOLUME TRIM)

入力ソースによって異なる音量のばらつきを補正します。これにより、入力を切り替えるたびに音量を微調整する必要がなくなります。  
(MANUAL SETUP → INPUT MENU → VOLUME TRIM)

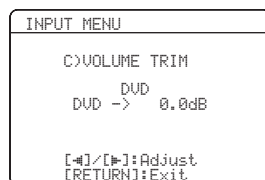

選択項目：CD、MD/CD-R、TUNER、DVD、DTV/CBL、V-AUX (DOCK)、DVR、MULTI CH INPUT

可変範囲：- 6.0 ~ + 6.0dB

初期設定：0.0dB

- 1 リモコンの入力選択キーまたは MULTI CH IN キーを押して、音量差を補正したい入力を選ぶ。

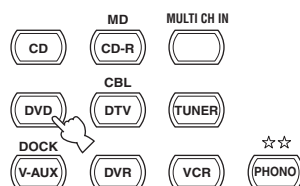

- 2 操作機器選択スイッチをスライドさせて、AMPを選ぶ。

- 3 ◀/▶ キーを押して、補正する音量を調節する。

- 4 ENTER キーを押して終了する。

## 入力するデジタル信号を設定する (DECODER MODE)

本機の電源をオンにしたときに、デジタル接続された外部機器から入力するデジタル信号を設定します。

(MANUAL SETUP → INPUT MENU → DECODER MODE)

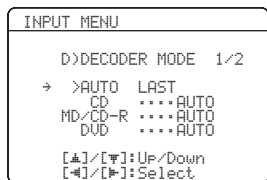

**選択項目：** AUTO、LAST

**初期設定：** AUTO

**AUTO：**電源をオンにしたときに、下記入力ソース別の設定をすべて「AUTO」に戻します。

**LAST：**前回電源をオフにしたときに入力していたデジタル信号を再生します。

△/▽キーを押して入力ソースを選び、◀/▶キーで、入力するデジタル信号を設定します。入力ソースは、「I/O ASSIGNMENT」の「COAXIAL IN」および「OPTICAL IN」で各端子に割り当てられているソースのみ選択できます。

**入力ソース：**CD、MD/CD-R、DVD、DTV/CBL、V-AUX、DVR

**選択項目：** AUTO、DTS、AAC

**初期設定：** AUTO

**AUTO：**入力するデジタル信号を自動的に選択します。

**DTS：**DTS 信号を再生します。

**AAC：**AAC 信号を再生します。

### ■ DTS CD / DTS LD の再生について

- DTS CD、DTS LDを再生するときは、「DECODER MODE」を「DTS」に設定してください。
- プレーヤーから出力されるデジタル信号に、音量可変などの処理がされている場合は、本機とプレーヤーをデジタル接続してもDTS音声は再生されません。

## MULTI CH INPUT端子の設定を変更する (MULTI CH SET)

MULTI CH INPUT 端子に関する設定を変更します。

(MANUAL SETUP → INPUT MENU → MULTI CH SET)

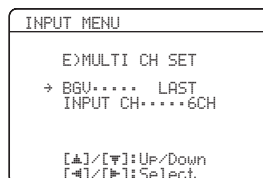

### < BGV >

バックグラウンドビデオ機能 (77 ページ) で MULTI CH INPUT 端子からの音声と一緒に映像も楽しむ場合に、再生する映像ソースを設定します。

**選択項目：** LAST、VCR、DVR、V-AUX、DTV/CBL、DVD、OFF

**初期設定：** LAST

**LAST：**前回選んだ映像ソースを再生します。

**VCR ~ DVD：**選んだ映像ソースを再生します。

**OFF：**映像を再生しません。

### < INPUT CH >

入力するチャンネル数を設定します。ここでは、サブウーファー用のLFEチャンネルも1チャンネルとして数えます。

**選択項目：** 6CH、8CH

**初期設定：** 6CH

**6CH：**5.1 チャンネル信号を入力します。

**8CH：**7.1 チャンネル信号を入力します。次ページの「FRONT」で、フロントチャンネル用として使うアナログ音声入力端子を設定してください。

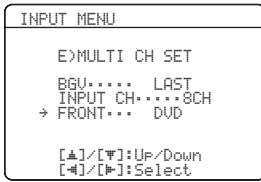

### < FRONT >

「INPUT CH」で「8CH」を選んだ場合に、フロントチャンネル用として使う音声入力端子を設定します。

**選択項目：** CD、MD/CD-R、DVD、DTV/CBL、  
V-AUX、DVR、VCR

**初期設定：** DVD

# その他の設定を変更する (OPTION MENU)

お好みに合わせて表示の設定を変更したり、変更した設定値を保護したりすることができます。

## 表示の設定を変更する (DISPLAY SET)

フロントパネルディスプレイやOSD画面表示、ビデオコンバージョン機能に関する設定を変更します。

(MANUAL SETUP → OPTION MENU → DISPLAY SET)

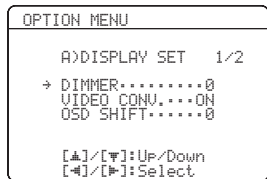

### < DIMMER >

フロントパネルディスプレイ表示の明るさを調節します。

数値が小さいほど表示が暗くなり、数値が大きいくほど表示が明るくなります。

可変範囲： - 4 ~ 0

初期設定： 0

### < VIDEO CONV. >

本機のSビデオまたはコンポジットビデオ端子に入力した映像信号を映像出力端子から出力するとき、ビデオコンバージョン機能によって信号の種類を変換するか変換しないかを設定します。

選択項目： ON、OFF

初期設定： ON

**ON**：信号の種類を変換します。Sビデオ信号はコンポーネント信号またはコンポジットビデオ信号に、コンポジットビデオ信号はSビデオ信号またはコンポーネントビデオ信号に変換されるため、コンポーネントビデオ、Sビデオ、コンポジットビデオのいずれの端子からも出力することができます。

**OFF**：変換しません。入力された信号は、入力端子と同じ種類の出力端子からのみ出力されます。

### ご注意

- 変換された映像信号は、MONITOR OUT端子へのみ出力されます。外部機器を使って録画するときは、再生機器と同じ種類のビデオ接続（例：S VIDEOとS VIDEOなど）を行ってください。
- ビデオデッキを本機に接続している場合、コンポジットビデオ信号またはSビデオ信号をコンポーネント信号に変換すると、ビデオデッキの種類によっては画質が劣化する場合があります。
- 「OFF」に設定した場合でも、セットメニューを表示させるときは、各信号が上位変換されて出力されます。
- 特殊な信号を出力する機器（ゲーム機など）と接続した場合、映像が正しく出力されなかったり、「ON」に設定しても入力信号が変換されない場合があります。このような場合は、「OFF」に設定してください。

### < OSD SHIFT >

OSD画面を表示する上下位置を調節します。

選択項目： - 5 (上方) ~ + 5 (下方)

初期設定： 0

### < OSD-SOURCE >

メニュー表示モードでiPodを操作しているときのOSD画面の表示時間を設定します。

選択項目： 10s、30s、ON

初期設定： 30s

**10s**：OSD画面を10秒間表示します。

**30s**：OSD画面を30秒間表示します。

**ON**：OSD画面を継続して表示します。

### < OSD-AMP >

アンプ機能を操作しているときのOSD画面の表示時間を設定します。

選択項目： 10s、30s、ON

初期設定： 30s

**10s**：OSD画面を10秒間表示します。

**30s**：OSD画面を30秒間表示します。

**ON**：OSD画面を継続して表示します。

## < FL SCROLL >

本機に接続したヤマハ製ドック (別売YDS-10など) にセットした iPod を再生するときに、14文字を超える曲名のフロントパネルディスプレイへの表示方法を設定します。

**選択項目:** CONT、ONCE

**初期設定:** CONT

**CONT:** すべての文字をスクロールしながら、繰り返し表示します。

**ONCE:** すべての文字を一度スクロールして表示したあと、スクロールを停止し、最初の文字から14文字目までを表示します。

## 変更した設定値を保護する (MEMORY GUARD)

誤操作による設定値の変更を防止します。  
(MANUAL SETUP → OPTION MENU → MEMORY GUARD)

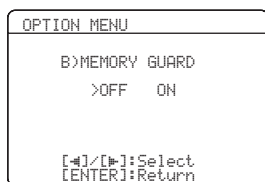

**選択項目:** ON、OFF

**初期設定:** OFF

「ON」に設定すると、以下の設定が保護されます。

- 音場パラメーターの設定
- 「MEMORY GUARD」以外のセットメニューの設定
- 各スピーカーの音量レベル
- SCENE テンプレートの設定

### ご注意

「ON」に設定すると、「MEMORY GUARD」以外のセットメニュー項目を設定、変更できません。

## 音声を入力する端子を設定する (AUDIO SELECT)

1つの機器を複数の方法で音声接続している場合に、本機の電源をオンにしたときに音声を入力する端子を設定します。入力端子について詳しくは、「入力する音声信号を切り替える (入力モード切り替え)」(78 ページ) をご覧ください。  
(MANUAL SETUP → OPTION MENU → AUDIO SELECT)



**選択項目:** AUTO、LAST

**初期設定:** AUTO

**AUTO:** 電源をオンにしたときに自動的に入力モードを「AUTO」に設定します。

**LAST:** 前回選んだ入力モードの設定を適用します。

## 音場パラメーターを初期化する (PARAM. INI)

変更した音場パラメーター (P.96 ページ) を、初期設定に戻します。この機能を使って音場パラメーターを初期化すると、そのプログラム内のサブプログラムの設定もすべて初期化されます。  
(MANUAL SETUP → OPTION MENU → PARAM. INI)



設定が変更されている音場プログラムは、プログラム名の前に「\*」(アスタリスク)が表示されます。リモコンの音場プログラムキーで、パラメーターを初期設定に戻したい音場プログラムを選んでください。

選んだ音場プログラムのパラメーターが初期設定に戻ります。

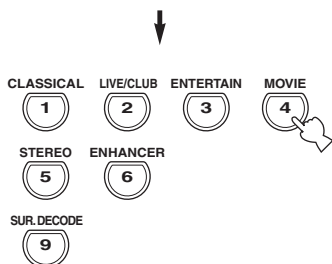

### ご注意

- 一度初期化すると、初期化前の状態には戻せません。誤って初期化してしまったときのために、パラメーターを変更したときは記録しておいてください。
- 音場サブプログラムごとに初期設定に戻すことはできません。
- 「MEMORY GUARD」を「ON」に設定している場合は、初期設定に戻せません。

## iPodの充電モードを設定する (DOCK SET)

本機がスタンバイのときに、本機に接続したヤマハ製ドック (別売YDS-10など) にセットしたiPodの充電モードを設定します。  
(MANUAL SETUP → OPTION MENU → DOCK SET)

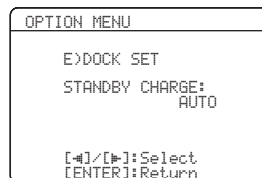

選択項目: AUTO、OFF

初期設定: AUTO

**AUTO**: 本機がスタンバイのときも iPod を充電します。

**OFF**: 本機がスタンバイのときは iPod を充電しません。

### ご注意

本機が対応していない iPod (クリックホイール、nano、mini 以外) は充電できません。



# 本機の設定を変更する (ADVANCED SETUP)

ADVANCED SETUPにより、本機の設定を初期設定に戻したり、リモコンIDを変更したりすることができます。

## ご注意

- ADVANCED SETUPの操作をしているあいだは、本機から音が出なくなります。
- ADVANCED SETUPの操作をはじめると、本体のSTANDBY/ONスイッチ、TONE CONTROLキー、PROGRAMセレクター以外は機能しません。

## ADVANCED SETUPの操作手順

本体フロントパネルで操作します。

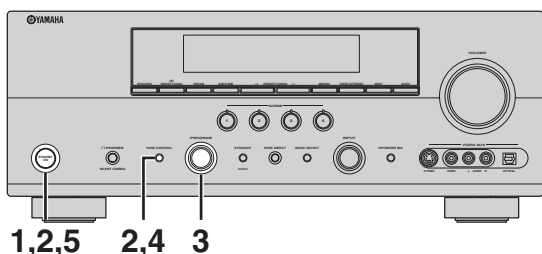

- 1** 本体のSTANDBY/ONスイッチを押して、本機の電源をスタンバイにする。



- 2** TONE CONTROLキーを押しながら、もう一度STANDBY/ONスイッチを押す。

本機の電源がオンになり、フロントパネルディスプレイに「PRESET - CANCEL」と表示されます。



押しながら



- 3** PROGRAMセレクターを回して、設定したいメニューを選ぶ。

詳しくは次ページの「ADVANCED SETUPのメニューと項目」をご覧ください。



- 4** TONE CONTROLキーを繰り返し押して、設定したい項目を選ぶ。



- 5** STANDBY/ONスイッチを押す。

電源がオフになり、手順3～4で設定した内容が記憶されます。



手順5を行うと、ADVANCED SETUPの手順は終了します。

電源をオンにすると、選んだ設定が有効になります。

## ADVANCED SETUPの メニューと項目

必要に応じて初期設定を変更してください。

### ■ PRESET (初期設定に戻す)

変更したセットメニューの設定や音場プログラムパラメーター、登録 (プリセット) されたFM/AM放送局などをすべて初期設定に戻せます。詳しくは、「すべての設定を初期設定に戻す」(P.123 ページ)をご覧ください。

#### ご注意

ADVANCED SETUPの設定は初期設定に戻りません。

### ■ REMOTE AMP (アンプ用リモコンID設定)

本体のアンプ用リモコンIDをリモコンのアンプIDコードの設定に合わせて切り替えます。

選択項目：ID1、ID2

初期設定：ID1

**ID1**：アンプIDコードが「00001」に設定されているときに選びます。

**ID2**：アンプIDコードが「00002」に設定されているときに選びます。

#### ご注意

リモコンのIDコードの設定もあわせてご確認ください。詳しくは、「IDコードを変更する」(P.134 ページ)をご覧ください。

### ■ REMOTE TUN (チューナー用リモコンID設定)

本体のチューナー用リモコンIDをリモコンのチューナーIDコードの設定に合わせて切り替えます。

選択項目：ID1、ID2

初期設定：ID1

**ID1**：チューナーIDコードが「82005」に設定されているときに選びます。

**ID2**：チューナーIDコードが「81949」に設定されているときに選びます。

#### ご注意

リモコンのIDコードの設定もあわせてご確認ください。詳しくは、「IDコードを変更する」(P.134 ページ)をご覧ください。

### ■ SCENE IR (SCENE 選択時のIR出力設定)

SCENE (シーン) キーを押したときに、本機リアパネルのREMOTE OUT端子からコントロール信号を出力するかしないかを設定します。

選択項目：ON、OFF

初期設定：ON

**ON**：コントロール信号を出力します。本機のREMOTE OUT端子に接続した機器がSCENEコントロール信号の受信機能を持つヤマハ製品の場合に選択します。

**OFF**：コントロール信号を出力しません。本機のREMOTE OUT端子に接続した機器がヤマハ製品でない場合や、SCENEコントロール信号の受信機能がない場合に選択します。

#### ご注意

SCENE機能进行操作しているときにノイズが出力される場合は、「OFF」に設定してください。

### ■ BI-AMP (バイアンプ設定)

SURROUND BACK/BI-AMP端子を使ってバイアンプ接続するかしないかを設定します。

選択項目：ON、OFF

初期設定：OFF

**ON**：バイアンプ接続します。セットメニュー「SPEAKER SET」の「SUR. B L/R SP」(P.106 ページ)が自動的に「NONE」に設定され、本機のSURROUND BACK/BI-AMP端子からはフロントチャンネル信号が出力されます。

**OFF**：バイアンプ接続しません。

#### ご注意

「ON」に設定した場合、AUTO SETUPの「EXTRA SP ASSIGN」(P.42 ページ)、またはセットメニュー「EXTRA SP ASSIGN」(P.104 ページ)の「PRESENCE」は選べません。

# すべての設定を初期設定に戻す

変更したセットメニューの設定や音場パラメーター、登録（プリセット）されたFM／AM放送局などをすべて初期設定に戻します。

## ご注意

- 操作をしているあいだは、本機から音が出なくなります。
- 操作をはじめると、本体のSTANDBY/ONスイッチ、TONE CONTROLキー、PROGRAMセレクター以外は機能しません。

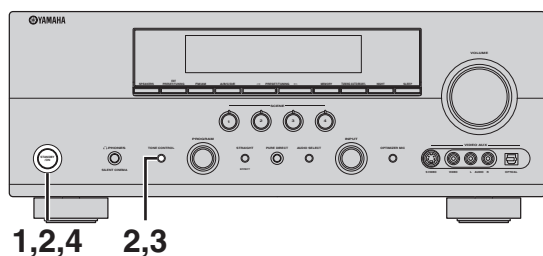

- 1** 本体のSTANDBY/ONスイッチを押して、本機の電源をスタンバイにする。



- 2** TONE CONTROLキーを押しながら、もう一度STANDBY/ONスイッチを押す。

本機の電源がオンになり、フロントパネルディスプレイに「PRESET - CANCEL」と表示されます。



押しながら



- 3** TONE CONTROLキーを繰り返し押し、**「CANCEL」**または**「RESET」**を選ぶ。



**CANCEL**：初期設定に戻しません。

**RESET**：すべての設定を初期設定に戻します。

- 4** STANDBY/ONスイッチを押す。



「CANCEL」を選んだ場合は初期設定に戻らずに、本機の電源はそのままスタンバイになります。

「RESET」を選んだ場合は、次回電源をオンにしたときにすべての設定が初期設定に戻ります。

# SCENE (シーン) 機能でのリモコンの役割と設定について

SCENE 機能で使用できるリモコンキーや、SCENE テンプレートの入れ替え／新規作成後のリモコン設定の変更について説明します。

## ※ ヒント

SCENE 機能について詳しくは、「SCENE 機能の基礎知識」をご覧ください (P.90 ページ)。

## SCENE 機能で利用できるキーについて

SCENE 機能で楽しむ外部機器のリモコンコードを設定すれば、本機のリモコンを使って外部機器を操作できます。各キーの機能について詳しくは、「各キーの機能について」(P.127 ページ)を、また、リモコンコードの設定方法について詳しくは、「リモコンで操作する機器を設定する」(P.128 ページ)をご覧ください。

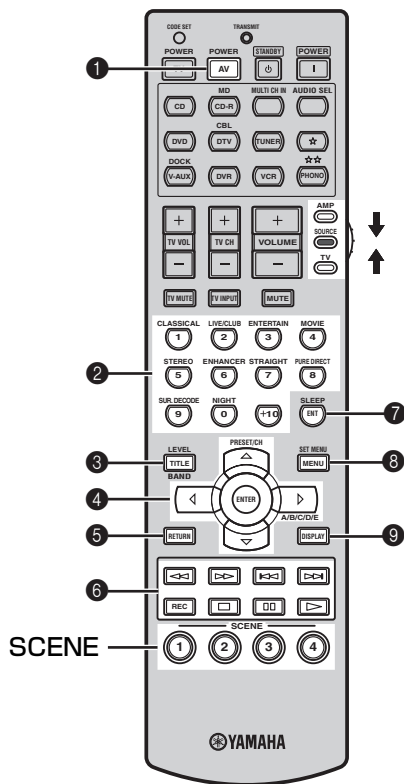

## SCENE キーで呼び出す入力ソースを変更する

「SCENE テンプレートを入れ替える」(P.91 ページ)や「新しいSCENE テンプレートを作成する」(P.92 ページ)で、各 SCENE キーで呼び出す入力ソースを変更した場合に、変更後もリモコンで入力ソースを操作できるように SCENE キーの設定を変更します。

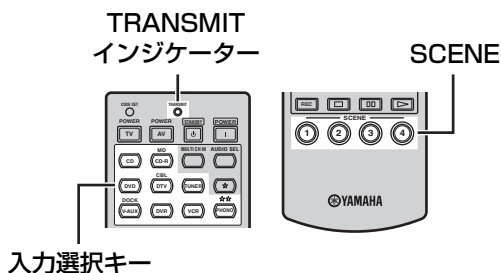

- 1 設定を変更するリモコンの SCENE キーを押しながら、SCENE テンプレートで設定されている入力ソースの入力選択キーを約 3 秒間押し続ける。

たとえば、SCENE 1 で呼び出すテンプレートの入力ソースを CD に変更した場合は、SCENE 1 キーを押しながら CD キーを押します。TRANSMIT インジケーターが 2 回点滅します。

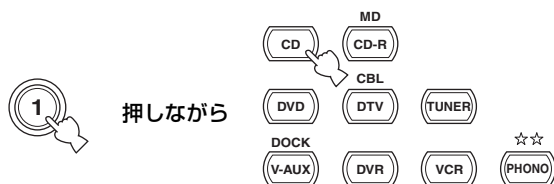

- 2 TRANSMIT インジケーターがもう 2 回点滅するまで、さらに押し続ける。

## ※ ヒント

設定に失敗した場合は、TRANSMIT インジケーターが繰り返し点滅します。この場合は設定を始めからやり直してください。

# リモコンで本機を操作する

リモコンでの本機の操作方法や、使用するキーについて説明します。

## アンプ機能进行操作する

リモコンで本機を操作したいときは、操作機器選択スイッチを「AMP」にセットします。本機の操作に使うキーは、下図の白色で示した部分です。各キーの機能について詳しくは、「アンプ機能の操作」(P11 ページ)をご覧ください。

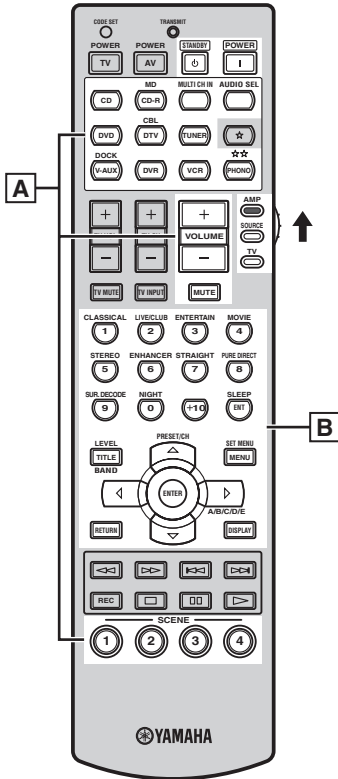

- A** 操作機器選択スイッチの位置にかかわらず、本機のアンプ機能进行操作できます。
- B** 操作機器選択スイッチを「AMP」にセットしたときに、本機のアンプ機能进行操作できます。

## チューナー機能进行操作する

チューナー機能の操作に使うキーは、下図の白色で示した部分です。チューナー機能进行操作したいときは、操作機器選択スイッチを「SOURCE」にセットしてからTUNERキーを押します。各キーの機能について詳しくは、「チューナー機能の操作」(P12 ページ)をご覧ください。

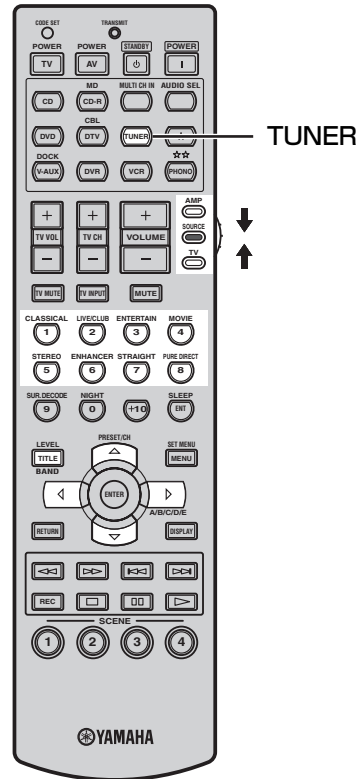

リモコンを使いこなす

# 本機のリモコンでさまざまな機器を操作する

リモコンコードを設定すれば、本機のリモコンでテレビを操作したり、本機に接続した他の機器を操作したりすることができます。リモコンコードの設定について詳しくは、「リモコンで操作する機器を設定する」(P.128 ページ) をご覧ください。

## テレビを操作する

本機に関係なくテレビのリモコンとして使う場合は、操作機器選択スイッチを「TV」にセットします。DTV/CBLまたはPHONOキーにテレビのリモコンコードを設定してください(P.128 ページ)。テレビの操作に使うキーは、下図の白色で示した部分です。

### ※ ヒント

両方のキーにリモコンコードを設定した場合は、DTV/CBLキーに設定したリモコンコードが優先されます。

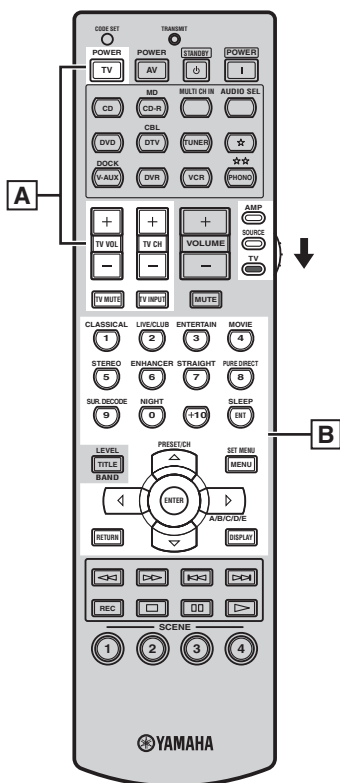

**A** 操作機器選択スイッチの位置にかかわらず、テレビを操作するときに使用します。

- TV POWER：テレビの電源を切り替えます。
- TV CH +/-：テレビのチャンネルを切り替えます。
- TV VOL +/-：テレビの音量を操作します。
- TV INPUT：テレビの映像入力を切り替えます。
- TV MUTE：テレビの音量を一時的に消音します。

**B** 操作機器選択スイッチを「TV」にセットしたときに、テレビを操作できます。各キーの操作内容について詳しくは、次ページ表中の「テレビ」欄をご覧ください。

## 他の機器を操作する

各入力選択キーに他の機器のリモコンコードを設定すれば(P.128 ページ)、本機のリモコンでそれらの機器を操作できます。他の機器を操作したいときは、操作機器選択スイッチを「SOURCE」にセットしてから、操作したい機器の入力選択キーを押します。他の機器の操作に使うキーは、下図の白色で示した部分です。各キーの機能について詳しくは、次ページの表をご覧ください。

### ※ ヒント

工場出荷時、CD、MD/CD-R、TUNER、DVD、DVR、V-AUX/DOCK、☆キーにはヤマハ機器のリモコンコードがあらかじめ設定されています。

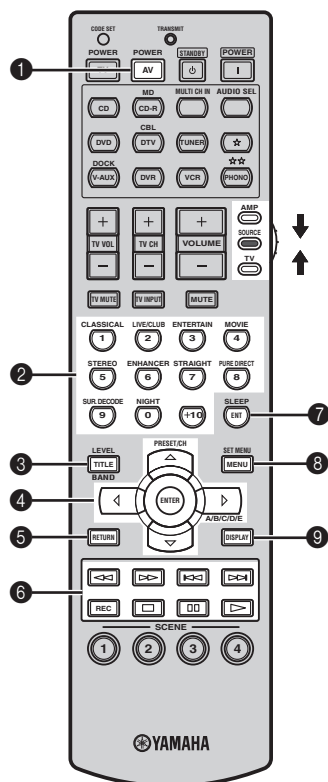

### ご注意

- お使いの機器によっては、いくつかのキーが機能しないことがあります。このような場合は、お使いの機器に付属するリモコンをお使いください。
- お使いの機器によっては、キー操作と次ページ表中の説明が一致しないことがあります。

## ■ 各キーの機能について

本機のリモコンにリモコンコードを設定したときに使用できるキーの機能一覧です。

機器 リモコンのキー	テレビ	ビデオデッキ	DVDプレーヤー/ DVDレコーダー	LDプレーヤー	CDプレーヤー	CDレコーダー/ MDレコーダー	チューナー
① AV POWER	POWER <sup>*1</sup>	POWER <sup>*2</sup>	POWER <sup>*2</sup>	POWER <sup>*2</sup>	POWER <sup>*2</sup>	POWER <sup>*2</sup>	—
② 1~9、0、+10	数字キー	数字キー	数字キー	数字キー	数字キー	数字キー	登録局選択(1~8)
③ TITLE	—	—	タイトルメニュー	—	—	—	バンド切り替え
④ PRESET/CH Δ	選択(上へ)	チャンネル選択(+)	選択(上へ)	—	—	—	登録局(1~8)選択(+)
PRESET/CH ∇	選択(下へ)	チャンネル選択(-)	選択(下へ)	—	—	—	登録局(1~8)選択(-)
▷	選択(右へ)	—	選択(右へ)	—	—	—	プリセットグループ選択(A+E)
◁	選択(左へ)	—	選択(左へ)	—	—	—	プリセットグループ選択(A+E)
ENTER	メニュー決定	—	メニュー決定	—	—	—	—
⑤ RETURN	前の画面へ戻る	—	前の画面へ戻る	—	—	—	—
⑥ REC	録画 <sup>*1</sup>	録画	(プレーヤー) ディスクスキップ (レコーダー)録画	—	ディスクスキップ	録音	—
▷	再生 <sup>*1</sup>	再生	再生	再生	再生	再生	—
◁◁	巻き戻し <sup>*1</sup>	巻き戻し	早戻し	早戻し	早戻し	早戻し	—
▷▷	早送り <sup>*1</sup>	早送り	早送り	早送り	早送り	早送り	—
⏸	一時停止 <sup>*1</sup>	一時停止	一時停止	一時停止	一時停止	一時停止	—
◀◀	スキップ(-) <sup>*1</sup>	スキップ(-)	チャプタースキップ(-)	スキップ(-)	スキップ(-)	スキップ(-)	—
▶▶	スキップ(+) <sup>*1</sup>	スキップ(+)	チャプタースキップ(+)	スキップ(+)	スキップ(+)	スキップ(+)	—
□	停止 <sup>*1</sup>	停止	停止	停止	停止	停止	—
⑦ ENT	決定	決定/12(数字)	タイトル/インテックス表示	チャプター/時間表示	インデックス表示	インデックス表示	—
⑧ MENU	メニュー	—	メニュー	—	—	—	—
⑨ DISPLAY	ディスプレイ表示	ディスプレイ表示	ディスプレイ表示	ディスプレイ表示	ディスプレイ表示	ディスプレイ表示	—

<sup>\*1</sup> DVRにDVDレコーダーまたはビデオデッキのリモコンコードが設定されているときは、入力を切り替えなくてもDVDレコーダーまたはビデオデッキを操作できます。

<sup>\*2</sup> 機器に付属のリモコンにPOWERキーがあるときのみ機能します。

## 操作機器選択スイッチの役割

2つ以上の役割を持つキー(11 ページ図の灰色部分のキー)の操作内容を切り替えます。

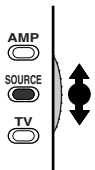

音場プログラムキーなど、本機のアンプ機能の操作主体で使う場合：  
「AMP」にセットします。

数字キーなど、他の機器の操作や本機のチューナー機能主体で使う場合：  
「SOURCE」にセットします。

本機に関係なく、テレビのリモコンとして使う場合：  
「TV」にセットします。

DTV/CBLまたはPHONOキーにテレビのリモコンコードを設定してください。両方のキーにリモコンコードを設定した場合は、DTV/CBLキーに設定したリモコンコードが優先されます。

## リモコンで操作する機器を設定する (リモコンコード設定)

リモコンコードを設定することにより、本機のリモコンで他の機器を操作できます。リモコンコードは各入力選択キーまたは☆キーに設定します。お使いの機器により、リモコンコードを設定してもリモコンで操作できない場合があります。

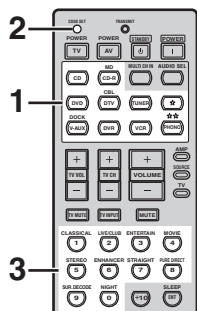

### 1 リモコンコードを設定したい入力選択キーまたは☆キーを押す。

例：DVDプレーヤーを本機のリモコンで操作したい場合は、DVDキーを押します。

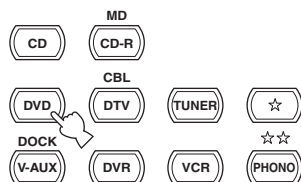

### 2 CODE SET ボタンを押す。

ボールペンなど先の細いもので押します。リモコンの TRANSMIT インジケータが2回点滅します。



### 3 数字キーを押して、お使いになる機器のリモコンコード (5桁の数字) を入力する。

1桁入力すごとに TRANSMIT インジケータが1回点滅します。

5桁分が正しく入力された場合は、最後に TRANSMIT インジケータが1回点滅します。

リモコンコードについては、「リモコンコード一覧」をご覧ください (P.130 ページ)。

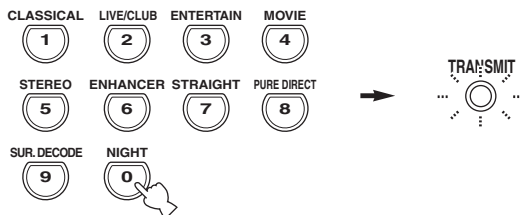

#### ヒント

- お使いの機器のメーカーによっては複数のリモコンコードが記載されています。正しく操作できるコードをお使いください。
- TRANSMIT インジケータが素早く6回点滅した場合は、リモコンコードが正しく入力されていません。もう1度入力し直してください。
- 「リモコンを初期化する」で、リモコンを初期状態に戻せます (P.135 ページ)。

#### ご注意

- 手順3は、手順2の操作後30秒以内に操作してください。30秒以上経過するとリモコンコード設定が自動的に中止されます。この場合は、手順2から操作し直してください。
- 付属のリモコンは、市販されているすべてのAV機器(ヤマハ製のAV機器を含む)のリモコンコードを内蔵しているわけではありませんので、お手持ちのAV機器を操作できない場合があります。いずれのリモコンコードでも操作ができない場合は、お使いの機器に付属のリモコンをお使いください。
- 1つの入力選択キーに対して、リモコンコードは1つだけ設定できます。



## ■ 工場出荷時のリモコンコード設定

下表のように、CD、MD/CD-R、TUNER、DVD、DVR、V-AUX/DOCKの入力選択キー、および☆キーには工場出荷時にあらかじめヤマハのリモコンコードが設定されています。詳しくは下記の表をご覧ください。

入力選択キー	カテゴリー	メーカー名	リモコンコード
CD	CD プレーヤー	YAMAHA	62000
MD/CD-R	CD レコーダー	YAMAHA	71292
TUNER	チューナー	YAMAHA	82005
DVD	DVD プレーヤー	YAMAHA	42000
DTV/CBL	—	—	—
DVR	DVD レコーダー	YAMAHA	52001
V-AUX/ DOCK	その他の 機器	YAMAHA	82000
☆	テープデッキ	YAMAHA	70524
VCR	—	—	—
PHONO	—	—	—

### ご注意

お使いのヤマハ製機器によっては、初期設定されているヤマハのリモコンコードでは操作できない場合があります。この場合は、別のリモコンコードをお試しください。

## リモコンコード一覧

下表は主に日本で流通しているメーカーのリモコンコードです。下表のメーカー製品であっても形式、年式によって使用できなかったり、限られた機能しか操作できなかったりするものがあります。そのような場合は、お使いの機器専用のリモコンをご利用ください。本機のリモコンに内蔵されているリモコンコードは全世界対応です。

### テレビ

メーカー名	リモコンコード
AIWA	21180
AKAI	20030, 20060, 20145, 20672, 20702, 20812
DAEWOO	20036, 20092, 20178, 20264, 20451, 20623, 20661, 20672, 21661, 21755, 21756
DENON	20145, 20511
FUJITSU	20179, 20186, 20683, 20809, 20853, 21181, 21607
FUNAI	20000, 20171, 20179, 20180, 20264, 20342
HITACHI	20000, 20017, 20036, 20047, 20051, 20054, 20145, 20178, 20179, 21145, 21150, 21245, 21378
JVC	20030, 20036, 20053, 20054, 20160, 20653, 20731, 21172, 21253, 21428
KENWOOD	20030, 20180
LG	20030, 20054, 20060, 20178, 20442, 20700, 20856, 21178, 21265, 21378
MARANTZ	20030, 20037, 20054, 20704, 21454
MATSUSHITA	20051, 20161, 20250, 20650
mitsubishi	20030, 20036, 20093, 20150, 20154, 20160, 20178, 20250, 20836, 21150, 21171, 21182, 21250, 21522
NEC	20030, 20036, 20047, 20156, 20170, 20178, 20474, 20704, 21182, 21456, 21704
PANASONIC	20000, 20030, 20051, 20054, 20156, 20161, 20236, 20250, 20650, 21168, 21175, 21177
PHILIPS	20030, 20037, 20054, 20171, 20186, 20690, 21254, 21454, 21455
PIONEER	20166, 20679, 20866, 21260
SAMSUNG	20017, 20030, 20036, 20037, 20047, 20054, 20060, 20154, 20178, 20264, 20587, 20702, 20766, 20812, 20814, 21060
SANSUI	20030, 20060, 20463
SANYO	20000, 20036, 20037, 20047, 20054, 20088, 20154, 20171, 20376, 20424, 20463, 21179, 21755
SHARP	20036, 20054, 20093, 20179, 20180, 20256, 20787, 21165
SONY	20000, 20017, 20036, 20053, 20150, 20154, 21100, 21167, 21300, 21651
TEAC	20037, 20154, 20264, 20706

TECHNICS	20051, 20054, 20250
TOSHIBA	21704, 21656, 21456, 21356, 21265, 21256, 21173, 21169, 21156, 21145, 20845, 20650, 20509, 20264, 20166, 20156, 20154, 20150, 20145, 20060, 20036
VICTOR	20036, 20053, 20160, 20653
YAMAHA	20030, 20650, 20769, 21405, 21406, 21407, 21522

### DVD プレーヤー

メーカー名	リモコンコード
AIWA	40641
AKAI	40695, 40705, 40770, 40899
DAEWOO	40784, 40705, 40770, 40869, 41169, 41172
DENON	40490, 40634, 41282, 41634
FUNAI	40675, 41268
HITACHI	40573, 40664, 41247, 41664, 41764
JVC	40558, 40623, 40867, 41164, 41241, 41275, 41590, 41592, 41594
KENWOOD	40490, 40534
LG	40591, 40741, 40801, 40869, 41600
MARANTZ	40503, 40539, 40675, 41627
mitsubishi	41521, 40521, 41403, 41629
NEC	40785, 40869, 41404
ONKYO	40503, 40627, 40792, 41612, 41627
PANASONIC	40503, 40490, 40571, 40703, 41010, 41011, 41282, 41362, 41462, 41490, 41632, 41641, 41762
PHILIPS	40503, 40539, 40646, 40675, 40854, 41260, 41267, 41354
PIONEER	40525, 40571, 40631, 40638, 41475, 41476, 41571
SAMSUNG	40490, 40573, 40744, 40820, 40899, 41044, 41075, 41599
SANSUI	40695, 41695
SANYO	40670, 40675, 40695, 41583
SHARP	40630, 40675, 40752, 41256, 41556, 41642, 42002
SONY	40533, 41533, 40864, 40772, 41033, 41069, 41070, 41431, 41633
TEAC	40571, 40717, 40790
TECHNICS	40490, 40703
TOSHIBA	40503, 40573, 40539, 40695, 41045, 41154, 41510, 41595, 41639
VICTOR	41241, 41597
YAMAHA	40490, 40539, 40545, 41282, 42000, 42001

### DVDレコーダー

メーカー名	リモコンコード
DENON	50490
FUNAI	50675
HITACHI	51664, 51764
JVC	51164, 51275
LG	50741
MINIBOX	51629
PANASONIC	50490, 51010, 51011
PHILIPS	50646
PIONEER	50631, 51475, 51476
SAMSUNG	50490
SHARP	50630, 50675, 51556, 51642, 52002
SONY	51033, 51069, 51070, 51431
TOSHIBA	51510, 51639
VICTOR	51275

### ビデオデッキ

メーカー名	リモコンコード
AIWA	30037, 30000, 30307, 30348, 31284, 31291, 31332, 31336
AKAI	30041
DAEWOO	30037, 30045, 31278
DENON	30081, 30042
FUJITSU	30045, 30000
FUNAI	30037, 30000, 31333
HITACHI	30035, 30037, 30045, 30000, 30042, 30041, 30166, 31286, 31326, 31718
JVC	30067, 30041, 31279, 31299, 31329
KENWOOD	30067, 30041, 30038
LG	30037, 30240, 30038
MARANTZ	30035, 30081, 30038, 31381
MATSUSHITA	30035, 30162, 30081, 30226
MINIBOX	30060, 30048, 30047, 30000, 30042, 30067, 30043, 30041, 30807, 31343, 31714
NEC	30104, 30067, 30041, 30038
PANASONIC	31062, 30035, 30162, 30000, 30225, 30226, 30614, 30616, 31035, 31244, 31292, 31308, 31732, 31807, 31808, 31809
PHILIPS	30035, 30162, 30048, 30081, 30045, 30000, 30209, 30034, 30616, 30618, 30739, 31381
PIONEER	30162, 30081, 30042, 30067, 31803
SAMSUNG	30060, 30240, 30045, 30000, 30038, 30739, 31014
SANSUI	30240, 30000, 30067, 30209, 30041, 31479
SANYO	30047, 30240, 30000, 30104, 31330, 31331
SHARP	30048, 30047, 30032, 30000, 30807, 31285, 31742, 31810

SONY	30035, 30047, 30032, 30033, 30000, 30067, 30034, 30226, 30636, 31232, 31295, 31296, 31447, 31448, 31636, 31972
TEAC	30000, 30067, 30041
TECHNICS	30035, 30162, 30037, 30000
TOSHIBA	30240, 30045, 30000, 30042, 30043, 30209, 30041, 30828, 30845, 31008, 31145, 31323, 31739, 31972, 31996
VICTOR	30067, 30041, 31299, 31706
YAMAHA	30041, 30038

### BSデジタルチューナー

メーカー名	リモコンコード
AIWA	11514, 11515
FUNAI	11377
HITACHI	10749, 10819, 10214, 11250, 11518, 11523, 11525
JVC	10775, 10492, 11507, 11531, 11532, 11775
LG	11226
MATSUSHITA	10214
MINIBOX	10749
NEC	10496, 11270, 11519
PANASONIC	10247, 10701, 10214, 11508, 11526, 11527, 11528
PHILIPS	11142, 10749, 11749, 10775, 10724, 10819, 10722, 11442
PIONEER	11142, 11442
SAMSUNG	11377, 11142, 11276, 11442
SANYO	11219
SHARP	10494, 11489, 11513, 11517
SONY	10639, 11639, 10163, 10275, 10294, 11524, 11640
TOSHIBA	10749, 11749, 10790, 10819, 10486, 11285, 11501, 11516, 11530

### ケーブルTVチューナー

メーカー名	リモコンコード
FUJITSU	11497
HITACHI	10003, 10008, 10033
MINIBOX	10003
NEC	11496
PANASONIC	10000, 10008, 10144, 10107, 10375, 11488
PHILIPS	11305, 10317
PIONEER	11877, 10877, 10144, 10533, 11021, 11500, 11782
SAMSUNG	10003, 10144
SONY	11006, 11460
TOSHIBA	10000, 11509

### CDプレーヤー

メーカー名	リモコンコード
AIWA	60157
AKAI	60083, 60643, 61688
DENON	60873, 60626, 60003, 60034, 60766
HITACHI	60032
JVC	60032, 60072, 61294
KENWOOD	60681, 60826, 60626, 60000, 60029, 60028, 60190, 61683
LG	61208
MARANTZ	60626, 60029, 60157, 60038, 60180, 60373, 60435
mitsubishi	60083, 60808
NEC	60043, 60234
ONKYO	60868, 61327, 60101, 61685
PANASONIC	60029, 60303, 60388, 60752, 61682
PHILIPS	60626, 60157, 60274
PIONEER	61063, 61062, 60032, 61087, 60468
SAMSUNG	60524
SANSUI	60000, 60157
SANYO	60000, 60087
SHARP	60861, 60034, 60180, 61684
SONY	60490, 60000, 60100, 61364, 60185, 61790
TEAC	60490, 60180, 60362
TECHNICS	60029, 60303
TOSHIBA	61693, 61694
VICTOR	60072
YAMAHA	60490, 60868, 60888, 60036, 61292, 62000, 62001

### CDレコーダー

メーカー名	リモコンコード
DENON	70626
JVC	71294
KENWOOD	70626
LG	71208
MARANTZ	70626
PHILIPS	70626
PIONEER	71062, 71087
SONY	70000, 70100, 71364
YAMAHA	70888, 71292

### MDレコーダー

メーカー名	リモコンコード
DENON	70873
KENWOOD	70681, 70826, 71683
ONKYO	70868, 71685
PANASONIC	71682
PIONEER	71063
SHARP	70861, 71684
SONY	70490, 71790
YAMAHA	70490, 70888, 72001

### カセットデッキ

メーカー名	リモコンコード
AIWA	70197
DENON	70076, 70371, 70412
JVC	70244, 70273
KENWOOD	70070, 70205, 70365
ONKYO	70135, 70282
PANASONIC	70229
PIONEER	70027, 70099
SHARP	70205, 70371, 70412
SONY	70243, 70170, 70291
TEAC	70308, 70309, 70365
TECHNICS	70229
VICTOR	70273
YAMAHA	70097, 70205, 70524

### LDプレーヤー

メーカー名	リモコンコード
AIWA	40203
DENON	40059, 40172, 40241
FUNAI	40203
HITACHI	40023
KENWOOD	40236, 40258
MARANTZ	40064
mitsubishi	40059, 40241
PANASONIC	40204
PHILIPS	40064
PIONEER	40059, 40023, 40241
SHARP	40001
SONY	40193, 40201
TECHNICS	40204
TOSHIBA	40059
VICTOR	40245
YAMAHA	40217

### チューナー

メーカー名	リモコンコード
AIWA	81405, 80158, 80121, 81388, 81641
DENON	81360, 80121, 80386, 81142
HITACHI	80386
JVC	81058, 80074, 80262, 80464, 81374, 81495, 81665
KENWOOD	80027, 80186, 80262
LG	80281
MARANTZ	81189, 81269, 80039, 81671
ONKYO	80135, 80380, 80842, 81298, 81320, 81677
PANASONIC	81308, 81518, 80039, 80367, 81275, 81288, 81316, 81548,
PHILIPS	81633, 81675, 81763, 81764
PIONEER	81189, 81269, 81266
SANSUI	81023, 80014, 80080, 80150, 80281, 80531, 80630, 81284,
SANYO	80219
SHARP	80186, 80262
SONY	81058, 81441, 81258, 81759, 81622, 80158, 81406, 81558, 81658, 81758, 81858
TEAC	81074, 81390
TECHNICS	81308, 81518, 80039, 81384, 81633, 81675
TOSHIBA	80080, 80135, 80842
VICTOR	80074
YAMAHA	81023, 80176, 80186, 80376, 81176, 81276, 81331, 81375, 82004, 82006, 82007, 82005 (チューナー ID1) , 81949 (チューナー ID2)

### その他の機器

メーカー名	リモコンコード
YAMAHA (iPod)	82000

## IDコードを変更する

本機と本機以外のヤマハ製のアンプやチューナーを同時にお使いの場合、初期設定のIDコードのままリモコンを使うと、本機以外のアンプやチューナーも動作してしまう場合があります。

本機のみをリモコンで操作できるように、IDコードの設定を変更することをおすすめします。

### ■ アンプ ID コードの設定

#### 1 CODE SET ボタンを押す。

ボールペンなどの先の細いもので押します。リモコンの TRANSMIT インジケータが 2 回点滅します。



#### 2 数字キーを押して「00001」または「00002」を入力する。

1 桁入力するごとに TRANSMIT インジケータが 1 回点滅します。5 桁分が正しく入力された場合は、最後に TRANSMIT インジケータが 1 回点滅して、ID コードの設定が変わります。正しく入力されなかった場合は、6 回点滅します。

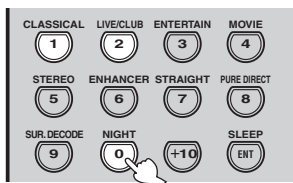

アンプ ID コード (リモコンの設定)	機能	アンプ用 リモコン ID (本体の設定)
00001 (初期設定)	通常の ID コードを使って本機を操作する。	ID1 (初期設定)
00002	別系統の ID コードを使って本機を操作する。	ID2

#### ご注意

アドバンストセットアップメニューの「REMOTE AMP (アンプ用リモコンID)」で、本体のアンプ用リモコンIDもあわせて設定する必要があります (P.122 ページ)。

### ■ チューナー ID コードの設定

#### 1 TUNER キーを押す。



#### 2 CODE SET ボタンを押す。

ボールペンなどの先の細いもので押します。リモコンの TRANSMIT インジケータが 2 回点滅します。



#### 3 数字キーを押して「82005」または「81949」を入力する。

1 桁入力するごとに TRANSMIT インジケータが 1 回点滅します。5 桁分が正しく入力された場合は、最後に TRANSMIT インジケータが 1 回点滅して、ID コードの設定が変わります。正しく入力されなかった場合は、6 回点滅します。

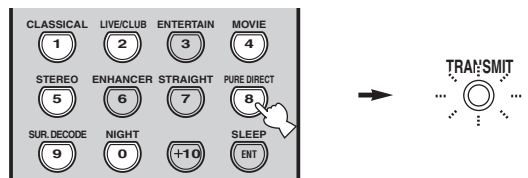

チューナー ID コード (リモコンの設定)	機能	チューナー用 リモコン ID (本体の設定)
82005 (初期設定)	通常の ID コードを使って本機を操作する。	ID1 (初期設定)
81949	別系統の ID コードを使って本機を操作する。	ID2

#### ご注意

アドバンストセットアップメニューの「REMOTE TUN (チューナー用リモコンID)」で、本体のチューナー用リモコンIDもあわせて設定する必要があります (P.122 ページ)。

## リモコンを初期化する

設定したリモコンコードを取り消して、初期状態に戻せます。

### 1 CODE SET ボタンを押す。

ボールペンなどの先の細いもので押します。  
リモコンの TRANSMIT インジケータが2回点滅します。



### 2 数字キーを押して、「9981」と入力する。

1桁入力するごとに TRANSMIT インジケータが1回点滅します。  
4桁分が正しく入力された場合は、最後に TRANSMIT インジケータが1回点滅し、すべてのリモコンコードが取り消されます。

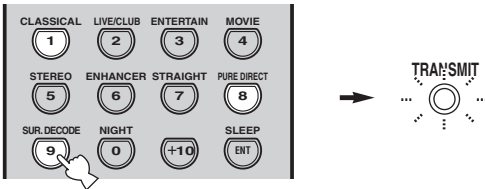

#### ☀ ヒント

- 上記の手順1のあとに30秒以内にキーを押さないと、操作は取り消されます。この場合はもう1度手順1からやり直してください。
- 設定したリモコンコードを入力ソースごとに初期化したい場合は、「リモコンで操作する機器を設定する」の手順3で「9980」と入力します。

# 故障かな?と思ったら

ご使用中に本機が正常に作動しなくなった場合は、下記の点をご確認ください。対処しても正常に作動しない、または下記以外で異常が認められた場合は、本機の電源をスタンバイにし、電源プラグを抜いて、お買上店または最寄りのヤマハ電気音響製品サービス拠点にお問い合わせください。

## 全般

症状	原因	対策	参照ページ
電源を入れてもすぐに切れてしまう、またはSTANDBY/ONスイッチ(またはPOWERキー)を押しても電源が入らない	電源コードがしっかり接続されていない。	電源コードをACコンセントにしっかりと差し込んでください。	39
	スピーカーケーブルがショートした状態で電源を入れたため、保護回路により電源が切れた。	すべてのスピーカーケーブルが本機とスピーカーに正しく接続されているか確認してください。	18、19
	内部マイコンが外部電気ショック(落雷または過度の静電気)、または電源電圧の低下によりフリーズしている。	ACコンセントから電源プラグを抜き、約30秒後にもう一度差し込んでください。	—
使用中に突然電源が切れる	スリープタイマーが作動した。	電源を入れて、ソースを再生しなおしてください。	—
	機器内部の温度が上昇したため、保護回路が働き電源が切れた。	温度が下がるのを待って(約1時間程度)、電源を入れなおしてください。 音量を小さくしてください。	— 59
	スピーカーケーブルがショートした状態で電源を入れたため、保護回路により電源が切れた。	すべてのスピーカーケーブルが本機とスピーカーに正しく接続されているか確認してください。	18、19
音が出ない	再生機器がしっかり接続されていない。	接続を確認してください。接続に問題が無いときはケーブルに不具合がある場合があります。	25～36
	再生したい入力ソースが正しく選ばれていない。	本体のINPUTセレクターやリモコンの入力選択キー、またはMULTI CH INキーで、再生したい入力ソースを正しく選んでください。	51、59、72
	スピーカーがしっかり接続されていない。	接続を確認してください。	18
	音を出すフロントスピーカーが正しく選ばれていない。	本体のSPEAKERSスイッチでフロントスピーカーを正しく選んでください。	51
	音量が小さい。	音量を大きくしてください。	59
	消音されている。	リモコンのMUTEキーを押して(または本体のVOLUMEコントロールを回して)消音を解除し、音量を調節してください。	59
	DTSソースを再生しているのに、セットメニュー「DECODER MODE」が「AAC」に設定されている。	「AUTO」または「DTS」に設定してください。	116
	AACソースを再生しているのに、セットメニュー「DECODER MODE」が「DTS」に設定されている。	「AUTO」または「AAC」に設定してください。	116
	入力モードの設定が入力信号の種類と合っていない。	入力信号の種類に合わせる、または「AUTO」に設定してください。	78
	HDMI接続している場合に、セットメニュー「HDMI SET」の「SUPPORT AUDIO」が本機に設定されていない。	「DSP-AX761」に設定してください。	111
	接続しているHDMI機器が著作権保護(HDCP)に対応していない。	著作権保護に対応した機器を接続してください。	—
CD-ROMなど、本機で再生できない信号が入力されている。	本機で再生可能な信号のソースを再生してください。	—	



症状	原因	対策	参照ページ
音声が突然出なくなる	消音された。	リモコンのMUTEキーを押して（または本体のVOLUMEコントロールを回して）消音を解除し、音量を調節してください。	59
映像が出ない	本機とテレビが映像接続されていない。	本機のMONITOR OUT端子とテレビの映像入力端子を接続してください。	26
	本機と接続している外部機器が同じ種類の映像端子で接続されていない。	同じ種類の映像端子で接続してください。	23
		セットメニュー「[VIDEO CONV.]」を「[ON]」に設定してください。	118
	テレビの入力が本機の映像に切り替えられていない。	入力を切り替えてください。	—
OSD画面が出ない	本機とテレビをHDMIのみで接続している。	著作権保護に対応した機器を接続してください。	—
		HDMIに加え、コンポーネント/D4/Sビデオ/コンポジットのいずれか1種類の接続方法を選んで映像接続してください。	26
映像が乱れる	ビデオデッキの種類によっては、映像信号を変換すると画像が乱れる場合があります。		—
	特殊な信号を出す機器と接続し、セットメニュー「[DISPLAY SET]」の「[VIDEO CONV.]」を「[ON]」に設定している。	「[OFF]」に設定し、同じ種類の接続方法で映像端子を接続してください。	118
	再生している映像ソフトにコピー防止機能がついている。		—
片側のチャンネルの音声がほとんど出ない	再生機器やスピーカーがしっかり接続されていない。	接続を確認してください。接続に問題が無いときはケーブルに不具合がある場合があります。	18～36
	スピーカーの音量のバランスが適切に設定されていない。	音量のバランスを設定し直してください。	79、107
センタースピーカーからしか音が出ない	シネマDSPプログラムでモノラル音声を再生すると、音声信号はすべてセンタースピーカーへ送られるため、フロントスピーカーやサラウンドスピーカーから音はでません。	ほかの音場プログラムをお試しください。	62～64
エフェクトスピーカー（センター、サラウンド左/右、サラウンドバック左/右、プレゼンス左/右）から音が出ない	音場効果をかけずに再生している。	STRAIGHTキーを押して、音場効果をかけて再生してください。	77
	再生するソースや音場プログラムによっては、音が出ないチャンネルがあります。	ほかの音場プログラムをお試しください。	62～64
	フロントBスピーカーを使用している場合に、セットメニュー「[SPEAKER SET]」の「[FRONT B]」を「[ZONE B]」に設定している。	「[FRONT]」に設定してください。	104
センタースピーカーから音が出ない	センタースピーカーの音量が小さい。	センタースピーカーの音量を調節してください。	79、107
	セットメニュー「[SPEAKER SET]」の「[CENTER SP]」を「[NONE]」に設定している。	お使いのセンタースピーカーに合わせて、「[LRG]」または「[SML]」に設定してください。	105
	再生するソースや音場プログラムによっては、音が出ないチャンネルがあります。	ほかの音場プログラムをお試しください。	62～64
サラウンド左/右スピーカーから音が出ない	サラウンド左/右スピーカーの音量が小さい。	サラウンド左/右スピーカーの音量を調節してください。	79、107
	セットメニュー「[SPEAKER SET]」の「[SUR. L/R SP]」を「[NONE]」に設定している。	お使いのサラウンド左/右スピーカーに合わせて、「[LRG]」または「[SML]」に設定してください。	105
	ストレートデコードモードでモノラルソースを再生している。	STRAIGHTキーを押して、音場効果をかけて再生してください。	77
	再生するソースや音場プログラムによっては、音が出ないチャンネルがあります。	ほかの音場プログラムをお試しください。	62～64

症状	原因	対策	参照ページ
サラウンドバック左／右スピーカーから音が出ない	サラウンドバック左／右スピーカーの音量が小さい。	サラウンドバック左／右スピーカーの音量を調節してください。	79、107
	セットメニュー「SPEAKER SET」の「SUR. L/R SP」を「NONE」に設定している。	「SUR. L/R SP」を「NONE」に設定すると、自動的に「SUR. B L/R SP」も「NONE」に設定されます。「SUR. L/R SP」を「LRG」または「SML」に設定してください。	105
	セットメニュー「SPEAKER SET」の「SUR. B L/R SP」を「NONE」に設定している。	お使いのサラウンドバックスピーカーに合わせて、「LRG」または「SML」に設定してください。	106
	再生するソースや音場プログラムによっては、音が出ないチャンネルがあります。	ほかの音場プログラムをお試しください。	62～64
プレゼンス左／右スピーカーから音が出ない	プレゼンス左／右スピーカーの音量が小さい。	プレゼンス左／右スピーカーの音量を調節してください。	79、107
	AUTO SETUPの「EXTRA SP ASSIGN」を「PRESENCE」以外に設定している。	「PRESENCE」に設定してください。	42
	セットメニュー「SPEAKER SET」の「EXTRA SP ASSIGN」を「PRESENCE」以外に設定している。	「PRESENCE」に設定してください。	104
	再生するソースや音場プログラムによっては、音が出ないチャンネルがあります。	ほかの音場プログラムをお試しください。	62～64
SPEAKERSキーでフロントBスピーカーを選択できない	AUTO SETUPの「EXTRA SP ASSIGN」を「FRONT B」以外に設定している。	「FRONT B」に設定してください。	42
	セットメニュー「SPEAKER SET」の「EXTRA SP ASSIGN」を「FRONT B」以外に設定している。	「FRONT B」に設定してください。	104
セットメニューでプレゼンススピーカーの項目を選択できない	AUTO SETUPの「EXTRA SP ASSIGN」を「PRESENCE」以外に設定している。	「PRESENCE」に設定してください。	42
	セットメニュー「SPEAKER SET」の「EXTRA SP ASSIGN」を「PRESENCE」以外に設定している。	「PRESENCE」に設定してください。	104
サブウーファーから音が出ない	セットメニュー「SPEAKER SET」の「LFE/BASS OUT」を「FRNT」に設定したまま、ドルビーデジタル、DTSおよびAAC信号を再生している。	「SWFR」または「BOTH」に設定してください。	106
	セットメニュー「SPEAKER SET」の「LFE/BASS OUT」を「SWFR」または「FRNT」に設定したまま、2チャンネル信号を再生している。	「BOTH」に設定してください。	106
	再生しているソースにLFEや低音信号が含まれていない。		—
ドルビーデジタルまたはDTSソフトの再生ができない(本機のディスプレイのドルビーデジタルまたはDTSインジケーターが点灯しない)	接続したプレーヤーなどの設定が「デジタル出力」および「ドルビーデジタルまたはDTS」に設定されていない。	お使いのプレーヤーの取扱説明書をご覧ください。	—
	入力モードを「ANALOG」に設定している。	「AUTO」に設定してください。	78
低音の再生不良	セットメニュー「SPEAKER SET」の「CROSSOVER」が正しく設定されていない。	お使いのスピーカーシステムに合わせて、正しく設定してください。	107
	セットメニュー「SPEAKER SET」の設定が実際のスピーカーシステムの構成と一致していない。	お使いのスピーカーシステムに合わせて、各スピーカーを正しく設定してください。	104

症状	原因	対策	参照ページ
ハム音が出る	ケーブルがしっかり接続されていない。	ケーブルをしっかりと差し込んでください。接続に問題が無いときはケーブルに不具合がある場合があります。	25 ~ 36
	レコードプレーヤーのGNDがしっかり接続されていない。	GNDの接続を確認してください。	35
レコードを再生している場合に音量が小さい	低出力型MCカートリッジ付のレコードプレーヤーで再生している	昇圧トランスまたはMCヘッドアンプを使用して本機に接続してください。	35
音量を上げることができない、または音が歪んでいる	本機の出力端子に接続された機器の電源が入っていない。	AVアンプという製品ジャンルの特性上、出力端子に接続している機器の電源が切れている場合に、再生音が歪んだり、音量が下がったりすることがあります。本機に接続しているすべての機器の電源を入れてください。	-
	セットメニュー「MAX VOL.」で小さい音量が設定されている	大きい音量を設定してください。	110
有線放送などでエフェクトチャンネル（センター、サラウンド左/右）の音がノイズになる。	あらかじめソースにサラウンド効果がかかっている。	本機でサラウンド効果をかけないで再生してください。	-
サラウンドと音場効果かけた音を録音できない	サラウンドと音場効果かけた音は録音できません。		-
本機のデジタル出力端子に接続した録音機器で録音ができない	再生機器が本機のデジタル入力端子に接続されていない。	再生機器を本機のデジタル入力端子に接続してください。	25 ~ 36
	録音機器によっては、ドルビーデジタル、DTSおよびAACなどのデジタルデータを録音できません。		-
本機のアナログ音声出力端子に接続した録音機器で録音できない	再生機器が本機のアナログ入力端子に接続されていない。	再生機器を本機のアナログ入力端子に接続してください。	25 ~ 36
音場パラメーターやセットメニュー、SCENEテンプレートの設定を変更できない	セットメニュー「MEMORY GUARD」を「ON」に設定している。	「OFF」に設定してください。	119
本機が正常に動作しない	内部マイコンが外部電気ショック（落雷または過度の静電気）、または電源電圧の低下によりフリーズしている。	ACコンセントから電源プラグを抜き、約30秒後にもう1度差し込んでください。	-
HDMI接続した機器の音声出力されない。	HDMI機器がマルチチャンネル信号に対応していない。	HDMI機器側の設定でマルチチャンネル信号を2チャンネル信号に変換してください。	-
フロントパネルディスプレイに「CHECK SP WIRES」と表示される	スピーカーケーブルがショートを起こしている。	すべてのスピーカーケーブルが正しく接続されているか確認してください。	18
本機に接続している機器にヘッドホンを接続して聴くと、音が歪む	本機の電源がスタンバイになっている。	本機の電源をオンにしてください。	39
デジタル機器や高周波機器からの雑音を受けている	本機とデジタル機器や高周波機器の設置場所が近すぎる。	本機とそれらの機器を離して設置してください。	-

## FM / AM放送の受信

	症状	原因	対策	参照ページ
FM	ステレオ放送になると雑音が多く聞きづらい	放送局から離れた地域で受信しているか、アンテナ入力弱い。	アンテナの接続を確認してください。	38
			屋外アンテナを感度の良い、多素子のものに変えてください。	—
			マニュアル選局をしてください。	54
	FM専用アンテナを使用しているが、音が歪むなど受信感度が悪い	マルチパス（多重反射）などの妨害電波を受けている。	アンテナの高さや方向、設置場所を変えてください。	38
	オート選局ができない	放送局から離れた地域で受信しているか、アンテナ入力弱い。	屋外アンテナを感度の良い、多素子のものに変えてみてください。	—
			マニュアル選局をしてください。	54
AM	オート選局ができない	電波が弱い、あるいはアンテナの接続が不完全。	AMループアンテナの方向を変えてください。	38
			マニュアル選局をしてください。	54
	オートプリセットができない	AM放送局はオートプリセットができません。	マニュアルプリセットをしてください。	86
	「ジー」、「ザー」、「ガリガリ」などの雑音が入る	空電や雷による雑音、または蛍光灯、モーター、サーモスタット付きの電気器具の雑音を拾っている。	AM屋外アンテナを張り、アースを完全に取ると減少しますが、完全に除去するのは困難です。	—
「ブンブン」、「ヒューヒュー」などの雑音が入る			本機の近くでテレビを使用している。	本機とテレビを離して設置してください。

## リモコン

	症状	原因	対策	参照ページ
本機がリモコンで操作できない		リモコン操作範囲から外れている。	本体のリモコン受光窓から6m以内、30°以内の範囲で操作してください。	15
		操作機器選択スイッチで「SOURCE」または「TV」を選んでいる。	「AMP」を選んでください。	127
		リモコンのIDコードと本機のリモコンIDが一致していない。	IDコードまたはリモコンIDの設定を変えてください。	122、134
		受光窓に日光や照明（インバーター蛍光灯やストロボライトなど）が当たっている。	照明、または本体の向きを変えてください。	—
		乾電池が消耗している。	乾電池をすべて交換してください。	15
外部機器がリモコンで操作できない		操作する機器の入力選択キーが押されていない。	入力選択キーを押してください。	51、59
		操作機器選択スイッチで「AMP」を選んでいる。	「SOURCE」または「TV」を選んでください。	127
		リモコンコードが正しく設定されていない。	リモコンコードを設定し直すか、同じメーカーのコードの中から別のコードを設定してください。	128
		リモコンコードを正しく設定しても、メーカーまたは機器によっては操作できない場合があります。	リモコンコードを設定しても操作できない機器は、その機器に付属のリモコンをお使いください。	—

## 音声フォーマット編

### ■ ドルビーサラウンド

ドルビーサラウンドは、ダイナミックで臨場感豊かな音響効果のために、フロント左／右チャンネル(ステレオ音声)、会話などを再生するセンターチャンネル(モノラル音声)、効果音のサラウンドチャンネル(モノラル音声)の、アナログ4チャンネル方式を採用しています。サラウンドチャンネルの再生域は狭くなっています。

現在、ほとんどのソフトに普及している方式です。本機に内蔵のドルビープロロジックデコーダーは、各チャンネルの音量を自動的に調整して安定させ、音の移動感や方向性を強調して、より正確なデジタル処理を行います。

### ■ ドルビーデジタル

ドルビーデジタルは、完全に独立したマルチチャンネル音声を再生できるデジタルサラウンドシステムです。全帯域の音声成分を持つフロント3チャンネル(フロント左／右、センター)と、サラウンド2チャンネル(サラウンド左／右)、低音域専用のLFEチャンネルの合計5.1チャンネルで構成されます。サラウンド2チャンネルがステレオで収録されているため、ドルビーサラウンドと比較して、音の移動感や周囲の環境音がより明確になります。全帯域の5チャンネルの幅広いダイナミックレンジと正確な音の定位によって、これまでにない迫力と現実感を再現できます。

本機では、モノラル音声から5.1チャンネルスピーカーシステムまでお好みの視聴環境を選ぶことができます。

### ■ ドルビーデジタルサラウンドEX

本機は5.1チャンネルのソースに、サラウンドバックチャンネルを加えて6.1／7.1チャンネル再生を可能にする、ドルビーデジタルサラウンドEXソフト対応のドルビーデジタルEXデコーダーを内蔵しています(サラウンドバックチャンネルはサラウンド左とサラウンド右チャンネルから作られます)。ドルビーデジタルサラウンドEXで録音された映画のサウンドトラックを再生する際に、最良の音声を再生できます。この追加チャンネルにより、特に飛び越えたり飛び回ったりといった動きのあるシーンで、よりダイナミックでリアルな動作音をお楽しみいただけます。

### ■ ドルビープロロジックII

ドルビープロロジックIIはドルビープロロジックを改良した方式で、ドルビーサラウンド方式のソフトに多く採用されています。2チャンネルで記録された音声を信号処理し、優れた分離感を保ったまま5.1チャンネル音声に変換します。映画用のMovieモードと、音楽などのステレオソース用のMusicモード、ゲーム用のGameモードが用意されています。従来の2チャンネル音声(モノラル音声を除く)だけで記録された古い映画も、5.1チャンネルの迫力ある音声で楽しめます。

### ■ ドルビープロロジックIIx

ドルビープロロジックの最新技術です。2チャンネルで記録された音声はもちろん、マルチチャンネルで記録された音声をも信号処理し、自然な7.1チャンネル音声をフルレンジで再生します。映画用のMovieモード(2チャンネル信号入力時のみ)、音楽用のMusicモード、ゲーム用のGameモードが用意されています。

### ■ AAC

#### (アドバンスト・オーディオ・コーディング)

MPEG-2 オーディオ規格の一つで、BS／地上波デジタル放送で採用されています。モノラル音声から最大で7チャンネル音声までを効率良く圧縮して記録、伝送できます。

本機はAACデコーダーを搭載しているため、BS／地上波デジタルチューナーで受信した番組の5.1チャンネル音声をデコード(復号)して再生できます。

### ■ DSD (ダイレクト・ストリーム・デジタル)

SACD(スーパーオーディオCD)などで使われている、デジタル信号を記録する方式の一つです。サンプリング周波数2822.4kHzで記録することにより、CDなどで使われているPCMよりも高音質で再生できます。周波数は100kHz以上、ダイナミックレンジは120dBです。

### ■ DTS デジタルサラウンド

DTS デジタルサラウンドは、アナログの映画音声に取って代わる5.1チャンネル方式のデジタルサウンドトラックとして開発された最新技術で、世界中の映画館に急速に普及しています。ご家庭でも音の奥行きや自然な空間表現を楽しめるように開発したものが、本機で採用しているDTSシステムです。極めて劣化が少なく、クリアな音質の6チャンネル(フロント左／右、センター、サラウンド左／右チャンネル、サブウーファー用LFE0.1チャンネルを加えた5.1チャンネル)で構成されています。

### ■ DTS-ES

本機は5.1チャンネルのソースに、サラウンドバックチャンネルを加えて6.1チャンネル再生を可能にする、DTS-ES デコーダーを内蔵しています。5.1チャンネルの信号と独立して記録されたサラウンドバックチャンネル信号を再生する、ディスクリート方式と、サラウンドL/Rチャンネル信号からサラウンドバックチャンネル信号を生成して再生する、マトリクス方式の2つの方式に対応しています。DTS-ES で録音された音楽や、映画のサウンドトラックを再生する際に、最良の音声を再生できます。

### ■ DTS Neo:6

2チャンネル信号のソースを、サラウンドバックを含めた6チャンネルで再生できます。再生するソースに合わせて、音楽用のMusicモードと、映画用のCinemaモードが用意されています。すべてのチャンネルを全帯域で再生できるだけでなく、ディスクリート方式で記録されたソースのようなチャンネルの分離感を体感できます。

### ■ DTS 96 / 24

DTS 96 / 24はDVDビデオのマルチチャンネルサウンドを高音質で再生します。従来のDTS デコーダーとも互換性があるため、DTS96 / 24に対応していない機器では、通常のDTSサラウンドとして楽しむことができます。「96」はサンプリング周波数の96kHz（従来の48kHzから倍増）、「24」は量子化ビット数24ビットを示します。広い周波数帯域、ダイナミックレンジで、DVDビデオの音楽や映画音声を5.1チャンネルで楽しむことができます。

## 音場プログラム編

### ■ コンプレストミュージック・エンハンサーモード

MP3やAACなど、ポータブルオーディオプレーヤーなどで使用される圧縮オーディオフォーマットの再生に最適なプログラムです。高音域を拡張し、低音域を強調することによって、圧縮オーディオをダイナミックかつ臨場感たっぷりに再生します。

### ■ サイレントシネマ

ヘッドホンでマルチスピーカーによる音場プログラムを擬似的に再現するための、ヤマハ独自のシステムです。

音場プログラムごとにヘッドホン用の設定値が用意されているため、自然で立体感あふれる音場プログラムをヘッドホンでもお楽しみいただけます。

### ■ シネマDSP (デジタル・サウンド・フィールド・プロセッサ)

ドルビーサラウンドやDTSのシステムは、本来映画館用に設計されているため、ご家庭では部屋の広さや壁の材質、スピーカーの数などの条件の違いによって、同じソフトであっても視聴感に差が出てまいります。

ヤマハシネマDSPは、豊富な実測データに基づく独自の音場技術を応用することで、ドルビープロロジックやドルビーデジタル、DTSのシステムと組み合わせることで音のスケールや奥行き、音量感を補い、ご家庭でも映画館のような視聴体験を実現します。

### ■ バーチャルシネマDSP

サラウンド左/右スピーカーを設置していなくても、仮想的にサラウンド左/右スピーカーの音場を再現することで、音場プログラムを楽しめます。

センタースピーカーを設置できない場合でも、フロント左/右スピーカーだけで、バーチャルシネマDSPをお楽しみいただけます。

## 音声・映像編

### ■ HDMI

世界業界標準規格であるHDMI (High-Definition Multimedia Interface Specification) 規格に準じた、次世代テレビ向けのデジタルインターフェースです。著作権保護技術 (HDCP: High-bandwidth Digital Content Protection System) に対応しているため、デジタルビデオ／オーディオ信号をデジタルのまま劣化させることなく、1本のケーブルで伝送できます。

### ■ サンプリング周波数

アナログ音声信号をデジタル信号化する際に、1秒間にサンプリング (信号の大きさを数値に置き換えること) を行う回数をサンプリング周波数といいます。

再生できる周波数帯は「サンプリング周波数」で決まり、サンプリング周波数が高いほど再生可能な音域が広がることになります。

### ■ バイアンプ

スピーカーのウーファーとツイーターを別々のアンプで駆動する方式です。中低域部と高域部を独立して接続することにより、逆起電力による音の純度低下を抑え、よりクリアな音声を楽しめます。

### ■ 量子化ビット数

アナログ音声信号をデジタル信号化する際に、音の大きさを数値化するときのきめ細かさを量子化ビット数といいます。

音量の差を表わすダイナミックレンジは「量子化ビット数」で決まり、量子化ビット数が大きいほど音の大きさの変化をきめ細かく再現できることになります。

### ■ LFE (低域効果音) 0.1チャンネル

音声成分の帯域が20～120Hzの、低音域専用チャンネルです。

ドルビーデジタルとDTS、AACで、全帯域用の5チャンネルに加えて、効果的な場面で低音を増強するために使用されます。音声の帯域が低域のみに制限されているので、0.1と表現されます。

### ■ PCM (リニアPCM)

MP3形式やATRAC形式のようにアナログ音声信号を圧縮せずに、そのまま符号化して録音・伝送する方式です。

「PCM」は、パルス・コード・モジュレーションの略で、デジタル信号をパルスの符号にして変調記録するという意味です。

音楽CDや、DVDオーディオの録音方法などで採用されています。PCM方式では、非常に短く区切った単位時間あたりの信号の大きさを数値に置き換える (サンプリング) 手法を用いています。

### ■ コンポジットビデオ信号

輝度を表すY信号と、色を表すC信号を1つの映像信号としてまとめて伝送する方式です。テレビのNTSC信号などが採用しています。

### ■ コンポーネントビデオ信号

映像信号を、輝度を表すY信号と、色を表すPB / CB信号 (青色差信号) およびPR / CR信号 (赤色差信号) の3系統に分けて伝送する方式です。それぞれの信号を独立して伝送するため画質の劣化が少なく、色をより忠実に再現できます。また、コンポーネントビデオ信号は、色を表わす信号から輝度を表わす信号を引いているので、色差信号とも呼ばれません。

この方式をお使いになるためには、D端子のあるモニター (テレビ) を本機に接続してください。

### ■ D端子

最新のAV機器間での映像信号の伝送に用いられる端子で、コンポーネントビデオ信号とコントロール信号 (走査線、アスペクト比、インターレース / プログレッシブの情報) を、1本の専用ケーブルで接続できます。

その性能に応じてランクがD1からD5に分けられています。本機にはD4ビデオ端子が装備されており、D1からD4の規格に対応しています。

### ■ Sビデオ信号

映像信号を、輝度を表すY信号と、色を表すC信号に分けて伝送する方式です。Sビデオ端子で接続すると、より美しい映像で録画 / 再生をお楽しみいただけます。

# 主な仕様

## オーディオ部

定格出力 (6Ω、20Hz ~ 20kHz、0.09% THD)	
フロント左/右.....	90W + 90W
センター.....	90W
サラウンド左/右.....	90W + 90W
サラウンドバック左/右.....	90W + 90W
実用最大出力 (JEITA、6Ω、1kHz、10% THD)	
フロント左/右.....	130W + 130W
センター.....	130W
サラウンド左/右.....	130W + 130W
サラウンドバック左/右.....	130W + 130W
ダイナミックパワー (IHF)	
6 / 4 / 2Ω.....	130 / 160 / 205W
ダンピングファクター (20Hz ~ 20kHz、スピーカー A、8Ω)	
フロント左/右.....	120 以上
入力感度/入力インピーダンス (1kHz、100W / 8Ω 換算)	
PHONO (MM).....	3.5mV / 47kΩ
CD 他.....	200mV / 47kΩ
MULTI CH INPUT.....	200mV / 47kΩ
最大許容入力 (1kHz)	
PHONO (MM、0.1% THD).....	60mV 以上
CD 他 (EFFECT ON、0.5% THD) .....	2.3V 以上
出力電圧/出力インピーダンス	
REC OUT.....	200mV / 1.2kΩ
PRE OUT.....	1V / 1.2kΩ
SUBWOOFER (2ch Stereo、FRONT SP : SMALL).....	1V / 1.2kΩ
ヘッドホン出力/出力インピーダンス	
CD 他 (1kHz、50mV 入力、8Ω) .....	150mV / 100Ω
周波数特性	
CD 他 (フロント左/右、10Hz ~ 100kHz) .....	0 / - 3dB
全高調波歪率	
PHONO (MM、REC OUT、20Hz ~ 20kHz、 1V).....	0.02% 以下
CD 他 (2ch Stereo、フロント SP OUT、 20Hz ~ 20kHz、50W / 8Ω) ...	0.06% 以下
S / N 比 (IHF-A ネットワーク、入力ショート)	
PHONO (MM、2.5mV、REC OUT) .....	80dB 以上
CD 他 (EFFECT OFF、250mV、SP OUT) .....	100dB 以上
残留ノイズ (IHF-A ネットワーク)	
フロント左/右、SP OUT.....	150μV 以下
チャンネルセパレーション (入力ショート、1kHz / 10kHz)	
PHONO.....	60dB 以上 / 55dB 以上
CD 他 (5.1kΩ).....	60dB 以上 / 45dB 以上

## 音量可変範囲/ステップ

..... MUTE / - 80.0dB ~ + 16.5dB /  
0.5dB ステップ

## トーンコントロール特性

BASS (可変幅).....	± 10dB / 50Hz
BASS (ターンオーバー周波数).....	350Hz
TREBLE (可変幅).....	± 10dB / 20kHz
TREBLE (ターンオーバー周波数).....	3.5kHz

## ビデオ部

### ビデオ信号方式

グレースキャン.....	NTSC
ビデオコンバージョン.....	NTSC/PAL
コンポジットビデオ信号レベル.....	1Vp-p / 75Ω
S ビデオ信号レベル	

Y.....	1Vp-p / 75Ω
C.....	0.286Vp-p / 75Ω

### コンポーネントビデオ信号レベル

Y.....	1Vp-p / 75Ω
Cb、Cr.....	0.7Vp-p / 75Ω

### D4 ビデオ信号レベル

Y.....	1Vp-p / 75Ω
Cb、Cr.....	0.7Vp-p / 75Ω

### ビデオ最大許容入力 (VIDEO CONV. OFF)

..... 1.5Vp-p 以上  
S / N 比..... 50dB 以上

### モニターアウト周波数帯域 (VIDEO CONV. OFF)

コンポーネントビデオ、D4 ビデオ  
..... 5Hz ~ 60MHz、- 3dB

## FMチューナー部

受信周波数範囲..... 76.0MHz ~ 90.0MHz  
50dB SN 感度 (IHF、1kHz、100% MOD.)

モノ..... 2.8μV (20.2dBf)

### S / N 比 (IHF)

モノ/ステレオ..... 73dB / 70dB

### 歪率 (1kHz)

モノ/ステレオ..... 0.5% / 0.5%

アンテナ入力..... 75Ω、アンバランス

## AMチューナー部

受信周波数..... 531kHz ~ 1611kHz



**総合**

電源電圧.....	AC100V、50 / 60Hz
消費電力.....	270W
待機時消費電力.....	0.1W 以下
AC アウトレット（電源スイッチ連動× 2） .....	合計 100W
寸法（幅×高さ×奥行き） .....	435 × 171 × 393mm
質量.....	11.6kg

※仕様、および外観は、改良のため予告なく変更することがあります。

本機は「JIS C 61000-3-2」適合品です。  
 JIS C 61000-3-2 適合品とは、日本工業規格「電磁両立性第 3-2 部：限度値－高調波電流発生限度値（1 相当たりの入力電流が 20A 以下の機器）」に基づき、商用電力系統の高調波環境目標レベルに適合して設計・製造した製品です。



**音楽を楽しむエチケット**

楽しい音楽も時と場所によっては大変気になるものです。隣近所への配慮を十分にしましょう。静かな夜間には小さな音でもよく通り、特に低音は床や壁などを伝わりやすく、思わぬところに迷惑をかけてしまいます。適当な音量を心がけ、窓を閉めたり、ヘッドホンをご使用になるのも一つの方法です。音楽はみんなで楽しむもの、お互いに心を配り快適な生活環境を守りましょう。

## あ行

アナログ音声端子 22  
 アンテナ 38  
 アンテナ端子 38  
 映像端子 23  
 オートプリセット 85  
 オート選局 54  
 オプティマイザーマイク 41  
 音場 62  
 音場パラメーター 96～101  
 音場プログラム 60～70

## か行

後部残響音 62  
 コンプレストミュージック・  
   エンハンサーモード 63、142  
 コンポーネントビデオ信号 143  
 コンポジットビデオ信号 143

## さ行

サイレントシネマ 73、142  
 サラウンドデコードモード 71  
 サラウンド再生 71  
 サンプリング周波数 81、143  
 シネマ DSP 142  
 シネマ DSP 音場プログラム 63  
 初期反射音 62  
 ステレオ再生 74  
 ストレートデコードモード 77  
 スピーカー端子 19  
 スリープタイマー 80  
 セットメニュー 102～120

## た行

ダイナミックレンジ 109  
 直接音 62  
 ディスプレイ 13～14  
 デコーダー 71  
 デジタル音声端子 22  
 電源コード 39  
 ドック 35  
 ドルビーサラウンド 141  
 ドルビーデジタル 71、112、141  
 ドルビーデジタル EX 71、112、141  
 ドルビープロロジック 71、141  
 ドルビープロロジック II 71、112、141  
 ドルビープロロジック IIx 71、112、141

## な行

ナイトリスニングモード 76  
 入力信号情報 81  
 入力モード 78  
 ノーマルモード 56

## は行

バーチャルシネマ DSP 73、142  
 バイアンプ 20、143  
 バックグラウンドビデオ機能 77  
 ビットレート 82  
 ビデオ端子 23  
 ビュアダイレクトモード 74  
 フラグ 82  
 プリセット選局 87  
 フロントパネル 9～10  
 フロント B スピーカー 17、19、42、104  
 ヘッドホン 73

## ま行

マニュアルプリセット 86  
 マニュアル選局 54  
 マルチチャンネル入力 72  
 メニュー表示モード 57

## ら行

リモコン 11～12  
 リモコンコード 125～134  
 量子化ビット数 143  
 録音／録画 83

## A-Z

AAC 71、112、141  
 AC アウトレット 39  
 AM ループアンテナ 38  
 AUTO SETUP 41  
 DSD 141  
 DTS 71、112、141  
 DTS Neo 6 142  
 DTS 96 / 24 142  
 DTS-ES 71、112、142  
 D4 ビデオ端子 23  
 D 端子 143  
 FM 簡易アンテナ 38  
 HDMI 21、143  
 HiFi DSP 63  
 LFE (低域効果音) 143  
 MANUAL SETUP 102  
 OSD 表示 40  
 PCM (リア PCM) 143  
 S ビデオ信号 143  
 S ビデオ端子 23  
 SCENE テンプレート 90  
 SCENE 機能 90～95  
 YPAO 41

## 数字

2 チャンネルステレオ 74

# ヤマハホットラインサービスネットワーク

ヤマハホットラインサービスネットワークは、本機を末永く、安心してご愛用いただくためのものです。サービスのご依頼、お問い合わせは、お買い上げ店、またはお近くのサービス拠点にご連絡ください。

## ヤマハAV製品の機能や取り扱いに関するお問い合わせ

### ■ ヤマハオーディオ&ビジュアルホームページ

お客様から寄せられるよくあるご質問をまとめておりますので、ご参考にしてください。

<http://www.yamaha.co.jp/audio/>

### ■ AVお客様ご相談センター



0570-01-1808

全国どこからでも市内通話料金でご利用いただけます。

携帯電話、PHS、IP電話からは下記番号におかけください。  
TEL (053) 460-3409

FAX (053) 460-3459  
〒430-8650 静岡県浜松市中区中沢町10-1

受付日：月～土曜日(祝日およびセンターの休業日を除く)  
受付時間：10:00～12:00、13:00～18:00

## ヤマハAV製品の修理、サービスパーツに関するお問い合わせ

### ■ ヤマハ電気音響製品修理受付センター



0570-01-2808

全国どこからでも市内通話料金でご利用いただけます。

携帯電話、PHS、IP電話からは下記番号におかけください。  
TEL (053) 460-4830

FAX (053) 463-1127

受付日：月～土曜日(祝日およびセンターの休業日を除く)  
受付時間：月～金曜日 9:00～19:00 土曜日 9:00～17:30

#### 修理お持ち込み窓口

受付日：月～金曜日(祝日および弊社の休業日を除く)  
受付時間：9:00～17:45

北海道 〒064-8543 札幌市中央区南10条西1丁目1-50  
ヤマハセンター内  
FAX (011)512-6109

首都圏 〒143-0006 東京都大田区平和島2丁目1-1  
京浜トラックターミナル内14号棟A-5F  
FAX (03)5762-2125

浜松 〒435-0016 浜松市東区和田町200  
ヤマハ(株)和田工場内  
FAX (053)462-9244

名古屋 〒454-0058 名古屋市中川区玉川町2丁目1-2  
ヤマハ(株)名古屋倉庫3F  
FAX (052)652-0043

大阪 〒564-0052 吹田市広芝町10-28  
オーク江坂ビルディング2F  
FAX (06)6330-5535

九州 〒812-8508 福岡市博多区博多駅前2丁目11-4  
FAX (092)472-2137

\*名称、住所、電話番号、URLなどは変更になる場合があります。

- **保証期間**  
お買い上げ日から1年間です。
- **保証期間中の修理**  
保証書の記載内容に基づいて修理させていただきます。詳しくは保証書をご覧ください。
- **保証期間が過ぎているとき**  
修理によって製品の機能が維持できる場合にはご要望により有料にて修理いたします。
- **修理料金の仕組み**
  - 技術料 故障した製品を正常に修復するための料金です。技術者の人件費、技術教育費、測定機器等設備費、一般管理費等が含まれています。
  - 部品代 修理に使用した部品代金です。その他修理に付帯する部材等を含む場合もあります。
  - 出張料 製品のある場所へ技術者を派遣する場合の費用です。別途、駐車料金をいただく場合があります。
- **補修用性能部品の最低保有期間**  
補修用性能部品の最低保有期間は、製造打ち切り後8年です。補修用性能部品とは、その製品の機能を維持するために必要な部品です。
- **製品の状態は詳しく**  
サービスをご依頼されるときは製品の状態をできるだけ詳しくお知らせください。また製品の品番、製造番号などもあわせてお知らせください。  
※ 品番、製造番号は製品の背面もしくは底面に表示してあります。

- **スピーカーの修理**  
スピーカーの修理可能範囲はスピーカーユニットなど振動系と電気部品です。尚、修理はスピーカーユニット交換となりますので、エージングの差による音色の違いが出る場合があります。
- **摩耗部品の交換について**  
本機には使用年月とともに性能が劣化する摩耗部品(下記参照)が使用されています。摩耗部品の劣化の進行度合は使用環境や使用時間等によって大きく異なります。  
本機を末永く安定してご愛用いただくためには、定期的に摩耗部品を交換されることをおすすめします。  
摩耗部品の交換は必ずお買い上げ店、またはヤマハ電気音響製品修理受付センターへご相談ください。

#### 摩耗部品の一例

ポリウムコントロール、スイッチ・リレー類、接続端子、ランプ、ベルト、ピンチローラー、磁気ヘッド、光ヘッド、モーター類など

※ このページは、安全にご使用いただくためにAV製品全般について記載しております。

## 永年ご使用の製品の点検を!



愛情点検

### こんな症状はありませんか?

- 電源コード・プラグが異常に熱い。
- コゲくさい臭いがする。
- 電源コードに深いキズが変形がある。
- 製品に触れるとビリビリと電気を感ずる。
- 電源を入れても正常に作動しない。
- その他の異常・故障がある。



すぐに使用を中止してください。

事故防止のため電源プラグをコンセントから抜き、必ず販売店に点検をご依頼ください。  
なお、点検・修理に要する費用は販売店にご相談ください。

ヤマハ株式会社

〒430-8650 浜松市中区中沢町10-1





# DSP-AX761

## 簡易接続ガイド

スピーカーや外部機器を接続し、< SCENE (シーン) 機能 > を使って簡単に DVD の再生を楽しむまでの流れを説明します。

1  
スピーカーを  
設置・接続する

2  
DVD プレーヤーや  
テレビを接続する

3  
シーン  
SCENE キーを押す  
< SCENE (シーン) 機能 >

再生スタート!

### 接続に必要なものを確認しましょう

本製品に付属しているもの

- FM簡易アンテナ
- AMループアンテナ

本製品に付属していないもの

- スピーカー
- フロントスピーカー(2台)
- センタースピーカー(1台)
- サラウンドスピーカー(2台)
- サラウンドバックスピーカー(2台)
- サブウーファー(1台)
- スピーカーケーブル(7本)
- サブウーファー用ピンケーブル(1本)
- DVDプレーヤー(1台)
- テレビ(1台)
- ビデオ用ピンケーブル(2本)
- 光ファイバーケーブル(1本)

## 1 スピーカーを設置・接続する

フロント左/右スピーカー、センタースピーカー、サラウンド左/右スピーカー、サラウンドバック左/右スピーカー、サブウーファーを接続して、7.1チャンネルのホームシアター環境を構築します。

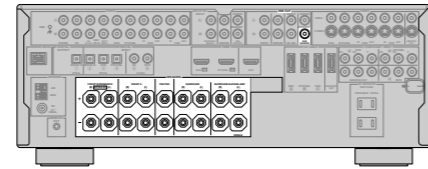

本機やサブウーファーの電源コードがACコンセントに接続されていないことをご確認ください。

### 手順1 スピーカーを設置する

下図を参考に各スピーカーを配置します。

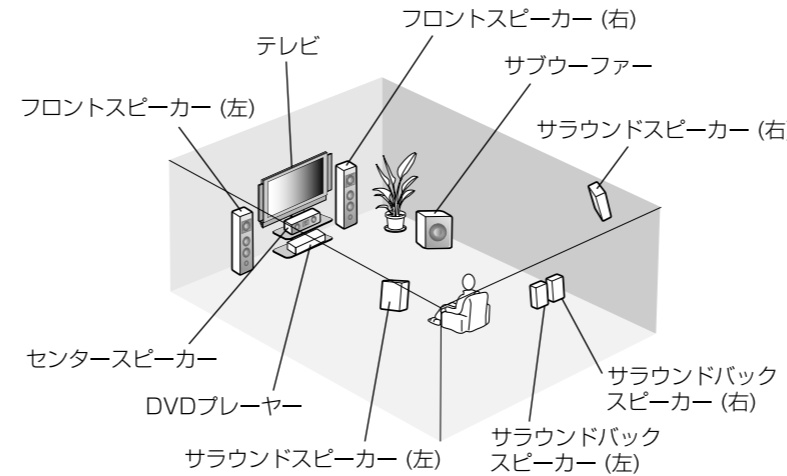

※ヒント  
サラウンドスピーカー、サラウンドバックスピーカーはブラケットなどを使って壁や天井に固定してください。

### 手順2 スピーカーを接続する

スピーカーケーブルを使って、スピーカーを本機のSPEAKERS端子に接続します。

1. スピーカーケーブルをスピーカーに接続する。
2. フロント左/右スピーカーをFRONT A端子に接続する。
3. センタースピーカーをCENTER端子に、サラウンド左/右スピーカーをSURROUND端子に、サラウンドバック左/右スピーカーをSURROUND BACK端子に接続する。

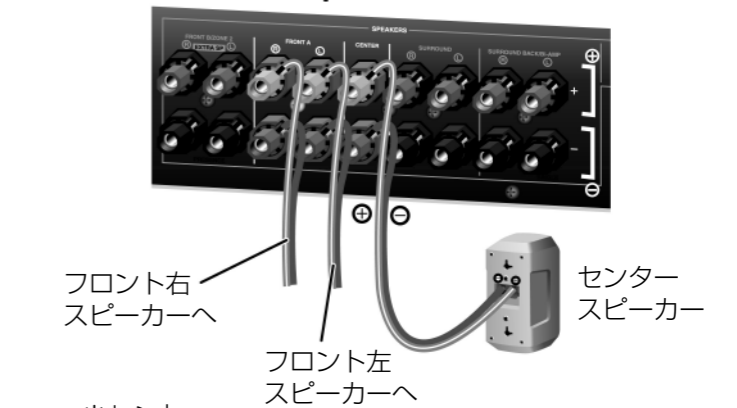
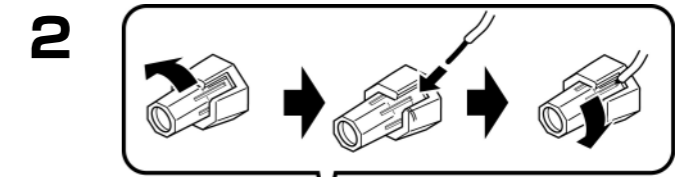
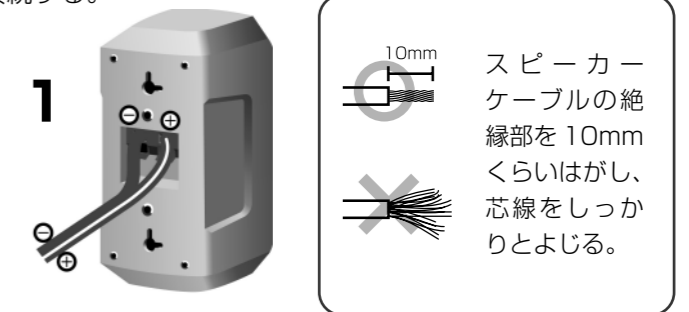

※ヒント  
スピーカーケーブルは絶縁部を挟まないように接続してください。

### 手順3 サブウーファーを接続する

サブウーファー用ピンケーブルを使って、サブウーファーの入力端子と本機のSUBWOOFER OUTPUT端子を接続します。

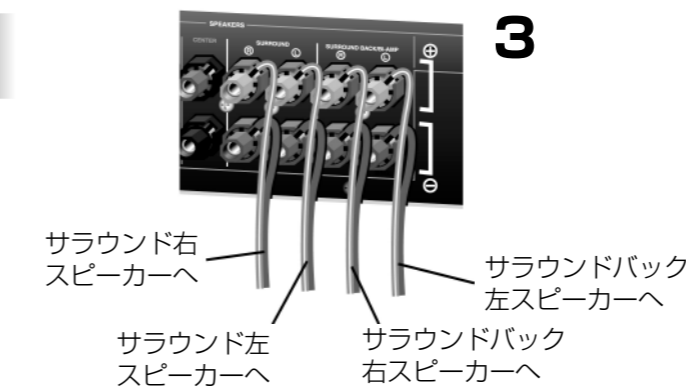
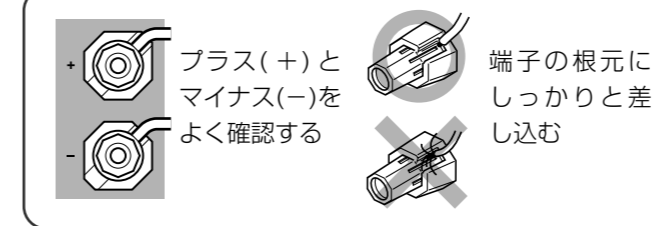
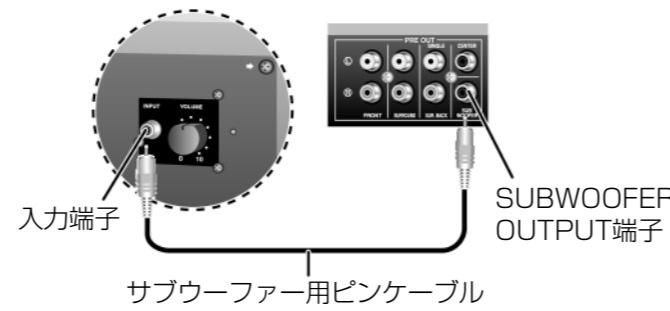

## 2 DVDプレーヤーやテレビを接続する

### 手順1 DVDプレーヤーを接続する

光ファイバーケーブルを使って、DVDプレーヤーの光デジタル出力端子と本機のDVD DIGITAL INPUT OPTICAL端子を接続します。また、ビデオ用ピンケーブルを使って、DVDプレーヤーの映像出力端子と本機のDVD VIDEO入力端子を接続します。

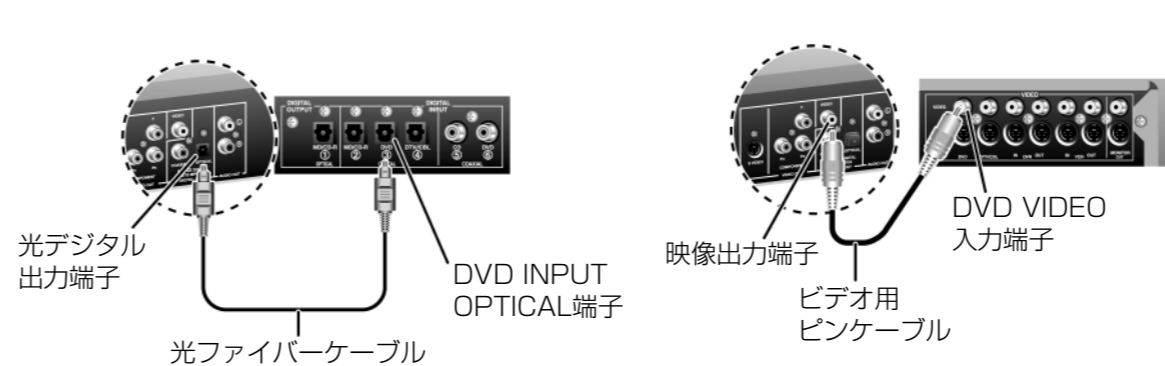

※ヒント  
光ファイバーケーブルの両端に保護用キャップが付いている場合は、取り外してから接続してください。

### 手順2 テレビを接続する

ビデオ用ピンケーブルを使って、テレビの映像入力端子と本機のVIDEO MONITOR OUT端子を接続します。

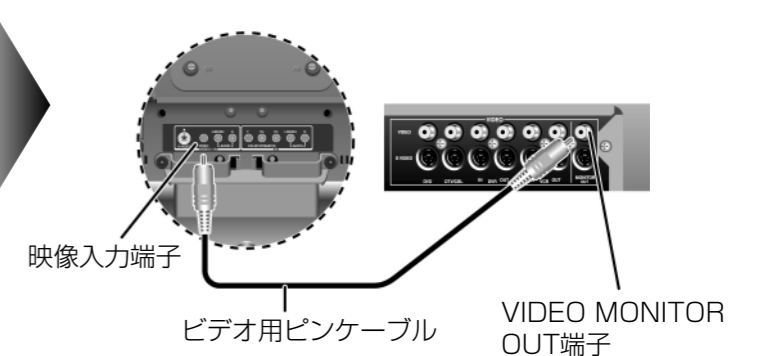

裏面につづく

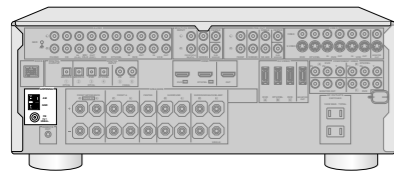

### 手順3 FM / AM アンテナを接続する

FM 簡易アンテナと AM ループアンテナを本機の ANTENNA 端子に接続します。  
AM ループアンテナのケーブルに極性 (+/-) はありません。

FM 簡易アンテナの接続

AM ループアンテナの組み立て

AM / GND 端子の接続

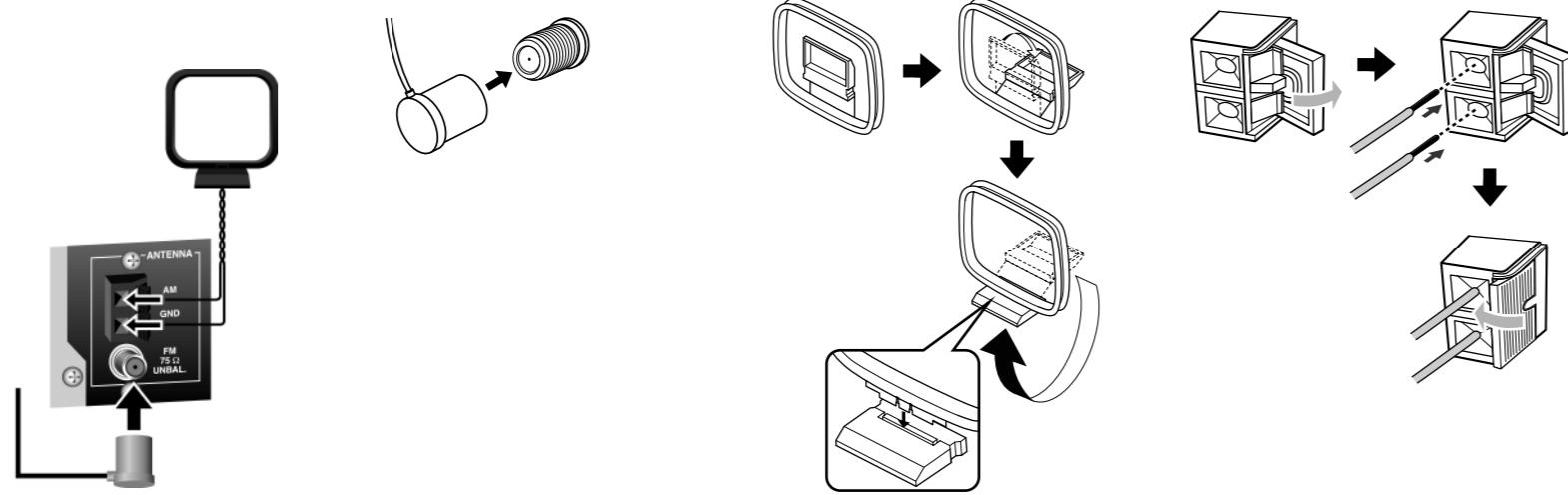

### 手順4 電源コードを接続する

本機と外部機器の電源プラグを AC コンセントに接続します。



## 3 SCENE キーを押す < SCENE 機能 >

<SCENE機能>を使って、簡単に入力ソースの再生が楽しめます。ここでは、DVD プレーヤーで DVD を見る場合を例に説明します。

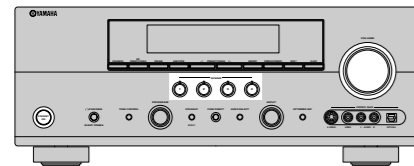

### 手順1 テレビの電源をオンにし、入力を切り替える

テレビの電源をオンにし、入力を本機の映像に切り替えます。テレビの操作については、テレビの取扱説明書をご参照ください。

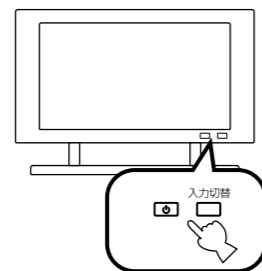

### 手順2 SCENE 1 キーを押す

SCENE1 ~ 4 キーには、それぞれ異なった SCENE が設定されています。DVD を視聴するには、SCENE1 キーを押します。SCENE キーを押すと、本機の電源は自動的にオンになります。また、SCENE キー上部のインジケーターが点灯し、フロントパネルディスプレイに「DVD Movie Viewing」と表示されます。



### 手順3 DVD を再生する

DVD プレーヤーの操作については、DVD プレーヤーに付属の取扱説明書をご参照ください。SCENE コントロール信号の受信機能を持つヤマハ製 DVD プレーヤーをリモート接続すれば、自動で DVD を再生できます。

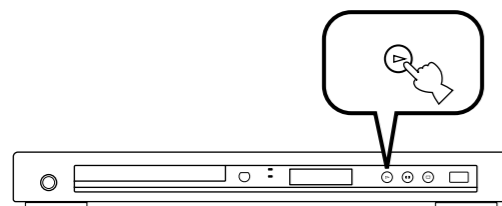

### 手順4 音量を調節する

お好みの音量になるように VOLUME コントロールを回して音量を調節します。右に回すと音量は大きくなり、左に回すと小さくなります。



### ヒント

- SCENE 機能を使って再生を楽しんでいるときに入力ソースを変更したり、音場プログラムを変更したりすると、SCENE 機能はキャンセルされ、SCENE キー上部のインジケーターが消灯します。
- SCENE 1 ~ 4 キーで呼び出す SCENE を変更したい場合は、「SCENE テンプレートを入れ替える」(91 ページ) をご覧ください。
- 新しい SCENE テンプレートを作成したい場合は、「新しい SCENE テンプレートを作成する」(92 ページ) をご覧ください。
- SCENE 機能を使って楽しむ外部機器を本機のリモコンで操作したい場合は、「リモコンを使いこなす」(124 ページ~) をご覧ください。

## こんなことをしたいときは・・・

### ■ 接続

- スピーカーシステムについてもっと知りたい(16、17ページ)
- ビデオ用ピンケーブル以外のケーブルでテレビを接続したい(26ページ)
- ビデオ用ピンケーブルや光ファイバーケーブル以外のケーブルで DVD プレーヤーを接続したい(27ページ)
- 衛星放送/ケーブルテレビチューナーを接続したい(28ページ)
- DVD レコーダーを接続したい(29ページ)
- ビデオデッキを接続したい(30ページ)
- LD プレーヤーを接続したい(31ページ)
- CD プレーヤーを接続したい(32ページ)
- マルチチャンネル出力機器がある機器を接続したい(33ページ)
- MD/CD レコーダーを接続したい(34ページ)
- レコードプレーヤーを接続したい(35ページ)
- ヤマハ製ドックを接続したい(35ページ)
- ゲーム機やビデオカメラなどを接続したい(36ページ)
- ヤマハ製機器をリモート接続したい(36ページ)
- 外部パワーアンプを接続したい(37ページ)

### ■ 再生

- DVD を再生したい(50ページ)
- FM/AM 放送を聴きたい(53ページ)
- iPod を再生したい(56ページ)

### ■ サウンド

- 音場プログラムを使って臨場感を楽しみたい(62ページ)
- 高品質な音声を楽しみたい(74ページ)

### ■ 設定

- 最適な視聴空間を設定したい(41ページ)
- 音声出力の設定や信号の入出力設定、その他の設定を変更したい(102ページ)
- 本機のリモコンで他の機器も操作したい(126ページ)
- すべての設定を初期化したい(123ページ)
- 自動的に電源をオフにしたい(80ページ)