

このたびはヤマハ電子ドラムスピーカーアタッチメントSPAT1をお買い上げいただきまして、まことにありがとうございます。
お使いになる前に、この取扱説明書をよくお読みになり、安全に正しくお使いくださいようお願い申し上げます。

SPAT1を取り付ける際、ドライバー(+)を使用します。あらかじめご用意ください。

対応スピーカー

本製品は、以下のヤマハ製スピーカーなどに使用することができます。

- MSP3 ※
- MS101II
- MS202II

※ MSP3のPhone入力に接続すると、十分な音量を得ることができません。RCAピン入力をご利用ください。

総重量が5.0kg以上のスピーカーには、使用することはできません。

SPAT1 梱包内容

※ アタッチメントを取り付ける前に、すべての部品がそろっていることを確認してください。

- 右側用スピーカーアタッチメント (x 1)

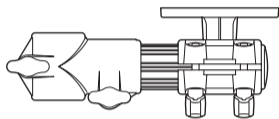

- 取付ネジ (M5 x 4)



- 左側用スピーカーアタッチメント (x 1)

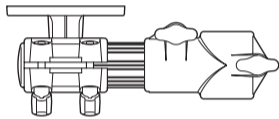

- 取扱説明書 (本紙)

SPAT1 寸法図

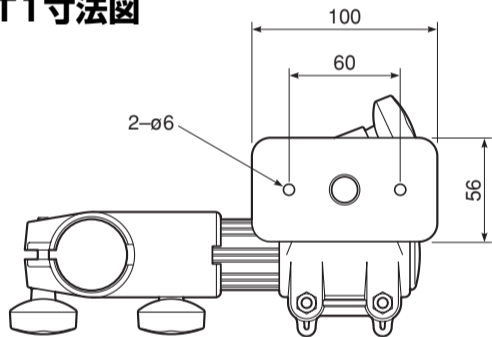

単位:mm

SPAT1 セットアップ例

※ 各締め付け部ならびにネジは、強く締め付けてください。

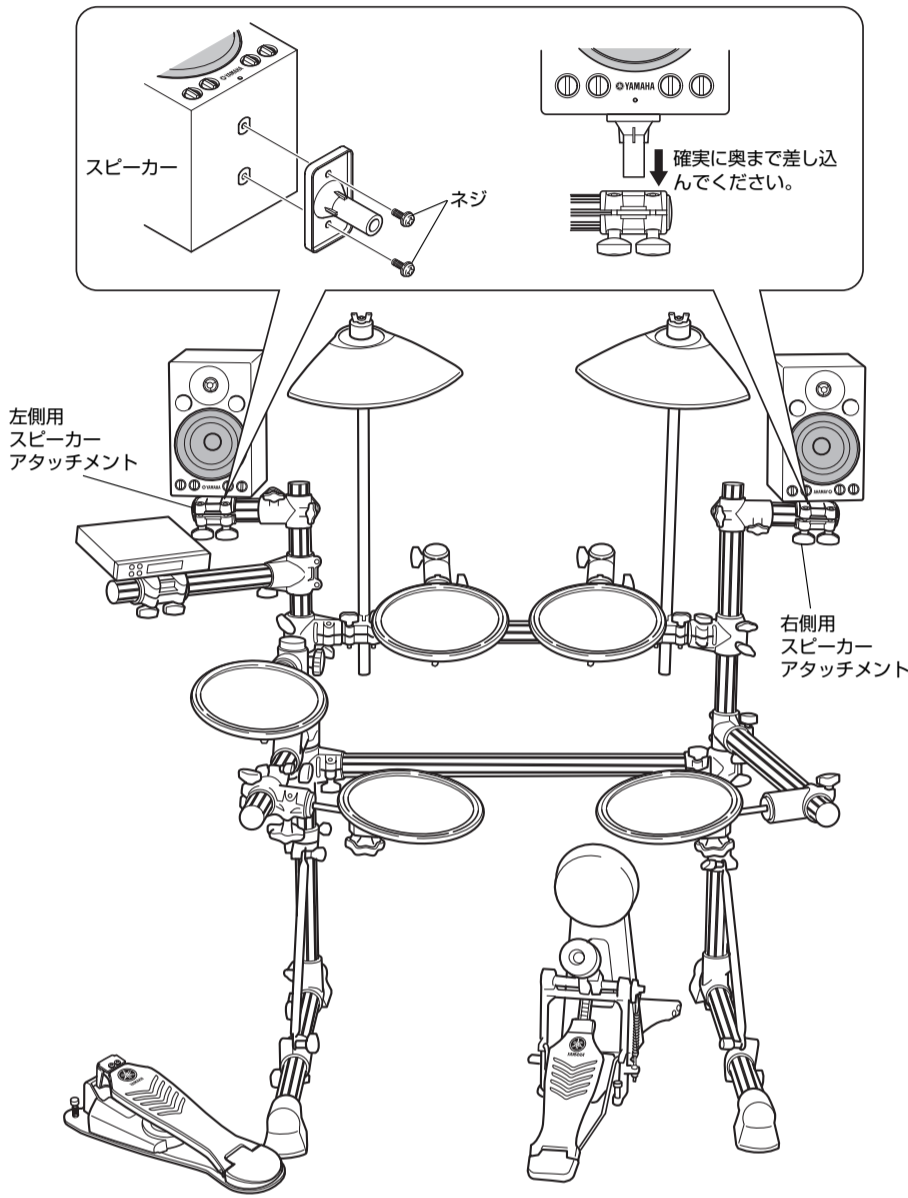

安全へのこころがけ

ご使用前に、この『安全へのこころがけ』をよくお読みのうえ正しくお使いください。
特にお子様には、最初にご家族の方、または指導者から取扱い方法の指導をお願いいたします。

人身傷害の危険を防止するには
～以下の指示を必ず守ってください～

- ⚠ 注意(危険・警告を含む)を必ず守ってください。
- 🚫 禁止の行為を告げるものです。
- 行為を強制したり指示する内容を告げるものです。

警告 この表示を無視して誤った取扱いをすると、人が死亡又は重傷を負う危険の恐れがある内容を示しています。

- ⚠ 固定用ネジはしっかり締め付けてください。転倒、落下などによりけがの原因となります。
- 🚫 高さや角度の調整をおこなう際、急にネジを緩めないでください。スピーカーが落下したり、滑り落ちて手や指を挟むなどけがの原因となります。
- ⚠ 取り付け後は、必ず安全性を確認してください。また、定期的に転倒・落下の可能性がないか安全点検を実施してください。

* 仕様および外観は改良のため予告なく変更する場合があります。

注意 この表示を無視して誤った取扱いをすると、人が傷害を負ったり、財産が損害を受ける危険の恐れがある内容を示しています。

- ⚠ スピーカーと本製品は、必ず付属のネジを使用して固定してください。スピーカーが落下すると、けがの原因となることがあります。
- 🚫 本製品は、スピーカーと電子ドラムラックとの取付・固定用のアタッチメントです。他の目的での使用は、絶対にしないでください。
- 🚫 指定されたスピーカー以外を取り付けしないでください。スピーカーが破損したり、落下し、けがの原因となります。
- ⚠ クランプを調節する際、指に注意してください。指が挟まれてけがをする恐れがあります。
- ⚠ パイプの端面や内面にご注意ください。尖った部分などで指にけがをする恐れがあります。
- ⚠ ケーブルは、足に引っかけて転倒する恐れがありますから、ケーブル類はケーブルに付属のバンドで固定してください。転倒、落下などによりけがの原因となります。

お客様相談窓口

ヤマハ管弦打楽器インフォメーションセンター 〒430-8650 浜松市中沢町10-1 TEL: (053) 411-4744
受付日: 月曜日～土曜日(日曜、祝日およびセンター指定休日を除く) 受付時間: 10:30～19:00

ヤマハ株式会社 LM 営業部 各地域お問い合わせ先			
LM企画推進室 GD担当	〒108-8568	東京都港区高輪 2-17-11	TEL(03)5488-5445
LM北海道	〒064-8543	札幌市中央区南 10条西 1丁目1-50	TEL(01)11512-6113
LM東京	〒108-8568	東京都港区高輪 2-17-11	TEL(03)5488-5471
LM名古屋	〒460-8588	名古屋市中区錦 1-18-28	TEL(052)201-5199
LM大阪	〒542-0081	大阪市中央区南船場 3-12-9	TEL(06)6262-9231
LM九州	〒812-8508	福岡市博多区博多駅前 2-11-4	TEL(092)472-2130

アフターサービス

サービスのご依頼、お問い合わせは、お買い上げ店、またはお近くのヤマハ電気音響製品サービス拠点にご連絡ください。

- **保証書**
保証書は、販売店にて「販売店印、お買い上げ年月日」の押印、記入をしてお渡し致しますので、お買い上げの際にご確認の上、大切に保管してください。
- **保証期間**
お買い上げ日から6ヶ月です。
- **保証期間中の修理**
保証期間中の修理については保証書をご覧ください。
- **保証期間経過後の修理について**
修理可能な部分は、ご要望により有料にて修理させていただきます。但し、修理料金や補修部品の保有期間の都合によって、相当の代価購入をおすすめする場合があります。
- **補修性能部品の最低保有期間**
製品の機能を維持するために必要な部品の最低保有期間は、製造打ち切り後8年です。
- **持ち込み修理のお願い**
必ず本書をよくお読みのうえ、もう一度お調べください。それでも異常のあるときは、お買い上げの販売店、または最寄りのヤマハ電気音響製品サービス拠点へ本書をご持参ください。
- **製品の状態は詳しく**
修理をご依頼いただくときは、製品の、モデル名などをお知らせし、故障の状態をご説明し、詳しくお知らせください。

ヤマハ電気音響製品アフターサービス拠点 (修理、サービス問い合わせ先)

◆ **修理のご依頼 / 修理についてのご相談窓口**
ヤマハ電気音響製品修理受付センター
受付時間 月曜日～金曜日 9:00～19:00、土曜日 9:00～17:30 (祝祭日および弊社休業日を除く)
ナビダイヤル (全国共通番号) **0570-012-808**
* 一般電話・公衆電話からは、市内通話料金でご利用いただけます。
FAX (053)463-1127

◆ **修理品お持ち込み窓口**
受付時間 月曜日～金曜日 9:00～17:45 (祝祭日および弊社休業日を除く)
* お電話は、電気音響製品修理受付センターでお受けします。

北海道サービスステーション	〒064-8543	札幌市中央区南 10条西 1丁目1-50 ヤマハセンター内	FAX(011)512-6109
首都圏サービスセンター	〒143-0006	東京都大田区平和島 2丁目1-1 京浜トラクターミナル内 14号棟 A-5F	FAX(03)5762-2125
浜松サービスステーション	〒435-0016	浜松市田町 200 ヤマハ(株)和田工場内	FAX(053)462-9244
名古屋サービスセンター	〒454-0058	名古屋市中川区玉川町 2丁目1-2 ヤマハ(株)名古屋倉庫 3F	FAX(052)652-0043
大阪サービスセンター	〒564-0052	大阪市東淀川区 10-28 オーク江坂ビルディング 2F	FAX(06)6330-5535
九州サービスステーション	〒812-8508	福岡市博多区博多駅前 2丁目11-4	FAX(092)472-2137

※住所及び電話番号は変更になる場合があります。

● **音を楽しむエチケット**
楽しい音楽も時と場所によっては、大変気になるものです。隣近所への配慮をしっかりといたしましょう。静かな夜間には小さな音でも長く鳴り、特に低音は床や壁などを伝わりやすく、思わぬところで遠くまで届いてしまうことがあります。夜間の演奏には特に気を配りましょう。お互い心を配り、楽しい生活環境を守りましょう。

ヤマハ株式会社
PA・DMI事業部
〒430-8650 浜松市中沢町10-1
WG31450

保証書

この度はヤマハ電子ドラムスピーカーアタッチメント SPAT1をお買い上げいただきありがとうございます。本書は、本書記載内容で修理を行う事を約束するものです。お買い上げの日から下記期間中に故障が発生した場合は、本書をご提示の上お買い上げの販売店または最寄りのヤマハ電気音響製品サービス拠点へ修理をご依頼ください。

持込修理 ご購入店様へ ※印欄は必ずご記入の上お渡しください。

品名	スピーカーアタッチメント SPAT1	※販売店
保証期間	お買い上げの日から6ヶ月	店名
※お買い上げ日	年 月 日	住所
お客様	お名前 様	電話 ()
	住所 ()	電話 ()
	電話 ()	印

- **無償修理規定**
1. 正常な使用状態(取扱説明書、本体取付付けラベルなどの注意事項に従った使用状態)で故障した場合には、お買い上げの日から保証期間中に修理を依頼する場合は、お買い上げの販売店と本書をご持参の上ご依頼ください。
 2. 保証期間内(6ヶ月間)に故障して無料修理をお受けになる場合は、お買い上げの販売店と本書をご持参の上ご依頼ください。
 3. ご購入品、ご購入後の修理についてお買い上げの販売店にご依頼できない場合には、最寄りのヤマハ電気音響製品アフターサービス拠点にお問い合わせください。
 4. 保証期間内(6ヶ月間)でも次の場合は有料となります。
 - (1) 本書のご提示がない場合。
 - (2) 本書にお買い上げの年月日、お客様、お買い上げの販売店の記入がない場合、及び本書の字句を書き替えられた場合。
 - (3) 使用上の誤り、他の機器から受けた障害または不当な修理や改造による故障及び損傷。
 5. 正常な使用状態(取扱説明書、本体取付付けラベルなどの注意事項に従った使用状態)で故障した場合には、お買い上げの日から保証期間中に修理を依頼する場合は、お買い上げの販売店と本書をご持参の上ご依頼ください。
 6. 保証期間内(6ヶ月間)でも次の場合は有料となります。
 - (4) お買い上げ後の移動、輸送、落下などによる故障及び損傷。
 - (5) 火災、地震、風水害、落雷、その他の天災地災、公害、爆発、異常電圧などによる故障及び損傷。
 - (6) 消耗部品の交換。
 - (7) お客様のご要望により出張修理を行う場合の出張料金。
 7. この保証書は日本国内においてのみ有効です。

This warranty is valid only in Japan.
 8. この保証書は再発行致しませんので大切に保管してください。
 9. ※この保証書は本書に示した期間、条件のもとにおいて無料修理をお約束するものです。したがってこの保証書によってお客様の法律上の権利を制限するものではありませんので、保証期間経過後の修理などについて不明の場合は、お買い上げの販売店、ヤマハ電気音響製品アフターサービス拠点にお問い合わせください。