

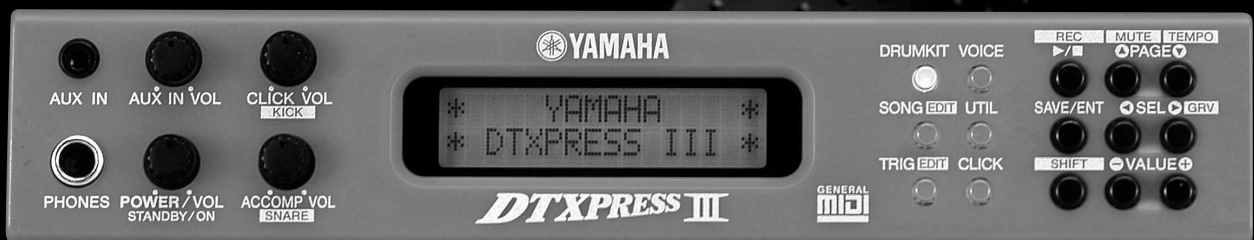

DRUM TRIGGER MODULE

DTXPRESS III

取扱説明書



安全上のご注意

ご使用の前に、必ずこの「安全上のご注意」をよくお読みください。

ここに示した注意事項は、製品を安全に正しくご使用いただき、あなたや他の人々への危害や損害を未然に防止するためのものです。

注意事項は、危害や損害の大きさと切迫の程度を明示するために、誤った取り扱いをすると生じることが想定される内容を「警告」と「注意」に区分しています。いずれもおお客様の安全や機器の保全に関する重要な内容ですので、必ずお守りください。

記号表示について

△ 記号は、危険、警告または注意を示します。

⊘ 記号は、禁止行為を示します。記号の中に具体的な内容が描かれているものもあります。

● 記号は、行為を強制したり指示したりすることを示します。記号の中に具体的な内容が描かれているものもあります。

*お読みになった後は、使用される方がいつでも見られる所に必ず保管してください。

警告

この表示内容を無視した取り扱いをすると、死亡や重傷を負う可能性が想定されます。

 この機器の内部を開けたり、内部の部品を分解したり改造したりしない。

感電や火災、または故障などの原因になります。異常を感じた場合など、機器の点検修理は必ずお買い上げの楽器店または巻末のヤマハ電気音響製品サービス拠点にご依頼ください。

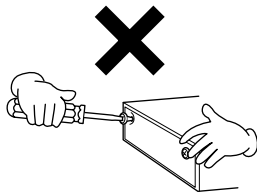

 浴室や雨天時の屋外など湿気の多いところで使用しない。また、本体の上に花瓶や薬品など液体の入ったものを置かない。

感電や火災、または故障の原因になります。

 DTXPRESS III本体およびパッド類に水などの液体がかかった場合は、すぐに電源スイッチを切り電源プラグをコンセントから抜く。水分が十分に乾くまでは使用しない。

感電や火災、または故障の原因になります。

 電源アダプターコード/プラグがいたんだ場合、または、使用中に音が出なくなったり異常なおいや煙が出た場合

は、すぐに電源スイッチを切り電源プラグをコンセントから抜く。

感電や火災、または故障のおそれがあります。至急、お買い上げの楽器店または巻末のヤマハ電気音響製品サービス拠点に点検をご依頼ください。

 電源は必ず交流100Vを使用する。

エアコンの電源など交流200Vのものがあります。誤って接続すると、感電や火災のおそれがあります。

 電源アダプターは、必ず指定のもの(PA-3C)を使用する。(異なった電源アダプターを使用すると)故障、発熱、発火などの原因になります。

 手入れをするときは、必ず電源プラグをコンセントから抜く。また、濡れた手で電源プラグを抜き差ししない。感電のおそれがあります。

 電源プラグにほこりが付着している場合は、ほこりをきれいに拭き取る。感電やショートのおそれがあります。

注意

この表示内容を無視した取り扱いをすると、傷害を負う可能性または物的損害が発生する可能性が想定されます。

 電源アダプターコードをストーブなどの熱器具に近づけたり、無理に曲げたり、傷つけたりしない。また、電源アダプターコードに重いものをのせない。

電源アダプターコードが破損し、感電や火災の原因になります。

 電源プラグを抜くときは、電源アダプターコードを持たずに、必ず電源プラグを持って引き抜く。電源アダプターコードが破損して、感電や火災が発生するおそれがあります。

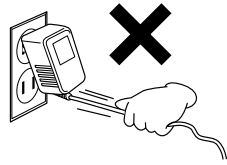

 タコ足配線をしない。音質が劣化したり、コンセント部が異常発熱して発火したりすることがあります。

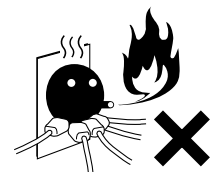

 使用しないときや落雷のおそれがあるときは、必ずコンセントから電源プラグを抜く。感電、ショート、発火などの原因になります。また、電力エネルギーの無駄使いとなります。

- ❗ 他の機器と接続する場合は、すべての機器の電源を切った上で行う。また、電源を入れたり切ったりする前に、必ず機器のボリュームを最小(0)にする。さらに、演奏を始める場合も必ず両機器のボリュームを最小(0)にし、演奏しながら徐々にボリュームを上げていき適切な音量にする。感電または機器の損傷のおそれがあります。

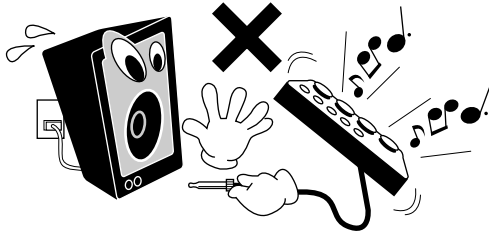

- ⊘ 直射日光のあたる場所(日中の車内など)やストーブの近くなど極端に温度が高くなる場所、逆に温度が極端に低い場所、またほこりや振動の多い場所で使用しない。本体のパネルが変形したり内部の部品が故障したりする原因になります。
- ⊘ テレビやラジオ、スピーカーなど他の電気製品の近くで使用しない。デジタル回路を多用しているため、テレビやラジオなどに雑音が生じる場合があります。

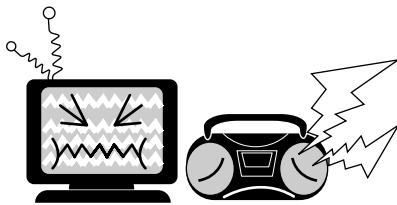

- ⊘ 不安定な場所に置かない。機器が転倒して故障したり、お客様がけがをしたりする原因になります。
- ❗ 本体を移動するときは、必ず電源アダプターコードなどの接続ケーブルをすべて外した上で行う。コードをいためたり、お客様が転倒したりするおそれがあります。
- ⊘ 本体を手入れするときは、ベンジンやシンナー、洗剤、化学ぞうきんなどは絶対に使用しない。また、本体上にビニール製品やプラスチック/ゴム製品などを置かない。本体のパネルや鍵盤が変色/変質する原因になります。お手入れは、柔らかい布で乾拭きしてください。
- ⊘ 本体の上に乗ったり重いものをのせたりしない。また、ボタンやスイッチ、入出力端子などに無理な力を加えない。本体が破損したり、お客様がけがをしたりする原因になります。

- ⊘ 指定のスタンド/ラック以外は使用しない。また、取り付けには必ず付属のネジを使用する。本体が転倒し破損したり、内部の部品を傷つけたりする原因になります。
- ⊘ 大きな音量で長時間ヘッドフォンを使用しない。聴覚障害の原因になります。



バックアップバッテリーについて

この機器はバックアップバッテリー(リチウム電池)が内蔵されていますので、電源コードがコンセントから外されても、内部のデータは記憶されています。バックアップバッテリーが消耗すると、LCD画面に“Battery Low”が表示されます。バックアップバッテリーがなくなると内部のデータは消えてしまいますので、すぐにデータをヤマハMIDIデータファイラー-MDF3などの外部機器に保存し、お買い上げの楽器店または巻末のヤマハ電気音響製品サービス拠点にバックアップバッテリーの交換をお申し付けください。

- ⊘ バックアップバッテリーは自分で交換しない。感電や火災、または故障などの原因になります。バックアップバッテリーの交換は、必ずお買い上げの楽器店または巻末のヤマハ電気音響製品サービス拠点にお申し付けください。
- ⊘ バックアップバッテリーを子供の手の届くところに置かない。お客様が誤ってバックアップバッテリーを飲み込むおそれがあります。

作成したデータの保存について

- ❗ 作成したデータは、故障や誤操作などのために失われることがあります。大切なデータはヤマハMIDIデータファイラー-MDF3などの外部機器に保存されることをおすすめします。

不適切な使用や改造により故障した場合の保証はいたしかねます。また、データが破損したり失われたりした場合の保証はいたしかねますので、ご了承ください。

使用後は、必ず電源を切りましょう。

音楽を楽しむエチケット



これは日本電子工業会「音のエチケット」キャンペーンのマークです。

楽しい音楽も時と場所によっては、大変気になるものです。隣近所への配慮を充分にいたしましょう。静かな夜間には小さな音でもよく通り、特に低音は床や壁などを伝わりやすく、思わぬところで迷惑をかけてしまうことがあります。夜間の演奏には特に気を配りましょう。窓を閉めたり、ヘッドフォンをご使用になるのも一つの方法です。お互いに心を配り、快い生活環境を守りましょう。ヘッドフォンをご使用になる場合には、耳をあまり刺激しないように適度な音量でお楽しみください。

このたびは、ヤマハDTXPRESS IIIをお買い上げいただき、まことにありがとうございます。
DTXPRESS IIIは、AWM音源とシーケンサー機能を搭載したコンパクトなドラムトリガー
モジュールです。

DTXPRESS IIIの優れた機能を十分にご活用いただくために、この取扱説明書をよくお読み
くださいますようお願い申し上げます。

また、ご一読いただいた後も、不明な点が生じた場合に備えて、保証書とともに大切に保管
いただきますようお願いいたします。

この取扱説明書の使い方

この取扱説明書は、次の4つの章で構成されています。

- ・基礎編(P. 2~15) DTXPRESS IIIの各部の名称と機能、接続などと、DTXPRESS IIIを安全に正しくお使いいただくための注意事項などが記載されています。必ずお読みください。
- ・入門編(P. 16~28) 実際にDTXPRESS IIIを使っての演奏やソングを録音/再生、オリジナルのドラムキットの作成などを、手順を追って解説していきます。
- ・リファレンス編(P. 29~65) DTXPRESS IIIの持つ各機能について、その詳細を解説しています。
- ・資料編(P. 67~) 仕様、ボイスリスト、ソングリスト、MIDIデータフォーマットなどの資料集です。

表記について

本書では、次のルールでボタンや説明内容を表します。

- ・ [DRUMKIT]、[▶/■]など フロントパネル上のボタンは、[]で囲んで表します。
- ・ [SHIFT]+[▶/■]など [SHIFT]ボタンを押しながら[▶/■]ボタンを押すことを意味します。
- ・ [PAGE▲]/[PAGE▼]など [PAGE▲]ボタンまたは[PAGE▼]ボタンを使うことを意味します。
- ・ “Complete !”など ディスプレイに表示される文字は、“ ”で囲んで表します。
- ・ →P. 12 など 参照ページを表します。

- ・ この取扱説明書に掲載されているイラストや表示画面は、すべて操作説明のためのものです。したがって、実際の仕様と異なる場合があります。
- ・ 「MIDI」は社団法人音楽電子事業協会(AMEI)の登録商標です。

同梱品について

DTXPRESS IIIには、以下のものが同梱されています。箱を開けたら、すべての付属品がそろっていることをご確認ください。

- ・ DTXPRESS III本体
- ・ 電源アダプター
- ・ 取扱説明書(本書)
- ・ 保証書

DTXPRESS IIIの特長

DTXPRESS IIIは、ハーフラック1Uサイズのコンパクトなボディにドラムトリガー機能、GMシステムレベル1に準拠した32音ポリフォニック音源、2トラックシーケンサーを内蔵したドラマーのためのスーパーユニットです。ライブパフォーマンスに、トレーニング用に、音楽データの作成やレコーディングなど、幅広くお使いいただけます。

■ ドラムトリガー機能

- ・ 10個のトリガー入力端子とハイハットコントローラー端子を装備。トリガーパッドだけでなくヤマハドラムトリガーDT20などにも対応しています。スイッチ付パッドへの対応はもちろん、3ゾーンパッドに対応した端子も装備しています。
- ・ 接続しているすべてのパッドのトリガー入力のタイプや感度などのセットアップデータを、プリセットで7パターン用意しました。ユーザー書き込み可能エリアも4パターン分あります。
- ・ ドラムキットもプリセット48セット、ユーザー書き込み可能を32セット用意しました。

■ 音源部

- ・ GMシステムレベル1に準拠した高品位16ビットAWM2(PCM)音源を装備しています。32音ポリフォニック。
- ・ ドラム/パーカッションボイスを合計990種類、キーボード音色も128種類(GMシステムレベル1)内蔵しています。
- ・ ヤマハGM/XG対応音源MUシリーズで定評のあるデジタルリバーブを内蔵。
- ・ ユーザードラムキット用のドラムマップを1セット自由に組み上げることができます。

■ シーケンサー機能

- ・ ソングは2トラック。それぞれのトラックにMIDIチャンネル1~16を含むことが可能。
- ・ ソングはプリセット95曲、ユーザーが録音可能なユーザーソングエリアを32曲分用意しました。
- ・ パネルやMIDIからコントロールされるメインのソング1曲に加え、トリガー入力によって独立してコントロールできるパッドソングを3曲同時に再生できます。
- ・ トリガー入力があるたびにソングを1小節ずつ再生することもできます。
- ・ 演奏および外部からのシーケンスデータをリアルタイム録音することができます。
- ・ ソングのドラムパート、または任意のドラム音を簡単にミュートすることができます。
- ・ 外部シーケンサーとの同期再生もできます。
- ・ パッドを叩くタイミングの正確さをチェックするグループチェック機能を搭載。トレーニングに役立ちます。

■ インターフェース

- ・ MIDI IN/OUT端子とTO HOST端子を装備。外部MIDI機器やコンピューターとの接続でDTXPRESS IIIを幅広く活用することができます。
- ・ TO HOST端子とHOST SELECTスイッチにより、コンピューターに直接接続することができます。
- ・ AUX IN端子を装備、CDやMDなどの音楽に合わせて演奏することができます。
- ・ ヘッドフォン端子を装備。



GM

「GM」(General MIDI)とは、メーカーや機種が異なる音源でも、ほぼ同じ音色で演奏が再現されることを目的に設けられた、音源の音色配列やMIDI機能に関する一定の基準のことです。

基礎編

安全上のご注意	2
この取扱説明書の使い方	4
表記について	4
同梱品について	4
DTXPRESS IIIの特長	5
各部の名称と機能	8
フロントパネル	8
リアパネル	9
音を出す準備	10
■ パッドの接続	10
■ トリガーセットアップの切り換え	12
アコースティックドラムをDTXPRESS IIIに接続するには...	13
■ ミキサーやオーディオ機器との接続	14
■ MIDI機器の接続	14
■ コンピューターとの接続	14
■ CDプレーヤーなどの接続(AUX IN端子)	15
■ ヘッドフォンの接続(PHONES端子)	15
■ 電源の準備	15

入門編

DTXPRESS III早わかり(基本機能一覧)	16
DTXPRESS IIIを叩いてみよう!	18
メトロノームに合わせて演奏しよう!	19
ソングと一緒に演奏してみよう!	20
演奏を録音してみよう!	22
自分だけのドラムキットを作ろう!	24
DTXPRESS IIIをもっと活用するために	26
ファクトリーセット	26
接続と入力ソース(パッド)に関する機能	26
リバーブの設定	26
ドラムボイス(の発音)に関する設定	26
音源に関する設定	27
ソングに関する設定	27
その他の機能	27
MIDIを活用する	27
コンピューターとの接続	28

リファレンス編

DTXPRESS IIIの内部構成	30
ドラムキットプレイモード	32
1. ドラムキット&ソング	32
2. トリガーセットアップ&テンポ	32
3. ソング&ミュート	33
グループチェック機能	33
ソングについて	34
ソングの再生	34
ソングの録音	36
トリガーセットアップエディットモード	37
1. INPUT(インプット)パラメーター	38
1-1. パッドタイプ	38
1-2. ゲイン、ミニマムベロシティ	38
1-3. ベロシティカーブ	38
1-4. セルフリジェクション、リジェクション	39
1-5. 指定リジェクション	39
1-6. トリガーセットアップコピー	39
2. COMMON(コモン)パラメーター	40
2-1. ハイハットオフセット	40
2-2. インクリメント/デクリメント	40
2-3. インプットエクスチェンジ	41
2-4. トリガーセットアップネーム	41
ドラムキットボイスエディットモード	42
1. ボイスパラメーター	43
1-1. ボイス	44
1-2. ボリューム、パン	44
1-3. チューニング	44
1-4. レイヤーバランス	45
1-5. ディケイ、カットオフ周波数	45
1-6. ノートナンバー	45
1-7. チャンネル、ゲートタイム	45
2. インプットコモンパラメーター	46
2-1. クロスフェード	46
2-2. リバーブセンド	46
2-3. オルタナイトグループ、キーアサインモード	46
2-4. ホールドモード	47
2-5. キーオフ イネーブル	47
2-6. ファンクション	47
2-7. パッドソング	47
2-8. リムトゥパッド	48
3. リバーブパラメーター	48
3-1. リバーブタイプ、タイム	48
3-2. リバーブマスターリターン	48

4. セットアップ	49
4-1. プログラムチェンジ、バンクセレクト	49
4-2. ボリューム、パン	49
4-3. ドラムキットボイスコピー	49
5. ドラムキットCOMMONパラメーター	50
5-1. ボリューム	50
5-2. ドラムリバーブセンド	50
5-3. ハイハットセンシティビティ	50
5-4. ソングセレクト	50
5-5. ドラムキットネーム	50
ソングエディットモード	51
1. テンポ、リピート再生	51
2. プログラムチェンジ、バンクセレクト	51
3. ボリューム、パン	52
4. ソングコピー	52
5. クオンタイズ	52
6. クリアトラック	53
7. マージトラック	53
8. クリアソング	53
9. ソングネーム	53
ユーティリティモード	54
1. TG(音源)グループ	55
1-1. イコライザー(EQ)	55
1-2. ミュート	55
1-3. チューニング	55
1-4. ボリューム	55
1-5. リバーブバイパス	55
2. SYSTEM(システム)グループ	56
2-1. ラーン(学習)モード	56
2-2. トリガーバイパス	56
2-3. ボリュームモード	56
2-4. ジャンプ トゥ リセントページ	56
2-5. ファクトリーセット	57
3. MIDI(ミディ)グループ	57
3-1. バルクダンブ	57
3-2. チャンネル10のプログラムチェンジ/ チャンネルイベントの受信	58
3-3. プログラムチェンジ/システム エクスクルーシブメッセージの受信	58
3-4. プログラムチェンジテーブル	59
3-5. MIDIモード	59
3-6. デバイスナンバー、ローカルコントロール	59
3-7. MIDIマージ	59
3-8. ダンプインターバル	60
3-9. センド ハイハット コントロール	60
3-10. ホストスルーポート	60

4. CLK(クリック)グループ	60
4-1. クリックボイスセット	60
4-2. クリックボイス	60
4-3. クリックボリューム、チューニング	61
4-4. クリックノートナンバー	61
4-5. クリックモード	61
4-6. クリックアウトセレクト	61
5. SEQ(シーケンサー)グループ	62
5-1. MIDIコントロール	62
5-2. カウントスイッチ	62
5-3. シンクモード	62
5-4. ユーズテンポ	62
6. MAP(ドラムマップ)グループ	63
6-1. ボイス	63
6-2. ボリューム、パン	63
6-3. チューニング	63
6-4. レイヤーバランス	64
6-5. ディケイ、カットオフ周波数	64
6-6. リバーブセンド	64
6-7. オルタナイトグループ、キーアサインモード ..	64
6-8. キーオフ イネーブル	64
6-9. マップコピー	65

資料編

仕様	68
エラーメッセージ一覧	69
故障かな?と思ったら	70
ドラムボイスリスト	72
GMキーボードボイスリスト	76
プリセットドラムキットリスト	76
プリセットソングリスト	83
トリガーセットアップリスト	83
MIDIデータフォーマット	84
MIDIインプリメンテーションチャート	86
さくいん	87
ブランクチャート	89
保証とアフターサービス	91

各部の名称と機能

フロントパネル

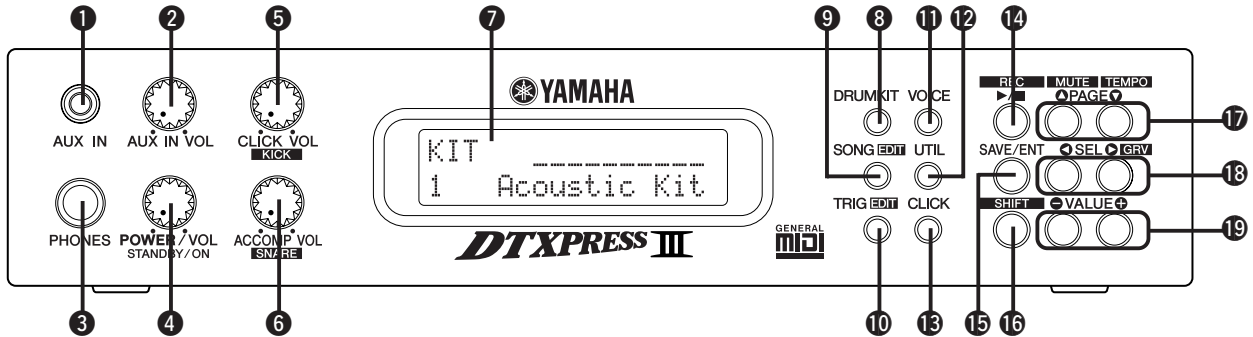

1 AUX IN端子

外部のオーディオ機器などの出力をこの端子(ステレオミニジャック)に接続します。(→15ページ)

CDやカセットテープの音楽に合わせて演奏するときなどに使用すると便利です。

2 AUX INボリューム(AUX IN VOL)

AUX IN端子①から入力されたCDやカセットテープなどの音量を調節します。

3 ヘッドフォン端子(PHONES)

ヘッドフォンを使用するときには接続する端子です。(→15ページ)

4 電源スイッチ/マスターボリューム(POWER/VOL)

電源のオン/オフ切り替えと、DTXPRESS III全体の音量(OUTPUT端子およびPHONES端子の出力)を調節します。時計方向に回すと音量が大きくなり、反対方向で小さくなります。強く押し込むことによって電源のオン/オフが切り替わります。

5 クリックボリューム(CLICK VOL) キックボリューム(KICK VOL)

- ・メトロノームのクリック音の音量を調節します。(→19ページ)
- ・[SHIFT]を押しながら回すとバスドラムの音量を調整できます。

6 アカンパニメントボリューム(ACCOMP VOL) スネアボリューム(SNARE VOL)

- ・ソングの伴奏(アカンパニメント)音の音量を調節します。(→20ページ)
- ・[SHIFT]を押しながら回すとスネアドラムの音量を調整できます。

7 LCDディスプレイ

DTXPRESS IIIを操作していく上で必要な、情報やデータが表示されます。

8 ドラムキットボタン(DRUMKIT)

ドラムキットの選択画面に入ります。(→32ページ)

9 ソングボタン(SONG)

- ・ソングの選択画面に入ります。(→32ページ)
- ・[SHIFT]を押しながら[SONG]を押すと、ソングエディットモードに入ります。(→51ページ)

10 トリガーボタン(TRIG)

- ・使用するトリガーセットアップの選択画面に入ります。(→33ページ)
- ・[SHIFT]を押しながら[TRIG]を押すと、トリガーセットアップエディットモードに入ります。(→37ページ)

11 ボイスボタン(VOICE)

- ・ドラムキットボイスエディットモードに入ります。(→42ページ)ドラムキットボイスエディットモードでこのボタンを押すと、パッドを叩いたのと同様に設定中のボイスを発音させることができます(オーディション機能)。
- ・[SHIFT]を押しながら[VOICE]を押すと、OUTPUT端子⑦およびPHONES端子③の出力を強制的に止めることができます。

12 ユーティリティボタン(UTIL)

DTXPRESS III全体の基本設定を行う、ユーティリティモードに入ります。(→54ページ)

13 クリックボタン(CLICK)

メトロノーム(クリック音)のスタート/ストップを行います。(→19ページ)

14 スタート/ストップボタン(▶/■)

- ・ソングの再生や録音をスタート/ストップします。
- ・[SHIFT]を押しながら[▶/■]を押すと、レコーディングスタンバイ状態になります。

15 セーブ/エンターボタン(SAVE/ENT)

コマンドの実行(エンター)や保存(セーブ)を行います。

16 シフトボタン(SHIFT)

このボタンを押しながら各ボタンを押すことで、ボタンが別の機能に切り替わえます。

17 ページボタン(PAGE▲, PAGE▼)

- ・このボタンを押して設定画面のページを移動します。[PAGE▲]ボタンで1つ前のページに戻り、[PAGE▼]ボタンで次のページに移動します。ボタンを押し続けると、ページが連続して移動します。

- ・[SHIFT]を押しながら[PAGE▲]ボタンを押すと、再生中のソングのドラム音だけを聞こえなくすることができます(リズムミュート機能)。
- ・[SHIFT]を押しながら[PAGE▼]ボタンを押すと、ソングのテンポ設定画面(→20ページ)が表示されます。

18 セレクトボタン(SEL◀, SEL▶)

- ・このボタンを押してカーソルの位置を移動します。
- ・[SHIFT]を押しながら[SEL▶]を押すと、“グループチェック機能”(→19ページ)に切り替わります。

19 バリューボタン(VALUE-, VALUE+)

- ・カーソルのある位置のデータを変更します。ボタンを押し続けると値が連続して変化します。
- ・[VALUE+]を押しながら[VALUE-]を押すと、値が10ずつ連続して増加します。
- ・[VALUE-]を押しながら[VALUE+]を押すと、値が10ずつ連続して減少します。

リアパネル

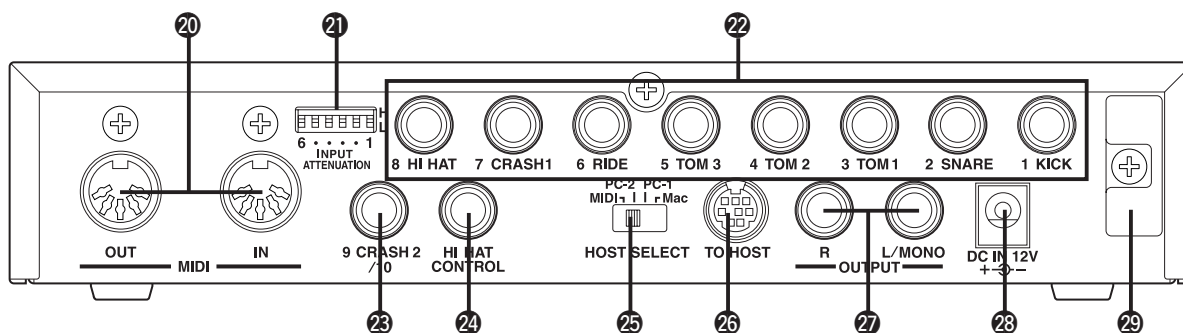

20 MIDI IN/OUT端子

外部のMIDI機器とのMIDIデータの送受信を行うための端子です。外部のMIDI機器と組み合わせれば、DTXPRESS IIIをさらに拡張することが可能です。

21 入力感度設定スイッチ(INPUT ATTENUATION)

トリガー入力端子(1 KICK~6 RIDE)ごとに入力感度をおおまかに設定します。スイッチL側で感度が低くなり、H側で高くなります。接続するパッドやトリガーセンサーの仕様に合わせて設定します。(→10ページ)

22 トリガー入力端子(1 KICK~8 HI HAT)

パッドやトリガーセンサーを接続する端子です。キック、スネアなど、パネルに書かれたパッドを接続します。(→10ページ)
1~8の端子は、スイッチ付パッドに対応しています。さらに、2、6、7端子は3ゾーンパッドにも対応しています。

23 トリガー入力端子(9 CRASH2/10)

パッドを接続します。ステレオジャックでLが9番、Rが10番に対応しています。オプションのヤマハCO4Yなどのステレオフォーンプラグを使用すれば、2つのトリガー入力(パッド)が可能です。モノラルフォーンプラグの場合は9番だけの入力になります。

24 ハイハットコントロール端子(HI HAT CONTROL)

ハイハットフットコントローラーを接続する端子です。(→10ページ)

* 接続には、ステレオプラグ付ケーブル(下図)が必要です。



25 ホストセレクトスイッチ

(HOST SELECT Mac/PC-1/PC-2/MIDI)

TO HOST端子②⑥に接続するコンピューターの種類によりスイッチを切り替えます。MIDI端子を使用する場合は“MIDI”にセットします。(→14、28ページ)

26 TO HOST端子

コンピューターと本体をシリアルケーブルで接続するための端子です。お持ちのコンピューターの種類に合ったケーブルを使用してください。(→28ページ)

27 出力端子(OUTPUT L/MONO,R)

外部アンプやミキサーなどへ接続する端子です。モノラルで出力する場合はL/MONO端子を使用し、ステレオで出力する場合はL/R両方の端子に接続します。

28 電源端子(DC IN 12V)

付属の電源アダプターを接続します。

電源アダプターが抜け落ちないように、コードをフック②⑨に巻き付けておいてください。

29 コードフック

誤ってコードが抜け落ちないためにコードを巻き付けておく場所です。(→15ページ)

音を出す準備(接続)



DTXPRESS IIIの各入出力端子との接続は、感電と機器の損傷を防ぐため、必ずDTXPRESS IIIおよび各機器の電源を切った状態で行ってください。

■ パッドの接続

下の図を参考に、各パッドからの出力ケーブルをDTXPRESS IIIリアパネルの各トリガー入力端子へ接続します。各トリガー入力端子には、それぞれ接続するパッドの名称が「1 KICK」などと印刷されていますので、該当するパッドを接続します。

スタンダードセット

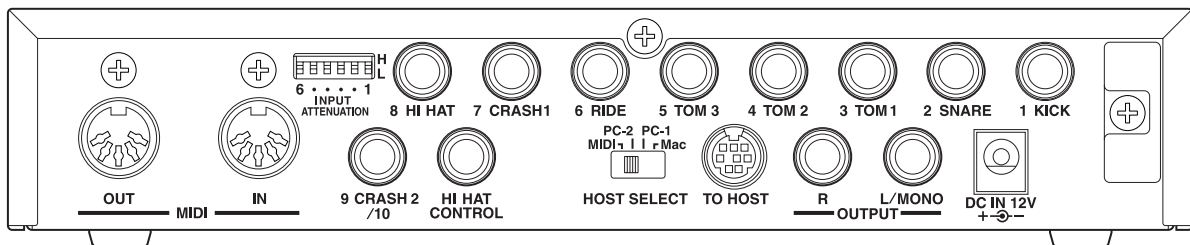
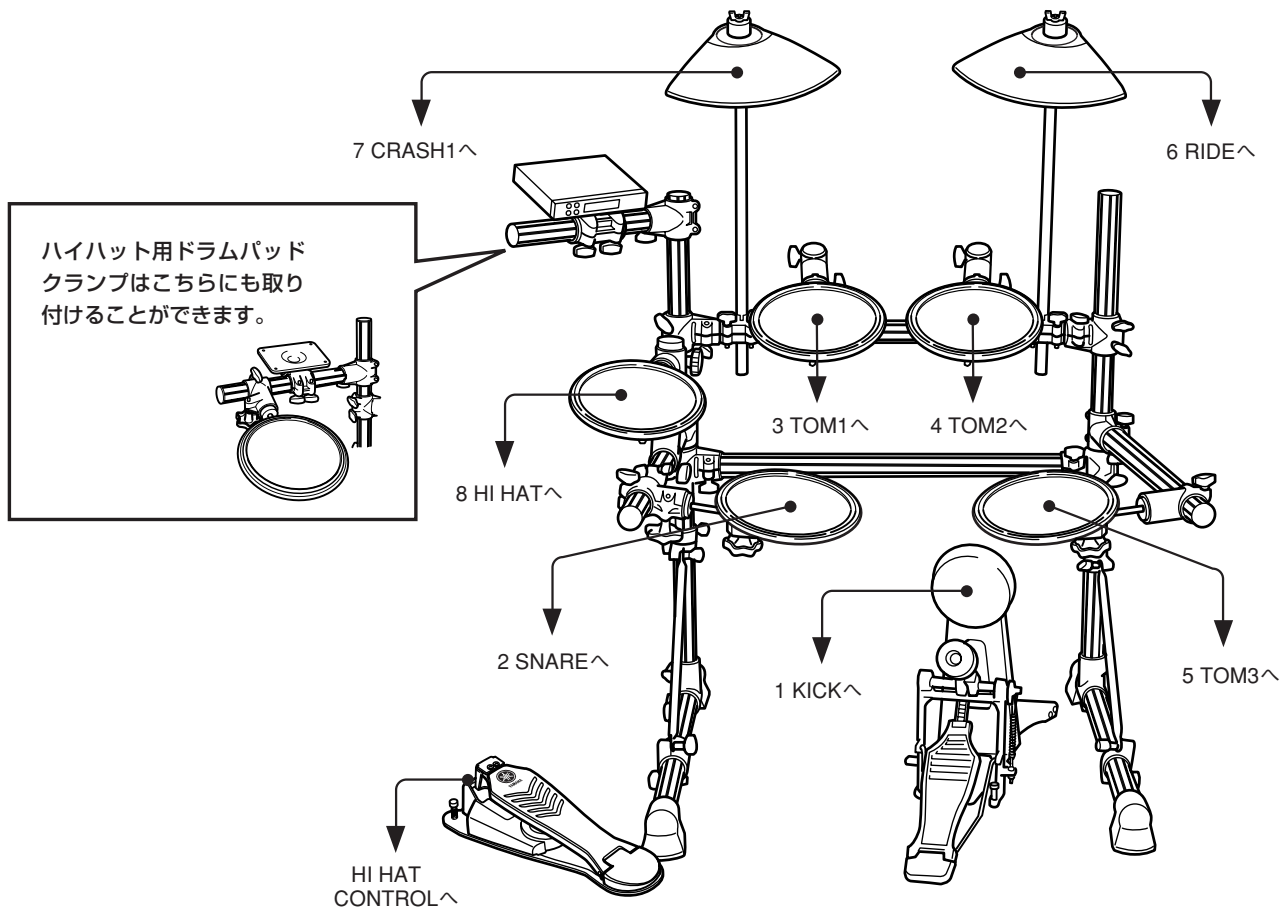



使用するドラムセット(スタンダードセット/スペシャルセット/アコースティックドラム他)に応じて、DTXPRESS III本体の設定(トリガーセットアップ)を切り換えてください。設定の手順は次ページ「トリガーセットアップの切り換え」をご覧ください。

スペシャルセット

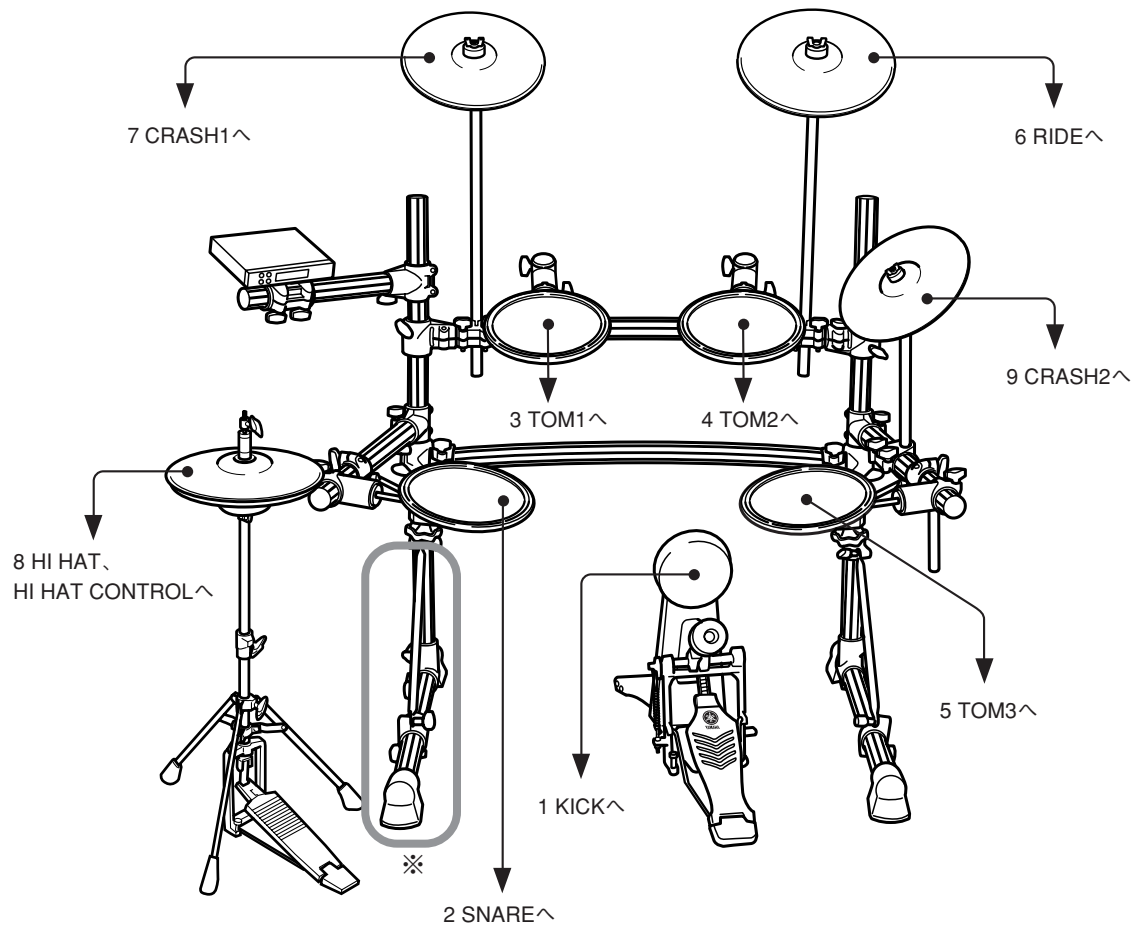

※ ダブルフットペダルをご使用の場合は、ラック左側の脚部を少し回して位置を調整することをおすすめします。(破損の原因となりますので、必ずネジをゆるめてから脚部を回してください。)

■ トリガーセットアップの切り換え

DTXPRESS III本体を、使用するドラムセット(スタンダードセット/スペシャルセット/アコースティックドラム他)に適した状態にセットアップします。

DTXPRESS IIIに接続するドラムセットを変更した場合は、必ずこの設定を行なってください。

1. [TRIG]を押して、トリガーセットアップ選択画面を表示させます。

TRIG



2. [VALUE-]/[VALUE+]を押して、使用するドラムセットに合ったトリガーセットアップを選択します。

VALUE+



トリガーセットアップ

・トリガーセットアップ一覧

1	STD Med	スタンダードセット用	基本的なバランスの設定
2	STD Dyna		ダイナミックレンジが広く強弱の表現に適している設定。振動が強すぎるとクロストーク(他のパッドが鳴ってしまう)を起こす可能性があります。
3	STD Easy		ダイナミックレンジを抑えることにより、安定したトリガー検出が行われる設定。強弱の表現より、粒の揃った発音に適しています。
4	SP Med	スペシャルセット用	基本的なバランスの設定
5	SP Dyna		ダイナミックレンジが広く強弱の表現に適している設定。振動が強すぎるとクロストーク(他のパッドが鳴ってしまう)を起こす可能性があります。
6	SP Easy		ダイナミックレンジを抑えることにより、安定したトリガー検出が行われる設定。強弱の表現より、粒の揃った発音に適しています。
7	DT10/20	DT10/20をドラムセットに装着して使用する場合の設定	
8 ┆ 11	UserTrig	トリガーに関するセットアップを自由に設定できます。(→「トリガーセットアップエディットモード」(P. 37)で設定)	

● 接続に関するヒント

- ・トリガー入力端子1 KICK~8 HI HATは、ステレオ入力に対応しています。TP65S, PCY65S, PCY130Sなどのスイッチ付きパッドも接続することができます。
- ・2 SNARE, 6 RIDE, 7 CRASH1端子には、TP65S, PCY150Sなどの3ゾーンパッドを接続することができます。
- ・トリガー入力端子の印刷(1 KICKなど)の通りにパッドを接続している場合は、それぞれDTXPRESS III側で最適な内部設定がされていますが、特性の異なるパッドやドラムトリガーを接続した場合は、感度などの設定を行う必要があります。
- ・感度の設定はトリガーセットアップエディットモードの「1-1. パッドタイプ」(P. 38)で設定します。
- ・入力感度設定スイッチ(INPUT ATTENUATION)は、トリガー入力端子1 KICK~6 RIDEに対応した感度設定スイッチです。スイッチL側で感度が低くなりTP, KP, PCY, BPなどのパッドに対応します。スイッチH側で感度が高くなりDT20などのドラムトリガーに対応します。
- ・1 KICK端子には、HHシリーズのハイハットコントローラーをキックペダルとして使用することもできます(設定は「1-1. パッドタイプ」(P. 38)で行います)。
- ・1 KICK端子に加えて9 CRASH2/10端子にキックペダルを接続して、2バスドラムのドラムセットを組むこともできます。
- ・9 CRASH2/10端子は、ステレオジャックのL(9番)とR(10番)を使って2つのトリガー入力に対応しています。変換ケーブル(ステレオプラグ→モノラルプラグ×2)を使用すれば、2つのトリガー信号を入力することが可能です。また、キックパッドKP65をステレオケーブルで接続することにより、KP65の入力端子を10番の入力として使うことができます。(設定は「2-3. インプットエクスチェンジ」(P. 41)で行います)。

アコースティックドラムをDTXPRESS IIIに接続するには

別売のヤマハドラムトリガーDT20などを装着することで、アコースティックドラムをDTXPRESS IIIに接続して使うことができます。

■ アコースティックドラムとドラムパッドとのセットアップ例

下の図を参考に、各パッド、ドラムトリガーからの出力ケーブルをDTXPRESS IIIリアパネルの各トリガー入力端子へ接続します。

* ドラムトリガーを使用する場合は、トリガーセットアップエディットモード「1-1. パッドタイプ」(P. 38)を設定してください。

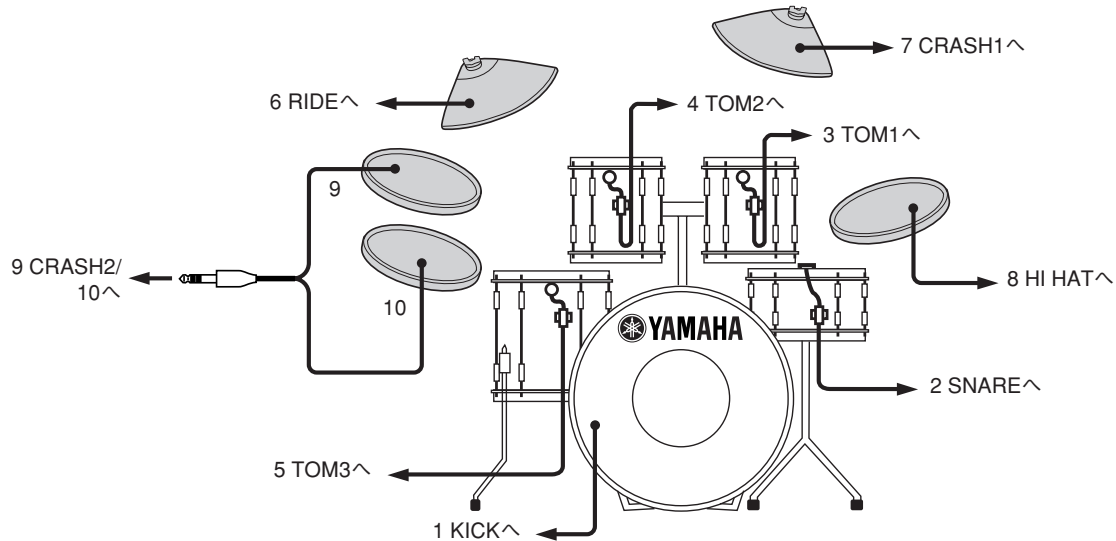

■ ドラムトリガーの取り付け方

以下の手順で、アコースティックドラムにドラムトリガーのセンサー部を装着します。

・バスドラムへの取り付け

バスドラムの打面側ヘッドの、リムに最も近いところにドラムトリガーのセンサー部を取り付けます。

* センサー部がリムに接触しないように注意してください。

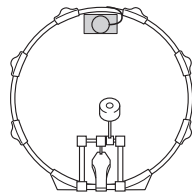

・スネアドラムへの取り付け

スネアドラムの打面側ヘッドの、プレイヤーとは反対側のリムに最も近いところにドラムトリガーのセンサー部を取り付けます。

* センサー部がリムに接触しないように注意してください。



・タムタムへの取り付け

タムタムのシェルの、打面側のリムに最も近いところにドラムトリガーのセンサー部を取り付けます。

* センサー部がリムに接触しないように注意してください。

* 他の楽器(ドラムやパーカッション類)の影響を受けない離れた場所に取り付けてください。

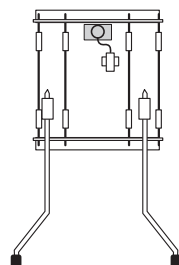

■ ドラムトリガーの取り外し方

ドラムのヘッドを交換するときは、ヘッドをゆるめる前にナイフなどを使っていないにドラムトリガーのセンサー部を取り外してください。

* センサー部を取り外すときに、コードを引っ張らないように注意してください。

ドラムトリガー取扱上の注意

- ・ドラムヘッドやシェルのセンサー取付部の汚れや油分を、アルコールなどを使ってきれいに落としてから、センサーを貼り付けてください。
- ・ドラムに取り付ける場合は、振動による断線を防ぐため、テープでセンサー部およびコードを覆ってください。
- ・響きが長く、不規則な振動がヘッドに残る場合、ダブルトリガーを起こす可能性があります。このような場合はヘッドの余分な振動を抑えるためにミュートが必要です。ミュートにはヤマハリングミュートをおすすめします。
- ・取り外したセンサー部を再度貼り付ける場合は、残っているテープを完全に取り去り、新しいテープを使用してください。古いテープが残っていると感度不良、ダブルトリガーなどのトラブルの原因になります。

音を出す準備(接続)

■ ミキサーやオーディオ機器との接続

OUTPUT L/MONO, R端子にミキサーやオーディオ機器を接続して、外部スピーカーを鳴らしたり、自分の演奏を録音したりすることができます。

・アンプ内蔵スピーカーを鳴らす場合

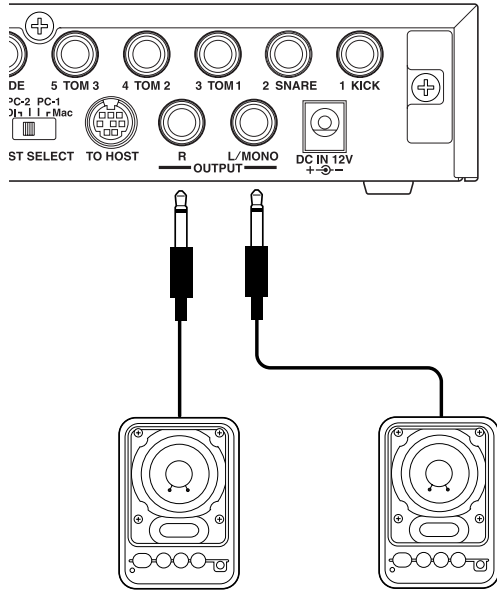

・DTXPRESS IIIの演奏をカセットテープに録音する場合

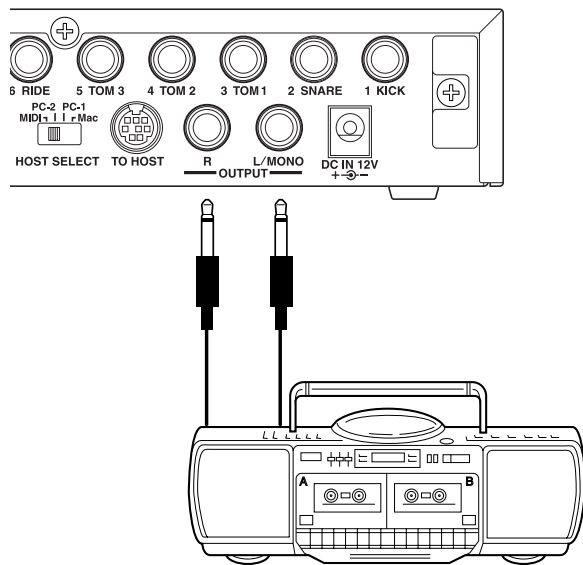

- * OUTPUT端子は標準モノラルフォンジャックです。接続する機器の端子形状に適合したプラグを持つケーブルを使って接続してください。
- * モノラル入力の機器と接続する場合は、DTXPRESS IIIのOUTPUT L/MONO側端子と接続してください。

■ MIDI機器の接続

MIDI IN/OUT端子を使って外部MIDI機器とMIDI情報のやりとりを行うことができます。

DTXPRESS IIIのデータをヤマハMIDIデータファイラー-MDF3などのMIDI機器に保存(バクダンプ)することができます。また、外部のシーケンサーを、DTXPRESS IIIの音源を使って鳴らすこともできます。ほかにも、MIDI機能を利用すればDTXPRESS IIIを使っていろいろなことができます。

MIDI機能の活用方法については、「MIDIを活用する」(P. 27)をご覧ください。

・MIDIデータの送信

DTXPRESS IIIのMIDI OUT端子と、外部MIDI機器のMIDI IN端子をMIDIケーブルで接続します。

HOST SELECTスイッチは「MIDI」にセットします。

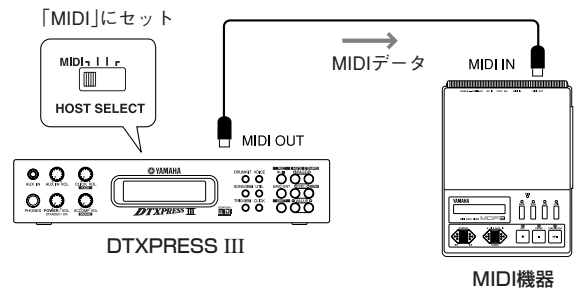

・MIDIデータの受信

DTXPRESS IIIのMIDI IN端子と、外部MIDI機器のMIDI OUT端子をMIDIケーブルで接続します。

HOST SELECTスイッチは「MIDI」にセットします。

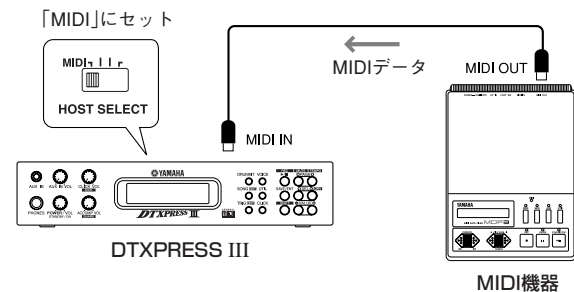

MIDIケーブルはMIDI規格のものをお使いください。また、MIDIケーブルは15mが限度とされています。これ以上長いケーブルの使用は、誤動作などトラブルの原因となります。

■ コンピューターとの接続

DTXPRESS IIIにはMIDIインターフェース機能が内蔵されているので、コンピューターのシリアルポートとDTXPRESS IIIのTO HOST端子とを直接接続することができます。

コンピューター側のシーケンスソフトをDTXPRESS IIIのキーボードボイスで鳴らしたり、DTXPRESS IIIで作成したソングのシーケンスデータをコンピューター側で編集したりできます。コンピューターと接続しての活用方法については、「コンピューターとの接続」(P. 28)をご覧ください。

■ CDプレーヤーなどの接続(AUX IN端子)

フロントパネルのAUX IN端子(ステレオミニ)に接続したCDプレーヤーやカセットデッキからの出力を、DTXPRESS IIIのサウンドとミックスして出力させることができます。

好きな曲と一緒に演奏したり、仲間とバンド演奏を楽しみたいときなどに便利です。

入力した外部信号の音量は、AUX IN VOLつまみで調節します。

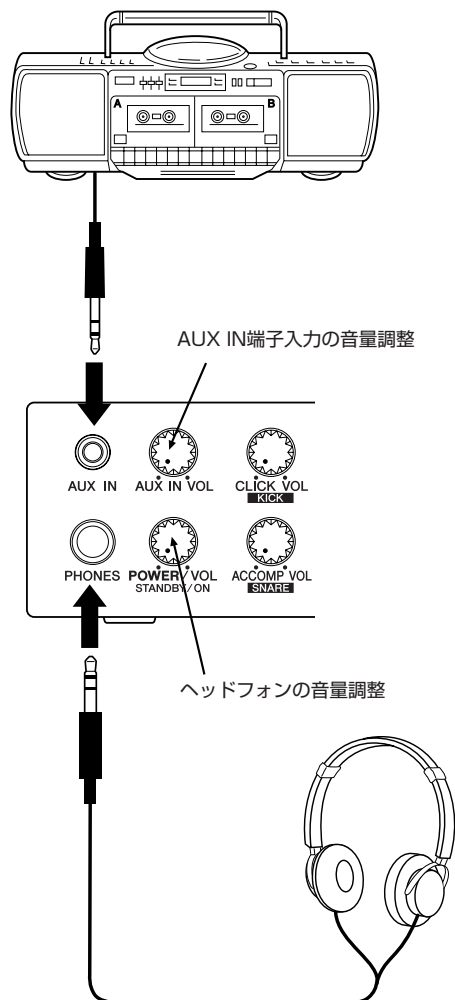

■ ヘッドフォンの接続(PHONES端子)

ヘッドフォンでDTXPRESS IIIのサウンドを聴きたい場合は、フロントパネルのPHONES端子(ステレオ標準)に接続します。ヘッドフォンの音量はPOWER/VOLつまみで調節します。

ヘッドフォンをご使用になる場合は、耳をあまり刺激しないよう適度な音量に調節してお楽しみください。

■ 電源の接続

DTXPRESS IIIは、専用電源アダプターで動作します。

本体の電源スイッチがオフになっていることを確認し、付属の電源アダプターをリアパネルのDC IN端子に接続します。

電源アダプターのコードが抜け落ちないようにコードフックに巻き付けて固定します。

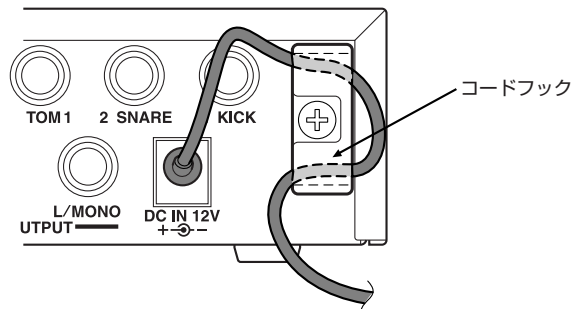

電源アダプターは必ず付属の物をお使いください。他の電源アダプターをご使用になりますと、誤作動や故障の原因となります。

また、長時間ご使用にならない場合は、電源アダプターをコンセントから外してください。

電源を入れる前に

- 電源を入れる前に、フロントパネルのPOWER/VOLを左いっぱい(音量最小)に絞っておきます。電源ON時にスピーカーやヘッドフォン、DTXPRESS IIIに過大な信号が流れないようにするためです。
- DTXPRESS IIIに接続している外部機器の電源は、まだ切った状態にしておきます。DTXPRESS IIIの電源を入れた後で順次入れていきます。

DTXPRESS III早わかり(基本機能一覧)

CDやMDの演奏をバックにドラムを演奏しよう!
(CD、MDプレーヤーのラインアウトと接続)

ここにヘッドフォンを接続してモニターしよう!

CDやMDの演奏音の音量はこのつまみでコントロール!

メトロノームのクリック音の音量を調整!
[SHIFT]ボタンを押しながらこのつまみを回すと、バスドラムの音量が変わる!

このつまみを押してパワーオン!
つまみを回して全体の音量(OUTPUT端子への出力)を調整。
ヘッドフォンの音量もここで調整。

ソングの伴奏音の音量を調整!
[SHIFT]ボタンを押しながらこのつまみを回すと、スネアドラムの音量が変わる!

YAMAHA
KIT
1 Acoustic Kit
DTXPRESS III
GENERAL MIDI

使用するドラムキットを選択。

再生(録音)するソングを選択。
[SHIFT]を押しながらこのボタンを押すと、作成したソングを編集するためのソングエディットモードへ入る。

使用するトリガーセットアップを選択。
[SHIFT]を押しながらこのボタンを押すと、パッドの感度やダイナミックレンジを設定するトリガーセットアップエディットモードへ入る。

ドラムキットのパッドごとの楽器音(ボイス)を差し替えたりリバーブを加えたりしよう!
→ドラムキットボイスエディットモードへ
[SHIFT]を押しながらこのボタンを押すと、現在発音中の音を強制的に止めることができる!

DTXPRESS IIIの基本設定、MIDIやシーケンサーに関する設定を行う。
→ユーティリティモードへ

メトロノームのスタート/ストップ!

DRUMKIT VOICE
SONG EDIT UTIL
TRIG EDIT CLICK

[SHIFT]を押しながらこのボタンを押すと、ソングのドラムパートをミュート!

ソングの再生をスタート/ストップ!
[SHIFT]を押しながらこのボタンを押すと録音スタート!

設定をDTXPRESS IIIに保存するときに押す。

ボタンやつまみのウラ機能を使うときに押す。

[SHIFT]を押しながらこのボタンを押すと、テンポ設定の画面が表示される!

設定画面のページを変える

カーソル(点滅位置)を移動する

カーソル位置のデータを変える

[SHIFT]を押しながらこのボタンを押すと、グループチェック画面が表示される!

REC MUTE TEMPO
PAGE
SAVE/ENT SEL GRV
SHIFT VALUE

ソングを選んで聴くには

1. [SONG]を押してこの画面↓を出し、

```
SONG  ♩=152  4/4= ♩
1     K-Wave   ->
```

ソング番号 ソング名

2. ソング番号表示の点滅を確認し、
3. [VALUE-]/[VALUE+]でソングを選ぶ。
4. [▶/■]を押して再生スタート!

ソングのテンポを変えるには

1. [SHIFT]を押しながら[PAGE▼]を押してこの画面↓を出し、

```
          テンポ
SONG  ♩=152  4/4= ♩
1     K-Wave   ->
```

2. テンポ表示の点滅を確認し、
3. [VALUE-]/[VALUE+]でテンポを設定。

メトロノームを設定するには

1. [SHIFT]を押しながら[PAGE▼]を押してこの画面↓を出し、

```
          テンポ  拍子  音符
SONG  ♩=152  4/4= ♩
1     K-Wave   ->
```

2. [SEL◀]/[SEL▶]で設定したい項目を点滅させ、
3. [VALUE-]/[VALUE+]で値を設定。

パッドの感度を変えるには

1. [SHIFT]を押しながら[TRIG]を押した後、[PAGE▼]を1回押してこの画面↓を出し、

```
TRIG IN= 1 ( 0%)
Gain=64 MVel= 32
```

入力ゲイン(感度)

2. 感度を変えたいパッドを叩く(そのパッドが選択される)。
3. [SEL◀]/[SEL▶]と[VALUE-]/[VALUE+]で調整。

出力の音質を変えるには

1. [UTIL]を1回押してこの画面↓を出し、

```
UT TG MASTER
EQ Lo=+ 6 Hi=+ 0
```

低音 高音

2. [SEL◀]/[SEL▶]で“Lo”(低音)または“Hi”(高音)を選び、
3. [SEL◀]/[SEL▶]と[VALUE-]/[VALUE+]で調整。

ドラムキットを選ぶには

1. [DRUMKIT]を押してこの画面↓を出し、

```
KIT  -----
1   Acoustic Kit
```

ドラムキット番号 ドラムキット名

2. ドラムキット番号表示の点滅を確認し、
3. [VALUE-]/[VALUE+]でドラムキットを選ぶ。

パッドごとのボイスの音量を変えるには

1. [VOICE]を押した後、[PAGE▼]を1回押してこの画面↓を出し、

```
KIT IN=kick  V=-
Vol= 116 Pan= C
          音量
```

2. 音量を変えたいパッドを叩く(そのパッドが選択される)。
3. [SEL◀]/[SEL▶]と[VALUE-]/[VALUE+]で調整。

パッドに割り当てたボイスを変えるには

1. [VOICE]を押してこの画面↓を出し、

```
KIT IN=kick  V=1
      =K/017 BDbasc1
          ボイスの分類      ボイス番号
```

2. ボイスを変えたいパッドを叩く(そのパッドが選択される)。
3. [SEL◀]/[SEL▶]と[VALUE-]/[VALUE+]でボイスの分類とボイス番号を選択。

ドラム音のリバースを変えるには

1. リバースを変えたいドラムキットを選んでから、[VOICE]を押し、[PAGE▲]/[PAGE▼]を押してこの画面↓を出す。

```
KIT IN=kick
Reverb send= 15  リバースセンド量
```

2. [SEL◀]/[SEL▶]と[VALUE-]/[VALUE+]でリバース量を調整。

変更した設定を保存するには

1. [VOICE]または[SHIFT]+[TRIG]を押し、それぞれのモード画面中で設定を変更する。
2. [SAVE/ENT]を押し、
3. [VALUE-]/[VALUE+]で保存先を設定。

```
Store Drunkit
=49  User Kit
          保存先
```

4. [SAVE/ENT]を押し、確認後もう一度[SAVE/ENT]を押す。

DTXPRESS IIIを叩いてみよう！

接続を終わりDTXPRESS IIIを目の前にしてウズウズしているあなた！
それでは、パッドを叩いてDTXPRESS IIIのサウンドを聴いてみましょう。

1. 電源を入れる

パッドや周辺機器などの各機器が正しく接続されていることを確認した後、フロントパネルのPOWER/VOLつまみを押し込んで電源を入れます。

以下のようなドラムキットを選ぶ画面が表示されたら準備O.Kです。

* ドラムキットは、前回最後に選択していたものが選ばれています。



! スピーカー保護のため、DTXPRESS IIIの電源を先に入れ、その後ミキサーやアンプの順でオーディオ機器の電源をオンにしてください。

2. DTXPRESS IIIを叩いてみよう

パッドを叩きながらPOWER/VOLつまみを少しずつ右に回していき、全体の音量を好みの大きさに調節しましょう。右に回すと音が大きくなり、左に回すと小さくなります。



3. ドラムキットを変えてみよう

パッドを叩いた時に鳴る音色を、キットごとに変えてみましょう。ドラムキット番号1～48には、厳選したプリセットドラムキットが48種類用意されています。

→「プリセットドラムキットリスト」(P. 76)

[VALUE-]/[VALUE+]を押してドラムキットを選びます。

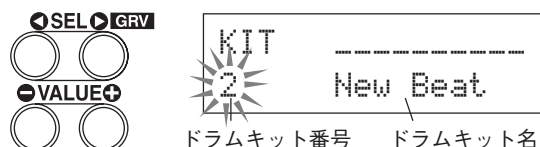

いろいろなドラムキットを試してみて、気に入ったドラムキットを選んでください。

* ドラムキットの中には、パッドを叩くと自動的に曲が始まる(パッドソング)ものや、ドラムループ音色が設定されているものがあります。

4. パッドごとの楽器音の音量を変えてみよう

・ [SHIFT]を押しながらCLICK VOLつまみを回すと、バスドラムの音量を調整することができます。

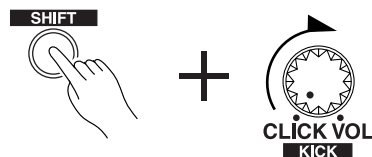

・ [SHIFT]を押しながらACCOMP VOLつまみを回すと、スネアドラムの音量を調整することができます。

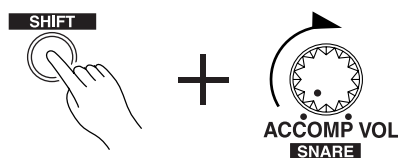

* 上記バスドラムおよびスネアドラムの音量設定は、DTXPRESS IIIの電源を切ると元に戻ります。

・ [VOICE]を押した後、[PAGE▼]を1回押すと、各パッド(入カソース)ごとの音量設定画面が表示されます。

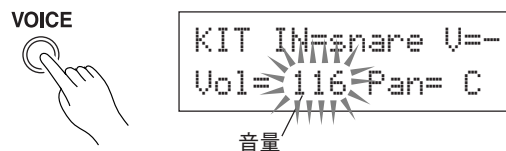

音量を設定したいパッドを叩き、[VALUE-]/[VALUE+]を押して音量を調整します。

* 同じ画面上でパッドごとのパン(楽器のステレオでの定位)を調整することもできます。(→P. 44)

ヒント ユーティリティモードの「1-4. ボリュームモード」(P. 55)の設定により、シンバルやドラムのその他の楽器の音量を上記つまみで調整することもできます。

5. モニター音の音質を変えてみよう

[UTIL]を押すと、OUTPUT端子およびPHONES端子に出力されるオーディオ信号の音質設定画面が表示されます。



[SEL◀]/[SEL▶]を押して高域が低域を点滅させ、[VALUE-]/[VALUE+]を押してその音質を設定します。

メトロノームに合わせて演奏しよう！

メトロノームを鳴らしながら、DTXPRESS IIIを演奏してみましょう。
ショットのズレをチェックするグループチェック機能も使ってみましょう。

1. メトロノームを鳴らしてみよう

[CLICK]を押すとメトロノームがスタートします。
メトロノームの頭のクリックのタイミングで[CLICK]のランプ
が点灯します。
もう一度[CLICK]を押すと停止します。
クリック音の音量は、CLICK VOLつまみで行います。

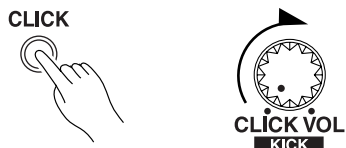

1-1. メトロノームのテンポの設定

[SHIFT]を押しながら[PAGE▼]を押すと、テンポ設定画面が
表示されます。
[SEL◀]/[SEL▶]を押してテンポ値を点滅させ、[VALUE
-]/[VALUE+]を押して好みのテンポに設定します。
テンポは♩=30~300の範囲で変更できます。

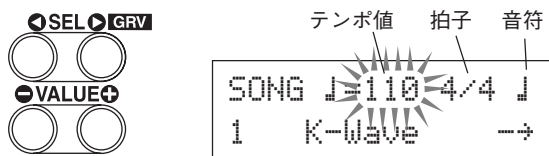

1-2. メトロノームの拍子の設定

上記テンポ設定画面で[SEL▶]を押して拍子を点滅させ、
[VALUE-]/[VALUE+]を押して好みの拍子に変更します。
拍子は1/4~8/4, 1/8~16/8, 1/16~16/16の範囲で変
更できます。

1-3. メトロノームの音符の設定

上記テンポ設定画面で[SEL▶]を押して音符を点滅させ、
[VALUE-]/[VALUE+]を押してクリックのテンポ(細かさ)
を変更します。

1-4. クリック音のその他の設定

メトロノームでは3種類のクリック音が鳴ります。
小節の頭で鳴る“hi”、四分音符ごとに鳴る“mid”、さらに細か
い音符で鳴る“lo”。
これらそれぞれについて、好きなボイス(ドラム楽器音)、好き
な音程で鳴らすことができます。
ボイスの差し替えは、次の「ソングと一緒に鳴らしてみよう」で
詳しい手順を説明しています。
詳しくはユーティリティモード「4. CLK(クリック)グループ」
(P. 60)をご覧ください。

2. グループチェック機能を使ってみよう

DTXPRESS IIIには、パッドを叩くタイミングをチェックし、
ズレを表示するグループチェック機能があります。
設定したメトロノームのクリックを基準に、そこからのズレを
表示します。

2-1. メトロノームの設定

あらかじめ、自分が練習したい速さや拍子、クリックの細かさ
などを設定しておきます。

2-2. グループチェック画面の表示

[SHIFT]を押しながら[SEL▶]を押して、グループチェックの
画面(下図)を表示させます。



2-3. メトロノームに合わせてパッドを叩いてみよう

[CLICK]を押してメトロノームをスタートし、スネアドラム
パッドを叩いてみてください。

- 画面左側の“Groov=”に表示される数字は、パッドを打つタ
イミングのずれを1ショットずつ表示します。
クリック音(ジャストタイミング)より遅れている場合は-
(マイナス)の値が、速い場合は+(プラス)の値が表示されま
す。
- 画面右側の“Avg=”に表示される数字は、パッドを叩くごと
に“Groov=”に表示される数字の平均を計算して表示してい
きます。ドラムセット全体を使って演奏しているときのグ
ループ感のチェックや、1曲通しての演奏精度のチェックが
できます。

スネアドラムに限らず、どのパッドでもグループチェック機能
は有効です。また、メトロノームのパターンも16分音符にし
たり3連符にしたりできるので、いろいろに設定して練習して
みてください。

* データをリセットする場合は、[SHIFT]を押しながら
[SEL▶]を2回押します。

ソングと一緒に演奏してみよう！

DTXPRESS IIIには、ドラム練習に最適なソングがプリセットで95曲も用意されています。ソングに合わせて演奏してみましょう。

1. ソングを選ぼう

DTXPRESS IIIにセットされているソングを選んで聴いてみましょう。ソング番号1~95には、プリセットソングが95種類用意されています。

→「プリセットソングリスト」(→P. 83)

[SONG]を押して、ソングを選ぶ画面を表示させます。

SONG EDIT

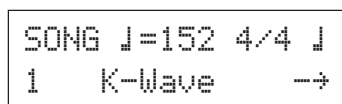

[SEL◀]/[SEL▶]を押してソング番号を点滅させ、[VALUE-]/[VALUE+]を押してソングを選びます。

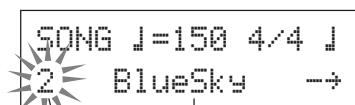

ソング番号 ソング名

* ソングを切り替えると、ドラムキットもそのソングに適したものに切り替わります。

2. ソングを聴いてみよう

[▶/■]を押すと、ソングが先頭からスタートします。各小節の頭で[SONG]のランプが点滅します。



曲の最後まで再生すると、ソングは停止します。また、[▶/■]を押すとソングの途中で停止します。

* リピートするソングもあります。

ヒント ソングの再生の前に、2小節のカウントを入れることができます。(→ユーティリティモード「5-2. カウントスイッチ」P. 62)

3. ドラムパートをミュート(発音させないように)しよう

それでは、ソングと一緒に演奏してみましょう。

[SHIFT]を押しながら[PAGE▲]を押してから、[▶/■]を押してソングを再生してみてください。

ソングの中のドラムパートがミュート(発音させない)されます(リズムミュート機能)。

ドラムパートはあなたが演奏しましょう。

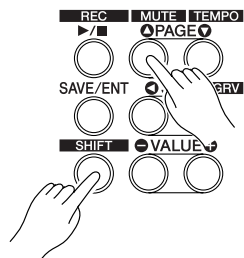

リズムミュート設定中は、ソング名の最後に「M」マークが表示されます。

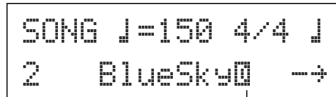

リズムミュートのマーク

リズムミュートを解除するには、もう一度、[SHIFT]を押しながら[PAGE▲]を押します。

ヒント ミュート作業はソング演奏中でも可能です。

4. ソングの音量を調節しよう

ソングの音量はACCOMPVOLつまみで調節します。POWER/VOLつまみ(ソングもパッド演奏も含めた全体の音量)と合わせて、自分の演奏音とソングの音量とのバランスを調整してください。



5. ソングのテンポを変えてみよう

[SHIFT]を押しながら[PAGE▼]を押すと、テンポ設定画面が表示されます。

テンポ値が点滅しているので、メトロノームの場合と同様に[VALUE-]/[VALUE+]を押して好みのテンポ(♩=30~300)に設定します。

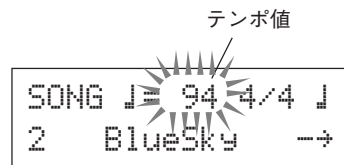

テンポ値

6. クリックを鳴らしながら演奏してみよう

ドラムのパートをミュートすると、テンポが取りづらくなります。そのような場合はソングと同時にメトロノームを動作させ、クリック音を流すと演奏しやすくなります。

[CLICK]を押すとメトロノームがソングのテンポに従ってスタートします。もう一度[CLICK]を押すと停止します。クリック音の音量は、CLICK VOLつまみで行います。



ヒント ソングの再生/停止と同時にメトロノーム(クリック音)の発音/停止させることができます。(→「4-5. クリックモード」P. 61)

7. クリック音の音色を変えるには

クリック音がソングにまぎれて聞こえにくい場合などは、クリックの音を変えてみましょう。

[UTIL]をゆっくり4回押して、以下の画面を表示させます。

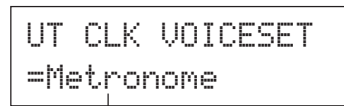

クリック音の音色セット名

[VALUE-]/[VALUE+]を押して、クリック音に使用する音色セットを指定します。

[SONG]を押すと、元の画面(ソング選択画面)に戻ります。

ヒント クリック音の音色セットに“User Voice”を選択した場合、クリック音で鳴る3種類の音それぞれについて音色(ボイス)やボリューム、チューニングなどを自由に設定することができます。(→ユーティリティモード「4. CLK(クリック)グループ」P. 60)

8. ドラムキットを変更してみよう

気に入ったソングをもっと違うドラムキットで鳴らしたい場合は、[DRUMKIT]を押して、ドラムキット選択画面でドラムキット番号を変更します。



ドラムキット番号 ドラムキット名

9. ソングを切り替えてもドラムボイスをそのままにするには

通常は、ソングを切り替えるとそのソングに設定されているドラムキットに自動的に切り替わりますが、リズムミュート([SHIFT]+[PAGE▲])をしておくと、ソングを切り替えてもドラムキットは切り替わりません。

* ユーティリティモードの「3-2. チャンネル10のプログラムチェンジ/チャンネルイベントの受信」(P. 58)でMIDIチャンネル10のプログラムチェンジメッセージを受信しない設定にすることで、ソングだけを切り替えることができます。

10. ドラムの楽器ごとにミュートしよう

「バスドラム」、「スネアドラム」、「シンバル」、「その他のドラム楽器」ごとにミュートすることができます。パート別に練習したい時に便利な機能です。

[UTIL]を押した後[PAGE▼]を1回押して、以下の画面(ミュート画面)を表示させます。



[SEL◀]/[SEL▶]を押してミュートしたいドラム楽器(K:バスドラム、S:スネアドラム、C:シンバル、M:その他)を選び、[VALUE+]を押してスピーカー表示(☑)をミュート表示(☐)に変更します。

ミュートを解除(ドラム音を鳴らす)場合は、[VALUE-]を押してスピーカー表示(☑)に変更します。

演奏を録音してみよう！

こんどは、演奏をDTXPRESS IIIのシーケンサーに録音してみましょう。

録音したデータは、プリセットソングと同様にドラムキットを差し替えたりテンポを変えたりして再生できます。

■ 録音のしくみ

- 録音は、録音用に用意されたユーザーソング(No. 96～127)に対して行います。プリセットソング(No. 1～95)には録音できません。
- ユーザーソングには録音用トラックが2つあり、どちらかを選んで1トラックずつ録音していきます。
- ソングには、パッドをどのようにどのタイミングで叩いたかといった演奏情報が録音(記録)されます。これをシーケンスデータといいます。MIDI IN/TO HOST端子からのMIDIデータも同時に録音できます。
- シーケンスデータは、再生する際に自由に音色やドラムキットを選んだりテンポを変えたりすることができます。
→ P. 51「2. プログラムチェンジ、バンクセレクト」
- あらかじめ録音したい小節数を設定しておき、演奏をリアルタイムで録音していきます。指定した小節数を録音したら自動的に停止する方法(リブレース)と、ソングの頭に戻りデータを加えて録音していく方法(オーバーライト)があります。

それでは、録音を始めましょう。

1. 録音先のソングを選びます

[SONG]を押してソング選択画面を表示させ、録音先のユーザーソング番号(No. 96～127)を選びます。

- すでに2トラック共にデータのあるユーザーソングには録音できません。
- ソングを選ばずに録音すると、データの入っていない若い番号のユーザーソングに録音されます。プリセットソングを選んで録音しても同様に処理されます。

2. 録音条件を設定します

[SHIFT]を押しながら[▶/■]を押して、以下の録音条件設定画面を表示させます。

[SEL◀]/[SEL▶]で設定項目を選び、[VALUE-]/[VALUE+]を押して以下の各録音条件を設定します。

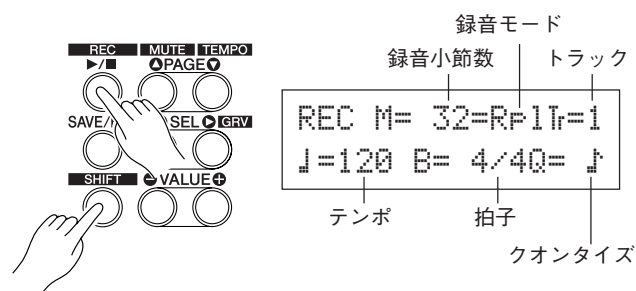

2-1. 録音小節数の設定

これから録音しようとする小節数をあらかじめ設定しておきます。

- ※ すでにもう一方のトラックにデータがある場合は、そのデータの小節数に固定となります。

2-2. 録音モードの設定

以下のいずれかの録音方法を選びます。

オーバーライト(Over): リピート録音状態となり、小節の終わりに達すると自動的に曲の始めから繰り返し、入力したデータは前回のデータに加えて(積み重ねて)記録されます。

リブレース(RF1): 指定した小節数に達するか、[START/S]を押すと録音を終了します(リピートしない)。

2-3. 録音対象トラックの設定

1、2どちらのトラックに録音するかを選びます。

2-4. メトロノームのテンポと拍子の設定

録音時のメトロノームのテンポと拍子を設定します。

2-5. クオンタイズの設定

クオンタイズとは、タイミングがずれて演奏されたパッド情報を、ジャストなタイミングに矯正する機能です。矯正する精度を音符で指定します。DTXPRESS IIIではクオンタイズをかけるながら録音することができます。

- ※ “no”にするとクオンタイズはかかりません。

- ※ 録音後にクオンタイズをかけることもできます。(→P. 52)

● クオンタイズの動作例

- ・ タイミングがずれて入力されたデータ

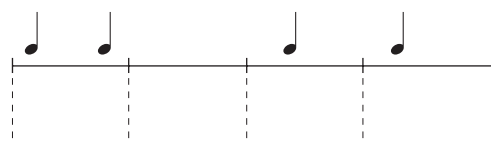

- ・ クオンタイズによりタイミングが矯正されたデータ

ジャストなタイミング

3. 録音を開始しましょう

[▶/■]を押すと、2小節のカウントの後に録音が始まります。メトロノームのクリック音を聞きながら演奏しましょう。

- ※ 選択したトラックにすでにデータが存在していた場合、[▶/■]を押して録音をスタートしようとするとき“Data not Empty”とエラー表示が出て、録音は行われません。

● 録音モードをリプレイス("RPl")にしている場合

録音中は、以下のような表示となります(表示のみで変更はできません)。

現在録音中の小節番号

```

REC M= 18=RPlT=1
Now Recording.
  
```

設定した小節数を録音し終わると自動的に録音終了し、ソング選択画面に戻ります。

* [▶/■]を押すと録音を途中で終了することができます。

● 録音モードをオーバーライト("Ovr")にしている場合

録音中は、以下のような表示となります(表示のみで変更はできません)。

現在録音中の小節番号

```

REC M= 18=OvrT=1
UNDO Press ENT
  
```

[▶/■]を押すまでリピート録音されます。

設定した小節数の終わりまで行くと曲の先頭に戻り録音し続けます。演奏データは、1周目に録音されたデータに加えて(積み重ねて)録音されます。

録音モードをオーバーライトにしている場合は、録音中に[SAVE/ENT]を押すと、曲の先頭から録音をやり直す(アンドゥ)ことができます。録音中の周回の曲の先頭から[SAVE/ENT]を押すまでの間のデータは元に戻ります。

● アンドゥの動作例

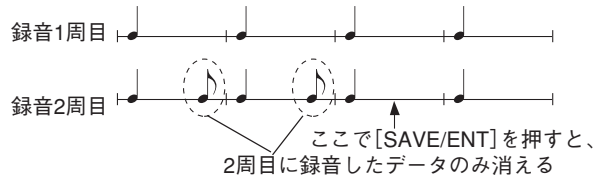

[▶/■]を押すと録音終了し、ソング選択画面に戻ります。

! 録音中に電源を切ると、ユーザーソングすべてのデータが失われることがあります。ご注意ください。

4. ソングを聴いてみよう

[▶/■]を押すと、今録音した演奏が最初から再生されます。ドラムキットを変更して再生することもできます。

→ P. 51 「2. プログラムチェンジ、バンクセレクト」

5. 録音をやり直すには

録音をやり直したい場合は、以下の手順でトラックに録音されているデータを消去してから録音を行ってください。

● ソングデータ(1, 2トラックとも)を消去する場合

[SHIFT]を押しながら[SONG]を押してソングエディットモードに入り、[PAGE▼]を7回押して、以下のクリアソング画面を表示させます。

```

SONG Clear Song
Are you sure ?
  
```

[SAVE/ENT]を押すと、現在選ばれているソングのデータがすべて消去されます。

● 一方のトラックデータだけを消去する場合

[SHIFT]を押しながら[SONG]を押してソングエディットモードに入り、[PAGE▼]を5回押して、以下のクリアトラック画面を表示させます。

```

SONG Clear Track
Track=1
  
```

[VALUE-]/[VALUE+]で消去したいトラックの番号を選び、[SAVE/ENT]を押すと、「Are you sure ?」と表示されます。[SAVE/ENT]を押すと、現在選ばれているソングの指定したトラックのデータがすべて消去されます。

6. もう一方のトラックにも録音できます

もう一方のトラックにも、同様にして演奏を録音することができます。ただし、小節数は変更できません。

7. ソングに名前を付けよう

ディスプレイにはソングネームが「no name」と表示されています。この名前を変更して、オリジナルのソング名を付けましょう。

[SHIFT]を押しながら[SONG]を押してソングエディットモードに入り、[PAGE▼]を8回押して、以下のソングネームの設定画面を表示させます。

```

SONG
SngName=no name
  
```

[SEL◀]/[SEL▶]を押して変更する文字を点滅表示させ、[VALUE-]/[VALUE+]を押して文字を選びます。

使用できる文字は以下の通りです。(表示順)

スペース

```

!"#$%&'()*+,-./0123456789:;<=>?@
ABCDEFGHIJKLMNPOQRSTUVWXYZ[^\_`
abcdefghijklmnopqrstuvwxyz{|}~*
  
```

ソングネームは全部で8文字まで付けることができます。

完成したソングは、電源を切っても保存されます。

自分だけのドラムキットを作ろう！

パッドごとに自分の好きなドラム音を割り当て、チューニングや音色、減衰時間、リバーブ量などを設定し、オリジナルのドラムキットを作りましょう。

1. ドラムボイスを選びます

最初に材料となるドラムボイスを選びます。まずスネアドラム音を作り込んでいきましょう。

ドラムキットはどれを選んでもかまいません(作成したドラムキットごとユーザードラムキット(No. 49~80)に保存します)。

1-1. 入力ソースにスネアドラムを選ぶ

[VOICE]を押してドラムボイスを選ぶ画面を表示させます。



[SEL◀]/[SEL▶]を押して入力ソースを点滅させ、[VALUE-]/[VALUE+]を押して"snares"を選びます。これは、トリガー入力端子の2 SNAREに接続しているパッド入力、つまりスネアのパッド入力を選んでいきます。

隣の"U=1"とは、レイヤー番号=1を表しています。1つの入力ソース(トリガー入力)により2つのボイスを鳴らす(2レイヤー)ことができます。その場合の2つのボイスのどちらかをここで指定します。

1-2. ドラムボイスの分類を選ぶ

次に、ドラムボイスの分類を決めます。

ドラムボイスの分類は、13タイプに分けられアルファベットで表示されます。(→「1-1. ボイス」P. 44)

ここではs:エレクトリックなスネアを選択してみましょう。

[SEL◀]/[SEL▶]を押してボイスの分類を点滅させ、[VALUE-]/[VALUE+]を押して"s"を選びます。

"KIT"表示と"IN"表示の間に"*"マークが表示されました。これは、現在選ばれているドラムキットのデータが変更されたことを表しています。

1-3. ドラムボイスを選ぶ

次に、ドラムボイスを選びましょう。

[SEL▶]を押してボイス番号を点滅させ、[VALUE-]/[VALUE+]を押してドラムボイスを指定します。

ここでは"s/014 Dance01"を選択してみましょう。

```
KIT*IN=snares U=1  
=s/014 Dance01
```

これで、材料となるドラムボイスを選びました。
このスネアドラムボイスを様々なエディット(編集)して、オリジナルのスネアドラムボイスを作りましょう。

2. ボリュームを変えてみよう

パッドを叩いたときのドラムボイスの音量を変えてみましょう。他のパッドの音量とのバランスを調整します。

[PAGE▼]を押して以下の画面を表示させます。

```
KIT*IN=snares U=-  
Vol= 120 Pan= C
```

ボリューム パン

[SEL◀]/[SEL▶]を押してボリュームの値を点滅させ、[VALUE-]/[VALUE+]を押して音量を設定します。

* "U=-"と表示されていますが、2レイヤーに設定されていない場合はこのように表示されます。

ヒント [VOICE]を押すと、パッドを叩いたのと同様に音をモニターすることができます。

3. パンを変えてみよう

同じ画面でドラムボイスのパンも変えてみましょう。

"L64"(左端)~"C"(中央)~"R63"(右端)と、設定によって現在選択されているドラムボイスの間こえる位置が移動します。

[SEL▶]を押してパンの値を点滅させ、[VALUE-]/[VALUE+]を押してパンを設定します。

4. チューニング(ピッチ)を変えてみよう

ドラムボイスのチューニング(音程)を変えてみましょう。

[PAGE▼]を押して以下の画面を表示させます。

```
KIT*IN=snares U=-  
Tune C= 0 F= 0
```

半音単位の チューニング さらに細かい チューニング

[SEL◀]/[SEL▶]を押して"C="または"F="の数字を点滅させ、[VALUE-]/[VALUE+]を押して音程を設定します。

"C="で半音単位、"F="で約1.17半音単位の調整ができます。

5. ディケイ(音の減衰時間)を変えてみよう

ドラムボイスのディケイ(音が鳴ってから消えるまでの時間)を変えてみましょう。

[PAGE▼]を2回押して以下の画面を表示させます。

```
KIT*IN=snares U=-  
Decay=+ 8 Fc= 0
```

ディケイ フィルターの
カットオフ周波数

[SEL ◀]/[SEL ▶]を押してディケイの値を点減させ、[VALUE-]/[VALUE+]を押して値を設定します。
+ (プラス)の値にすると速く減衰します。

6. 音色を変えてみよう(フィルターの設定)

同じ画面でフィルターのカットオフ周波数を設定して、ドラムボイスの音色(音の明るさ)を変えてみましょう。
[SEL ▶]を押して“Fc=”の値を点減させ、[VALUE-]/[VALUE+]を押して値を設定します。
+ (プラス)の値にすると明るい音色になります。

7. 2レイヤーボイスの音量バランスを調整しよう

選択しているドラムボイスが2レイヤー構造(1ドラムボイスが2つの音色波形で構成されている)の場合は、2つの音色波形間の音量バランスを調整することができます。
[PAGE▲]を押して以下の画面を表示させます。

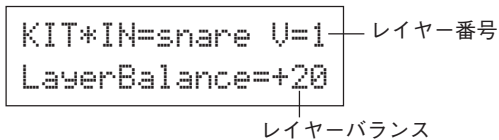

[SEL ◀]/[SEL ▶]と[VALUE-]/[VALUE+]で、レイヤー番号を選びます。

* 2レイヤー構造のボイスが割り当てられていないレイヤー番号を指定した場合は、この設定はできません。

[SEL ▶]を押してレイヤーバランスの数値を点減させ、[VALUE-]/[VALUE+]で、レイヤーバランスを設定します。

8. リバース(残響)のかかり具合を調整しよう

ドラムボイスにかけるリバースエフェクトのかかり具合を調整しましょう。
[PAGE▲]/[PAGE▼]を押して以下の画面を表示させます。

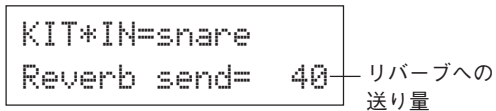

[SEL ◀]/[SEL ▶]を押してリバースへの送り量を点減させ、[VALUE-]/[VALUE+]を押して値を設定します。
数値を大きくするほどリバースが多くかかり、“0”にするとリバースはかかりません。

* ここでの設定は、入力ソースごとのリバース量です。ドラムキット全体のリバース量の設定は、「5-2. ドラムリバースセン」(P. 50)で行います。

9. レイヤー1と2の間のバランスを調整しよう

2レイヤーに設定している場合は、それぞれの音作りをしたら、両者の音量や音色のバランスを調整しましょう。

* 2つのボイスの音量変化のカーブを選ぶことができます。→ドラムキットエディットモード「2-1. クロスフェード」(P. 46)

10. 出来上がったボイスを保存しよう

音作りのできたドラムボイスをDTXPRESS IIIに保存しましょう。ドラムキット番号“49”～“80”(ユーザードラムキットといえます)に、ドラムキット単位で保存されます。
[SAVE/ENT]を押して、以下の画面を表示させます。

[VALUE-]/[VALUE+]を押して保存先のドラムキット番号(“49”～“80”)を設定します。
[SAVE/ENT]を押すと、“Are you sure ?”(実行してもいいですか?)と表示されます。

* 保存をキャンセルする場合は[VALUE-]を押します。

もう一度[SAVE/ENT]を押すと、保存が実行され“Complete!”と表示した後ドラムボイス選択画面に戻ります。

11. ドラムキットに名前を付けよう

完成したドラムキットは、最初に材料として選んだ、元になるドラムキットの名前になっています。
[VOICE]を押してドラムキットボイスエディットモードに入り、[PAGE▼]を押して以下のドラムキットネームの設定画面を表示させ、ソングの場合と同じ手順でオリジナルドラムキットに名前を付けましょう。(→P. 23)

これでオリジナルボイスのスネアドラムを持ったドラムキットができました。

同様の手順で、他のパッド(入力ソース)のドラムボイスも作って、自分だけのドラムキット作りにチャレンジしてみてください。

ヒント

DTXPRESS IIIはGMシステムレベル1に準拠したキーボードボイスを持っていますので、ドラムボイスだけでなくピアノやギター、ベース、ストリングス、ブラス、管楽器、効果音などさまざまな種類の音をパッドを叩いて鳴らすことができます。

パッドにキーボードボイスを割り当てるには、まずそのパッドのMIDIチャンネルを“10”以外にし(P. 45「1-7. チャンネル、ゲートタイム」)、P. 45「ノートナンバー」で鳴らしたいボイスのMIDIノートナンバーを指定します。
また、分類“L”にはドラムパターンループが入っています。こちらもお試しく下さい。

* 「2-5. キーオフ イネーブル」(P. 47)の設定を“disable”にした場合、ボイスによっては音が鳴りっぱなしになってしまうことがあります。その場合は、[SHIFT]+[VOICE]で音を止めることができます。

DTXPRESS IIIをもっと活用するために

今まで説明してきた他にも、DTXPRESS IIIには数多くの機能があります。それらの機能を理解し、積極的に使うことで、DTXPRESS IIIを幅広く活用することができます。

■ ファクトリーセット

DTXPRESS IIIの内部の設定をすべて、工場出荷時の状態に戻します。

→ ユーティリティモード「2-5. ファクトリーセット」(P. 57)



ファクトリーセットを実行すると、ユーザードラムキット、ユーザートリガーセットアップ、ユーザーソングはすべて消えてしまいます。

■ 接続と入力ソース(パッド)に関する機能

- パッドを叩くことで、ドラムキットを選択することができます。たとえば、別売のヤマハバーパッドBP80をトリガー入力端子9 CRASH2/10に接続し、左のバーパッドを叩くと現在のドラムキット番号-1、右のバーパッドを叩くと+1のドラムキットに切り替えることができます。
 - どのドラムキットでも上記機能にしたい場合は、
→ P. 40 「2-2. インクリメント/デクリメント」
 - 特定のドラムキットだけに上記機能を設定したい場合は、
→ P. 47 「2-6. ファンクション」
- ハイハットコントローラーをトリガー入力端子1 KICKに接続し、キックペダルの代わりに使うことができます。
→ P. 38 「1-1. パッドタイプ」
- パッドやドラムトリガーの感度を調整するには、いくつかの方法があります。
 - 接続したパッドやドラムトリガーに最適な設定を自動で行うには
→ P. 38 「1-1. パッドタイプ」
 - 大きく感度を切り替えるには、
→ リアパネルのINPUT ATTENUATIONスイッチを切り替えます。(P. 10)
 - 細かく感度を調整するには、
→ P. 38 「1-2. ゲイン、ミニマムベロシティ」
- HI HAT CONTROL端子に接続したハイハットコントローラーの感度を設定することができます。
→ P. 50 「5-3. ハイハットセンシビリティ」
- ハイハットコントローラーのクローズになる踏み込み深さとフットブラッシュの検出時間を設定することができます。
→ P. 40 「2-1. ハイハットオフセット」
- クロストーク(端子間での音の混ざり合い)を解消するには、
→ P. 39 「1-4. セルフリジェクション、リジェクション」
P. 39 「1-5. 指定リジェクション」
- ダブルトリガー(二度鳴り)を解消するには、
→ P. 39 「1-4. セルフリジェクション、リジェクション」
- パッドを叩く強さの程度(強弱)と出力される音量の大小の相関関係を、変化カーブで設定することができます。
→ P. 39 「1-3. ベロシティカーブ」
- トリガー入力端子の1と9 CRASH2/10の信号を入れ替えることができます。
→ P. 41 「2-3. インプットエクスチェンジ」

- あるトリガー入力端子のトリガーセットアップデータを別のトリガー入力端子のセットアップデータにコピーすることができます。
→ P. 39 「1-6. トリガーセットアップコピー」
- DTXPRESS IIIに接続されているすべてのパッド(ハイハットコントローラーも)からのトリガー信号を、一時的に受け付けなくすることができます。
→ P. 56 「2-2. トリガーバイパス」
上記トリガーバイパスのオン/オフをパッドで切り替えることもできます。
→ P. 47 「2-6. ファンクション」

■ リバーブの設定

DTXPRESS IIIにはデジタルリバースが内蔵されています。

- リバースのタイプおよびリバースタイムは、ドラムキットごとに設定できます。
→ P. 48 「3-1. リバースタイプ、タイム」
- リバースのかかり具合は、以下の3つの位置で設定することができます。
 - パッドの入力ソースごとにそのソースで鳴るボイスのリバースへの送り量を調整するには
→ P. 46 「2-2. リバースセンド」
 - ドラムボイス全体のリバースへの送り量を調整するには
→ P. 50 「5-2. ドラムリバースセンド」
 - DTXPRESS III全体に対するかかり具合を調整するには
→ P. 48 「3-2. リバースマスターリターン」
- ユーザードラムマップにおいては、ドラムボイスごとにリバースへの送り量を調整することができます。
→ P. 64 「6-6. リバースセンド」
- リバース回路をバイパス(リバースをかけない)させることもできます。
→ P. 55 「1-5. リバースバイパス」

■ ドラムボイス(の発音)に関する設定

- レイヤー1ボイスと2ボイスの音量変化によるクロスフェードを設定できます。
→ P. 46 「2-1. クロスフェード」
- ステレオタイプのパッドを使用している場合は、リムショットの際にパッドを叩いたボイスも同時に鳴らすことができます。
→ P. 48 「2-8. リムトッパッド」
- 同時に鳴るボイスに対してオルタネイトグループ、キーアサインモードの設定ができます。
→ P. 46 「2-3. オルタネイトグループ、キーアサインモード」
- パッドを叩いて出力するキーオン/キーオフを設定できます。
→ P. 47 「2-4. ホールドモード」
- キーオフメッセージを認識するかしないかを設定できます。
→ P. 47 「2-5. キーオフイネーブル」

- ・ドラムキット全体の音量を設定しておくことができます。
→ P. 50 「5-1. ボリューム」
- ・ユーザードラムキットで使用するオリジナルのドラムマップを作成することができます。
→ P. 63 「6. MAP(ドラムマップ)グループ」

■ 音源に関する設定

- ・音源全体に対して、以下の設定をすることができます。
イコライザー(音質設定)、チューニング、ボリューム、リバーブバイパス
→ P. 55 「1. TG(音源)グループ」

■ ソングに関する設定

- ・ドラムキットを切り替えたときにメインソングも自動的に切り替えることができます。
→ P. 50 「5-4. ソングセレクト」
- ・パッドを叩いてソングを3曲まで同時にスタート/ストップさせることができます。
→ P. 47 「2-7. パッドソング」
- ・ソングのシーケンスデータに対して、以下の編集をすることができます。
テンポ、リピート再生、プログラムチェンジ、バンクセレクト、ボリューム、パン、ソングコピー、クオンタイズ、クリアトラック、マジックトラック、クリアソング、ソングネーム
→ P. 51 「ソングエディットモード」
- ・ソングを切り替えても設定中のテンポでソングを再生させることができます。
→ P. 62 「5-4. ユーズテンポ」

■ その他の機能

- ・パッドを叩いてボイスを発音させるだけでなく、パッドを叩くことでさまざまなコントロールを行うことができます。
パッドソングの再生/停止、メトロノームのクリック音のオン/オフ、ドラムキットの切り替え、トリガーバイパスのオン/オフ、メインソングの再生/停止
→ P. 47 「2-6. ファンクション」
- ・トリガーセットアップエディットモードおよびドラムキットボイスエディットモードの際、パッド(トリガー入力ソース)の指定をパッドを叩くことでできます。
→ P. 56 「2-1. ラーン(学習)モード」
- ・ACCOMP VOLつまみおよびCLICK VOLつまみでシンバルやドラムのその他の楽器のボリュームを調整できるように設定できます。
→ P. 56 「2-3. ボリュームモード」
- ・トリガーセットアップエディットモードやドラムキットボイスエディットモードなどに入った際、前回のエディット時に最後選ばれていたページを表示させることができます。
→ P. 56 「2-4. ジャンプ トゥ リセットページ」

■ MIDIを活用する

DTXPRESS IIIには、MIDI IN/OUT端子とTO HOST端子が装備されています。どちらも、外部のMIDI機器やコンピューターとの間でデータのやりとりをするためのものです。このデータはMIDIという規格に従ったデータ形式になっています。

MIDI(ミディ)とは

MIDI(ミディ)とは、Musical Instruments Digital Interfaceの略称で、楽器やコンピューターを接続して演奏情報や音色情報などをやりとりするために作られた、世界統一の規格です。この規格に準拠した楽器やコンピューターであれば、メーカーや楽器の種類が違っててもデータをやりとりすることができます。

DTXPRESS IIIでは、MIDIの機能を使って以下の操作を行うことができます。外部MIDI機器との接続については、「MIDI機器の接続」(P. 14)をご覧ください。

● バルクダンプ/バルクイン

DTXPRESS III内の各種設定データを外部MIDI機器やコンピューターに出力することができます(バルクダンプ)。ヤマハMIDIデータファイラー-MDF3などのデータ保存機能を持った機器を接続すると、データのバックアップやライブラリーの作成に役立ちます。また、外部MIDI機器などに保存しておいたデータをDTXPRESS IIIに読み込むこともできます(バルクイン)。

● 外部MIDI機器との同期演奏

シーケンサーなどのテンポ情報を持つMIDI機器間で、どちらか一方のテンポ情報(クロック)に合わせて同時に演奏させることを同期演奏(シンク)といいます。

DTXPRESS IIIのソングやメトロノームのクリックに同期させて、外部シーケンサーのシーケンスデータを再生し演奏させることができます。また、外部シーケンサーの演奏に同期させてDTXPRESS IIIのソングを再生させることもできます。

● MIDIデータの送受信

- ・外部MIDI機器からMIDIのソングデータ(シーケンスデータ)を送信して、DTXPRESS IIIの音源を鳴らすことができます。このソングデータは、DTXPRESS IIIの演奏とともに録音することもできます。
- ・外部MIDI機器からDTXPRESS IIIのドラムキットを切り替えたりソングの再生をコントロールすることができます。
- ・ハイハットコントロールの情報をMIDI出力することもできます。

その他、さまざまなMIDI情報を送受信することができます。

詳しくは、リファレンス編「ドラムキットボイスエディットモード」(P. 42)、「ユーティリティモード」(P. 54)、「MIDIデータフォーマット」(P. 84)などをご覧ください。

■ コンピューターとの接続

DTXPRESS IIIとコンピューターを接続する場合、次の2つの方法があります。

1. コンピューターのシリアルポートとDTXPRESS IIIのTO HOST端子とを直接接続する

コンピューターとDTXPRESS IIIの接続および信号の流れは、どのコンピューターでも基本的に同じです。(下図参照)

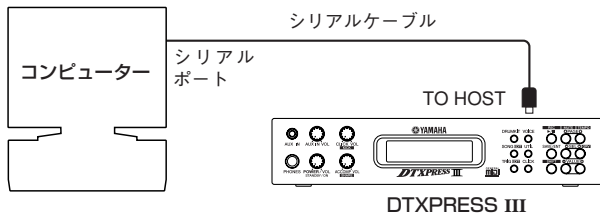

コンピューターのシリアルポートおよびクロックの違いにより、使用ケーブル、HOST SELECTスイッチの設定位置が異なります。右の説明をよくお読みになり、ご使用のコンピューターに適合したケーブルをお使いの上、正しい設定でお使いください。

ポイント TO HOST端子からの入力信号は、DTXPRESS IIIの音源およびシーケンサーに送られると同時にMIDI OUT端子にも送られます。このときユーティリティモード「3-10. ホストスルーポート」(P. 60)で設定されているポート番号のメッセージのみ MIDI OUT端子に送られます。

TO HOST端子への出力は、音源およびシーケンサーからの信号とMIDI IN端子からの信号がマージされたものです。

2. MIDIインターフェースを通じてDTXPRESS IIIのMIDI IN端子とを接続する

- MIDIインターフェースを装備したコンピューターの場合は、コンピューター側のMIDI OUT端子とDTXPRESS IIIのMIDI IN端子とを接続します。HOST SELECTスイッチは「MIDI」にします。
- Macintoshシリーズに、外付けのMIDIインターフェースを使用する場合は、コンピューターのRS-422端子(モデムまたはプリンター端子)にMIDIインターフェースを接続し、MIDIインターフェースのMIDI OUT端子とDTXPRESS IIIのMIDI IN端子とを接続します。HOST SELECTスイッチは「MIDI」にします。

* ホストセレクトスイッチを「MIDI」に設定している場合は、TO HOST端子の入出力は無視されます。

コンピューターのUSB端子とDTXPRESS IIIを接続する場合は、ヤマハUX16/96/256などのUSB-MIDIインターフェースをお使いください。

Windowsをご使用のお客様へ(MIDIドライバーについて)

コンピューターのシリアルポートとDTXPRESS IIIのTO HOST端子を接続して、データのやり取りをするためには、指定のMIDIドライバー(YAMAHA CBX Driver [Windows対応])をコンピューターにインストールする必要があります。YAMAHA CBX Driverは、以下のヤマハホームページ/XGライブラリーからダウンロードすることができます。

<http://www.yamaha.co.jp/xg>

シリアルケーブルの選択と HOST SELECTスイッチの設定

● PC-9801、PC-9821シリーズをお使いの方は

シリアルケーブルYAMAHA CCJ-PC1またはCCJ-PC1NF(または一般的なD-SUB 25P→MINI DIN 8P クロスケーブル)で、コンピューターのRS-232C端子とDTXPRESS IIIのTO HOST端子とを接続します。

HOST SELECTスイッチは「PC-1」(31,250bps)にセットします。

• YAMAHA CCJ-PC1

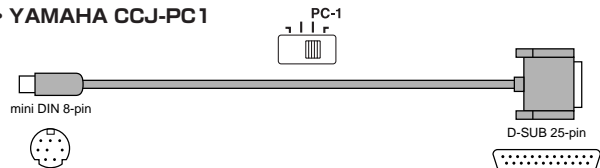

* コンピューターの機種によっては、HOST SELECTスイッチを「PC-2」にセットしないと動作しないものがあります。お使いになるコンピューターの説明書をよくお読みになり設定してください。

● Macintoshシリーズをお使いの方は

シリアルケーブルYAMAHA CCJ-MAC(または一般的なシステムベリフェラルケーブル 8ピン)で、コンピューターのRS-422端子(モデムまたはプリンター端子)とDTXPRESS IIIのTO HOST端子とを接続します。HOST SELECTスイッチは「Mac」にセットします。

• YAMAHA CCJ-MAC

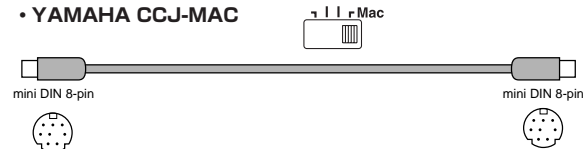

* 使用するシーケンスソフトウェア側で、MIDIインターフェースのクロックを1MHzに設定してご使用ください。詳しくは、お使いになるソフトウェアの説明書をよくお読みください。

● IBM-PC/AT互換機をお使いの方は

シリアルケーブルYAMAHA CCJ-PC2(または一般的なD-SUB 9P→MINI DIN 8P クロスケーブル)で、コンピューターのRS-232C端子とDTXPRESS IIIのTO HOST端子とを接続します。HOST SELECTスイッチは「PC-2」(38,400bps)にセットします。

• YAMAHA CCJ-PC2



* D-SUB 25P→MINI DIN 8Pクロスケーブルをお使いの場合は、変換プラグアダプターでコンピューター側をD-SUB 9Pにして接続してください。



使用するコンピューターやシーケンスソフトウェアでの必要なMIDI設定については、それぞれの取扱説明書をお読みください。

リファレンス編

DTXPRESS IIIの各機能について詳しく説明しています。
わからないところや調べたい機能を、辞書を引くようにしてお使いいただけます。各モードごとに、表示されるページ順に記載してあります。
調べたい機能や項目を探す場合は、目次(P. 6)やさくいん(P. 87)をお使いになると便利です。

DTXPRESS IIIの内部構成	30
ドラムキットプレイモード	32
ソングについて	34
トリガーセットアップエディットモード ...	37
ドラムキットボイスエディットモード	42
ソングエディットモード	51
ユーティリティモード	54

DTXPRESS IIIの内部構成

DTXPRESS III内の信号の流れ

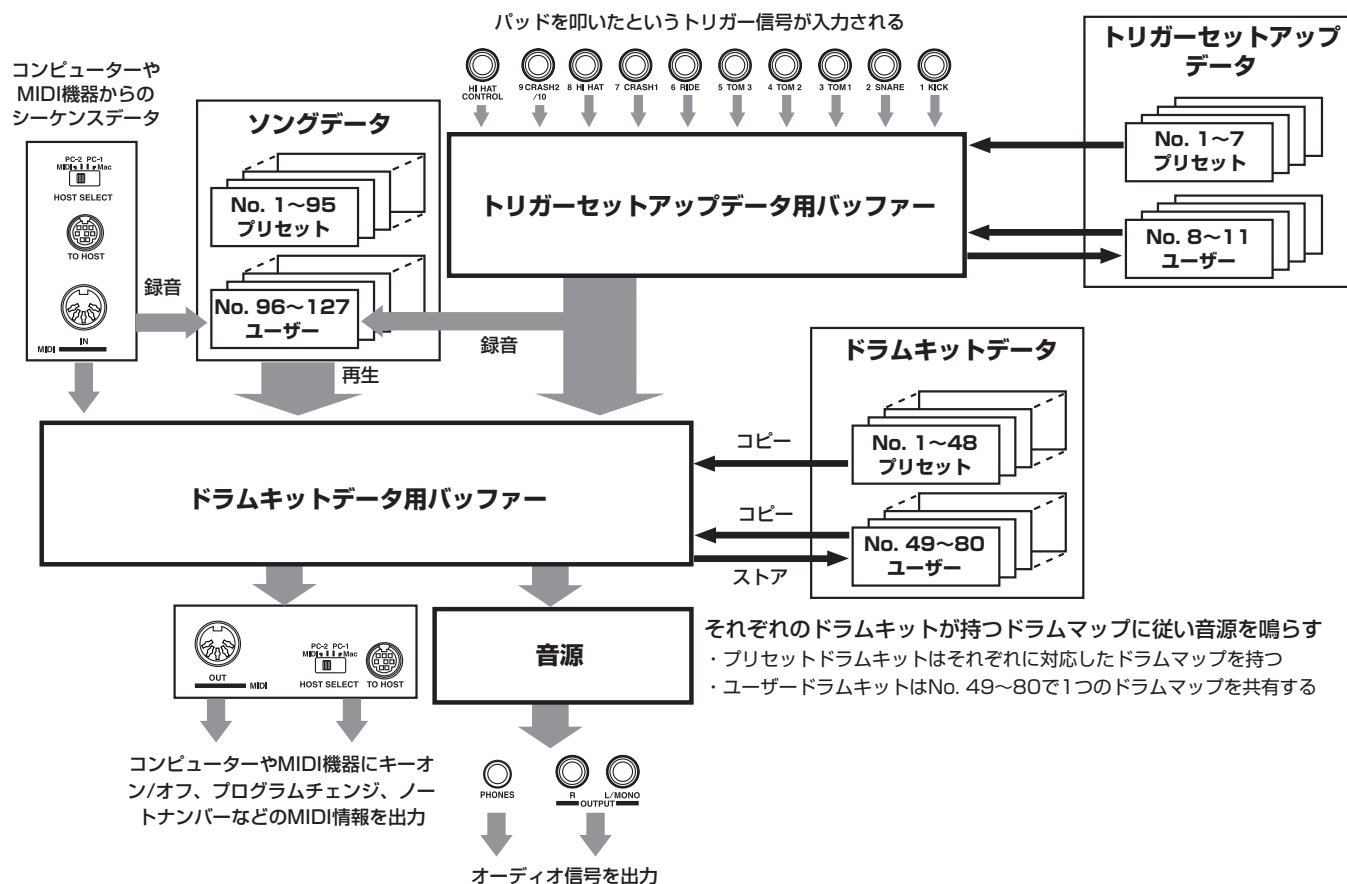

● パッド情報の信号の流れ

トリガー入力端子(1 KICK, 2 SNARE.....9 CRASH2/10)およびHI HAT CONTROL端子に接続したパッド類から送られたトリガー信号は、トリガーセットアップ用バッファにある**トリガーセットアップ**により、内部処理するのに適正な信号に調整されます。

トリガーセットアップ用バッファから出た信号は、ドラムキット用バッファに入ります。

ドラムキット用バッファにある**ドラムキット**には、各トリガー入力ソースに対してどのボイスをどのように鳴らすかが設定されています。その設定にしたがって、**音源部にあるボイス**を发声させ、その信号がOUTPUT端子およびPHONES端子に出力されます。

● トリガーセットアップデータ

トリガー入力端子に接続したパッドやトリガーセンサーからのトリガー入力に対して、DTXPRESS IIIで内部処理するのに適性な信号に調整し、感度やペロシティカーブ(ショットの強弱に対する出力信号の変化特性)を設定するためのモードです。クロストークやダブルトリガーを防止するための設定も行います。

これらトリガーセットアップは、プリセットで7種類(No. 1~7)用意されています。さらに、ユーザー独自のトリガーセットアップを保存しておくために4種類分(No. 8~11)用意されています。

使用するトリガーセットアップを選ぶと、そのデータがトリガーセットアップデータ用バッファにコピーされ、演奏にはそのデータが使われます(上図参照)。このセットアップデータはトリガーセットアップエディットモードにおいて自由に変更することができ、必要に応じてストア操作によりユーザー用トリガーセットアップメモリー(No. 8~11)に保存することもできます。

● ドラムキットデータ

ドラムキットで使われている個々のパッド(トリガー入力ソース)ごとに、ボイスを割り当て、さらにそのボイスの音色やチューニング、リバーブのかかり具合など、ドラムキットボイスの設定を行うためのモードです。

DTXPRESS IIIには、ドラムキットがプリセットで48種類(No. 1~48)用意されています。さらに、ユーザーが独自に設定したドラムキットを保存しておくために32種類分(No. 49~80)用意されています。

トリガーセットアップと同様に、使用するドラムキットを選ぶと、そのデータがドラムキットデータ用バッファにコピーされ、演奏にはそのデータが使われます(上図参照)。このドラムキットデータはドラムキットボイスエディットモードにおいて自由に変更することができ、必要に応じてストア操作によりユーザー用ドラムキットメモリー(No. 49~80)に保存することもできます。

● 音源

音源には、ドラムやパーカッションのボイスが合計990種類も用意されています。

プリセットドラムキットは、キットごとに専用のドラムマップを持っていて、MIDIノートナンバーごとにそのキット用のボイスが割り当てられています。

ユーザードラムキットは、No. 49~80の全キット共通で1つのドラムマップ(ユーザードラムマップ)を使用します。ユーティリティモードの「5. MAP(ドラムマップ)」グループの設定画面において、MIDIノートナンバー(0~127)それぞれにボイスを割り当て、編集することができます。

ドラムボイスだけでなく、GMシステムレベル1に準拠したキーボードボイス(128音色)も内蔵しているので、パッドを叩いてピアノやブラスの音を鳴らしたり、内蔵ソングや外部シーケンスデータを再生することもできます。同時に最大32音まで発音することができます。

● ソングデータ

DTXPRESS IIIには、ドラムだけでなくキーボードやブラスなどの伴奏音も含んだソングデータが、プリセットで95曲(No. 1~95)も内蔵されています。

そのまま曲を楽しんでいただいてもかまいませんが、ソングのドラムボイスだけあるいは特定のドラムボイス(スネアドラムなど)だけを発音させずに、自分でドラムパートを演奏したりすることができます。

また、自分の演奏をユーザー用ソングメモリー(No. 96~127)に録音することもできます。ソングは2トラック構成でそれぞれのトラックにMIDIチャンネル1~16のデータを含むことができます。

● MIDI/TO HOST端子

ドラムキットの設定データや、ソングのシーケンスデータは、すべてMIDIデータの形式により管理されています。

外部MIDI機器のMIDI IN/OUT端子とDTXPRESS IIIのMIDI OUT/IN端子を接続することで、MIDIデータのやりとりをすることができます。TO HOST端子はコンピューターとの間でMIDIデータを送受信するための端子です。

外部MIDI機器やコンピューターからMIDIデータをDTXPRESS IIIに送ることで、ドラムキットの切り替えや、ソングのコントロール、音源の発音などを自由に行うことができます。

たとえば、外部シーケンサーからソングデータ(シーケンスデータ)をDTXPRESS IIIのMIDI IN端子に送り、DTXPRESS IIIの音源を鳴らすことができます。このソングに合わせてDTXPRESS IIIを演奏し、両者を録音することもできます。

また、DTXPRESS IIIから外部MIDI機器やコンピューターにMIDIデータを送ることで、DTXPRESS IIIを演奏して外部MIDI音源を鳴らしたり、ドラムキットを切り替えたときに外部MIDIキーボードの音色を切り替えたりできます。DTXPRESS IIIのデータを外部MIDI機器に保存したり、またDTXPRESS IIIに読み込んだりすることもできます。

■ データ設定の基本操作

● モードへの入り方

それぞれのモードボタンを単独または[SHIFT]ボタンと共に押しします。

- ・ドラムキットプレイモード [DRUMKIT]
- ・トリガーセットアップエディットモード... [SHIFT]+[TRIG]
- ・ユーティリティモード [UTIL]
- ・ドラムキットボイスエディットモード... [VOICE]
- ・ソングエディットモード [SHIFT]+[SONG]

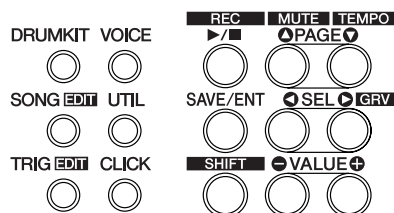

● ページの移動

- ・[PAGE▲]を押すと1ページ前に、[PAGE▼]を押すと次のページに移動します。押し続けると連続してページを移動します。



● 設定項目の選択

ディスプレイ上で点滅表示されている項目が設定対象となります。

- ・[SEL◀]と[SEL▶]によりカーソル(点滅位置)を移動します。[SEL◀]で左へ[SEL▶]で右へカーソルが移動します。
- ・画面上に設定項目が1つしかない場合は、[SEL◀]/[SEL▶]ボタンは無効です。



● 設定の変更

ディスプレイ上で点滅表示されている項目の設定(設定値)を変更します。

- ・[VALUE-]と[VALUE+]により設定を変更します。数値を設定する場合は、[VALUE-]を押すと数値が減少(マイナス方向)し、[VALUE+]を押すと数値が増加(プラス方向)します。押し続けると連続して減少/増加します。[VALUE-]を押しながら[VALUE+]を押すと数値が+10ずつ減少します。押し続けると連続して減少します。[VALUE+]を押しながら[VALUE-]を押すと数値が-10ずつ増加します。押し続けると連続して増加します。



ドラムキットプレイモード

DTXPRESS IIIに接続したパッド(またはトリガーセンサー付きのドラム)を叩いて演奏するモードです。

DTXPRESS IIIの電源を入れると、このモードになります。

48種類のプリセットドラムキットと32種類のユーザーキットの中から好きなものを選んで演奏することができます。ソングを再生しながら演奏することもできます。

また、ドラムキットボイスエディットやトリガーセットアップエディット、ソングエディットなどを行う際に、このモードでエディット(編集)対象のドラムキット、トリガーセットアップ、ソングを選択してから各エディットモードに入ります。

■ ドラムキットプレイモードに入るには

フロントパネルの[DRUMKIT]ボタンを押します。

ドラムキットプレイモードに入ると、下のようなドラムキットの設定画面が表示されます。



■ ドラムキットプレイモードの内容

ドラムキットプレイモードには、以下の3つの設定画面があります。

1. ドラムキット選択画面 (→P. 32)
ドラムキットの選択をする画面です。
[DRUMKIT]を押して表示させます。
2. ソング選択画面 (→P. 32)
ソングの選択と再生テンポなどを設定する画面です。
[SONG]を押して表示させます。
3. トリガーセットアップ選択画面 (→P. 33)
トリガーセットアップの選択をする画面です。
[TRIGGER]を押して表示させます。

ヒント ドラムキットプレイモードのどの画面からでも、[SHIFT]+[PAGE▼]を押すと、カーソルがテンポ値に移動した状態でソング選択画面が表示されます。

1. ドラムキット選択画面

ドラムキットの選択をする画面です。

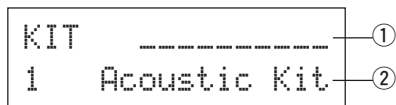

① ベロシティグラフ

トリガー入力端子1~10それぞれの入力ベロシティ(音量)を、バーグラフ表示します。

② KIT(ドラムキット)

【設定範囲】1~80

ドラムキットを選択します。ドラムキット番号とドラムキット名が表示されます。1~48はプリセットキット、49~80はユーザーキットです。

パッドを叩くと、このドラムキットのボイスが発音します。また、ドラムキットボイスエディットモードでは、このドラムキットがエディットの対象となります。

* ドラムキットボイスエディットモードでドラムキットを変更した後、ストアされていない場合は、“KIT”と“=”の間に“*”が表示されます。

* 参照:「プリセットドラムキットリスト」(P.76)

2. ソング選択画面

ソングの選択と再生テンポなどを設定する画面です。

ヒント ドラムキットプレイモードのどの画面からでも、[SHIFT]+[PAGE▼]を押すと、カーソルがテンポ値に移動した状態で下の画面が表示されます。

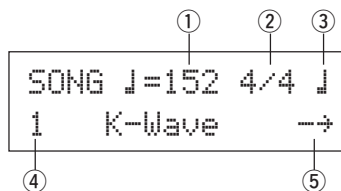

① ♩(テンポ)

【設定範囲】30~300, ext

ソングの再生テンポを設定します。

DTXPRESS IIIが外部シンクで動作している場合は“ext.”と表示されます。

* 外部シンクの設定は「5-3. シンクモード」(P.62)で設定します。

② 拍子

【設定範囲】1/4~8/4, 1/8~16/8, 1/16~16/16

ソング(メトロノーム)の拍子を設定します。

③ メトロノームの音符

【設定範囲】②拍子の設定が3/8, 6/8, 9/8, 12/8, 15/8の場合

♩ 4分音符, ♪ 8分音符, ♫ 16分音符

- ② 拍子の設定が上記以外の場合
- ↓ 4分音符, ↓↘ 4分音符(3連),
- ↓ 8分音符, ↓↘ 8分音符(3連),
- ↓ 16分音符, ↓↘ 16分音符(3連)

メトロノームのクリックのテンポを音符で設定します。

④ SONG(ソング)

【設定範囲】 1~127

ソングを選択します。ソング番号とソング名が表示されます。1~95はプリセットソング、96~127はユーザーソングです。
[▶/■] ボタンを押した時にこのソングが再生されます。

- * リズムミュート ([SHIFT]+[PAGE▲]) をしている場合は、ソング名の最後の文字が“M”になります。
- * 参照:「ソングについて」(P. 34)
- * 参照:「プリセットソングリスト」(P. 83)

⑤ リピート再生

【設定範囲】 →, ⇄

ソングのリピート再生(ソングの終わりまで再生するとソングの先頭に戻り再生を繰り返す)を設定します。
“⇄”に設定するとリピート再生します。
“→”に設定するとノーマル再生します。

3. トリガーセットアップ選択画面

トリガーセットアップの選択をする画面です。

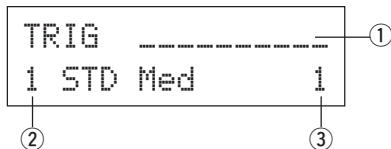

① ベロシティグラフ

トリガー入力端子1~10それぞれの入力ベロシティ(音量)を、バーグラフ表示します。

② TRIG(トリガーセットアップ)

【設定範囲】 1~11

使用するトリガーセットアップを選択します。トリガー番号とトリガー名が表示されます。1~7はプリセット、8~11はユーザーセットアップです。

- * プリセットのトリガーセットアップについては、「トリガーセットアップリスト」(P. 83)をご覧ください。
- * トリガーエディットモードでトリガーセットアップを変更した後、ストアされていない場合は、“TRIG”と“=”の間に“*”が表示されます。

③ 入力端子番号

【設定範囲】 1~10

最後に入力があったトリガー入力端子番号を表示します。

グループチェック機能

機能

ソングに合わせてパッドやドラムを演奏する際、叩くタイミングが再生中のソングのクロックからどれくらいずれているかをチェックします。

表示

ドラムキットプレイモード(どの設定画面でも)で[SHIFT]+[SEL▶](GRV)を押します。

- * ソングを停止すると、グループチェック機能は解除されず。

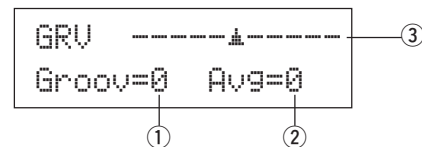

① Groov(グループ)

【表示範囲】 -48~0~+48

パッドを叩く1ショットごとのタイミングのズレを表示します。

叩くタイミングがジャストタイミングより遅れている場合はマイナスの値、早い場合はプラスの値になります。ジャストタイミングで叩いた場合は“0”が表示されます。

② Avg(アベレージ)

【表示範囲】 -48~0~+48

グループチェック機能をONにしてからの、タイミングのズレの平均値を表示します。

ドラムセット全体を使って演奏しているときのグループ感のチェックや、1曲通しての演奏精度のチェックができます。表示の内容は①Groovと同様です。

- * データをリセットする場合は、[SHIFT]+[SEL▶]を2回押します。

③ グラフ

上記GroovとAvgの値に応じて、タイミングのズレをグラフ表示します。

ソングについて

DTXPRESS IIIは、127曲のソングデータを内部に記憶しておき、それらを自由に再生することができます。

ソングNo. 1~95はプリセットソングで、ソングデータを書き替えることはできません。

ソングNo. 96~127はユーザーソングで、新たに演奏を録音したりソングデータを書き替えたりすることができます。

■ ソングの構成

ソングは2つのシーケンストラックとヘッダーデータで構成されています。

ヘッダーデータはソングの先頭に書き込まれ、テンポ、拍子、MIDIチャンネルごとのプログラムナンバー(音色)や音量などのソング情報を持っています。ソングを先頭から再生すると、このヘッダーデータが読み込まれます。

2つのトラックは、どちらもMIDIチャンネル1~16のデータを持つことができます(システムエクスクルーシブは除く)。

ソングを再生(シーケンサーを走らせる)し、ソングに書き込まれているシーケンスデータをDTXPRESS III内の音源に送ることで、ソングを鳴らします。

■ メインソングとパッドソング

ソングは、同時に4曲まで再生することができます。

ドラムキットプレイモード(P. 32)で選択されるソングをメインソングと呼びます。[▶/■]を押すことで再生されます。

残りの3曲はパッドソングと呼ばれ、トリガー入力(パッドを叩く)により再生されます。

■ メトロノーム

メトロノームも、シーケンサーにより発音します。

メトロノームのみを鳴らしたり、ソングと同時に鳴らしたりすることができます。

どのモードにいても、[CLICK]を押すとメトロノームがスタートします。メトロノームのテンポや音色などの設定は、ユーティリティモードの[4. CLK(クリック)グループ](P. 60)で行います。

ソングの再生

■ メインソングの再生

• ソングの選択

1. [SONG]を押してソング選択画面を表示させます。

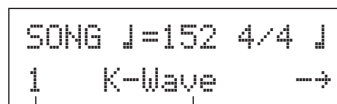

ソング番号 ソング名

2. [VALUE-]/[VALUE+]により再生したいソングのソング番号を設定します。

• テンポ、リピート再生、拍子、メトロノームの設定

1. 上記ソング選択画面において、[SEL◀]/[SEL▶]により設定したい項目へカーソルを移動し、[VALUE-]/[VALUE+]で値を設定します。(P. 32参照)

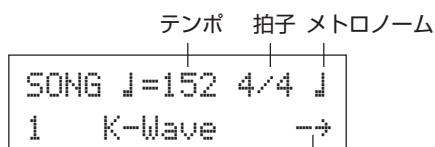

• ソングの再生(スタート/ストップ)

どのモードの画面が表示されていても、[▶/■]を押すことでソング(メインソング)が再生されます。

再生中に[▶/■]を押すと停止し、もう一度[▶/■]を押すとソングの最初から再生されます。

- * あらかじめパッドのファンクションをメインソングのコントロールに設定(→ドラムキットボイスエディットモード「2-6. ファンクション」P. 47)しておく、メインソングのスタート/ストップを指定パッドを叩くことで行うことができます。
- * ソング再生中、各小節の頭で[SONG]のLEDが一瞬点滅します。
- * ソング再生中には、ソングを切り替えることはできません。
- * ソングのテンポやボイス(音色)を元(呼び出したとき)の設定に戻したい場合は、そのソングを選び直してください。

■ パッドソングの再生(スタート/ストップ)

パッドソングを再生するには、再生したいパッドソングが割り当てられているパッドを叩きます。再生中に同じパッドを叩くと停止し、もう一度叩くとパッドソングの最初から再生されます。

- * あらかじめパッドのファンクションをパッドソングのコントロールに設定し、パッドソングを割り当てておきます。(→ドラムキットボイスエディットモード「2-6. ファンクション」、「2-7. パッドソング」P. 47)
- * パッドを叩くたびに1小節分ずつ再生させることもできます。(→ドラムキットボイスエディットモード「2-7. パッドソング」P. 47)
- * パッドソングのテンポやボイス(音色)を元(呼び出したとき)の設定に戻したい場合は、ドラムキットを選び直してください。

■ ソング再生時の機能

ソングの再生時にリピート再生したり、インストごとに音量をかえたりすることができます。

• 音量調整

それぞれ、パネル上のつまみで以下の音量を調整します。

- ・ [ACCOMP VOL] : 伴奏音(打楽器以外)の音量
- ・ [SHIFT] + [ACCOMP VOL] : スネアドラム音の音量
- ・ [CLICK VOL] : メトロノームのクリック音の音量
- ・ [SHIFT] + [CLICK VOL] : バスドラム音の音量

ユーティリティモードの「2-3. ボリュームモード」(P. 56)を“live”に設定している場合は、以下の音量を調整します。

- ・ [ACCOMP VOL] : スネアドラム音の音量
- ・ [SHIFT] + [ACCOMP VOL] : シンバル音の音量
- ・ [CLICK VOL] : バスドラム音の音量
- ・ [SHIFT] + [CLICK VOL] : その他の打楽器音の音量

• メトロノームの設定

クリック音の音色、音程、MIDIノートナンバーなどを設定することができます。(ユーティリティモード「4. CLK(クリック)グループ」P. 60)

• カウント機能

ユーティリティモードの「5-2. カウントスイッチ」(P. 62)を“on”に設定している場合は、メインソングを再生する際2小節のカウントを入れてからソングの1小節目がスタートします。

• 外部からのMIDIコントロール

- ・ ユーティリティモードの「5-1. MIDIコントロール」(P. 62)を“on”に設定している場合は、MIDI IN/TO HOST端子からのシステムリアルタイムメッセージ(スタート/コンティニュー/ストップ)によりメインソングの再生をコントロールすることができます。
- ・ ユーティリティモードの「5-3. シンクモード」(P. 62)を“ext”または“auto”に設定している場合は、外部MIDI機器のクロックに同期してソングを再生させることができます。

• リズムミュート機能

[SHIFT] + [PAGE▲]を押すと、ソングのトラック1のうちドラムボイスになっているMIDIチャンネル(通常は10チャンネル)がミュート(発音されない)されます。

* リズムミュート時はプログラムチェンジも受け付けないので、ドラムキットを切り替えることはできません。

• その他の機能

- ・ ソング切り替え時、ソングが持つテンポ情報で再生するか、設定中のテンポのまままで再生するかを設定できます。(→P. 62 「5-4. ユーズテンポ」)
- ・ ソングの再生時にクリック音を自動的に発音させるかどうかを設定できます。(→P. 61 「4-5. クリックモード」)
- ・ パッドを叩くことで、メトロノームのクリック音をオン/オフすることができます。(→P. 47 「2-6. ファンクション」)

ソングの録音

ドラムキットを演奏した情報を、シーケンサー(1トラックずつ)にリアルタイム録音することができます。すべてのMIDIチャンネル(1~16)について同時に録音されます。また、MIDI IN端子に接続したMIDIキーボードの演奏やMIDI IN /TO HOST端子からのシーケンスデータも録音することができます。

シーケンスデータ(演奏情報)を録音するので、再生時にドラムキットやボイスを変えたりすることができます。

録音したソングは、プリセットソング(No. 1~48)と同様に再生したりソングエディットで編集したりすることができます。

■ ソング録音時の設定

・ソングの選択

1. [SONG]を押してソング選択画面を表示させ、録音先のユーザーソング番号(No. 96~127)を設定します。

* ソングの録音は、ユーザーソング(No. 96~127)にのみできます。プリセットソング(No. 1~95)には録音することができません。

・録音条件の設定(録音待機状態)

2. [SHIFT]+[▶/■]を押して、録音待機状態にします。

以下の画面が表示されます。

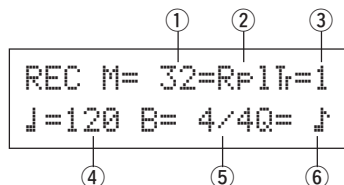

3. 上記画面において、以下の録音条件を設定します。

① M(録音小節数) 【設定範囲】 1~999

録音しようとする小節数を指定します。

すでにもう一方のトラックにデータがある場合は、そのデータの小節数に固定となり変更できません。

② 録音モード

以下のいずれかの録音方法を選びます。

オーバーライト(Ovr)：リピート録音状態となり、小節の終わりに達すると自動的に曲の始めから繰り返し、入力したデータは前回のデータに加えて(積み重ねて)記録されます。

リプレイス(Rf1)：指定した小節数に達するか、[▶/■]を押すと録音を終了します(リピートしない)。

③ TR(録音対象トラック)

どちらのトラック(“1”、“2”)に録音するかを選びます。

④ ♩(メトロノームテンポ) 【設定範囲】 30~300

録音時のメトロノームのテンポを設定します。

⑤ B(拍子) 【設定範囲】 1/4~8/4, 1/8~16/8, 1/16~16/16

録音時のソング(メトロノーム)の拍子を設定します。

⑥ Q(クオンタイズの精度)

【設定範囲】 ♩ 4分音符, ♩♩ 4分音符(3連),

(3拍子系の時: ♩。付点4分音符, ♩ 4分音符)

♩♩ 8分音符, ♩♩♩ 8分音符(3連),

♩♩♩ 16分音符, ♩♩♩♩ 16分音符(3連), no

クオンタイズ*をかけながら録音することができます。

“no”にするとクオンタイズはかかりません。

クオンタイズ: タイミングがずれて演奏(送信)されたMIDIノートデータを、ジャストなタイミングに矯正する機能です。矯正する精度は、音符で指定します。

* 録音後にクオンタイズをかけることもできます。(→ソングエディットモード「5. クオンタイズ」P. 52)

・録音の実行

4. [▶/■]を押すと、録音が始まります。

* ユーティリティモードの「5-1. MIDIコントロール」(P. 62)を“on”に設定している場合は、MIDI IN/TO HOST端子からのシステムリアルタイムメッセージ(スタート)により録音を開始することができます。

* 選択したトラックにすでにデータが存在していた場合、[▶/■]を押して録音をスタートしようとするとき“Data not Empty”とエラー表示が出て、録音は行われません。

ソング録音中は、以下のような表示となります(表示のみで変更はできません)。

・録音モード=リプレイス(“Rf1”)の場合

```
REC M= 5=Rf1Tr=1
Now Recording.
```

・録音モード=オーバーライト(“Ovr”)の場合

```
REC M= 5=OvrTr=1
UNDO press ENT
```

・“M=”には、現在録音中の小節番号が表示されます。

・録音モードを“Ovr”にしている場合は、[SAVE/ENT]を押すことで、アンドゥ(やり直し)をすることができます。録音中に[SAVE/ENT]を押すと、曲の先頭から録音をやり直すことができます。曲の先頭から[SAVE/ENT]を押すまでの間のデータは元に戻ります。

・録音の終了

5. 設定した小節数の最後までくると、録音は自動的に終了し、ソング選択画面に戻ります。

* [▶/■]を押すと録音を途中で終了することができます。

* 録音中に電源を切ると、ユーザーソングすべてのデータが失われることがあります。ご注意ください。

一度録音したトラックには、ソングエディットモードの「6. クリアトラック」(P. 53)または「8. クリアソング」(P. 53)によりトラックデータを消去しない限り、録音することはできません。

トリガーセットアップエディットモード

DTXPRESS IIIに接続したパッドやトリガーセンサーからの、トリガー入力に関する設定を行うためのモードです。

トリガー入力ごとに感度を設定したり、どのドラムボイスを鳴らすかを割り当てたりします。これらのトリガーセットアップデータは、プリセット7タイプ(No. 1~7)の他にオリジナルのセットアップを4タイプ(No. 8~11)まで保存することができます。

■ トリガーセットアップエディットモードでできること

プリセットトリガーセットアップ(No. 1~7)もユーザートリガーセットアップ(No. 8~11)もエディットすることができます。エディットしたトリガーセットアップは、ストア操作によりユーザートリガーセットアップ(No. 8~11)に保存することができます。

* ストア操作をせずにトリガーセットアップを切り替えると、元の内容に戻ります。

* プリセットトリガーセットアップ(No. 1~7)には保存(データの書き替え)することができません。

■ トリガーセットアップエディットモードに入るには

[SHIFT] ボタンを押しながら [TRIG] ボタンを押します。

トリガーセットアップエディットモードに入ると、下のようにINPUTパラメーターの先頭のページ(パッドタイプ)が表示されます。

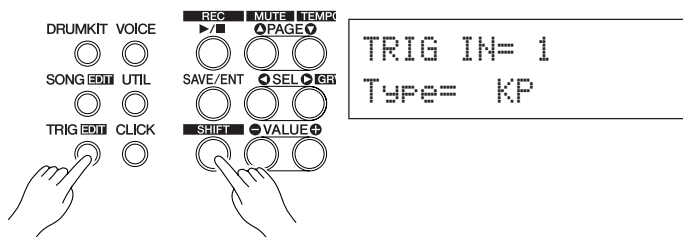

■ トリガーセットアップエディットモードの内容

トリガーセットアップエディットモードは、2つのグループに分かれています。

1. INPUT(インプット)パラメーター (→P. 38)
各パッド(1~10)固有の設定です。

2. COMMON(コモン)パラメーター (→P. 40)
すべてのパッド入力に共通の設定です。

設定手順

1. [TRIG] を押してトリガーセットアップ選択画面を表示させ、エディットするトリガーセットアップを選びます。

2. [SHIFT]+[TRIG] を押してトリガーセットアップエディットモードに入ります。

3. [PAGE▲]/[PAGE▼] を押して、エディットしたい項目の画面を表示させます。

* ユーティリティモードの「2-4. ジャンプトゥリセットページ」(P. 56)を「on」に設定しておくと、トリガーセットアップエディットモードに入った際、前回最後に選ばれていたページが表示されます。

4. [SEL◀]/[SEL▶]によりカーソルを移動し、設定したい項目を点滅表示させます。

* 項目が1つしかない場合は、カーソル移動の必要はありません。

5. [VALUE-]/[VALUE+]により値やオン/オフを設定します。

* データの設定を変更すると、「TRIG」表示の後に「*」が表示されます。ストアを実行するとこの表示は消えます。

```
TRIG*IN= 1
Type= KP
```

6. ユーザートリガーセットアップに保存する場合は、以下の手順でストア操作をします。

* ストアをせずにトリガーセットアップを切り替えると、エディット内容は消えてしまいます。

6-1. [SAVE/ENT] を押します。以下のような画面が表示されます。

```
Store Trigger
To= 8 InitTrig
```

6-2. [VALUE-]/[VALUE+]により「To=」にストア先のユーザートリガーセットアップ番号(8~11)を指定します。指定した番号のセットアップ名も表示されます。

6-3. [SAVE/ENT] を押すと、ストア実行の確認を求める下の画面が表示されます。

```
Store TRG to 8
Are you sure ?
```

6-4. [SAVE/ENT] または [VALUE+] を押すと、ストアが実行されます。

* ストアをキャンセルする場合は、[VALUE-] を押します。ストアが終了すると、以下の画面が表示されます。

```
Complete !
```

トリガーセットアップエディットモードの機能一覧

ページ

1. INPUT(インプット)パラメーター	38
1-1. パッドタイプ	38
1-2. ゲイン、ミニマムベロシティ	38
1-3. ベロシティカーブ	39
1-4. セルフリジェクション、リジェクション	39
1-5. 指定リジェクション	39
1-6. トリガーセットアップコピー	39
2. COMMON(コモン)パラメーター	40
2-1. ハイハットオフセット	40
2-2. インクリメント/デクリメント	40
2-3. インプットエクステンジ	41
2-4. トリガーセットアップネーム	41

トリガーセットアップエディットモード

1. INPUT(インプット)パラメーター

パッド(1~10)それぞれについて、固有の設定をします。以下の6ページに分かれています。

- 1-1. パッドタイプ P. 38
- 1-2. ゲイン、ミニマムベロシティ P. 38
- 1-3. ベロシティカーブ P. 39
- 1-4. セルフリジェクション、リジェクション P. 39
- 1-5. 指定リジェクション P. 39
- 1-6. トリガーセットアップコピー P. 39

1-1. パッドタイプ

トリガー入力端子①に接続したパッドやトリガーセンサーのタイプを設定します。適切なパッドタイプを選ぶことで、パッドの機能を十分に活かすことができます。

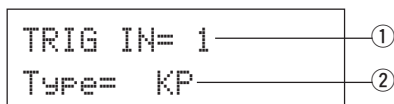

① TRIG IN(トリガー入力番号)

【設定範囲】1~10

エディット対象パッドのトリガー入力端子の番号を指定します。

* ユーティリティモードの「2-1. ラーンモード」(P. 56)の設定により、パッドを叩くことでこのトリガー入力番号を指定することができます。

② Type(パッドタイプ)

①TRIG INで指定した入力端子に接続しているパッドの種類を設定します。

- * 「1-2. ゲイン、ミニマムベロシティ」(P. 38)、「1-4. セルフリジェクション」(P. 39)の値は、ここで設定したパッドタイプに最適な値に自動設定されます。
- * 入力端子1のみ、“HH contrler”を指定できます。ハイハットコントローラーHH65、HH60、HH80、HH80Aを入力端子1に接続し、“HH contrler”に設定することで、キックペダルの代わりに使うことができます。接続にはステレオプラグ付ケーブルが必要です。

各パッドタイプ表示の意味は以下の通りです。

KP	KP80S/80/65/60
TP1/SnrA	TP65S/65(主にスネアパッドとして使用) *1
TP1/SnrB	TP65S/65(主にスネアパッドとして使用) *1, *2
TP1/Tom	TP65S/65(主にタムパッドとして使用) *1
TP2-A	TP80S/80/65/60 *3
TP2-B	TP80S/80/65/60 *3
PCY1	PCY150S
PCY2	PCY130S/130
PCY3	PCY80S/80/65S/65/60/10
RHH	RHH130
RHP Pad	RHP120SD/120/100/80(パッド側) *4
RHP Rim	RHP120SD/120/100/80(リム側) *4
RHP Kick	KP120
BP	BP80 *5
DT Snare	ドラムトリガー-DTシリーズ(スネアドラム用)

- DT HiTom ドラムトリガー-DTシリーズ(ハイタム用)
- DT LoTom ドラムトリガー-DTシリーズ(ロータム用)
- DT Kick ドラムトリガー-DTシリーズ(キックドラム用)
- misc 1~6 他社製パッド1~6
- HH Contrler ハイハットコントローラーHH65/60をInput 1に接続して、キックペダルとして使用

*1 TP65SをInput 2/6/7に接続すると、3ゾーン機能(パッド音色×1、リム音色×2)が利用できます。Input 2/6/7以外に接続すると、リムは1音色となります。
クローズドリズムショット用に、「TP1/SnrA」はリム1側の感度が、「TP1/SnrB」はリム2側の感度が高い設定です。「TP1/Tom」は左右のリムの感度が同じ設定です。

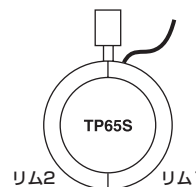

- *2 「TP1/SnrB」は「TP1/SnrA」とリム1とリム2の音色が逆になります。左利きの方が左右対称のセッティングをする場合などに有効です。
- *3 TP80SをInput 2/6/7に接続した際、「TP2-A」ではリム音がリム1(Input 2:snrR1, Input 6:rideE, Input 7:crashE)に割り当てた音色が、「TP2-B」ではリム2(Input 2:snrR2, Input 6:rideC, Input 7:crashC)に割り当てた音色が発音します。(→P. 43参照)
- *4 RHPシリーズをステレオパッドとして使う場合は、Input 9/10に接続し、Input 9にパッドの音色を、Input 10にリム側の音色を割り当てます。Input 9/10以外に接続した場合、リム音は発音されません。
- *5 BP80をステレオパッドとして使う場合は、Input 9/10に接続します。

1-2. ゲイン、ミニマムベロシティ

各入力端子①の入力感度(ゲイン)と、ベロシティの表現範囲の設定(ミニマムベロシティ)を行います。

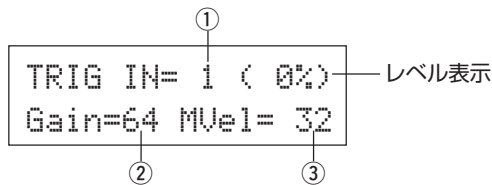

① TRIG IN(トリガー入力番号)

トリガー入力端子番号を指定します。(「1-1. パッドタイプ」と同じ)

② Gain(入力ゲイン)

【設定範囲】0~99

①TRIG INで指定した入力端子の入力ゲイン(感度)を調整します。値が大きいほど小さい入力でも発音します。

* 先に「1-1. パッドタイプ」で正しいパッドタイプに設定し、この値を自動設定した後で微調整を行ってください。

③ MVel(ベロシティ最小値)

【設定範囲】1~127

最も弱くパッドを叩いたときに出力するMIDIベロシティ(音量)を設定します。値が大きいほど小さい入力でも大きな音量で発音しますが、音量の変化幅が狭くなるのでショットの強弱による音量の表現幅が狭くなります。

パッドタイプに“HH contrler”を指定している場合、ここに設定した値が、出力されるベロシティとなります。

パッドを叩くと、ディスプレイ上段右にトリガーの入力レベルが%で表示されます。最大入力時(入力レベル99%)のベロシティが127となります。最も弱く叩いたときのレベルが低いほどショットの強弱による音量の変化幅が広がります。

* 先に「1-1. パッドタイプ」で正しいパッドタイプに設定し、この値を自動設定した後で微調整を行ってください。

1-3. ベロシティカーブ

各入力端子①の、打撃強さに対するMIDIベロシティの変化特性(ベロシティカーブ)を設定します。

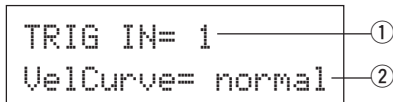

① TRIG IN(トリガー入力番号)
トリガー入力端子番号を指定します。(「1-1. パッドタイプ」と同じ)

② VelCurve(ベロシティカーブ)

①TRIG INで指定した入力端子のベロシティカーブを設定します。

normal loud 2 loud 1 hard 1 hard 2

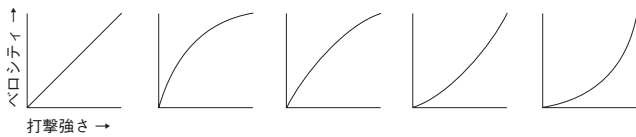

1-4. セルフリジェクション、リジェクション

各入力端子①について、ダブルトリガー(二度鳴り)やクロストーク(端子間での入力信号の混ざり合い)を防止するための設定をします。

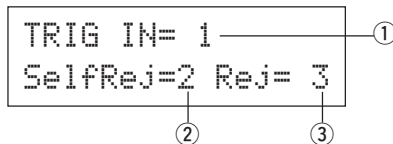

① TRIG IN(トリガー入力番号)
トリガー入力端子番号を指定します。(「1-1. パッドタイプ」と同じ)

② SelfRej(セルフリジェクション)
【設定範囲】 0~9

①TRIG INで指定した入力端子の、ダブルトリガーの発生を防止します。入力を感じたら、その後一定時間トリガーイベントを検出しません。値が大きいほど検出しない時間が長くなります。

③ Rej(リジェクション)
【設定範囲】 0~9

①TRIG INで指定した入力端子の、クロストークの発生を防止します。他のパッド(入力端子)によるトリガーイベントが発生後一定時間以内に、ここで指定した値に達しない入力レベルのトリガーに対してはトリガーイベントを発生しません。値が大きいほど強く叩かないとトリガーイベントを発生しません。

1-5. 指定リジェクション

入力端子①と入力端子③と間でのクロストークを防止します。

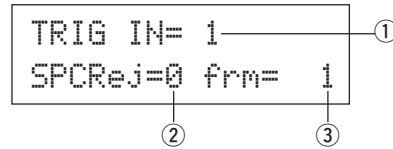

① TRIG IN(トリガー入力番号)
トリガー入力端子番号を指定します。(「1-1. パッドタイプ」と同じ)

② SPCRej(指定リジェクション)
【設定範囲】 0~9

③frmで指定した入力端子のパッドにトリガーイベントが発生後一定時間以内に、①TRIG INで指定した入力端子のパッドの入力レベルが、ここで指定した値以上でないとトリガーイベントを発生しません。値が大きいほど強く叩かないとトリガーイベントを発生しません。

③ frm(指定先トリガー入力番号)
【設定範囲】 1~10, 6&7

リジェクション設定の指定先パッドのトリガー入力端子の番号を設定します。“6&7”に設定するとトリガー入力端子6と7の両方を指定できます。

1-6. トリガーセットアップコピー

入力端子①の「1-1. パッドタイプ」~「1-5. 指定リジェクション」の設定内容すべてを、他の入力端子②の設定にコピーします。

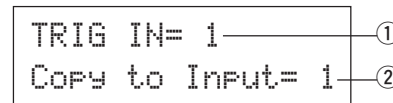

❗ トリガーセットアップコピーを行うと、コピー先入力端子のトリガーセットアップの内容はすべてコピー元の内容に書き替えられてしまいます。

① TRIG IN(トリガー入力番号)
コピー元パッドのトリガー入力端子の番号(1~10)を設定します。

② Copy to Input(コピー先トリガー入力番号)
コピー先パッドのトリガー入力端子の番号(1~10)を設定します。

操作手順

- 上記画面でコピー元とコピー先それぞれのトリガー入力端子を指定し、[SAVE/ENT]を押します。
コピー実行の確認を求める下の画面が表示されます。

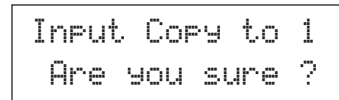

2. [SAVE/ENT]または[VALUE+]を押すと、コピーが実行されます。

* コピーをキャンセルする場合は[VALUE-]を押します。

コピーが終了すると“Complete !”と表示されます。

2. COMMON(コモン)パラメーター

すべてのパッド(1~10)入りに共通の設定をします。

以下の3ページに分かれています。

- 2-1. ハイハットオフセット P. 40
- 2-2. インクリメント/デクリメント P. 40
- 2-3. インプットエクステンジ P. 41
- 2-4. トリガーセットアップネーム P. 41

2-1. ハイハットオフセット

リアパネルのHI HAT CONTROL端子に接続したフットコントローラーによる送信データの値に対して、ここで設定した値分だけブライマイナスすることができます。

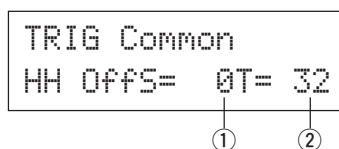

① HH OFFS(ハイハットオフセット)

フットコントローラーの送信データは、値が小さいほど速く発音します。つまりフットコントローラーの踏み込みがより浅いポイントで発音します。ハイハットコントロールの場合は、クローズになる踏み込みのポイントを微調整できます。

② T(フットブラッシュ検出時間)

フットブラッシュを検出する時間を設定します。

値が大きいくほどフットブラッシュが出しやすくなります。

* 値を大きくしすぎると、連続して踏んでいる場合に誤ってスブラッシュ音が出やすくなります。

2-2. インクリメント/デクリメント

特定のパッドを叩くことで、現在選択されているドラムキット番号が+1(インクリメント)/-1(デクリメント)するように、パッドの機能を設定します。

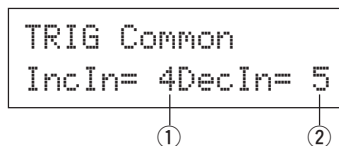

① Incln(インクリメント用パッド)

【設定範囲】 --, 1~10

インクリメント(+1)機能に設定するパッドのトリガー入力端子の番号を指定します。“--”はパッドに本機能が割り当てられていない状態を示します。

② Decln(デクリメント用パッド)

【設定範囲】 --, 1~10

デクリメント(-1)機能に設定するパッドのトリガー入力端子の番号を指定します。“--”はパッドに本機能が割り当てられていない状態を示します。

態を示します。

- * ドラムキットを切り替えても、指定したトリガー入力端子に接続されているパッドは、常にインクリメント/デクリメント機能となります。ドラムキットごとに設定したい場合は、ドラムキットボイスエディットモード「2-6. ファンクション」(P. 47)をご覧ください。

2-3. インプットエクスチェンジ

トリガー入力端子1と9/10との間で、パッドからのトリガー信号を入れ替えます。

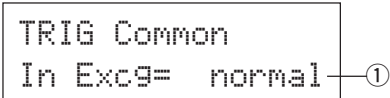

① In Excg(インプットエクスチェンジ)

normal : 通常動作します。

9↔10 : 入力端子9と10の間で信号が入れ替わります。

1↔9 : 入力端子1と9の間で信号が入れ替わります。

PCY10を入力端子9/10に接続した場合は、入力端子10にカップの音が入アサインされていますので、“9↔10”の設定をおすすめします。

KP65の追加入力端子を活用しパッドを増設した場合は、KP65を入力端子9/10に接続し、“1↔9”の設定にすることをおすすめします。

- * 入力端子1にTP65Sを接続することもできますが、クランプを上にして左側のリムは発音しません。パッド中央部と右側のリムの2音色となります。

2-4. トリガーセットアップネーム

現在選択中(エディット中)のトリガーセットアップの名前を変更します。

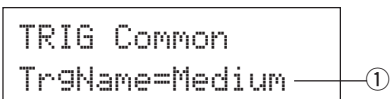

① TrgName(トリガーセットアップネーム)

設定手順

1. 上記画面において、変更したい文字位置へ[SEL◀]/[SEL▶]によりカーソルを移動します。
2. [VALUE-]/[VALUE+]により目的のアルファベット、数字、記号を選びます。
3. 上記1, 2の操作を繰り返して、最大8文字のトリガーセットアップネームを作成します。

●使用できる文字(表示順)

スペース

```
!"#$%&'()*+,-./0123456789:;<=>?@
ABCDEFGHIJKLMNOPQRSTUVWXYZ[^\`_
abcdefghijklmnopqrstuvwxyz{|}~
```

ドラムキットボイスエディットモード

現在選ばれているドラムキットの個々のパッド(トリガー入力ソース)ごとに、どのボイスをどのように鳴らすかを設定するためのモードです。

■ ドラムキットボイスエディットモードでできること

ドラムキットボイスエディットモードでは、現在選択しているドラムキット(ドラムキット用のエディットバッファーにあるデータ)を対象に、各種設定をします。

プリセットドラムキット(No. 1~48)もユーザードラムキット(No. 49~80)もエディットすることができます。

エディットしたドラムキットは、ストア操作によりユーザードラムキット(No. 49~80)に保存することができます。

- * ストア操作をせずにドラムキットを切り替えると、元の内容に戻ります。
- * プリセットドラムキット(No. 1~48)には保存(データの書き替え)することができません。

■ ドラムキットボイスエディットモードに入るには

フロントパネルの[VOICE]ボタンを押します。

ドラムキットボイスエディットモードに入ると、下のようにボイスパラメーターの先頭のページ(ボイス)が表示されます。

VOICE



```
KIT IN=kick  U=1
=K/017 BDbasc1
```

■ ドラムキットボイスエディットモードの内容

ドラムキットボイスエディットモードは、5つのグループに分かれています。

1. ボイスパラメーター (→P. 43)
パッドの入力ソースごとの音色設定です。
2. インプットCOMMONパラメーター (→P. 46)
パッドの入力ソースごとの音色パラメーターのうち、2レイヤーで共通の設定です。
3. リバース (→P. 48)
内蔵リバースエフェクターの設定をします。
4. セットアップ (→P. 49)
ドラムキットが選択されたときにMIDI出力するデータの設定と、ドラムキットボイスの設定のコピーをします。
5. ドラムキットCOMMONパラメーター (→P. 50)
ドラムキット全体に共通する設定をします。

設定手順

1. [DRUMKIT]を押してドラムキット選択画面を表示させ、エディットするドラムキットを選んでおきます。
2. [VOICE]を押してドラムキットボイスエディットモードに入ります。

3. [PAGE▲]/[PAGE▼]を押して、エディットしたい項目の画面を表示させます。

* ユーティリティモードの「2-4. ジャンプトゥリセントページ」(P. 56)を“on”に設定しておく、ドラムキットボイスエディットモードに入った際、前回最後に選ばれていたページが表示されます。

4. [SEL.◀]/[SEL.▶]によりカーソルを移動し、設定したい項目を点滅表示させます。

* 項目が1つしかない場合は、カーソル移動の必要はありません。

5. [VALUE-]/[VALUE+]により値やオン/オフを設定します。
[VOICE]を押すと、編集中のドラムキットボイスをモニターすることができます。

* データの設定を変更すると、“KIT”表示の後に“*”が表示されます。ストアを実行するとこの表示は消えます。

```
KIT*IN=kick  U=1
=K/019 BDaftty1
```

6. ユーザードラムキットに保存する場合は、以下の手順でストア操作をします。

* ストアをせずにドラムキットを切り替えると、エディット内容は消えてしまいます。

- 6-1. [SAVE/ENT.]を押します。以下のような画面が表示されます。

```
Store Drunkit
=49  User Kit
```

- 6-2. [VALUE-]/[VALUE+]により“Tc=”にストア先のドラムキット番号(49~80)を指定します。指定した番号のドラムキット名も表示されます。

- 6-3. [SAVE/ENT.]を押すと、ストア実行の確認を求める下の画面が表示されます。

```
Store KIT to= 49
Are you sure ?
```

- 6-4. [SAVE/ENT.]または[VALUE+]を押すと、ストアが実行されます。

* ストアをキャンセルする場合は、[VALUE-]を押します。ストアが終了すると、以下の画面が表示されます。

```
Complete !
```

ドラムキットボイスエディットモードの機能一覧

	ページ
1. ボイスパラメーター	43
1-1. ボイス	44
1-2. ボリューム、パン	44
1-3. チューニング	44
1-4. レイヤーバランス	45
1-5. ディケイ、カットオフ周波数	45
1-6. ノートナンバー	45
1-7. チャンネル、ゲートタイム	45
2. インプットコモンパラメーター	46
2-1. クロスフェード	46
2-2. リバースェンド	46
2-3. オルタネイトグループ、キーアサインモード ..	46
2-4. ホールドモード	47
2-5. キーオフイネーブル	47
2-6. ファンクション	47
2-7. パッドソング	47
2-8. リムトゥパッド	48
3. リバース	48
3-1. リバースタイプ、タイム	48
3-2. リバースマスターリターン	48
4. セットアップ	49
4-1. プログラムチェンジ、バンクセレクト	49
4-2. ボリューム、パン	49
4-3. ドラムキットボイスコピー	49
5. ドラムキットコモンパラメーター	50
5-1. ボリューム	50
5-2. ドラムリバースェンド	50
5-3. ハイハットセンシティビティ	50
5-4. ソングセレクト	50
5-5. ドラムキットネーム	50

1. ボイスパラメーター

パッドの入カソースごとに音色を設定します。
 パッドの入カソースとは、DTXPRESS IIIの入カ端子1~10に接続しているパッドやトリガーセンサーから送られるトリガー情報の種類をいいます。
 TP60/65/80, KP60/65/80, PCY60/65/80/130, DT10/20などのモノラル出力のパッド類の場合は、1つの入カ端子には1つの入カソースが割り当てられます。
 TP65S/80S, PCY65S/80S/130Sなどのステレオ出力のパッド類の場合は、1つの入カ端子に2つの入カソース(パッド入力とリムスイッチ入力、2種類のパッド入力など)が割り当てられます。
 TP65S/PCY150Sなどの3ゾーンパッド類の場合は、1つの入カ端子に3つの入カソース(2種類のパッド入力とリムスイッチ入力など)が割り当てられます。
 ボイスパラメーターは、以下の7ページに分かれています。

- 1-1. ボイス P. 44
- 1-2. ボリューム、パン P. 44
- 1-3. チューニング P. 44
- 1-4. レイヤーバランス P. 45
- 1-5. ディケイ、カットオフ周波数 P. 45
- 1-6. ノートナンバー P. 45
- 1-7. チャンネル、ゲートタイム P. 45

エディットする入カソースの選択

ボイスパラメーターの設定画面では、それぞれエディット対象の入カソース①を選択してから設定を行います。
 また、1つのトリガー入力に対して2つのボイス/キーオンを発音/発生(パッドを叩くと同時に2つのボイスが鳴る)させることができます。これを2レイヤーといい、2レイヤーに設定(1-1. ボイスで設定)している場合は、どちらのレイヤーかレイヤー番号②も指定します。

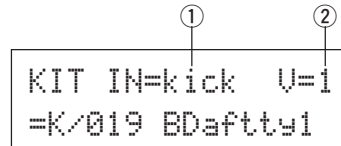

① IN(入カソース)

各入カソース表示の意味は以下の通りです。

- kick トリガー入力端子1のパッド入力
- kickR トリガー入力端子1のリムスイッチ入力
- snare トリガー入力端子2のパッド入力
- snrR1 トリガー入力端子2のリムスイッチ1入力
- snrR2 トリガー入力端子2のリムスイッチ2入力
- tom1 トリガー入力端子3のパッド入力
- tom1R トリガー入力端子3のリムスイッチ入力
- tom2 トリガー入力端子4のパッド入力
- tom2R トリガー入力端子4のリムスイッチ入力
- tom3 トリガー入力端子5のパッド入力
- tom3R トリガー入力端子5のリムスイッチ入力
- ride トリガー入力端子6のパッド入力
- rideE トリガー入力端子6のエッジリムスイッチ入力
- rideC トリガー入力端子6のカップスイッチ入力

ドラムキットボイスエディットモード

crash	トリガー入力端子7のパッド入力
crashE	トリガー入力端子7のエッジリムスイッチ入力
crashC	トリガー入力端子7のカップスイッチ入力
open	トリガー入力端子8のパッド入力(ハイハットコントローラーがフルクローズでないとき)
openR	トリガー入力端子8のリムスイッチ入力(ハイハットコントローラーがフルクローズでないとき)
close	トリガー入力端子8のパッド入力(ハイハットコントローラーがフルクローズのとき)
closeR	トリガー入力端子8のリムスイッチ入力(ハイハットコントローラーがフルクローズのとき)
footC1	トリガー入力端子8のハイハットコントローラーを踏んだイベント
splash	トリガー入力端子8のハイハットコントローラーのスプラッシュイベント
crash2	トリガー入力端子9のパッド入力
pad 10	トリガー入力端子10のパッド入力

- * ユーティリティモードの「2-1. ラーンモード」(P. 56)の設定により、パッドを叩くことで入力ソースを指定することができます。
- * モノラル出力のパッド類にはリムスイッチ出力はありません。

② レイヤー番号

【設定範囲】 1, 2, -

2レイヤーで鳴らす場合は、ここでどちらのレイヤー(“1”または“2”)を設定の対象にするかを選びます。

1ボイスしか設定していない場合は“-”が表示され、切り替えできません。

- * 2レイヤーにするか1ボイスだけにするかは、「1-1. ボイス」画面で設定します。

同じドラムキットの中で、複数のパッドで同じMIDIノートナンバーを設定している場合は、トリガー入力端子の番号が小さいものの設定が優先され、どのパッドを叩いても同じ音(設定)で鳴ります。

1-1. ボイス

入力ソース①ごとに、その入力で鳴らす音色(ドラムボイス)③を設定します。1入力ソース(パッドの1ショット)で2音色②を同時に鳴らすことができます。

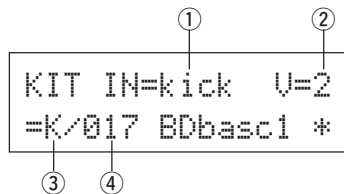

- ① IN(入力ソース)
- ② レイヤー番号

設定対象の入力ソースとレイヤーを指定します。(P. 43参照)
2レイヤーにするか1ボイスだけにするかは、この画面で設定します。レイヤー番号は、“1”か“2”のどちらかしか選べません。

③ ボイスの分類

入力ソース①のレイヤー②で鳴らす、ドラムボイスの分類を選択します。
それぞれの記号は、ドラムボイスの分類を表します。

- K: アコースティックなキック
- k: エレクトリックなキック
- S: アコースティックなスネア
- s: エレクトリックなスネア
- T: アコースティックなタム
- t: エレクトリックなタム
- C: シンバル
- H: ハイハット
- P: パーカッション
- E: 効果音その1
- e: 効果音その2
- L: ドラムループ
- m: その他の音色

④ ボイス番号 ボイス名

割り当てられたボイスを選択します。ボイス番号(1~127)とボイス名が表示されます。2レイヤーに設定されている場合は、ボイス名の後に“*”が表示されます。

“0”に設定すると、ボイス名に“NoAssign”と表示され、音が鳴らなくなります。

- * ドラムボイスの一覧は「ドラムボイスリスト」(P. 72)をご覧ください。

1-2. ボリューム、パン

入力ソース①のレイヤー②ごとに、その入力で鳴らすドラムボイスの音量③とパン④(ステレオの定位)を設定します。

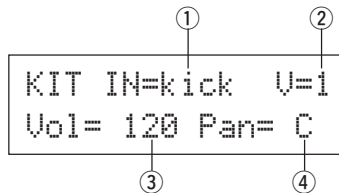

- ① IN(入力ソース)
 - ② レイヤー番号
- 設定対象の入力ソースとレイヤーを指定します。(P. 43参照)
- ③ Vol(ボリューム)
【設定範囲】 0~127
 - ④ Pan(パン)
【設定範囲】 L64~C~R63

1-3. チューニング

入力ソース①のレイヤー②ごとに、その入力で鳴らすドラムボイスのチューニングを設定します。

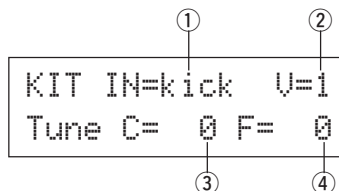

- ① IN(入力ソース)
- ② レイヤー番号

設定対象の入力ソースとレイヤーを指定します。(P. 43参照)

- ③ Tune C(チューンコース)
【設定範囲】 -24~0~+24

チューニングを半音単位で設定できます。

- ③ Tune F(チューンフィン)
【設定範囲】 -64~0~+63

チューニングを約1.17セント単位で調整できます。

1-4. レイヤーバランス

入力ソース①のレイヤー②ごとに、その入力で鳴らすドラムボイスが2レイヤー構成(2つの音色波形で構成)の場合、レイヤー間(2つの音色波形間)の音量バランスを設定します。

* 1レイヤーボイスが選ばれている場合、設定は無効です。

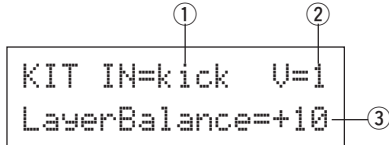

- ① IN(入力ソース)
- ② レイヤー番号

設定対象の入力ソースとレイヤーを指定します。(P. 43参照)

- ③ LayerBalance(レイヤーバランス)
【設定範囲】 -64~0~+63, ---

2レイヤー間の音量バランスを設定します。

* 1レイヤーのドラムボイスの場合は、“---”表示となり設定できません。

1-5. ディケイ、カットオフ周波数

入力ソース①のレイヤー②ごとに、その入力で鳴らすドラムボイスのディケイとフィルターのカットオフ周波数を設定し、音色を調整します。

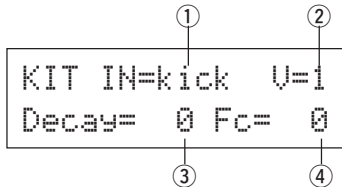

- ① IN(入力ソース)
- ② レイヤー番号

設定対象の入力ソースとレイヤーを指定します。(P. 43参照)

- ② Decay(ディケイ)
【設定範囲】 -64~0~+63

プラスの値にすると歯切れの良い音になります。

- ③ Fc(カットオフ周波数)
【設定範囲】 -64~0~+63

値をプラスにすると明るい音に、マイナスにすると丸い音になります。

1-6. ノートナンバー

入力ソース①のレイヤー②ごとに、その入力があったときに出力するMIDIノートナンバーを設定します。

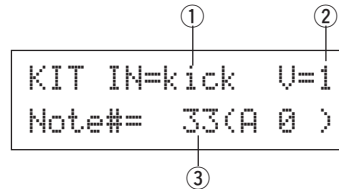

- ① IN(入力ソース)
- ② レイヤー番号

設定対象の入力ソースとレイヤーを指定します。(P. 43参照)

- ③ Note#(MIDIノートナンバー)
【設定範囲】 0~127 (C-2~G8)

MIDIノートナンバーを設定します。ノートナンバーと音名が表示されます。

* 他の入力ソースですでに割り当てられているMIDIノートナンバーを設定した場合、“Note#=”の後に“*”が表示されます。

1-7. チャンネル、ゲートタイム

入力ソース①のレイヤー②ごとに、その入力があったときに出力するMIDIノートオン情報の出力MIDIチャンネルとゲートタイム(キーオンからキーオフまでの時間間隔)を設定します。

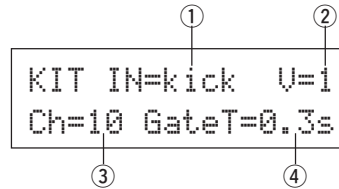

- ① IN(入力ソース)
- ② レイヤー番号

設定対象の入力ソースとレイヤーを指定します。(P. 43参照)

- ③ Ch(MIDIチャンネル)
【設定範囲】 1~16

- ④ GateT(ゲートタイム)
【設定範囲】 0.0s~9.9s

2. インプットCOMMONパラメーター

パッドの入カソースごとの音色パラメーターのうち、2レイヤーで共通の設定です。

インプットCOMMONパラメーターは、以下の8ページに分かれています。

- 2-1. クロスフェード..... P. 46
- 2-2. リバースェンド..... P. 46
- 2-3. オルタネイトグループ、キアサインモード .. P. 46
- 2-4. ホールドモード..... P. 47
- 2-5. キーオフ イネーブル..... P. 47
- 2-6. ファンクション..... P. 47
- 2-7. パッドソング..... P. 47
- 2-8. リムトップパッド..... P. 48

エディットする入カソースの選択

インプットCOMMONパラメーターの設定画面では、それぞれエディット対象の入カソース①を選択してから設定を行います。(入カソースの選択についてはP. 43を参照してください。)



ただし、ボイスパラメーターと同様、『同じドラムキットの中で、複数のパッドで同じMIDIノートナンバーを設定している場合は、トリガー入力端子の番号が小さいもの設定が優先され、どのパッドを叩いても同じ音(設定)で鳴る。』ため、「2-1. クロスフェード」から「2-5. キーオフ イネーブル」設定画面において、設定が無効となる場合は、以下のように表示され編集はできません。

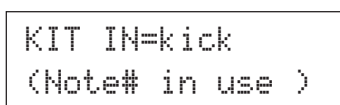

2-1. クロスフェード

入カソース①で鳴る2つのレイヤーボイス間でベロシティ(音量)変化によるクロスフェードを行う際の設定です。

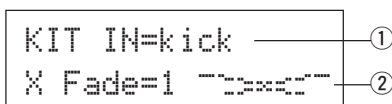

① IN(入カソース)

設定対象の入カソースを指定します。(上記参照)

② j(クロスフェードタイプ)

【設定範囲】 0~9

クロスフェードのタイプ(“1”~“9”)を選びます。タイプ番号の右にはその変化グラフが表示されます。

“0”に設定するとクロスフェードは行われません。

2-2. リバースェンド

入カソース①で鳴るボイス(レイヤー1, 2)の、リバースェンドへの送り量②を設定します。

* ここで設定した送り量に「5-2. ドラムリバースェンド」(P. 50)の設定を掛け合わせたものが、実際の送り量になります。

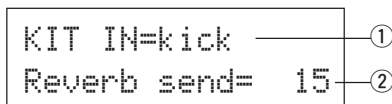

① IN(入カソース)

設定対象の入カソースを指定します。(P. 43参照)

② Reverb send(リバースェンド量)

【設定範囲】 0~127

2-3. オルタネイトグループ、キアサインモード

入カソース①で鳴るボイス(レイヤー1, 2)の、オルタネイトグループとキアサインモードを設定します。

オルタネイトグループ: 同じグループ番号に設定したボイスどうしは、同時に発音しなくなります。たとえばハイハットクローズとハイハットオープンを同じグループ番号に設定すると、オープンの発音を消してからクローズが発音します。

キアサインモード: 同じMIDIノートナンバーのボイスが同時に複数鳴る場合の発音ルールを設定します。

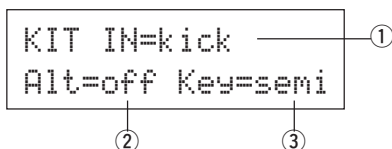

① IN(入カソース)

設定対象の入カソースを指定します。(P. 43参照)

② Alt(オルタネイトグループ)

【設定範囲】 off, pdl, HH, 1~15

同時に鳴らしたくないドラムボイスを同じグループ番号に指定しておきます。

ハイハットペダルを踏んだ時のボイス(“footCl”や“splash”など)には、“pdl”を設定します。

ハイハットパッドを叩いた時のボイス(“open”、“openR”、“close”、“closeR”など)には、“HH”を設定します。“off”に設定すると消音動作は行われません。

* ボイスの中には、ハイハットなどのようにオルタネイトグループがプリセットで設定されている場合があります。

③ Key(キアサインモード)

同じMIDIノートナンバーのボイスが同時に複数鳴る場合の発音ルールを設定します。

poly: 制約なしに重ねて発音します。

semi: 常に最大2音まで鳴るように、3音目を鳴らさず場合は前に発音中の音が消音されます。

mono: 前に発音中の音を消音し、常に1音だけを発音します。

high：前に発音中の音を消音し、常に1音だけを発音します。ただし、最大同時発音数の32音を越えた場合でもこのノートナンバーのボイスは消音されません。

2-4. ホールドモード

入力ソース①で鳴るボイス(レイヤー1, 2)の、ホールドモードを設定します。

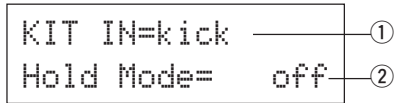

① IN(入力ソース)

設定対象の入力ソースを指定します。(P. 43参照)

② Hold Mode(ホールドモード)

on：パッドを叩くたびにMIDIキーオンとMIDIキーオフが交互に出力されます。

off：通常動作。パッドを叩く動作ではMIDIキーオンだけを出力(ディケイタイム終了後自動的にキーオフを出力)します。

* “on”に設定した場合は、「2-3. オルタネイトグループ、キアアサインモード」で“Key=high”に設定することが望ましいです。

2-5. キーオフ イネーブル

入力ソース①で鳴るボイス(レイヤー1, 2)の、MIDIキーオフメッセージを認識するかどうかを設定します。

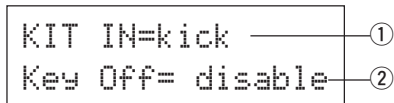

① IN(入力ソース)

設定対象の入力ソースを指定します。(P. 43参照)

② Key Off(キーオフ)

enable：キーオフを認識します。

disable：キーオフを認識しません。

* “disable”に設定した場合、ボイスによっては音が鳴りっぱなしになってしまうものがあります。[SHIFT]+[VOICE]を押すと音を止めることができます。

2-6. ファンクション

入力ソース①からのトリガーにより、ボイスを鳴らす他に別の機能②をコントロールすることができます。

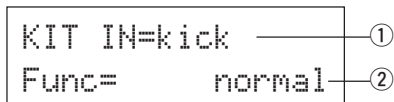

① IN(入力ソース)

設定対象の入力ソースを指定します。(P. 43参照)

② Func(ファンクション)

トリガー入力によりコントロールする機能を選択します。

normal：通常の発音動作をします。

pad song：パッドソング*の再生をコントロールします。

click onoff：クリック音をオン/オフします。

inc drumkit：ドラムキット番号を+1(インクリメント)します。

dec drumkit：ドラムキット番号を-1(デクリメント)します。

trig bypass：トリガーバイパス機能(P. 56)をオン/オフします。

start/stop：メインソング*の再生をコントロールします。

メインソング：ドラムキットプレイモードで選択され、パネル(あるいはMIDI/TO HOST入力)からコントロールされるソングです。

パッドソング：ここで設定することでトリガー入力により再生されるソングです。メインソングとは独立して再生できます。また、メインソングと同時に3曲までパッドソングを再生することができます。

* パッドソングの設定については、次項「2-7. パッドソング」を参照してください。

* 他の入力ソースですでにパッドソングが3つ選択されている場合、“pad song”は表示されません(“-----”表示)。

2-7. パッドソング

パッドソングについて設定します。

「2-6. ファンクション」の設定で、入力ソース①からのトリガーでパッドソングの再生をコントロールする場合に有効となります。

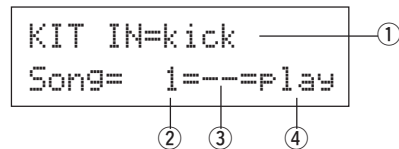

① IN(入力ソース)

設定対象の入力ソースを指定します。(P. 43参照)

② ソング番号

パッドソングに割り当てるソング番号(1~127)を設定します。

③ リピート再生

RF：リピート再生(ソングの終わりまで再生するとソングの先頭に戻り再生を繰り返す)します。

--：ノーマル再生します。

④ 再生モード

play：パッドを叩くたびに、指定したパッドソングをスタート/ストップします。

chse：パッドを叩くたびに、指定したパッドソングを1小節のみ再生しポーズします。

ctof：パッドを叩くたびに、指定したパッドソングをスタート/ストップします。ただし、“ctof”に設定されているパッドソングが再生されている場合はそれを停止します。“ctof”に設定されているパッドソングは常に1つしか再生されないように動作します。

ドラムキットボイスエディットモード

- * パッドソングはMIDIチャンネル7, 8, 9, 10のデータだけが再生されます。
- * パッドソングのテンポやボイス(音色)を元(呼び出したとき)の設定に戻したい場合は、ドラムキットを選び直してください。
- * メインソングとMIDIチャンネルが重複しないため、以下のような制限があります。
 - ・ドラムキット内の最初のパッドソングは、元のMIDIチャンネルから4を引いたチャンネルで出力する。
 - ・ドラムキット内の2番目のパッドソングは、元のMIDIチャンネルに4を足したチャンネルで出力する。
 - ・ドラムキット内の3番目のパッドソングは、MIDIチャンネルを以下のように変換して出力する。
元のMIDIチャンネル→出力MIDIチャンネル
7→15、8→16、9→1、10→2

2-8. リムトゥパッド

入力ソース①がリムスイッチ入力の場合にのみ有効な機能です。リムを叩いた時に、リムスイッチイベントと同時に同じパッド(トリガー入力端子)のパッドイベントも出力させることができます。この設定により、スネアのリムショット時にパッドも同時に鳴らすことができます。

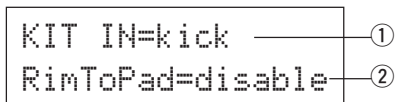

① IN(入力ソース)

設定対象の入力ソースを指定します。(P. 43参照)

- * リムスイッチ入力のソースを選びます。

② RimToPad(リムトゥパッド)

リムを叩いた時に出力するイベントを設定します。

disable : リムスイッチイベントのみを出力します。

enable : リムスイッチイベントとパッドイベントを出力します。

- * 入力ソースにリムスイッチ以外の入力を選択している場合は、“-----”と表示され、設定できません。

3. リバーブパラメーター

DTXPRESS IIIに内蔵されているリバーブエフェクターの設定をします。リバーブパラメーターは、以下の2ページに分かれています。

- 3-1. リバーブタイプ、タイム P. 48
- 3-2. リバーブマスターリターン P. 48

3-1. リバーブタイプ、タイム

ドラムキットごとに、使用するリバーブエフェクトのタイプとリバーブタイムを設定します。



① Type(リバーブタイプ)

リバーブタイプを設定します。

- none リバーブはかかりません。(スルーと同じ)
- hall 1 小ホールをシミュレーションしたリバーブです。
- hall 2 大ホールをシミュレーションしたリバーブです。
- room 1 せまい部屋をシミュレーションしたリバーブです。
- room 2 広い部屋をシミュレーションしたリバーブです。
- room 3 天井の高い部屋をシミュレーションしたリバーブです。
- stage 1 大きなステージで演奏しているようなリバーブです。
- stage 2 小さなステージで演奏しているようなリバーブです。
- plate 金属的な響きを持ったリバーブです。
- white 独特の短いリバーブです。
- tunnel トンネルの中で演奏しているようなリバーブです。
- bsemnt 地下室で演奏しているようなリバーブです。

② T(リバーブタイム)

【設定範囲】0~69

リバーブタイムを設定します。リバーブの響き方が変わります。

3-2. リバーブマスターリターン

ドラムキットごとに、リバーブエフェクトからの信号の戻り量を設定します。DTXPRESS III全体に対するリバーブのかかり具合が調整されます。

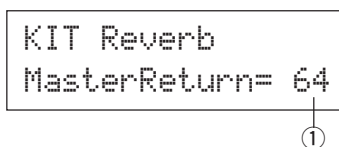

① MasterReturn(マスターリターン)

【設定範囲】0~127

4. セットアップ

ドラムキットが選択されたときにMIDI出力するデータの設定と、ドラムキットボイスの設定のコピーをします。セットアップは、以下の3ページに分かれています。

- 4-1. プログラムチェンジ、バンクセレクト P. 49
- 4-2. ボリューム、パン P. 49
- 4-3. ドラムキットボイスコピー P. 49

4-1. プログラムチェンジ、バンクセレクト

ドラムキットが選択された時に送信するMIDIプログラムチェンジナンバー③とそのバンクセレクトMSB④、LSB⑤を設定します。MIDIチャンネル①ごとに設定②することができます。ドラムキットを切り替えた際、外部MIDI機器の音色も切り替えることができます。

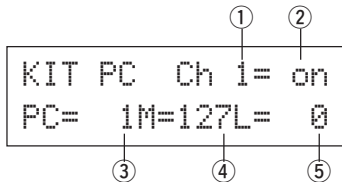

- ① MIDIチャンネル
【設定範囲】 Ch1~Ch16
- ② プログラムチェンジ出力のオン/オフ
on : 出力します。
off : 出力しません。
- ③ PC(プログラムチェンジナンバー)
【設定範囲】 1~128
- ④ M(バンクセレクトMSB)
- ⑤ L(バンクセレクトLSB)
【設定範囲】 0~127

切り替えるバンクを設定します。バンクの指定はバンクセレクトMSB, LSBの2つの数値で行います。

* バンクセレクトMSB, LSBの値については、接続するMIDI機器のボイスリスト、MIDIデータフォーマットなどをご覧ください。

4-2. ボリューム、パン

ドラムキットが選択された時に送信するMIDIコントロールチェンジのボリューム③とパン④を設定します。MIDIチャンネル①ごとに設定②することができます。ドラムキットを切り替えた際、外部MIDI機器の音色のボリューム、パンも切り替えることができます。

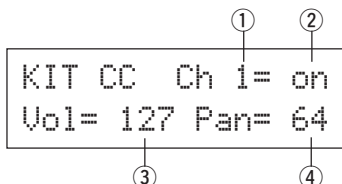

- ① MIDIチャンネル
【設定範囲】 Ch1~Ch16
- ② コントロールチェンジ出力のオン/オフ
on : 出力します。
off : 出力しません。
- ③ Vol(ボリューム)
【設定範囲】 1~128
送信するボリュームコントロールチェンジのデータ値を設定します。
- ④ Pan(パン)
【設定範囲】 0~127
送信するパンコントロールチェンジのデータ値を設定します。

4-3. ドラムキットボイスコピー

入力ソース①の「1-1. ボイス」~「2-7. パッドソング」の設定内容すべてを、他の入力ソース②の設定にコピーします。

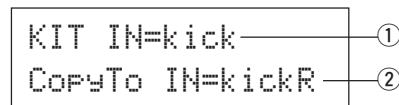

❗ ドラムキットボイスコピーを行うと、コピー先入力端子のドラムキットボイスの内容はすべてコピー元の内容に書き替えられてしまいます。

- ① IN(コピー元入力ソース)
コピー元の入力ソースを設定します。(P. 43参照)
- ② CopyTo IN(コピー先入力ソース)
コピー先の入力ソースを設定します。(P. 43参照)

操作手順

1. 上記画面でコピー元とコピー先それぞれの入力ソースを指定し、[SAVE/ENT]を押します。コピー実行の確認を求めると下の画面が表示されます。

InputCopyTo kickR
Are you sure ?

2. [SAVE/ENT]または[VALUE+]を押すと、コピーが実行されます。
* コピーをキャンセルする場合は[VALUE-]を押します。コピーが終了すると“Complete !”と表示されます。

5. ドラムキットコモンパラメーター

ドラムキット全体に共通する設定をします。ドラムキットコモンパラメーターは、以下の5ページに分かれています。

- 5-1. ボリューム..... P. 50
- 5-2. ドラムリバーブセンド..... P. 50
- 5-3. ハイハットセンシティビティ..... P. 50
- 5-4. ソングセレクト..... P. 50
- 5-5. ドラムキットネーム..... P. 50

5-1. ボリューム

ドラムボイス全体のボリュームを設定します。

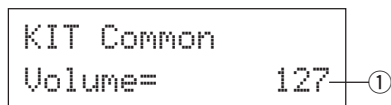

- ① Volume(ボリューム)
【設定範囲】 0~127

5-2. ドラムリバーブセンド

ドラムボイス全体のリバーブへの送り量を設定します。

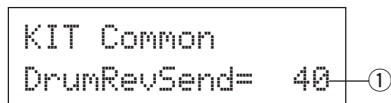

- ① DrumRevSend(ドラムリバーブセンド量)
【設定範囲】 0~127
* ここで設定した送り量に「2-2. リバーブセンド」(P.46)の設定を掛け合わせたものが、実際の送り量になります。

5-3. ハイハットセンシティビティ

リアパネルのHI HAT CONTROL端子に接続したフットコントローラの感度を設定します。

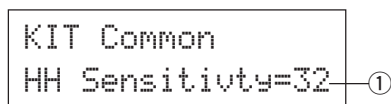

- ① HH Sensitivity(感度)
【設定範囲】 0~63
値を大きくするほど感度が高くなります。

5-4. ソングセレクト

ドラムキットを切り替えたとき、同時に(メイン)ソング①も切り替えることができます。また、テンポを切り替えることもできます。

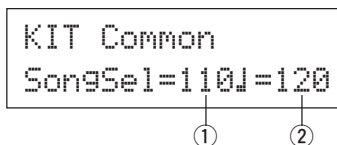

- ① Song Select(ソング番号)
【設定範囲】 ---, 1~127
再生するソングをソング番号で指定します。“---”にするとソングを切り替えません。
- ② J(テンポ)
【設定範囲】 ---, 30~300
変更するテンポを指定します。“---”にするとテンポを切り替えません。

5-5. ドラムキットネーム

現在選択中(エディット中)のドラムキットの名前を変更します。

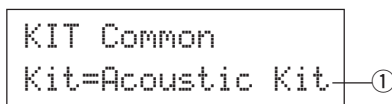

- ① Kit(ドラムキットネーム)

設定手順

1. 上記画面において、変更したい文字位置へ[SEL◀]/[SEL▶]によりカーソルを移動します。
2. [VALUE-]/[VALUE+]により目的のアルファベット、数字、記号を選びます。
3. 上記1, 2の操作を繰り返して、最大12文字のドラムキットネームを作成します。

●使用できる文字(表示順)

スペース
! " # \$ % & ' () * + , - . / 0 1 2 3 4 5 6 7 8 9 : ; < = > ? @
A B C D E F G H I J K L M N O P Q R S T U V W X Y Z [\] ^ _ `
a b c d e f g h i j k l m n o p q r s t u v w x y z { | } ~

ソングエディットモード

現在選ばれているユーザーソング(No. 96~127)について、編集を行うためのモードです。

■ ソングエディットモードに入るには

[SHIFT] ボタンを押しながら [SONG] ボタンを押します。ソングエディットモードに入ると、下のように入頭のページ(テンポ、リピート再生)が表示されます。

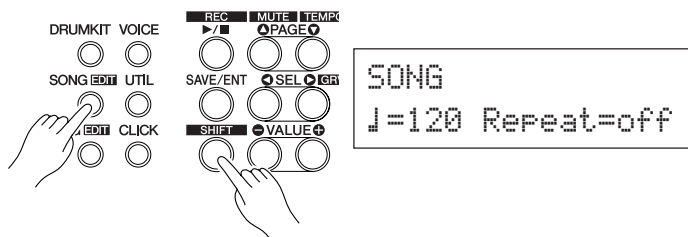

■ ソングエディットモードの内容

ソングエディットモードは、以下の9ページに分かれています。

- 1. テンポ、リピート再生 P. 51
- 2. プログラムチェンジ、バンクセレクト P. 51
- 3. ボリューム、パン P. 52
- 4. ソングコピー P. 52
- 5. クオンタイズ P. 52
- 6. クリアトラック P. 53
- 7. マージトラック P. 53
- 8. クリアソング P. 53
- 9. ソングネーム P. 53

設定手順

1. [SONG] を押してソング選択画面を表示させ、エディットするユーザーソング(No. 96~127)を選びます。
2. [SHIFT]+[SONG] を押してソングエディットモードに入ります。
 - * プリセットソングが選ばれている状態で[SHIFT]+[SONG]を押すと、“ERROR Preset Data”と表示され、ソングエディットモードには入れません。
3. [PAGE▲]/[PAGE▼] を押して、エディットしたい項目の画面を表示させます。
 - * ユーティリティモードの「2.4. ジャンプトゥプリセットページ」(P. 56)を“on”に設定しておくこと、ソングエディットモードに入った際、前回最後に選ばれていたページが表示されます。
4. [SEL◀]/[SEL▶]によりカーソルを移動し、設定したい項目を点滅表示させます。
 - * 項目が1つしかない場合は、カーソル移動の必要はありません。
5. [VALUE-]/[VALUE+]により値やオン/オフを設定します。

ソングエディットモードの各メニュー画面での設定は、そのままダイレクトにDTXPRESS III本体に記憶されます。ストア操作は必要ありません。

1. テンポ、リピート再生

ユーザーソングのテンポの変更(ソングヘッダーのテンポ情報を書き替え)とリピート再生の設定をします。

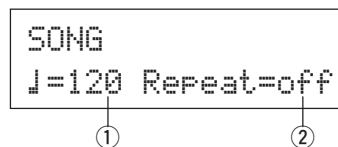

- ① ♪(テンポ)
【設定範囲】 30~300
- ② Repeat(リピート再生)
【設定範囲】 off, on
“on”に設定するとリピート再生します。
“off”に設定するとノーマル再生します。

2. プログラムチェンジ、バンクセレクト

ユーザーソングの使用音色をMIDIチャンネルごとに変更(ソングヘッダーの音色情報を書き替え)します。ソングを選択した時と再生を停止した時に、このプログラムチェンジが出力されます。

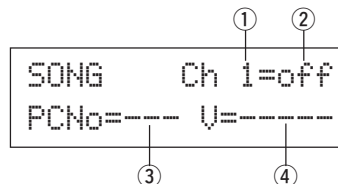

- ① MIDIチャンネル
【設定範囲】 Ch1~Ch16
- ② プログラムチェンジ出力のオン/オフ
on: 出力します。
off: 出力しません。
- ③ PCNo(プログラムチェンジナンバー)
【設定範囲】 1~128
- ④ V(バンクセレクト)
【設定範囲】 melody, drumV
切り替えるバンクを設定します。
melody: メロディ音のプログラムチェンジ(MSB=0)を出力します。
drumV: ドラムボイスのプログラムチェンジ(MSB=127)を出力します。

ソングエディットモード

3. ボリューム、パン

ユーザーソングのボリュームとパンをMIDIチャンネルごとに変更(ソングヘッダーの音色情報を書き替え)します。ソングを選択した時と再生を停止した時に、このコントロールチェンジが出力されます。

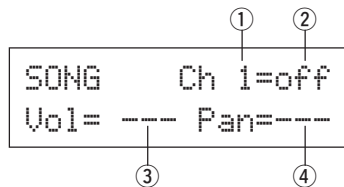

① MIDIチャンネル

【設定範囲】 Ch1~Ch16

② コントロールチェンジ出力のオン/オフ

on : 出力します。

off : 出力しません。

③ Vol(ボリューム)

【設定範囲】 0~127

④ Pan(パン)

【設定範囲】 0~127

4. ソングコピー

指定したソング①を、現在選択しているユーザーソングにコピーします。

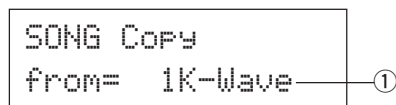

❗ ソングコピーを行うと、現在選択中のユーザーソングの内容はすべてコピー元ソングの内容に書き替えられてしまいます。

① from(コピー元ソング)

【設定範囲】 1~127

コピー元のソングを設定します。ソング番号とソング名が表示されます。プリセットソング、ユーザーソングいずれでも指定できます。

操作手順

- 上記画面でコピー元ソングを指定し、[SAVE/ENT]を押します。コピー実行の確認を求める下の画面が表示されます。

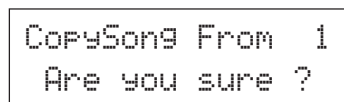

- [SAVE/ENT]または[VALUE+]を押すと、コピーが実行されます。

- * コピーをキャンセルする場合は[VALUE-]を押します。
- * ソング再生中はコピーは実行できません。“ERROR SEQ is Running”と表示されます。ソングを停止してから操作をやり直してください。
- * コピー中にメモリーが足りなくなると“ERROR Memory Full”と表示されます。不要なユーザーソングをクリアしてから操作をやり直してください。

コピーインプットが終了すると“Complete !”と表示されず。

5. クオンタイズ

ユーザーソングのトラック①ごとに、②の精度でクオンタイズ*をかけます。

クオンタイズ: タイミングがずれて録音されたシーケンスデータをジャストなタイミングに矯正する機能です。矯正する精度は、音符で指定します。

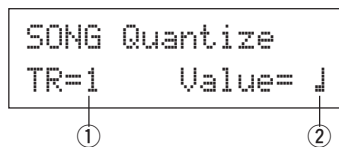

❗ クオンタイズを行うと、現在選択中のユーザーソングの指定したトラックはすべて書き替えられてしまいます。

① TR(対象トラック)

クオンタイズをかけるトラック(“1”か“2”)を指定します。

② Value(クオンタイズの精度)

【設定範囲】 ↓ 4分音符, ↓ 3 4分音符(3連),

(拍子が3拍子系の時: ↓, 付点4分音符, ↓ 4分音符)

♪ 8分音符, ♪ 3 8分音符(3連),

♩ 16分音符, ♪ 3 16分音符(3連)

操作手順

- 上記画面でクオンタイズをかけるトラックと精度を設定し、[SAVE/ENT]を押します。クオンタイズ実行の確認を求める下の画面が表示されます。

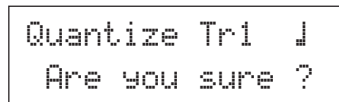

- [SAVE/ENT]または[VALUE+]を押すと、クオンタイズが実行されます。

- * クオンタイズをキャンセルする場合は[VALUE-]を押します。
- * ソング再生中はクオンタイズは実行できません。“ERROR SEQ is Running”と表示されます。ソングを停止してから操作をやり直してください。
- * クオンタイズ実行中にメモリーが足りなくなると“ERROR Memory Full”と表示されます。不要なユーザーソングをクリアしてから操作をやり直してください。

クオンタイズが終了すると“Complete !”と表示されます。

6. クリアトラック

ユーザーソングの指定トラック①の全データを消去します。

```
SONG Clear Track
Track=1
```

① TR(対象トラック)

消去するトラック(“1”か“2”)を指定します。

操作手順

1. 上記画面で消去するトラックを指定し、[SAVE/ENT]を押します。クリアトラック実行の確認を求める下の画面が表示されます。

```
Clear Track 1
Are you sure ?
```

2. [SAVE/ENT]または[VALUE+]を押すと、クリアトラックが実行されます。

- * クリアトラックをキャンセルする場合は[VALUE-]を押します。
 - * ソング再生中はクリアトラックは実行できません。“ERROR SEQ is Running”と表示されます。ソングを停止してから操作をやり直してください。
- クリアトラックが終了すると“Complete !”と表示されます。

7. マージトラック

ユーザーソングのトラック1とトラック2のシーケンスデータをマージ(ミックス)し、トラック1にまとめます。

```
SONG Merge Track
Are you sure ?
```

操作手順

1. 上記画面で[SAVE/ENT]を押すと、マージトラックが実行されます。
- マージトラックが終了すると“Complete !”と表示されます。
- * マージトラック実行中にメモリーが足りなくなると“ERROR Memory Full”と表示されます。不要なユーザーソングをクリアしてから操作をやり直してください。
 - * ソング再生中はマージトラックは実行できません。“ERROR SEQ is Running”と表示されます。ソングを停止してから操作をやり直してください。

8. クリアソング

ユーザーソングのトラック1とトラック2のシーケンスデータをすべて消去します。

```
SONG Clear Song
Are you sure ?
```

操作手順

1. 上記画面で[SAVE/ENT]を押すと、クリアソングが実行されます。

クリアソングが終了すると“Complete !”と表示されます。

- * ソング再生中はクリアソングは実行できません。“ERROR SEQ is Running”と表示されます。ソングを停止してから操作をやり直してください。

9. ソングネーム

現在選択中(エディット中)のユーザーソングの名前を変更します。

```
SONG
SngName=no name
```

① SngName(ソングネーム)

設定手順

1. 上記画面において、変更したい文字位置へ[SEL◀]/[SEL▶]によりカーソルを移動します。
2. [VALUE-]/[VALUE+]により目的のアルファベット、数字、記号を選びます。
3. 上記1, 2の操作を繰り返して、最大8文字のユーザーソングネームを作成します。

●使用できる文字(表示順)

スペース

```
!"#$%&'()*+,-./0123456789:;<=>?@
ABCDEFGHIJKLMNOPQRSTUVWXYZ[^\_`
abcdefghijklmnopqrstuvwxyz{|}~`
```

ユーティリティモード

DTXPRESS IIIのシステムやMIDIなどの各種設定を行うためのモードです。

■ ユーティリティモードに入るには

フロントパネルの[UTIL]ボタンを押します。
ユーティリティモードに入ると、下のようにTGグループの先頭のページ(イコライザー)が表示されます。

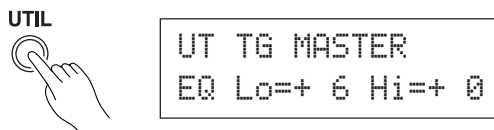

■ ユーティリティモードの内容

ユーティリティモードは、以下の6つのグループに分かれています。

1. TG(音源)グループ (→P. 55)
DTXPRESS IIIの音源部分に関する設定を行います。
2. SYSTEM(システム)グループ (→P. 56)
DTXPRESS IIIのシステム全体に関する設定を行います。
3. MIDI(ミディ)グループ (→P. 57)
DTXPRESS IIIのMIDI、TO HOSTに関する設定を行います。
4. CLK(クリック)グループ (→P. 60)
クリック音に関する設定を行います。
5. SEQ(シーケンサー)グループ (→P. 62)
シーケンサー(ソング)に関する設定を行います。
6. MAP(ドラムマップ)グループ (→P. 63)
ユーザードラムマップの編集を行います。

設定手順

1. [UTIL]を押してユーティリティモードに入ります。
2. 設定したい項目の画面を表示させます。
 - ・ [UTIL]を押すと、各グループの先頭ページに移動することができます。
 - ・ [PAGE▲]/[PAGE▼]を使うと、1ページずつ設定画面を移動することができます。ユーティリティモードの全ページ(SYSTEMグループの先頭ページからMAPグループの最終ページまで)を移動できます。
3. [SEL◀]/[SEL▶]によりカーソルを移動し、設定したい項目を点滅表示させます。
 - * 項目が1つしかない場合は、カーソル移動の必要はありません。
4. [VALUE-]/[VALUE+]により値やオン/オフを設定します。

ユーティリティモードの各メニュー画面での設定は、そのままダイレクトにDTXPRESS III本体に記憶されます。ストア操作は必要ありません。

ユーティリティモードの機能一覧

ページ

1. TG(音源)グループ	55
1-1. イコライザー(EQ)	55
1-2. ミュート	55
1-3. チューニング	55
1-4. ボリューム	55
1-5. リバースバイパス	55
2. SYSTEM(システム)グループ	56
2-1. ラーンモード	56
2-2. トリガーバイパス	56
2-3. ボリュームモード	56
2-4. ジャンプ トゥ リセットページ	56
2-5. ファクトリーセット	57
3. MIDI(ミディ)グループ	57
3-1. バルクダンブ	57
3-2. チャンネル10のプログラムチェンジ/ チャンネルイベントの受信	58
3-3. プログラムチェンジ/システム エクスクルーシブメッセージの受信	58
3-4. プログラムチェンジテーブル	59
3-5. MIDIモード	59
3-6. デバイスナンバー、ローカルコントロール	59
3-7. MIDIマージ	59
3-8. ダンプインターバル	60
3-9. センドハイハットコントロール	60
3-10. ホストスルーポート	60
4. CLK(クリック)グループ	60
4-1. クリックボイスセット	60
4-2. クリックボイス	60
4-3. クリックボリューム、チューニング	61
4-4. クリックノートナンバー	61
4-5. クリックモード	61
4-6. クリックアウトセレクト	61
5. SEQ(シーケンサー)グループ	62
5-1. MIDIコントロール	62
5-2. カウントスイッチ	62
5-3. シンクモード	62
5-4. ユーズテンポ	62
6. MAP(ドラムマップ)グループ	63
6-1. ボイス	63
6-2. ボリューム、パン	63
6-3. チューニング	63
6-4. レイヤーバランス	64
6-5. ディケイ、カットオフ周波数	64
6-6. リバースセンド	64
6-7. オルタナイトグループ、キーアサインモード ..	64
6-8. キーオフ イネーブル	64
6-9. マップコピー	65

1. TG(音源)グループ

DTXPRESS IIIの音源部分に関する設定を行います。
以下の5ページに分かれています。

- 1-1. イコライザー(EQ) P. 55
- 1-2. ミュート P. 55
- 1-3. チューニング P. 55
- 1-4. ボリューム P. 55
- 1-5. リバースバイパス P. 55

1-1. イコライザー(EQ)

マスターイコライザー(2バンドシェルビングタイプ)の設定です。

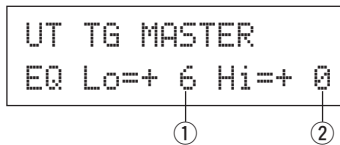

- ① EQ Lo(低域ゲイン)
【設定範囲】+0~+12 (dB)
- ② EQ Hi(高域ゲイン)
【設定範囲】+0~+12 (dB)

1-2. ミュート

K(キック)、S(スネア)、C(シンバル)、M(その他)の4つのドラムボイスの種類ごとに、ミュートを設定できます。



- ① ドラム音ミュート
【設定範囲】n(ミュート：発音しない), q(発音する)

* ドラムボイスの種類

ドラムボイスは、その音の種類によりキック、スネアなどのいくつかのグループに分類されています。

ドラムボイスの分類については、「ドラムボイスリスト」(P.72)をご覧ください。

ドラムボイスの分類	ミュートの分類
K, k	K(キック)
S, s	S(スネア)
C, H	C(シンバル)
T, t, P, E, e, L, m	M(その他)

ヒント パッド(トリガー)によるドラム音色はミュートされないで、スネアをミュートしたソングに合わせてドラムを練習(スネアは実際の演奏により発音)するなどできます。

1-3. チューニング

音源全体のチューニングの設定です。

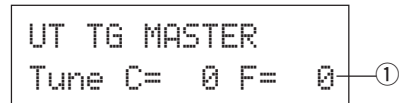

- ① Tune C(チューンコース)
【設定範囲】-24~0~+24
チューニングを半音単位で設定できます。
- ② Tune F(チューンフィン)
【設定範囲】-64~0~+63
チューニングを約1.17セント単位で調整できます。

1-4. ボリューム

音源全体のボリュームの設定です。

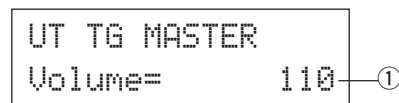

- ① Volume(ボリューム)
【設定範囲】0~127

1-5. リバースバイパス

システムエフェクトのリバースを、バイパスするかどうかの設定です。

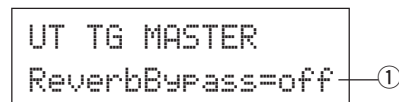

- ① ReverbBypass(リバースバイパス)
off : バイパスしません(機能する)。通常状態。
on : バイパスします。リバースはかからなくなります。

2. SYSTEM(システム)グループ

DTXPRESS IIIのシステム全体に関する設定を行います。以下の5ページに分かれています。

- 2-1. ラーン(学習)モード P. 56
- 2-2. トリガーバイパス P. 56
- 2-3. ボリュームモード P. 56
- 2-4. ジャンプトゥリセントページ P. 56
- 2-5. ファクトリーセット P. 57

2-1. ラーン(学習)モード

トリガーセットアップエディットモードおよびドラムキットボイスエディットモードの際、エディット対象のパッド(トリガー入力)の指定をパッドを叩くことで行うことができるようにする機能です。また、ユーティリティモードのユーザーマップ設定画面において、MIDIノートナンバーの指定をMIDI IN/TO HOST端子からのMIDIキーオン入力により行うこともできます。

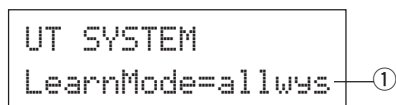

① LearnMode(ラーンモード)

allwys : 常にパッド/キーオンによる指定ができます。
 shift : [SHIFT]を押しながらパッドを叩く/キーオンを入力することで指定できます。
 none : パッド/キーオンによる指定はできません。

2-2. トリガーバイパス

DTXPRESS IIIに接続されているすべてのパッド(ハイハットコントローラーも)からのトリガー信号を受け付けなくする設定です。ボイスの発音もMIDIの出力も停止します。シーケンサーおよび音源は通常通り動作します。

ヒント トリガーセンサーを装着したドラムセットのセッティングを変更する場合や、ソングの再生中に誤ってパッドに当たっても不要な音が出ないようにするときに使用します。

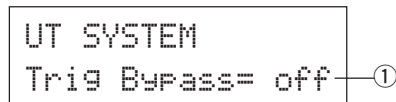

① Trig Bypass(トリガーバイパス)

off : 通常通り動作します(トリガーを受信)。
 on : トリガーをバイパスします(受信しない)。

2-3. ボリュームモード

フロントパネルのACCOMP VOLつまみおよびCLICK VOLつまみの機能を設定します。

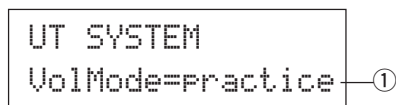

① VolMode(ボリュームモード)

- ・ practice(プラクティス)に設定した場合
 - [ACCOMP VOL]
そのまま操作するとソングの伴奏音のボリュームとして機能。
[SHIFT]を押しながら操作するとスネアドラムのボリュームとして機能。
 - [CLICK VOL]
そのまま操作するとメトロノームのクリック音のボリュームとして機能。
[SHIFT]を押しながら操作するとバスドラムのボリュームとして機能。
- ・ live(ライブ)に設定した場合
 - [ACCOMP VOL]
そのまま操作するとスネアドラムのボリュームとして機能。
[SHIFT]を押しながら操作するとシンバルのボリュームとして機能。
 - [CLICK VOL]
そのまま操作するとバスドラムのボリュームとして機能。
[SHIFT]を押しながら操作するとドラムのその他の打楽器音のボリュームとして機能。

2-4. ジャンプ トゥ リセントページ

トリガーセットアップエディットモードやドラムキットボイスエディットモードなどに入った際、前回のエディット時に最後に選ばれていたページを表示させる機能です。

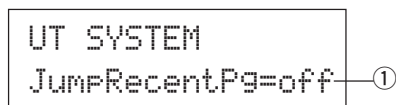

① JumpRecentPg(ジャンプ トゥ リセントページ)

- on : トリガーセットアップエディット、ドラムキットボイスエディット、ユーティリティ、ソングエディットの各モードに入った際、前回そのモードに最後にいたページを表示します。
- off : 常にそのモードの先頭のページを表示します。

2-5. ファクトリーセット

DTXPRESS IIIの内部の設定をすべて、工場出荷時の状態に戻す機能です。

```
UT SYSTEM
Factory Set
```

! ファクトリーセットを実行すると、現在DTXPRESS IIIに設定されている内容はすべて工場出荷時の内容に書き替えられてしまいます。大切なデータを失わないようにご注意ください。必要な設定やユーザーソングなどは、前もってヤマハMIDIデータファイラーMDF3などの外部機器に保存されることをおすすめします。(→P. 57「3-1. バルクダンプ」)

操作手順

1. 上記画面で[SAVE/ENT]を押すと、ファクトリーセット実行の確認を求める下の画面が表示されます。

```
All data will be
lost.AreYouSure?
```

2. ここでもう一度[SAVE/ENT]を押すとファクトリーセットが実行されます。

3. MIDI(ミディ)グループ

DTXPRESS IIIのMIDI、TO HOSTに関する設定を行います。以下の10ページに分かれています。

- 3-1. バルクダンプ P. 57
- 3-2. チャンネル10のプログラムチェンジ/
チャンネルイベントの受信 P. 58
- 3-3. プログラムチェンジ/システム
エクスクルーシブメッセージの受信 P. 58
- 3-4. プログラムチェンジテーブル P. 59
- 3-5. MIDIモード P. 59
- 3-6. デバイスナンバー、ローカルコントロール P. 59
- 3-7. MIDIマージ P. 59
- 3-8. ダンプインターバル P. 60
- 3-9. センドハイハットコントロール P. 60
- 3-10. ホストスルーポート P. 60

* MIDIについて、詳しくは「MIDIデータフォーマット」(P. 84)をご覧ください。

3-1. バルクダンプ

DTXPRESS III内のデータをMIDI OUT端子およびTO HOST端子から出力することをバルクダンプといいます。

```
UT MIDI BULKDUMP
Fmt=    all data ①
```

① Fmt(バルクダンプフォーマット)

バルクダンプするデータの種類の選択します。

all data: DTXPRESS IIIのすべてのデータ

system data: ユーティリティで設定されるデータ(ユーザーマップ以外)

user map: ユーザーマップデータ

one drumkit: 現在選択中のドラムキットデータ

all drumkit: すべてのユーザードラムキットデータ

one trigger: 現在選択中のトリガーセットアップデータ

all trigger: すべてのユーザートリガーセットアップデータ

one song: 現在選択中のユーザーソングデータ

all song: すべてのユーザーソングデータ

操作手順

1. 「MIDI機器の接続」(P. 14)、「コンピューターとの接続」(P. 28)をお読みにになり、DTXPRESS IIIのMIDI OUT端子/TO HOST端子と外部MIDI機器やコンピューターを接続し、HOST SELECTスイッチをセットします。
2. 上記画面でバルクダンプするデータの種類の指定し、[SAVE/ENT]を押します。
バルクダンプ実行の確認を求める以下の画面が表示されます。

```
BULK    all data
Are you sure ?
```

3. [SAVE/ENT]または[VALUE+]を押すと、バルクダンプが実行されます。

* バルクダンプをキャンセルする場合は、[VALUE-]を押します。

バルクダンプが終了すると、以下の画面が表示されます。

```
Complete !
```

* バルクダンプ時のデバイスナンバーは「3-6. デバイスナンバー/ローカルコントロール」(P. 59)で設定されます。

* バルクダンプに関する詳しい内容は「MIDIデータフォーマット」(P. 84)をご覧ください。

バルクデータの受信

バルクダンプにより外部に保存しておいたDTXPRESS IIIのデータを、MIDI IN/TO HOST端子から再びDTXPRESS III内に戻す操作です。

- 「MIDI機器の接続」(P. 14)、「コンピューターとの接続」(P. 28)をお読みになり、DTXPRESS IIIのMIDI OUT端子/TO HOST端子と外部MIDI機器やコンピューターを接続し、HOST SELECTスイッチをセットします。
- シーケンサー(ソング、メトロノーム)が停止した状態で、外部機器からバルクデータを送信します。
- バルクデータを受信すると、DTXPRESS IIIのディスプレイには以下の画面が表示されます。

```
BULK Receiving
Please wait...
```

- バルクデータの受信が終了すると、以下の画面が数秒表示された後、バルク受信前の表示に戻ります。

```
BULK Received.
```

* バルクデータを受信するには、あらかじめデバイスナンバー(→P. 59「3-6」)を送信側機器と合わせておき、システムエクスクルーシブメッセージを受信するように(→P. 58「3-3」)設定しておく必要があります。

3-2. チャンネル10のプログラムチェンジ/チャンネルイベントの受信

MIDIチャンネル10について、プログラムチェンジメッセージ/チャンネルイベントの受信を行うかどうかを設定します。

DTXPRESS IIIではMIDIの10チャンネルを使ってプログラムチェンジメッセージの送受信をすることで、ドラムキットを切り替えています。そのため、ソングあるいは外部MIDI機器からDTXPRESS IIIのドラムキットを切り替えるためには、この画面で受信をONに設定しておく必要があります。

```
UT MIDI RECEIVE
10PC= on 10= on
```

① ②

① 10PC(プログラムチェンジの受信)

MIDIチャンネル10のプログラムチェンジメッセージの受信を行うかどうかを設定します。

off: 受信しません。

on: 受信します。

* 以下の場合、この①10PCの設定を“on”にしてもMIDIチャンネル10のプログラムチェンジメッセージを受信しません。

- 次の②10(チャンネルイベントの受信)の設定が“off”の場合。
- 「3-3. プログラムチェンジ/システムエクスクルーシブメッセージの受信」の①PC(プログラムチェンジの受信)の設定が“off”の場合。

② 10(チャンネルイベントの受信)

MIDIチャンネル10のMIDIチャンネルメッセージの受信を行うかどうかを設定します。

off: 受信しません。

on: 受信します。

3-3. プログラムチェンジ/システムエクスクルーシブメッセージの受信

すべてのMIDIチャンネルについて、プログラムチェンジメッセージ/システムエクスクルーシブメッセージの受信を行うかどうかを設定します。

```
UT MIDI RECEIVE
PC= on SySEx= on
```

① ②

① PC(プログラムチェンジの受信)

off: プログラムチェンジメッセージを受信しません。

on: プログラムチェンジメッセージを受信します。

② SySEx(システムエクスクルーシブメッセージの受信)

off: システムエクスクルーシブメッセージを受信しません。

on: システムエクスクルーシブメッセージを受信します。

3-4. プログラムチェンジテーブル

プログラムチェンジテーブル(プログラムチェンジナンバーとドラムキットの番号の対応表)を作成します。

DTXPRESS III内部または外部MIDI機器からMIDIチャンネル10でプログラムチェンジを受信した際、DTXPRESS IIIの内部でこのプログラムチェンジテーブルに従って対応する番号のドラムキットに切り替えます。

```
UT MIDI PC TABLE
No=  1-> kit 56
```

① ②

① No(プログラムチェンジナンバー)

プログラムチェンジナンバー(1~128)を設定します。ここで設定したプログラムチェンジナンバーを受信した際、次の“kit”に設定した番号のドラムキットに切り替えます。

② kit(ドラムキット番号)

DTXPRESS IIIのドラムキットの番号(1~88)を設定します。“none”に設定した場合は、プログラムチェンジを受信してもDTXPRESS IIIはなにも反応しません。

- * DTXPRESS IIIでドラムキットを切り替えた際、ここで設定したプログラムチェンジをMIDIチャンネル10で出力します。ただしプログラムチェンジナンバーが割り当てられていない場合は何も出力しません。
- * 次の「MIDIモード」の設定が“GM”の場合は、限られたプログラムチェンジしか受信しません。

3-5. MIDIモード

MIDI IN端子およびTO HOST端子入力での、音源の動作モードを設定します。

```
UT MIDI SETUP
MIDI Mode=native ①
```

① MIDI Mode(MIDIモード)

native：ドラムボイスに対するすべてのプログラムチェンジを認識します。

GM：ドラム音のパンが左右逆となります。つまり聴衆側の定位となり、ハイハットが右側から聞こえます。ドラムキットに対する以下のプログラムチェンジのみを認識します。
1, 2, 9, 17, 25, 26, 33, 41, 50

3-6. デバイスナンバー、ローカルコントロール

MIDIデバイスナンバーとローカルコントロールを設定します。

```
UT MIDI SETUP
DevNo=ALLoc1= on
```

① ②

① DevNo(デバイスナンバー)

MIDIデバイスナンバー(1~16)を設定します。バルクダンプ送信時は、このデバイスナンバーで送信されます。バルクダンプ受信時は、このデバイスナンバーに一致したものが認識されます。“AL”に設定した場合は、デバイスナンバー=1で送信し、すべてのデバイスナンバーを受信します。

② Loc1(ローカルコントロール)

ローカルコントロールのON/OFFを切り替えます。
off：パッドのトリガー入力によるMIDI信号をDTXPRESS IIIの音源部に送らないため、DTXPRESS IIIの音源部から音が出なくなります。MIDI OUT/TO HOST端子からはMIDI信号が送信されます。
on：通常動作をします。DTXPRESS IIIの音源部にもMIDI OUT/TO HOST端子にもMIDI信号を送信します。

3-7. MIDIマージ

MIDIマージ機能のON/OFFを切り替えます。マージをONにすると、MIDI IN端子から受信した外部MIDI機器からのデータを、DTXPRESS IIIから送信されるMIDIデータにミックスしてMIDI OUT端子に出力することができます。

```
UT MIDI SETUP
Merge Output=off ①
```

① Merge Output(マージアウト)

on：MIDI OUT端子にも出力します。
off：MIDI OUT端子に出力しません(内部動作のみ)。通常状態。

! 同一機器にMIDI IN/OUT端子を接続している場合にMIDIマージを“on”に設定すると、信号のループができて音が鳴り続ける(発振)場合があります。

3-8. ダンプインターバル

バルクアウト操作によりDTXPRESS IIIからMIDIデータを送信する際の、パケットの送信時間間隔を設定します。データのオーバーフローの際、受信側MIDI機器の処理能力に合わせて大きく設定します。

```
UT MIDI SETUP
DumpInterval=100
```

- ① DumpInterval(ダンプインターバル)
【設定範囲】 50, 100, 150, 200, 250, 300 (単位は msec)

3-9. センド ハイハット コントロール

ハイハットコントローラーの位置情報(イベント)を、MIDI OUT端子またはTO HOST端子に出力するかどうかを設定します。

```
UT MIDI SETUP
Send HH Ctrl= on
```

- ① Send HH Ctrl(センドハイハットコントロール)
on : MIDI OUT端子/TO HOST端子に出力します。
off : MIDI OUT端子/TO HOST端子に出力しません。
* この設定に関らず、ハイハットコントローラーの操作情報は内部音源に効果します。

3-10. ホストスルーポート

TO HOST端子から受信したマルチポート対応メッセージのうち、ここで指定したポート番号のメッセージのみがMIDI出力されます。
* HOST SELECTスイッチが“MIDI”以外の場合にのみ設定が有効となります。

```
UT MIDI SETUP
Host Thru Port=1
```

- ① Host Thru Port(ホストスルーポート)
ポート番号(1~8)を指定します。

4. CLK(クリック)グループ

クリック音に関する設定を行います。
以下の6ページに分かれています。

- 4-1. クリックボイスセット P. 60
- 4-2. クリックボイス P. 60
- 4-3. クリックボリューム、チューニング P. 61
- 4-4. クリックノートナンバー P. 61
- 4-5. クリックモード P. 61
- 4-6. クリックアウトセレクト P. 61

4-1. クリックボイスセット

クリック音で鳴る3種類の音を、セット単位で一括して変更することができます。“User Voice”に設定すると、以降のページでさらに細かいクリック音設定ができます。

```
UT CLK VOICESET
=Metronome
```

- ① クリックボイスセット
使用するクリック音セットを選びます。
Metronome, Wood Block, Percussion, A9o9o, Stick, Vocal, User Voice

4-2. クリックボイス

クリック音で鳴る3種類の音の、音色(ボイス)をそれぞれ設定します。音色には、ドラムボイスを割り当てます。

```
UT CLK Click= hi
=P/053 MtBel
```

- ① Click(クリックボイス)
音色を設定するクリック音を選びます。
hi : 小節の頭で鳴る音
mid : 四分音符ごとに鳴る音
lo : さらに細かい音符で鳴る音
- ② ボイスの分類
①Clickで選択したクリック音に使用する、ドラムボイスの分類を選択します。
それぞれの記号は、ドラムボイスの分類を表します。
K : アコースティックなキック
k : エレクトリックなキック
S : アコースティックなスネア
s : エレクトリックなスネア
T : アコースティックなタム
t : エレクトリックなタム

- C : シンバル
- H : ハイハット
- P : パーカッション
- E : 効果音その1
- e : 効果音その2
- L : ドラムループ
- m : その他の音色

③ ボイス番号 ボイス名

【設定範囲】 0, 1~127

割り当てるボイスを選択します。ボイス番号(1~127)とボイス名が表示されます。

"0"に設定すると、ボイス名に"NoAssign"と表示され、音が鳴らなくなります。

- * 持続音はクリック音として使用できないため、表示されません。
- * ドラムボイスの一覧は「ドラムボイスリスト」(P.72)をご覧ください。

4-3. クリックボリューム、チューニング

クリック音で鳴る3種類の音の、音量と音程をそれぞれ設定します。

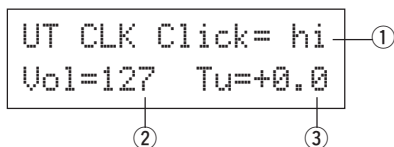

① Click(クリックボイス)

クリック音を選びます。(「4-2. クリックボイス」と同じ)

② Vol(ボリューム)

【設定範囲】 0~127

①Clickで選択したクリック音の音量を調整します。

③ Tu(チューニング)

【設定範囲】 -24~0~+24

①Clickで選択したクリック音を10セント単位でチューニングします。

4-4. クリックノートナンバー

クリック音で鳴る3種類の音の、MIDIノートナンバーをそれぞれ設定します。

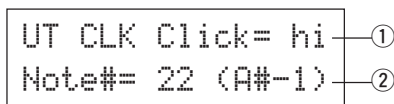

① Click(クリックボイス)

クリック音を選びます。(「4-2. クリックボイス」と同じ)

② Note#(MIDIノートナンバー)

【設定範囲】 off, 1~127 (---, C#-2~G8)

MIDIノートナンバーを設定します。ノートナンバーと音名が表示されます。

"off"に設定した場合は、DTXPRESS III本体で音は鳴りますがキーオンメッセージが出力されません。

4-5. クリックモード

ソングの再生時にクリック音を自動的に発音させるかどうかを設定します。

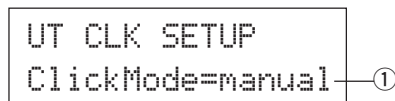

① ClickMode(クリックモード)

manual : [CLICK]ボタンの操作によってのみ、クリック音の発音をオン/オフします。

sync : ソングを再生するとクリック音が発音し、ソングを停止するとクリック音の発音も止まります。[CLICK]ボタンによっても発音をオン/オフできます。

4-6. クリックアウトセレクト

クリック音の出力先端子(L, R, ミックス)を設定します。

- * クリックアウトセレクトの設定にかかわらず、フロントパネルに接続したヘッドフォン (PHONES端子) とリアパネルのOUTPUT端子には、常に同じ信号が出力されます。

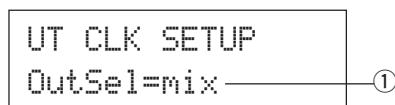

① OutSel(アウトセレクト)

mix : 通常の設定です。クリック音は出力端子のL, R両端子に出力されます。

clickL : クリック音は出力端子のL端子にのみ出力されます。ドラムの演奏音やシーケンサーの再生音などはすべてモノラルになってR端子に出力されます。

clickR : クリック音は出力端子のR端子にのみ出力されます。ドラムの演奏音やシーケンサーの再生音などはすべてモノラルになってL端子に出力されます。

5. SEQ(シーケンサー)グループ

シーケンサー(ソング)に関する設定を行います。
以下の4ページに分かれています。

- 5-1. MIDIコントロール P. 62
- 5-2. カウントスイッチ P. 62
- 5-3. シンクモード P. 62
- 5-4. ユーズテンポ P. 62

5-1. MIDIコントロール

システムリアルタイムメッセージ(スタート/コンティニュー/ストップ)の送受信を行うかどうかを設定します。
DTXPRESS IIIから外部のシーケンサーやリズムマシンをコントロールしたり、逆に外部のシーケンサーやリズムマシンからDTXPRESS IIIをコントロールすることができます。

```
UT SEQ SETUP  
MIDI Control=off ①
```

① MIDI Control(MIDIコントロール)

on : 以下のシステムリアルタイムメッセージを送受信します。
・ タイミングクロック(F8)の出力(送信のみ)
・ スタート、ストップ、コンティニュー(FA, FB, FC)の送受信
off : システムリアルタイムメッセージの送受信をしません。

5-2. カウントスイッチ

ソングの再生のスタート時に、2小節のカウントを入れるかどうかを設定します。

```
UT SEQ SETUP  
Count Switch=off ①
```

① Count Switch(カウントスイッチ)

on : 2小節のカウントの後ソングを再生します。
off : カウントなしで直ちに再生します。

5-3. シンクモード

DTXPRESS IIIのシーケンサーの動作クロックを、DTXPRESS IIIの内部クロックにするか外部機器のクロックにするかを設定します。

```
UT SEQ SETUP  
Sync Mode= auto ①
```

① Sync Mode(シンクモード)

int : DTXPRESS IIIの内部クロックで動作します。
ext : MIDI IN/TO HOST端子からの外部クロックで動作します。
auto : MIDI IN/TO HOST端子からタイミングクロック(F8)の入力があれば外部クロック、なければ内部クロックで動作します。

5-4. ユーズテンポ

ソングを切り替えた際、ソングが持つテンポで再生するか、設定中のテンポのまま再生するかを設定します。

```
UT SEQ SETUP  
Use Tempo= song ①
```

① Use Tempo(ユーズテンポ)

song : 切り替えたソング固有のテンポで再生します。
global : 現在設定されているテンポで再生します。

6. MAP(ドラムマップ)グループ

ユーザードラムマップの編集を行います。
以下の9ページに分かれています。

6-1. ボイス	P. 63
6-2. ボリューム、パン	P. 63
6-3. チューニング	P. 63
6-4. レイヤーバランス	P. 64
6-5. ディケイ、カットオフ周波数	P. 64
6-6. リバースェンド	P. 64
6-7. オルタネイトグループ、キーアサインモード	P. 64
6-8. キーオフ イネーブル	P. 64
6-9. マップコピー	P. 65

* ユーザードラムマップは、ユーザードラムキット(No. 49~80)が選択されている場合に、ドラムキットのパッド入力にアサインされていないノートナンバーの音色その他を設定するデータです。よって、プリセットドラムキットを選択している場合はユーザードラムマップを使用していない(プリセットドラムマップを使用)ため、以下6-1~6-8においてディスプレイ下段には以下のように表示され、設定はできません。

```
UT MAP N= 0C -2
( Preset Map )
```

また、以下6-1~6-8において、現在使用中のドラムキットにアサイン/設定されているノートナンバーを指定した場合は、以下のように表示され、設定できません。

```
UT MAP N= 0C -2
( Drumkit Data )
```

6-1. ボイス

MIDIノートナンバーとドラムボイスの対応表を作成します。
どのMIDIノートナンバー①を受信したら、どのドラムボイス②を発音させるかを設定します。

```
UT MAP N= 0C -2
=k/000 NoAssign
```

- ① N(MIDIノートナンバー)
【設定範囲】0~127 (C-2~G8)

MIDIノートナンバーを設定します。ノートナンバーと音名が表示されます。

* ユーティリティモードの「2-1. ラーンモード」(P. 56)の設定により、MIDI IN/TO HOST端子よりキーオン入力によりMIDIノートナンバーを指定することができます。

- ② ボイスの分類
【設定範囲】K, k, S, s, T, t, C, H, P, E, e, L, m

ドラムボイスの分類を選択します。
ドラムキットボイスエディットモード「1-1. ボイス」(P. 44)をご参照ください。

- ③ ボイス番号 ボイス名
【設定範囲】0, 1~127

割り当てるボイスを選択します。ボイス番号(1~127)とボイス名が表示されます。

"0"に設定すると、ボイス名に"NoAssign"と表示され、音が鳴らなくなります。

* ドラムボイスの一覧は「ドラムボイスリスト」(P. 72)をご覧ください。

6-2. ボリューム、パン

MIDIノートナンバー①を受信したときに発音するドラムボイスの音量②とパン③(ステレオの定位)を設定します。

```
UT MAP N= 0C -2
Vol= 127 Pan= C
```

- ① N(MIDIノートナンバー)
MIDIノートナンバーを選びます。(「6-1. ボイス」と同じ)
- ② Vol(ボリューム)
【設定範囲】0~127
- ③ Pan(パン)
【設定範囲】L64~C~R63

6-3. チューニング

MIDIノートナンバー①を受信したときに発音するドラムボイスのチューニングを設定します。

```
UT MAP N= 0C -2
Tune C= 0 F= 0
```

- ① N(MIDIノートナンバー)
MIDIノートナンバーを選びます。(「6-1. ボイス」と同じ)
- ② Tune C(チューンコース)
【設定範囲】-24~0~+24
チューニングを半音単位で設定できます。
- ③ Tune F(チューンフィン)
【設定範囲】-64~0~+63
チューニングを約1.17セント単位で調整できます。

6-4. レイヤーバランス

MIDIノートナンバー①を受信したときに発音するドラムボイスが2レイヤー構成(2つの音色波形で構成)の場合、レイヤー間(2つの音色波形間)の音量バランスを設定します。

* 1レイヤーボイスが選ばれている場合、設定は無効です。

```
UT MAP N= 0C -2 ①
LayerBalance=--- ②
```

① N(MIDIノートナンバー)

MIDIノートナンバーを選びます。(「6-1. ボイス」と同じ)

② LayerBalance(レイヤーバランス)

【設定範囲】 -64~0~+63, ---

2レイヤー間の音量バランスを設定します。

* 1レイヤーのドラムボイスの場合は、“---”表示となり設定できません。

6-5. ディケイ、カットオフ周波数

MIDIノートナンバー①を受信したときに発音するドラムボイスのディケイとフィルターのカットオフ周波数を設定し、音色を調整します。

```
UT MAP N= 0C -2 ①
Decay= 0 Fc= 0 ② ③
```

① N(MIDIノートナンバー)

MIDIノートナンバーを選びます。(「6-1. ボイス」と同じ)

② Decay(ディケイ)

【設定範囲】 -64~0~+63

マイナスの値にすると歯切れの良い音になります。

③ Fc(カットオフ周波数)

【設定範囲】 -64~0~+63

値をプラスにすると明るい音に、マイナスにすると丸い音になります。

6-6. リバースセンド

MIDIノートナンバー①を受信したときに発音するドラムボイスの、リバースへの送り量②を設定します。

* ここで設定した送り量に「5-2. ドラムリバースセンド」(P. 50)の設定を掛け合わせたものが、実際の送り量になります。

```
UT MAP N= 0C -2 ①
Reverb send= 127 ②
```

① N(MIDIノートナンバー)

MIDIノートナンバーを選びます。(「6-1. ボイス」と同じ)

② Reverb send(リバースセンド量)

【設定範囲】 0~127

6-7. オルタネイトグループ、キーアサインモード

MIDIノートナンバー①を受信したときに発音するドラムボイス②の、オルタネイトグループとキーアサインモードを設定します。

* オルタネイトグループ、キーアサインモードの機能および設定内容は、ドラムキットボイスエディットモードの「2-3. オルタネイトグループ、キーアサインモード」(P. 46)と同じです。

```
UT MAP N= 0C -2 ①
Alt=off Key=semi ② ③
```

① N(MIDIノートナンバー)

MIDIノートナンバーを選びます。(「6-1. ボイス」と同じ)

② Alt(オルタネイトグループ)

【設定範囲】 off, pdl, HH, 1~15

③ Key(キーアサインモード)

【設定範囲】 poly, semi, mono, high

6-8. キーオフ イネーブル

MIDIノートナンバー①を受信したときに発音するドラムボイス②の、MIDIのキーオフメッセージを認識するかどうかを設定します。

```
UT MAP N= 0C -2 ①
Key Off= disable ②
```

① N(MIDIノートナンバー)

MIDIノートナンバーを選びます。(「6-1. ボイス」と同じ)

② Key Off(キーオフ)

enable : キーオフを認識します。

disable : キーオフを認識しません。

* “disable”に設定した場合、ボイスによっては音が鳴りっぱなしになってしまうものがあります。[SHIFT]+[VOICE]を押すと音を止めることができます。

6-9. マップコピー

プリセットのドラムマップの内容を、ユーザードラムマップへ丸ごとコピーします。

```
UT MAP Copy From  
= 1 Acoustic Kit ①
```

! マップコピーを行うと、ユーザードラムマップの内容はすべてコピー元の内容に書き替えられてしまいます。ユーザードラムマップを残したい場合は、バルクダンプ(→P. 57)操作により外部にデータを保存してからマップコピーを行ってください。

① from(プリセットドラムマップ)

コピー元となるプリセットのドラムマップを、ドラムキット番号(1~48)で指定します。ドラムキット番号とドラムキット名が表示されます。

操作手順

1. 上記画面でコピー元のドラムキット(ドラムマップ)を指定し、[SAVE/ENT]を押します。
コピー実行の確認を求める下の画面が表示されます。

```
Copy Map From 1  
Are you sure ?
```

2. [SAVE/ENT]または[VALUE+]を押すと、コピーが実行されます。
* コピーをキャンセルする場合は[VALUE-]を押します。
コピーが終了すると“Complete !”と表示されます。

MEMO

資料編

DTXPRESS IIIに内蔵されているボイスやソング、トリガーセットアップのリストや、MIDIについての詳しい資料、エラーメッセージなどの資料集です。

仕様	68
エラーメッセージ一覧	69
故障かな?と思ったら	70
ドラムボイスリスト	72
GMキーボードボイスリスト	76
プリセットドラムキットリスト	76
プリセットソングリスト	83
トリガーセットアップリスト	83
MIDIデータフォーマット	84
MIDIインプリメンテーションチャート	86
さくいん	87
ブランクチャート	89
保証とアフターサービス	91

仕様

■ 発音方式

16-bit AWM2

■ 最大同時発音数

32音

■ 音色数

ドラム/パーカッション音色 990種類
キーボード音色 128種類(GMシステムレベル1)
ドラムキット プリセットキット 48種類
ユーザーキット 32種類
トリガーセットアップ プリセット 7種類
ユーザー 4種類

■ シーケンサー

トラック数 2(TR1, TR2)
ソングコントロール
メインソング スタート/ストップ
ノートチェイス
パッドソング 最大同時3曲再生可能
トリガーコントロール
その他の機能 MIDIシンク
クオンタイズ(録音時、編集時)
ミュート(リズム/パート別)
グループチェック

■ ソング

プリセットソング 95種類
ユーザーソング 32種類
録音形式 リアルタイム方式

■ 操作子

LEDボタン DRUMKIT, SONG, TRIG, VOICE, UTIL, CLICK
ボタン ▶/■, SAVE/ENTER, SHIFT, PAGE▲/▼,
SELECT◀/▶, VALUE-/+
ツマミ MASTER VOLUME/POWER SW(push),
ACCOMP. VOLUME, AUX VOLUME, CLICK
VOLUME

■ ディスプレイ

16X2 LCDディスプレイ(バックライト付)

■ 接続端子

フロントパネル AUX IN端子(ステレオミニジャック)
PHONES端子(ステレオ標準ジャック)
リアパネル MIDI IN/OUT端子
HI HAT CONTROLLER端子(ステレオ標準
ジャック)
HOST SELECTスイッチ
TO HOST端子
OUT PUT L/MONO, R端子(モノ標準ジャック)
トリガー入力端子 1~8(ステレオ標準ジャッ
クL:トリガー入力, R:リムスイッチ入力)
トリガー入力端子 9/10(ステレオ標準ジャッ
クL, R:トリガー入力)
INPUT ATTENUATIONスイッチ1~6
(ディップスイッチ)

■ 電源電圧

DC12V:電源アダプター(PA-3C)

■ 消費電力

4.8W

■ 寸法

220(W)X240(D)X44(H) mm

■ 重量

1.6kg

■ 付属品

取扱説明書
保証書
電源アダプター

* 製品の規格および仕様は、改良の際、予告なく変更する場合があります。

エラーメッセージ一覧

設定や操作が正しくない場合や、動作において異常が発生した場合、ディスプレイにエラーメッセージが表示されます。エラーメッセージの内容を確認し、正しく設定・操作するなど、対処してください。

ERROR
Data Initialized

電源ON時、正常に情報を読み込めなかったため、ファクトリーセットを行いました。バックアップRAMのデータが破損しているか、バックアップ電池の電圧が低い可能性があります。お買い上げのお店か、お近くのヤマハ電気音響サービス拠点にご連絡ください。

WARNING
Battery Low

本体内のバックアップ電池の電圧が下がっています。ユーザーデータが失われる可能性があります。お買い上げのお店か、お近くのヤマハ電気音響サービス拠点にご連絡ください。

ERROR
MIDI Buffer full

一度に大量のMIDIデータを受信したため、処理しきれませんでした。一度に送るデータの量を減らしてから送信してください。

ERROR
HOST is OffLine

本体に接続されているコンピューターの電源が切れているか、ケーブルが正しく接続されていません。ケーブルが正しく接続されているか確認して、もう一度電源を入れ直してください。

ERROR
Check Sum Error

受信したデータのチェックサムが違います。送信したチェックサムを確認してください。

ERROR
Illegal Data

データ受信中にエラーが発生しました。データ内に異常なデータが含まれている可能性があります。送信したデータを確認してください。

CAN'T EDIT
PRESET SONG

プリセットソングを変更しようとした際に表示されます。プリセットソングは変更できません。

ERROR
SEQ is Running

シーケンサー再生中に受け付けられない操作をしようとした際に表示されます。シーケンサーを停止してから、操作を行ってください。

ERROR
Data not Empty

すでにデータのあるトラックに録音しようとした際に表示されます。空のトラックを選んで録音してください。

ERROR
Memory Full

ユーザーソングのメモリーの容量が足りません。不要なユーザーソングは削除してメモリー内に空きを作ってから録音してください。その際、必要なソングはバルクダンプにより外部のMIDI機器に移しておいてください。

故障かな？と思ったら

DTXPRESS IIIが発音しない、または打撃を検出しない

- パッド、またはトリガーセンサーが正しくDTXPRESS IIIのトリガー入力端子に接続されていますか？(→P. 10)
- フロントパネルのボリュームが下がっていませんか？(→P. 8)
- パッドを叩いたときにインプットレベルが表示されますか？(→P. 38「1-2. ゲイン、ミニマムベロシティ」)
- ゲインの設定が低すぎませんか？(→P. 38「1-2. ゲイン、ミニマムベロシティ」)
- ユーティリティモードの「2-2. トリガーバイパス」(P. 56)の画面で、バイパススイッチが“ON”になっていませんか？
- ドラムキットボイスエディットモードの「1-2. ボリューム、パン」(P. 44)、「5-1. ボリューム」(P. 50)の画面でボリュームが“0”になっていませんか？
- ユーティリティモードの画面でローカルコントロールを調べてください。ローカルコントロールが“off”のときDTXPRESS IIIは発音しません。(→P. 59「3-6. デバイスナンバー、ローカルコントロール」)
- 使用しているケーブルが不良ではありませんか？

外部の音源が発音しない

- MIDIケーブル(コネクター)は正しく接続されていますか？(→P. 14)
- MIDIコネクターが一致していますか？
- MIDIノートナンバーは適切な値になっていますか？(→P. 45「1-7. チャンネル、ゲートタイム」)
- ユーティリティモードの「2-2. トリガーバイパス」(P. 56)の画面で、バイパススイッチが“ON”になっていませんか？

設定とは違う音で鳴ってしまう

- 出力するMIDIチャンネルがドラムボイス(ch=10)以外になっていませんか？(→P. 45「1-7. チャンネル、ゲートタイム」)
- VOICE=2の設定で2音(2レイヤー)鳴るようになっていませんか？(→P. 44「1-1. ボイス」)

音は出るが感度が低い(音が小さい)

- ゲインの設定が低すぎませんか？(→P. 38「1-2. ゲイン、ミニマムベロシティ」)
- パッドに出力や感度の調整ボリュームなどがある物は、(上げる方向で)調整してください。
- ミニマムベロシティの設定が低すぎませんか？(→P. 38「1-2. ゲイン、ミニマムベロシティ」)
- ベロシティカーブは適切ですか？(→P. 39「1-3. ベロシティカーブ」)
- 発音させようとするボイスのボリュームが小さすぎませんか？(→P. 44「1-2. ボリューム、パン」)
- ドラムのヘッドが古くなっていませんか？
- リアパネルのINPUT ATTENUATIONスイッチを切り替えてください。(→P. 9)

安定したトリガーができない(アコースティックドラムの場合)

- 上の“音は出るが感度が低い”の項目をチェックしてください。
- パッドタイプは適切ですか？より大きなサイズのドラム用のパッドタイプ(DT snare→DT hi tom→DT lo tom→DT kick 1→DT kick 2)に変更してみてください。(→P. 38「1-1. パッドタイプ」)
- DT20はしっかりと粘着テープで固定されていますか？(古い粘着テープが残っていませんか？)(→P. 13)
- ケーブルはしっかりとDT20のジャックに接続されていますか？

ダブルトリガー(二度鳴り)を起こす

- ヤマハ以外のセンサーを使用していませんか？信号が大きすぎるとダブルトリガーを起こします。
- ヘッドが不規則な振動を起こしていませんか？ミュートする必要があります。
- ヘッドの中心近くにセンサーを取り付けていませんか？リムに近いところ(ベアリングの上)が適切です。(→P. 13)
- センサーに何か触れていませんか？
- パッドに出力や感度の調整ボリュームなどがある物は、(下げる方向で)調整してください。
- リジェクションの値を高くしてみてください。ただしこの値を高くしすぎると、他のドラムと同時に叩いたときに発音しないなどの問題が生じる可能性があります。(→P. 39「1-4. セルフリジェクション、リジェクション」)
- セルフリジェクションを使ってください。(→P. 39「1-4. セルフリジェクション、リジェクション」)
- リアパネルのINPUT ATTENUATIONスイッチを切り替えてください。(→P. 9)

クロストーク(端子間での音の混ざり合い)を起こす

- DT20などのセンサーを隣のドラムから離れた位置に取り付けてください。
- ゲインの設定が高すぎませんか? (→P. 38 「1-2. ゲイン、ミニマムベロシティ」)
- リジェクションの値を高くしてみてください。ただしこの値を高くしすぎると、他のドラムと同時に叩いたときに発音しないなどの問題が生じる可能性があります。(→P. 39 「1-4. セルフリジェクション、リジェクション」)
- 特定のトリガー入力音色とクロストークする場合は指定リジェクションを使ってください。(→P. 39 「1-5. 指定リジェクション」)

連打したときに音が途切れてしまう

- 発音数が32音を越えているかもしれません。ドラムキットボイスエディットモードの「2-3. オルタネイトグループ、キーアサインモード」(P. 46)の画面で“Key”の値を“semi”または“mono”にしてみてください。

2つのパッド(ドラム)を同時に叩いたとき、1つしか鳴らない

- 鳴らないほうのパッド(ドラム)のゲインを高くしてみてください。(→P. 38 「1-2. ゲイン、ミニマムベロシティ」)
- 鳴らないほうのパッドのリジェクションの値を小さくしてみてください。(→P. 39 「1-4. セルフリジェクション、リジェクション」)
- ドラムキットボイスエディットモードの「2-3. オルタネイトグループ、キーアサインモード」(P. 46)の画面で、両方のパッドのオルタネイトグループが同じに設定されていませんか?

大きな音しか鳴らない

- ミニマムベロシティの最小値が大きすぎませんか? (→P. 38 「1-2. ゲイン、ミニマムベロシティ」)
- ベロシティカーブは適切ですか? (→P. 39 「1-3. ベロシティカーブ」)
- ヤマハ以外のパッドを使用していませんか? メーカーによっては出力が大きいものがあります。
- リアパネルのINPUT ATTENUATIONスイッチを切り替えてください。(→P. 9)

DTXPRESS IIIがすべてのスイッチやトリガー入力を受け付けなくなった

- ユーティリティモードが使える場合は、ファクトリーセットを行ってください。初期状態に戻ります。(→P. 57 「2-5. ファクトリーセット」)
- [PAGE▲]と[PAGE▼]を同時に押しながらPOWER SWを入れ直してください。初期状態に戻ります。

音が鳴りやまない

- P. 47 「2-5. キーオフイネーブル」の画面で“Key Off”を“disable”に設定すると、音色によっては極端に長いものがあります。一時的に音を消すには、[SHIFT]を押しながら[VOICE]を押します。

ハイハットクローズ音が鳴らない

- パッドタイプは適切ですか? ハイハットコントローラーとしてRHH130をお使いの場合、パッドタイプを“RHH”に設定する必要があります。(→P. 38 「1-1. パッドタイプ」)

キックペダルの音が鳴らない

- パッドタイプは適切ですか? パッドタイプが“HH Contrler”の場合、ハイハットコントローラー以外では音が鳴らなくなってしまう。(→P. 38 「1-1. パッドタイプ」)

ドラムボイスリスト

● ドラムボイスの分類

K : アコースティックなキック
 k : エレクトリックなキック
 S : アコースティックなスネア
 s : エレクトリックなスネア
 T : アコースティックなタム
 t : エレクトリックなタム
 C : シンバル
 H : ハイハット
 P : パーカッション
 E : 効果音その1
 e : 効果音その2
 L : ドラムループ
 m : その他の音色

● : 2レイヤーボイス

K : アコースティックなキック

- 1 DryDeep
- 2 DryTight ●
- 3 2HedMed1 ●
- 4 2HedMed2 ●
- 5 Basic ●
- 6 BD DRY 1
- 7 BD DRY 2
- 8 BD DRY 3
- 9 BD DRY 4
- 10 BD GMH
- 11 BD GMM
- 12 BD GMM2
- 13 BD NN04C
- 14 Bottom ●
- 15 Pointy ●
- 16 SoTight ●
- 17 BDbasc1
- 18 BD 24Dry
- 19 BDafitty1 ●
- 20 BDafitty2 ●
- 21 MapleA20
- 22 MapleV20
- 23 BDstomp1 ●
- 24 Bdvman ●
- 25 BigSofty ●
- 26 2HeadHi ●
- 27 BD DRYB1
- 28 BD GMJ
- 29 BD GML
- 30 BD ROOM2
- 31 BD ROOM5
- 32 MapleAmb
- 33 BD Soft
- 34 2HeadLo ●
- 35 BD MONDO
- 36 BDbasc2
- 37 BD KONG1
- 38 BDersko1 ●
- 39 Bushy ●
- 40 BD ROOM3
- 41 BDbonzo2 ●
- 42 BD GATE1
- 43 BD GATE2
- 44 BD GateM

- 45 BD Metal ●
- 46 BD Rock1
- 47 BD Rock2
- 48 BD ROOM4
- 49 VeloRoom ●
- 50 WudPoint ●
- 51 BDevolvr ●
- 52 BDpalmer ●
- 53 Roomy ●
- 54 GrCMute
- 55 GrnCassa

k : エレクトリックなキック

- 1 AnaQuick
- 2 BD ELEC1
- 3 BD Rave1 ●
- 4 BD Rave2 ●
- 5 BD Rave3 ●
- 6 BDDance1
- 7 BDDance2
- 8 BDDance3
- 9 BDDance4
- 10 BDDance5 ●
- 11 BDDance6
- 12 BDDance7
- 13 BD Long ●
- 14 BDRave4
- 15 BDRave5 ●
- 16 BDSrch ●
- 17 BDBeast ●
- 18 HipKick1
- 19 HipKick2
- 20 Sub1
- 21 Sub2 ●
- 22 Sub3 ●
- 23 QuikBuzz
- 24 BD ELEC2
- 25 BDdigirol ●
- 26 BDFunky ●
- 27 BDindst ●
- 28 BDNIN ●
- 29 BDRevers
- 30 BDudu ●
- 31 BDurban1 ●
- 32 BDurban2 ●
- 33 BigBoy ●
- 34 MtlPoint ●
- 35 BDbass ●
- 36 Walkik ●
- 37 feffofm ●

S : アコースティックなスネア

- 1 Loosy ●
- 2 LoosyRim ●
- 3 Barypic ●
- 4 Baryrim ●
- 5 Binky ●
- 6 MapleA50 ●
- 7 MickMHS ●
- 8 MapleV65 ●
- 9 Blu90Rim ●
- 10 Blue90
- 11 BrysnH
- 12 BrysnR

- 13 Drygyrim ●
- 14 HipSnr 1
- 15 HipSnr 2
- 16 Hip Hop
- 17 OldCan ●
- 18 SnareH
- 19 LiteSnr1 ●
- 20 Tosh Sn ●
- 21 MapleRim ●
- 22 BigWdRim ●
- 23 BigWood
- 24 Dry
- 25 Wood Sn
- 26 Wood65
- 27 ToshL fi ●
- 28 Looz Pic
- 29 PhlyRiM ●
- 30 RIMhipop ●
- 31 LoosyP ●
- 32 SnareH2 ●
- 33 MickCJ8S ●
- 34 Maple12 ●
- 35 12Soprno
- 36 Picket ●
- 37 Slappy ●
- 38 BeautyRim
- 39 Beauty ●
- 40 BlastX ●
- 41 BrassRim
- 42 BuzRgRim ●
- 43 Buzzring ●
- 44 Jelyrim ●
- 45 MrcSnrH
- 46 MrcSnrM
- 47 RIMBrass ●
- 48 RIMetal ●
- 49 RIMnatri ●
- 50 RIMouch! ●
- 51 RoldGold
- 52 SnareL2 ●
- 53 Steel ●
- 54 Sticky ●
- 55 VtgBras1
- 56 VtgBras2
- 57 MickDarS
- 58 BETA Sn ●
- 59 Brassy ●
- 60 Deep&Dry ●
- 61 MickOLD ●
- 62 Fat looz
- 63 RIMdry1 ●
- 64 Rock ●
- 65 SnareM
- 66 SnarDeep ●
- 67 BrassPic
- 68 DryMetal ●
- 69 PicloRim ●
- 70 BluePIC ●
- 71 Metalpic ●
- 72 ClubOK ●
- 73 ClubORri
- 74 Piclodry ●
- 75 Fusion ●
- 76 TrashRIM ●
- 77 Amb 01

- 78 Ambient1 ●
- 79 Ambt1rim ●
- 80 Cool Dry ●
- 81 OpnRim ●
- 82 Powerpic ●
- 83 Pwrpcrim ●
- 84 Room ●
- 85 Amb 02
- 86 Ambient ●
- 87 ParadeS ●
- 88 Amb 03
- 89 AmbiRim ●
- 90 Nashville ●
- 91 OpnRimA ●
- 92 OpnRimB ●
- 93 OpnRimC ●
- 94 OpnRimD ●
- 95 RIMrock ●
- 96 RIMwatts ●
- 97 Fatbrass
- 98 Fatbrim ●
- 99 Brass55 ●
- 100 Steel65 ●
- 101 Alumi55 ●
- 102 RoldRim ●
- 103 SAmbie1 ●
- 104 SAmbie2 ●
- 105 SAmbie3 ●
- 106 Gate
- 107 GhiGateS ●
- 108 RockH
- 109 RockL
- 110 RockM
- 111 S SStck1
- 112 S SStck2
- 113 S SStck3
- 114 S STK_HT
- 115 SidRim ●
- 116 SidStick ●
- 117 Timbrim ●
- 118 SnrGhst ●
- 119 TambSnre ●
- 120 SnareLes ●
- 121 LesRim ●
- 122 Latinrim ●
- 123 SnRoll1*
- 124 SnRoll2*

s : エレクトリックなスネア

- 1 AnaDaRim ●
- 2 AnaDark
- 3 AnaHit ●
- 4 Analog H ●
- 5 Analog L ●
- 6 AnalogH1 ●
- 7 AnalogL1 ●
- 8 AnaTite
- 9 AnaWide
- 10 AnaWiRim ●
- 11 AnHitRim ●
- 12 AnSStick
- 13 Dance
- 14 Dance01
- 15 Dance02
- 16 Dance03

- 17 Dance04
- 18 Dance05
- 19 Elektrik
- 20 HipBDSnr ●
- 21 Sambie4 ●
- 22 SAna1 ●
- 23 SAna2 ●
- 24 SAna3 ●
- 25 AnAirRim ●
- 26 CapGun ●
- 27 CapRim ●
- 28 Dryroom ●
- 29 Electric
- 30 HiFive
- 31 RIMpopr ●
- 32 Sambie5 ●
- 33 AnaAir ●
- 34 AnaBuzz ●
- 35 AnaBzRim ●
- 36 AnaMeRim ●
- 37 AnaMetal ●
- 38 AnaShh ●
- 39 AnaShRim ●
- 40 AnaSlegH ●
- 41 AnaSIRim ●
- 42 AnaVel ●
- 43 AnaWee ●
- 44 AnaWeRim ●
- 45 AnVelRim ●
- 46 ASOBI ●
- 47 BLaagHf ●
- 48 DanceP
- 49 Distort ●
- 50 Dry Guy ●
- 51 Elem1
- 52 Elem2
- 53 Elem3 ●
- 54 EltrcRIM ●
- 55 Eno rim ●
- 56 Enotype ●
- 57 Fact rim ●
- 58 Factory ●
- 59 Fantam ●
- 60 FantaRim ●
- 61 Filtroll ●
- 62 Filtrim ●
- 63 FX ●
- 64 FX rim ●
- 65 Hi5Rim ●
- 66 JelyRoll
- 67 Manycure ●
- 68 Philydry ●
- 69 RIMshort ●
- 70 RO_S
- 71 RockRim ●
- 72 RollEm1 ●
- 73 RollEm2 ●
- 74 RollEm3
- 75 RollRim1 ●
- 76 RollRim2
- 77 RollRim3
- 78 Ruberbdn ●
- 79 S Gate1
- 80 S Gate2
- 81 S Gate3

- 82 S RuberS
- 83 Sddark! ●
- 84 SDdkrim ●
- 85 SDind58 ●
- 86 Sheetmtl
- 87 ShmtlrIm ●
- 88 Shotgun ●
- 89 Smacker ●
- 90 Snarf ●
- 91 SnarfRim ●
- 92 SteelRim ●
- 93 Tekk1
- 94 Tekk2
- 95 Tekk3
- 96 tkattak! ●
- 97 UnclAB ●
- 98 UnclARim ●
- 99 WackyEFX ●
- 100 Brsh
- 101 Brsh H
- 102 Brsh1Rim ●
- 103 Brsh2Rim ●
- 104 BrsUpRim ●
- 105 BrshAtak
- 106 BrshHit1
- 107 BrshHit2
- 108 BrshOp
- 109 BrshSc
- 110 BrshSlp
- 111 BrshSlpL
- 112 BrshSw
- 113 BrshSwep
- 114 BrshTap1
- 115 BrshTap2
- 116 BrshTap3
- 117 BrshTp
- 118 BrSwH*
- 119 BrSwL*
- 120 BrSwTime
- 121 BrSwTRim ●

T : アコースティックなタム

- 1 Dry1 Hi
- 2 Dry1 Mid
- 3 Dry1 Lo
- 4 Dry1 Flr
- 5 DRY GM6
- 6 DRY GM5
- 7 DRY GM4
- 8 DRY GM3
- 9 DRY GM2
- 10 DRY GM1
- 11 Maple10
- 12 Maple12
- 13 Maple14
- 14 Maple16
- 15 Lite Hi ●
- 16 Lite Mid ●
- 17 Lite Lo ●
- 18 Lite Flr ●
- 19 Jazz Hi
- 20 Jazz Mid
- 21 Jazz Lo
- 22 Jazz Flr

- 23 BrshJzHi
- 24 BrshJzMd
- 25 BrshJzLo
- 26 BrshJzFl
- 27 BrshRkHi
- 28 BrshRkMd
- 29 BrshRkLo
- 30 BrshRkFl
- 31 TOMntrlH
- 32 TOMntrlM
- 33 TOMntrlL
- 34 TOMntrlF
- 35 Dry2 Hi
- 36 Dry2 Mid
- 37 Dry2 Lo
- 38 Dry2 Flr
- 39 Room3 Hi
- 40 Room3Mid ●
- 41 Room3 Lo ●
- 42 Room3Flr ●
- 43 RoomP H
- 44 RoomP M
- 45 RoomP L ●
- 46 RoomP F
- 47 RoomQH ●
- 48 RoomQM ●
- 49 RoomQL ●
- 50 RoomQF ●
- 51 Room 6 ●
- 52 Room 5 ●
- 53 Room 4 ●
- 54 Room 3 ●
- 55 Room 2 ●
- 56 Room 1 ●
- 57 Rock 6
- 58 Rock 5
- 59 Rock 4
- 60 Rock 3
- 61 Rock 2
- 62 Rock 1
- 63 SAmbTmH ●
- 64 SAmbTmM ●
- 65 SAmbTmL ●
- 66 SAmbTmF ●
- 67 AmbTomH
- 68 AmbTomM
- 69 AmbTomL
- 70 AmbTomF
- 71 ACTomH
- 72 ACTomM
- 73 ACTomL
- 74 ACTomF
- 75 Room1 Hi ●
- 76 Room1Mid ●
- 77 Room1 Lo ●
- 78 Room1Flr ●
- 79 Room2 Hi ●
- 80 Room2Mid ●
- 81 Room2 Lo ●
- 82 Room2Flr ●
- 83 Night H
- 84 Night M
- 85 Night L
- 86 Night F
- 87 TOMxfadH ●

- 88 TOMxfadM ●
- 89 TOMxfadL ●
- 90 TOMxfadF ●

t : エレクトリックなタム

- 1 Ana 1Hi
- 2 Ana 1Mid
- 3 Ana 1Lo
- 4 Ana 1Flr
- 5 Ana 2Hi ●
- 6 Ana 2Mid ●
- 7 Ana 2Lo ●
- 8 Ana 2flr
- 9 AnlgTom6
- 10 AnlgTom5
- 11 AnlgTom4
- 12 AnlgTom3
- 13 AnlgTom2
- 14 AnlgTom1
- 15 TEKK 1H
- 16 TEKK 1M
- 17 TEKK 1L
- 18 TEKK 1F
- 19 TEKK 2H
- 20 TEKK 2M
- 21 TEKK 2L
- 22 TEKK 2F
- 23 TEKK 3H
- 24 TEKK 3M
- 25 TEKK 3L
- 26 TEKK 3F
- 27 AnalndsH ●
- 28 AnalndsM ●
- 29 AnalndsL ●
- 30 AnalndsF ●
- 31 E Tom6
- 32 E Tom5
- 33 E Tom4
- 34 E Tom3
- 35 E Tom2
- 36 E Tom1
- 37 HybridH ●
- 38 HybridM ●
- 39 HybridL ●
- 40 HybridF ●
- 41 ElectrcH
- 42 ElectrcM
- 43 ElectrcL
- 44 ElectrcF
- 45 Distrt H
- 46 Distrt M
- 47 Distrt L
- 48 Distrt F
- 49 ETMooRH
- 50 ETMooRM
- 51 ETMooRL
- 52 ETMooRXL
- 53 IndTmH ●
- 54 IndTmM ●
- 55 IndTmL ●
- 56 IndTmF ●
- 57 TM Revrs
- 58 Analog
- 59 T GongE

ドラムボイスリスト

C: シンバル

- 1 Crash1
- 2 Crash2
- 3 Crash3
- 4 Crash4
- 5 BriteCrs
- 6 CrashAC
- 7 CrashACE
- 8 CrashB
- 9 CrashB E
- 10 DeepDRK
- 11 FastCrsh ●
- 12 LiteCrsh
- 13 PaperThn
- 14 ReverseC
- 15 SoftRoll
- 16 CrshSiz1 ●
- 17 CrshSiz2 ●
- 18 FX01
- 19 DarkDryR
- 20 DarkDryE ●
- 21 DarkDryC ●
- 22 CoolRide
- 23 CoolRidE ●
- 24 CoolRCup
- 25 PowerRid
- 26 PowerCup
- 27 CustomRd
- 28 CustomRE
- 29 CustmCup
- 30 DeepCym ●
- 31 DeepCymE ●
- 32 DeepCymC ●
- 33 FlatTop ●
- 34 RideDrk1
- 35 RideDr1E ●
- 36 RideDr1C ●
- 37 RideDrk2 ●
- 38 RideDr2E ●
- 39 RideDr2C ●
- 40 Ride'EM ●
- 41 RideLite
- 42 Rider3
- 43 RideRoc1
- 44 RideRoc2
- 45 RideRc2E ●
- 46 RideRc2C ●
- 47 DrySiz1 ●
- 48 DrySiz1C ●
- 49 CoolSiz1 ●
- 50 CoolSizC ●
- 51 SizlRidE ●
- 52 RideSizA ●
- 53 RideSzAE ●
- 54 RideSzAC ●
- 55 RideSizB ●
- 56 RideXfd ●
- 57 RockSiz1 ●
- 58 SizzlDrk ●
- 59 SizlDrkC ●
- 60 Sizzler ●
- 61 SizzlRck ●
- 62 SizzlLit ●
- 63 SizlLitC

- 64 Cup A
- 65 Cup Rock
- 66 China 1
- 67 China 2
- 68 ChinaHi
- 69 MinChina
- 70 Clusher ●
- 71 Splash1
- 72 Splash2
- 73 FX02
- 74 AngCym
- 75 RideAnlg
- 76 HCym1
- 77 HCym2 ●
- 78 HCymClisL
- 79 HCymClisM
- 80 HCymOpnL
- 81 HCymOpnM

H: ハイハット

- 1 DryOpen
- 2 DryOpenE ●
- 3 DryClose ●
- 4 DryClseE ●
- 5 DryPedal
- 6 DryFtSpl ●
- 7 DarkOpen ●
- 8 DarkOpnE ●
- 9 DarkClse ●
- 10 DarkClisE ●
- 11 DarkPedl
- 12 DarkFtSp ●
- 13 DW Open ●
- 14 DW OpenE ●
- 15 DW OpnXf ●
- 16 DW Close
- 17 DW Pedal
- 18 DW FtSpl ●
- 19 Hvy Open ●
- 20 Hvy OpnE ●
- 21 Hvy Clse
- 22 Hvy ClisE ●
- 23 Hvy Pedl
- 24 Hvy FtSp ●
- 25 K13 Open ●
- 26 K13 OpnE ●
- 27 K13 Clse
- 28 K13 ClisE ●
- 29 K13 Pedl
- 30 K13 FtSp ●
- 31 LiteOpen ●
- 32 LiteClse ●
- 33 LitePedl
- 34 MU Open
- 35 MU Close
- 36 MU Pedal
- 37 NB Open ●
- 38 NB OpenE ●
- 39 NB Close
- 40 NB ClseE ●
- 41 NB Pedal
- 42 NB FtSpl ●
- 43 RockOpen ●
- 44 RockOpnE ●
- 45 RockClse

- 46 RockClisE ●
- 47 RockPedl
- 48 RockFtSp ●
- 49 RokFtSp2 ●
- 50 AnaOpen
- 51 AnaOpenM
- 52 AnaClse1
- 53 AnaClse2
- 54 LA Open1 ●
- 55 LA Open2 ●
- 56 LA Close ●
- 57 LA Pedal ●
- 58 LA FtSpl ●
- 59 32Close ●
- 60 BrtClose ●
- 61 TekClse1
- 62 TekClse2
- 63 XfdClse1 ●
- 64 XfdClse2 ●
- 65 Open L1 ●
- 66 Open L2 ●
- 67 Open L3 ●
- 68 Pedal 1 ●
- 69 Pedal 2 ●
- 70 Pedal 3 ●
- 71 Hpdclis4 ●
- 72 FtSplsh1
- 73 FtSplsh2 ●
- 74 FtSplsh3 ●

P: パーカッション

- 1 AgogoCh
- 2 AgogoH1
- 3 AgogoH2
- 4 AtariGOp
- 5 AtariGMt
- 6 ATR
- 7 BassDr
- 8 Bell
- 9 BellTree
- 10 Bongo Hi
- 11 Bongo Lo
- 12 Bongo Mu
- 13 Cabasa1
- 14 Cabasa2 ●
- 15 Castanet
- 16 Clap8
- 17 ClapA
- 18 Clvs
- 19 ClvsA
- 20 Conga
- 21 CongaO
- 22 CongaS
- 23 CongaC
- 24 CongaG
- 25 CongaH
- 26 CongaM
- 27 CongaMV
- 28 Conga8H
- 29 CongAn
- 30 CongaAnM
- 31 CongBe
- 32 CongC7
- 33 CowBell1
- 34 CowBell2

- 35 CowBell3
- 36 CowBell4
- 37 CowBelMt
- 38 CowBAn1
- 39 CowBAn2
- 40 CuicaH
- 41 CuicaL
- 42 EthWB
- 43 FSnap2
- 44 GONG
- 45 GranC
- 46 Guiro
- 47 GuiSht
- 48 HiQ
- 49 JingBell
- 50 Kalmb
- 51 Log H
- 52 Log L
- 53 Maracas1 ●
- 54 Maracas2
- 55 Maracas3
- 56 MaracsAn ●
- 57 MtBel
- 58 Mtron
- 59 Scrach
- 60 Shake1
- 61 Shake2
- 62 ShakeA
- 63 SiBell
- 64 Surdo
- 65 SurdoM
- 66 Tabla B
- 67 Tabla BL
- 68 Tabla BM
- 69 Tabla BV
- 70 Tabla OV
- 71 TablaH
- 72 TablaM
- 73 TablaN
- 74 TablaO
- 75 Taiko1
- 76 Taiko1Rm
- 77 Taiko2
- 78 TalkD
- 79 TalknDrD
- 80 TalknDrU
- 81 TalknDrV
- 82 TambA
- 83 TambHH ●
- 84 Tambourn
- 85 Tambrn
- 86 Timb
- 87 Timb H
- 88 Timb L
- 89 Tim Cas
- 90 Timp H
- 91 Timp L
- 92 Triangle
- 93 TriMute
- 94 TriXfade ●
- 95 Udo F
- 96 Udo H
- 97 Udo L
- 98 Udu808H ●
- 99 Udu808L ●

- 100 VibrSlap
- 101 WCHim
- 102 Whist
- 103 WHP
- 104 WoodBloc
- 105 Yagura
- 106 YaguraRm
- 107 SWhistH*
- 108 SWhistL*

E : 効果音その1

- 1 6AMBreth ●
- 2 Ambush ●
- 3 AMRhythm ●
- 4 Applau ●
- 5 Bird
- 6 Bird-P
- 7 Bottle
- 8 BreakOut
- 9 BrsHit
- 10 BuzzyWak ●
- 11 C Crash
- 12 CarPss
- 13 CBRadi
- 14 ComVc
- 15 CoolSA
- 16 Creature ●
- 17 Crush
- 18 CStart
- 19 Didger
- 20 Dog
- 21 DogHats
- 22 Door
- 23 DSqrm
- 24 FM Met
- 25 FStep
- 26 Funky
- 27 Gargoyle ●
- 28 Glass1
- 29 Gun 1
- 30 Gun 2
- 31 Gun 3
- 32 HaHoHee ●
- 33 HandyDad ●
- 34 HandySon ●
- 35 Heli
- 36 HipNs
- 37 INDbells ●
- 38 INDchina
- 39 INDconga ●
- 40 INDcrash
- 41 InddogCR ●
- 42 INDhihat ●
- 43 INDrave ●
- 44 INDride ●
- 45 INDride2 ●
- 46 INDrive3
- 47 INDshakr ●
- 48 Indust
- 49 InsAmb
- 50 Laugh
- 51 LoMo
- 52 MetalDip ●
- 53 MotoM
- 54 Motor

- 55 NoyzEB ●
- 56 OOOWWW
- 57 OrchSmsh ●
- 58 OrchHit1
- 59 OrchHit2
- 60 PAD
- 61 RatlBoom ●
- 62 RaveRide ●
- 63 RaveWave ●
- 64 Reverse ●
- 65 Ring
- 66 RubbrOil
- 67 Scream
- 68 Seasho
- 69 Shazam! ●
- 70 SlikRoad ●
- 71 SloSprkl ●
- 72 Stream
- 73 TablaX ●
- 74 TakeOff ●
- 75 TekGt
- 76 Thundr
- 77 TimbTimp ●
- 78 TineDrum ●
- 79 Tire
- 80 TungDrum ●
- 81 TV vo
- 82 TymKeepr ●
- 83 USS
- 84 VocIshKR ●
- 85 Vox BD
- 86 Vox SD1
- 87 Vox SD2
- 88 Vox TomH
- 89 Vox TomM
- 90 Vox TomL
- 91 Vox Cym1
- 92 Vox Cym2
- 93 Vox Cym3
- 94 Vox HHCl
- 95 Vox HHOpl
- 96 WetMetal ●
- 97 Yadee

e : 効果音その2

- 1 AmbHit01
- 2 AmbHit02
- 3 AmbHit03
- 4 ANAFROGR ●
- 5 ANVILISH
- 6 ASCENDER
- 7 BDSUBSNK ●
- 8 BOUNCER ●
- 9 CLOUDS ●
- 10 D&BFRAG1
- 11 D&BFRAG2
- 12 D&BFRAG3
- 13 D&BFRAG4
- 14 D&BFRAG5
- 15 DALIBAS1 ●
- 16 DALIBAS2 ●
- 17 DALIBAS3
- 18 DEEPDIVE ●
- 19 DOOMED ●

- 20 DOPPLER ●
- 21 DUCKSTER ●
- 22 FRAG01
- 23 FRAG02
- 24 FRAG03
- 25 FRAG04
- 26 FRAG05
- 27 FRAG06
- 28 FRAG07
- 29 FRAG08
- 30 FRAG09
- 31 FRAG10
- 32 FRAG11
- 33 FRAG12
- 34 GOWAH ●
- 35 GRONKER
- 36 GUMYBASS ●
- 37 IRONBASS ●
- 38 JNGBASS1 ●
- 39 JNGBASS2 ●
- 40 JNGBASS3 ●
- 41 JNGBASS4 ●
- 42 JNGBASS5 ●
- 43 JNGBASS6 ●
- 44 JNGBASS7 ●
- 45 JNGBASS8 ●
- 46 JNGLSN01 ●
- 47 JNGLSN02 ●
- 48 JNGLSN03 ●
- 49 JNGLSN04 ●
- 50 JNGLSN05 ●
- 51 JNGLSN06 ●
- 52 JNGLSN07 ●
- 53 JNGLSN08
- 54 JNGLSN09 ●
- 55 JNGLSN10
- 56 JNGLSN11 ●
- 57 JURASSIC ●
- 58 MOSHER ●
- 59 PANKY ●
- 60 PEEPER
- 61 POINGER
- 62 POPPX
- 63 PULSAR1
- 64 PULSAR2 ●
- 65 PULSAR3 ●
- 66 QueSPACE
- 67 RADAMACU ●
- 68 RUNNER ●
- 69 SCRUNCH
- 70 SEAMNSTR ●
- 71 SEMILOOP
- 72 SHUTDOWN ●
- 73 SPIKER ●
- 74 SUKRPNCH
- 75 TAMTAMY ●
- 76 TENDO ●
- 77 TRAINBRK ●
- 78 TRANQUL ●
- 79 UMK 47
- 80 Vocal04 ●
- 81 VOLTAGE ●
- 82 WAKX PAD
- 83 WINER ●
- 84 WYZOG

L : ドラムループ

- 1 DigiTime ●
- 2 Hollis L
- 3 KillnL
- 4 LITELOOP
- 5 LoMLoop ●
- 6 MachineL ●
- 7 NYCLoop ●
- 8 PsychoLP ●
- 9 SNAPLOOP
- 10 AlienSp ●
- 11 Cymbloop ●
- 12 DIGERDO
- 13 Spirals
- 14 SwingnL
- 15 UptownL
- 16 WE LOOP
- 17 E NZE
- 18 ET Loop ●
- 19 EvlLoop
- 20 FackryLP
- 21 HellsBel
- 22 LoMO LP
- 23 LoMsolo
- 24 LPscNoiz
- 25 HeliLoop
- 26 StreamLP

m : その他の音色

- 1 Brass 4
- 2 Brass 5
- 3 Celesta
- 4 Chor 516
- 5 Chor 539
- 6 Chorus 4
- 7 GlockenH
- 8 GlockenL
- 9 GlockenM
- 10 Marimba
- 11 MTrp 4
- 12 ORGAN 3
- 13 SBass 4
- 14 SBass 5
- 15 sitar599
- 16 SteelDr3
- 17 SynPf 3
- 18 Trb 3
- 19 Trp 4
- 20 vibe 541
- 21 Xylophon
- 22 SStrngA4
- 23 SStrngB4
- 24 STRNG 3
- 25 STRNG 4
- 26 Syn 3
- 27 SynSt 3
- 28 AcBass
- 29 BassSAWH
- 30 BassSAWL
- 31 BassSINH
- 32 BassSINH
- 33 SyBass2H
- 34 SyBass2L

GMキーボードボイスリスト

●：2レイヤーボイス

No.	Category	Name	No.	Category	Name	No.	Category	Name	No.	Category	Name
1	Piano	GrandPno	33	Bass	Aco.Bass	65	Reed	SprnoSax	97	Synth	Rain ●
2		BritePno	34		FngrBass	66		Alto Sax	98	Effects	SoundTrk ●
3		E.Grand ●	35		PickBass	67		TenorSax	99		Crystal ●
4		HnkyTonk ●	36		Fretless	68		Bari.Sax	100		Atmosphr ●
5		E.Piano1 ●	37		SlapBas1	69		Oboe	101		Bright ●
6		E.Piano2 ●	38		SlapBas2	70		Eng.Horn	102		Goblins ●
7		Harpsi.	39		SynBass1	71		Bassoon	103		Echoes ●
8		Clavi.	40		SynBass2	72		Clarinet	104		SF ●
9	Chromatic	Celesta	41	Strings	Violin	73	Pipe	Piccolo	105	Ethnic	Sitar
10	Percussion	Glocken	42		Viola	74		Flute	106		Banjo
11		MusicBox ●	43		Cello	75		Recorder	107		Shamisen
12		Vibes	44		ContraBs	76		PanFlute	108		Koto
13		Marimba	45		Trem.Str ●	77		Bottle ●	109		Kalimba
14		Xylophon	46		Pizz.Str ●	78		Shakhchi	110		Bagpipe ●
15		TubulBel	47		Harp	79		Whistle	111		Fiddle
16		Dulcimer ●	48		Timpani	80		Ocalina	112		Shanai
17	Organ	DrawOrgn	49	Ensemble	Strings1	81	Synth Lead	SquareLd ●	113	Percussive	TnklBell ●
18		PercOrgn	50		Strings2	82		Saw.Lead ●	114		Agogo
19		RockOrgn ●	51		Syn.Str1 ●	83		CaliopLd ●	115		SteelDrum ●
20		ChrchOrg ●	52		Syn.Str2 ●	84		Chiff Ld ●	116		WoodBlok
21		ReedOrgn	53		ChoirAah ●	85		CharanLd ●	117		TaikoDrum
22		Acordion ●	54		VoiceOoh	86		Voice Ld ●	118		MelodTom
23		Harmnica	55		SynVoice	87		Fifth Ld ●	119		Syn.Drum
24		TangoAcid ●	56		Orch.Hit	88		Bass &Ld ●	120		RevCymbal
25	Guitar	NylonGtr	57	Brass	Trumpet	89	Synth Pad	NewAgePd ●	121	Sound	FretNoiz
26		SteelGtr	58		Trombone	90		Warm Pad ●	122	Effect	BrthNoiz
27		Jazz Gtr	59		Tuba	91		PolySyPd ●	123		Seashore ●
28		CleanGtr ●	60		Mute.Trp	92		ChoirPad ●	124		Tweet ●
29		Mute.Gtr	61		Fr.Horn	93		BowedPad ●	125		Telephone
30		Ovrdrive	62		BrasSect	94		MetalPad ●	126		Helicptr ●
31		Dist.Gtr	63		SynBras1 ●	95		Halo Pad ●	127		Applause ●
32		GtrHarmo	64		SynBras2 ●	96		SweepPad ●	128		Gunshot

プリセットドラムキットリスト

●：パッドソングを使用するキット

No.	Name	No.	Name	No.	Name	No.	Name
1	Acoustic Kit	13	So Dance!	25	KickDaMode	37	Jump Back ●
2	New Beat	14	Rollin'	26	Oh! No!	38	Mondo Kit ●
3	Rock Kit	15	LatinPerc.	27	JamKit 99	39	Torq Kit ●
4	Rock Dry 1	16	World Kit	28	Goez On !?	40	GM Standard1
5	Rock Dry 2	17	Taiko	29	In Da Hood	41	GM Standard2
6	Rock Dry 3	18	Reggae Kit	30	8/8 Craze ●	42	GM Room
7	PHATT→(^o^)	19	Tabla Kit	31	House Jazz ●	43	GM Rock
8	Bee Bop	20	Cocktail Kit	32	Groove Kit ●	44	GM Electro
9	Room Kit	21	Hip Funky!	33	Bs.@Base ●	45	GM Analog
10	Funky Sound	22	Vox Kit	34	Mystery... ●	46	GM Jazz
11	Dance Kit1	23	In & Out	35	Jungle NY	47	GM Brush
12	Dance Kit2	24	Manh	36	Snap Kit	48	GM Classic

No.1 Acoustic Kit

入力ソース	ボイス1 分類/番号/名前	ボイス2 分類/番号/名前
kick	K 1 DryDeep	K 0 NoAssign
kickR	P 36 CowBell4	K 0 NoAssign
snare	S 1 Loosy	K 0 NoAssign
snareR1	S 112S SStck2	K 0 NoAssign
snareR2	S 81 OpnRim	K 0 NoAssign
tom1	T 1 Dry1 Hi	K 0 NoAssign
tom1R	T 71 ACTomH	K 0 NoAssign
tom2	T 2 Dry1 Mid	K 0 NoAssign
tom2R	T 72 ACTomM	K 0 NoAssign
tom3	T 3 Dry1 Lo	K 0 NoAssign
tom3R	T 73 ACTomL	K 0 NoAssign
ride	C 22 CoolRide	K 0 NoAssign
rideE	C 23 CoolRidE	K 0 NoAssign
rideC	C 24 CoolRCup	K 0 NoAssign
crash	C 3 Crash3	K 0 NoAssign
crashE	C 1 Crash1	K 0 NoAssign
crashC	C 72 Splash2	K 0 NoAssign
open	H 1 DryOpen	K 0 NoAssign
openR	H 2 DryOpenE	K 0 NoAssign
close	H 3 DryClose	K 0 NoAssign
closeR	H 4 DryClseE	K 0 NoAssign
footCl	H 5 DryPedal	K 0 NoAssign
splash	H 6 DryFtSpl	K 0 NoAssign
crash2	C 2 Crash2	K 0 NoAssign
pad10	C 24 CoolRCup	K 0 NoAssign

No.2 New Beat

入力ソース	ボイス1 分類/番号/名前	ボイス2 分類/番号/名前
kick	K 2 DryTight	K 0 NoAssign
kickR	P 36 CowBell4	K 0 NoAssign
snare	S 49 RIMnatrl	K 0 NoAssign
snareR1	S 112S SStck2	K 0 NoAssign
snareR2	S 35 12Soprno	K 0 NoAssign
tom1	T 75 Room1 Hi	K 0 NoAssign
tom1R	T 6 DRY GM5	K 0 NoAssign
tom2	T 76 Room1Mid	K 0 NoAssign
tom2R	T 8 DRY GM3	K 0 NoAssign
tom3	T 77 Room1 Lo	K 0 NoAssign
tom3R	T 10 DRY GM1	K 0 NoAssign
ride	C 19 DarkDryR	K 0 NoAssign
rideE	C 20 DarkDryE	K 0 NoAssign
rideC	C 21 DarkDryC	K 0 NoAssign
crash	C 8 CrashB	K 0 NoAssign
crashE	C 9 CrashB E	K 0 NoAssign
crashC	C 71 Splash1	K 0 NoAssign
open	H 7 DarkOpen	K 0 NoAssign
openR	H 8 DarkOpnE	K 0 NoAssign
close	H 9 DarkClse	K 0 NoAssign
closeR	H 10 DarkClseE	K 0 NoAssign
footCl	H 11 DarkPedl	K 0 NoAssign
splash	H 12 DarkFtSp	K 0 NoAssign
crash2	C 68 ChinaHi	K 0 NoAssign
pad10	C 21 DarkDryC	K 0 NoAssign

No.3 Rock Kit

入力ソース	ボイス1 分類/番号/名前	ボイス2 分類/番号/名前
kick	K 36 BDbasc2	K 34 2HeadLo
kickR	P 36 CowBell4	K 0 NoAssign
snare	s 86 Sheetmtl	S 1 Loosy
snareR1	S 112S SStck2	K 0 NoAssign
snareR2	S 95 RIMrock	K 0 NoAssign
tom1	T 75 Room1 Hi	K 0 NoAssign
tom1R	T 83 Night H	K 0 NoAssign
tom2	T 76 Room1Mid	K 0 NoAssign
tom2R	T 84 Night M	K 0 NoAssign
tom3	T 77 Room1 Lo	K 0 NoAssign
tom3R	T 85 Night L	K 0 NoAssign
ride	C 25 PowerRid	K 0 NoAssign
rideE	C 28 CustomRE	K 0 NoAssign
rideC	C 26 PowerCup	K 0 NoAssign
crash	C 3 Crash3	K 0 NoAssign
crashE	C 4 Crash4	K 0 NoAssign

crashC	C 70 Clusher	K 0 NoAssign
open	H 37 NB Open	K 0 NoAssign
openR	H 38 NB OpenE	K 0 NoAssign
close	H 39 NB Close	K 0 NoAssign
closeR	H 40 NB ClseE	K 0 NoAssign
footCl	H 41 NB Pedal	K 0 NoAssign
splash	H 42 NB FtSpl	K 0 NoAssign
crash2	C 66 China 1	K 0 NoAssign
pad10	C 26 PowerCup	K 0 NoAssign

No.4 Rock Dry 1

入力ソース	ボイス1 分類/番号/名前	ボイス2 分類/番号/名前
kick	K 43 BD GATE2	K 37 BD KONG1
kickR	P 36 CowBell4	K 0 NoAssign
snare	S 99 Brass55	K 0 NoAssign
snareR1	S 113S SStck3	K 0 NoAssign
snareR2	S 98 Fatbrim	K 0 NoAssign
tom1	T 58 Rock 5	K 0 NoAssign
tom1R	T 83 Night H	K 0 NoAssign
tom2	T 59 Rock 4	K 0 NoAssign
tom2R	T 84 Night M	K 0 NoAssign
tom3	T 60 Rock 3	K 0 NoAssign
tom3R	T 85 Night L	K 0 NoAssign
ride	C 44 RideRoc2	K 0 NoAssign
rideE	C 45 RideRc2E	K 0 NoAssign
rideC	C 46 RideRc2C	K 0 NoAssign
crash	C 6 CrashAC	K 0 NoAssign
crashE	C 3 Crash3	K 0 NoAssign
crashC	C 69 MinChina	K 0 NoAssign
open	H 43 RockOpen	K 0 NoAssign
openR	H 44 RockOpnE	K 0 NoAssign
close	H 45 RockClse	K 0 NoAssign
closeR	H 46 RockClseE	K 0 NoAssign
footCl	H 47 RockPedl	K 0 NoAssign
splash	H 48 RockFtSp	K 0 NoAssign
crash2	C 68 ChinaHi	K 0 NoAssign
pad10	C 46 RideRc2C	K 0 NoAssign

No.5 Rock Dry 2

入力ソース	ボイス1 分類/番号/名前	ボイス2 分類/番号/名前
kick	K 34 2HeadLo	K 13 BD NN04C
kickR	P 36 CowBell4	K 0 NoAssign
snare	S 65 SnareM	K 0 NoAssign
snareR1	S 113S SStck3	K 0 NoAssign
snareR2	S 49 RIMnatrl	K 0 NoAssign
tom1	T 1 Dry1 Hi	K 0 NoAssign
tom1R	T 83 Night H	K 0 NoAssign
tom2	T 2 Dry1 Mid	K 0 NoAssign
tom2R	T 84 Night M	K 0 NoAssign
tom3	T 3 Dry1 Lo	K 0 NoAssign
tom3R	T 85 Night L	K 0 NoAssign
ride	C 27 CustomRd	K 0 NoAssign
rideE	C 28 CustomRE	K 0 NoAssign
rideC	C 29 CustmCup	K 0 NoAssign
crash	C 68 ChinaHi	K 0 NoAssign
crashE	C 9 CrashB E	K 0 NoAssign
crashC	C 71 Splash1	K 0 NoAssign
open	H 37 NB Open	K 0 NoAssign
openR	H 38 NB OpenE	K 0 NoAssign
close	H 39 NB Close	K 0 NoAssign
closeR	H 40 NB ClseE	K 0 NoAssign
footCl	H 41 NB Pedal	K 0 NoAssign
splash	H 42 NB FtSpl	K 0 NoAssign
crash2	C 4 Crash4	K 0 NoAssign
pad10	C 29 CustmCup	K 0 NoAssign

No.6 Rock Dry 3

入力ソース	ボイス1 分類/番号/名前	ボイス2 分類/番号/名前
kick	K 41 BDbonzo2	K 21 MapleA20
kickR	P 36 CowBell4	K 0 NoAssign
snare	S 62 Fat looz	K 0 NoAssign
snareR1	S 113S SStck3	K 0 NoAssign
snareR2	S 41 BrassRim	K 0 NoAssign
tom1	T 75 Room1 Hi	K 0 NoAssign

tom1R	T 71 ACTomH	K 0 NoAssign
tom2	T 76 Room1Mid	K 0 NoAssign
tom2R	T 72 ACTomM	K 0 NoAssign
tom3	T 77 Room1 Lo	K 0 NoAssign
tom3R	T 73 ACTomL	K 0 NoAssign
ride	C 25 PowerRid	K 0 NoAssign
rideE	C 35 RideDr1E	K 0 NoAssign
rideC	C 26 PowerCup	K 0 NoAssign
crash	C 2 Crash2	K 0 NoAssign
crashE	C 9 CrashB E	K 0 NoAssign
crashC	C 71 Splash1	K 0 NoAssign
open	H 19 Hvy Open	K 0 NoAssign
openR	H 20 Hvy OpnE	K 0 NoAssign
close	H 21 Hvy Clse	K 0 NoAssign
closeR	H 22 Hvy ClseE	K 0 NoAssign
footCl	H 23 Hvy Pedl	K 0 NoAssign
splash	H 24 Hvy FtSp	K 0 NoAssign
crash2	C 66 China 1	K 0 NoAssign
pad10	C 26 PowerCup	K 0 NoAssign

No.7 PHATT(ハハ)y

入力ソース	ボイス1 分類/番号/名前	ボイス2 分類/番号/名前
kick	K 20 BDaffty2	K 4 2HedMed2
kickR	P 36 CowBell4	K 0 NoAssign
snare	s 46 ASOB1	S 19 LiteSnr1
snareR1	S 112S SStck2	K 0 NoAssign
snareR2	S 83 Pwrpccrim	K 0 NoAssign
tom1	T 1 Dry1 Hi	T 12 Maple12
tom1R	T 71 ACTomH	K 0 NoAssign
tom2	T 2 Dry1 Mid	T 13 Maple14
tom2R	T 72 ACTomM	K 0 NoAssign
tom3	T 3 Dry1 Lo	T 14 Maple16
tom3R	T 73 ACTomL	K 0 NoAssign
ride	C 22 CoolRide	C 19 DarkDryR
rideE	C 51 SizrIdE	K 0 NoAssign
rideC	C 26 PowerCup	K 0 NoAssign
crash	C 49 CoolSizL	K 0 NoAssign
crashE	C 16 CrshSiz1	C 2 Crash2
crashC	C 72 Splash2	K 0 NoAssign
open	H 25 K13 Open	K 0 NoAssign
openR	H 26 K13 OpnE	K 0 NoAssign
close	H 27 K13 Clse	K 0 NoAssign
closeR	H 28 K13 ClseE	K 0 NoAssign
footCl	H 29 K13 Pedl	K 0 NoAssign
splash	H 30 K13 FtSp	K 0 NoAssign
crash2	C 66 China 1	C 15 SoftRoll
pad10	C 26 PowerCup	K 0 NoAssign

No.8 Bee Bop

入力ソース	ボイス1 分類/番号/名前	ボイス2 分類/番号/名前
kick	K 38 BDersko1	K 0 NoAssign
kickR	P 36 CowBell4	K 0 NoAssign
snare	S 80 Cool Dry	S 19 LiteSnr1
snareR1	S 112S SStck2	K 0 NoAssign
snareR2	S 81 OpnRim	K 0 NoAssign
tom1	T 19 Jazz Hi	K 0 NoAssign
tom1R	T 24 BrshJzMid	K 0 NoAssign
tom2	T 20 Jazz Mid	K 0 NoAssign
tom2R	T 25 BrshJzLo	K 0 NoAssign
tom3	T 22 Jazz Flr	K 0 NoAssign
tom3R	T 26 BrshJzFl	K 0 NoAssign
ride	C 49 CoolSizL	K 0 NoAssign
rideE	C 51 SizrIdE	K 0 NoAssign
rideC	C 50 CoolSizC	K 0 NoAssign
crash	C 19 DarkDryR	K 0 NoAssign
crashE	C 1 Crash1	K 0 NoAssign
crashC	C 21 DarkDryC	K 0 NoAssign
open	H 1 DryOpen	K 0 NoAssign
openR	H 2 DryOpenE	K 0 NoAssign
close	H 3 DryClose	K 0 NoAssign
closeR	H 4 DryClseE	K 0 NoAssign
footCl	H 5 DryPedal	K 0 NoAssign
splash	H 6 DryFtSpl	K 0 NoAssign
crash2	C 2 Crash2	K 0 NoAssign
pad10	C 50 CoolSizC	K 0 NoAssign

プリセットドラムキットリスト

No.9 Room Kit

入力ソース	ボイス1		ボイス2	
	分類/番号/名前	分類/番号/名前	分類/番号/名前	分類/番号/名前
kick	K 2 DryTight	K 32 MapleAmb		
kickR	P 36 CowBell4	K 0 NoAssign		
snare	S 87 ParadeS	S 32 SnareH2		
snareR1	S 112 S SStck2	K 0 NoAssign		
snareR2	S 81 OpnRim	K 0 NoAssign		
tom1	T 75 Room1 Hi	K 0 NoAssign		
tom1R	T 71 ACTomH	K 0 NoAssign		
tom2	T 76 Room1Mid	K 0 NoAssign		
tom2R	T 72 ACTomM	K 0 NoAssign		
tom3	T 78 Room1Flr	K 0 NoAssign		
tom3R	T 73 ACTomL	K 0 NoAssign		
ride	C 47 DrySizl	K 0 NoAssign		
rideE	C 51 SizlRidE	K 0 NoAssign		
rideC	C 48 DrySizlC	K 0 NoAssign		
crash	C 8 CrashB	K 0 NoAssign		
crashE	C 67 China 2	K 0 NoAssign		
crashC	C 71 Splash1	K 0 NoAssign		
open	H 25 K13 Open	K 0 NoAssign		
openR	H 26 K13 OpnE	K 0 NoAssign		
close	H 27 K13 Clse	K 0 NoAssign		
closeR	H 28 K13 ClsE	K 0 NoAssign		
footCl	H 29 K13 Pedl	K 0 NoAssign		
splash	H 30 K13 FtSp	K 0 NoAssign		
crash2	C 3 Crash3	K 0 NoAssign		
pad10	C 48 DrySizlC	K 0 NoAssign		

No.10 Funky Sound

入力ソース	ボイス1		ボイス2	
	分類/番号/名前	分類/番号/名前	分類/番号/名前	分類/番号/名前
kick	K 50 WudPoint	K 0 NoAssign		
kickR	P 84 Tambourn	K 0 NoAssign		
snare	S 5 Binky	K 0 NoAssign		
snareR1	S 112 S SStck2	K 0 NoAssign		
snareR2	S 16 Hip Hop	K 0 NoAssign		
tom1	T 75 Room1 Hi	K 0 NoAssign		
tom1R	T 71 ACTomH	K 0 NoAssign		
tom2	T 76 Room1Mid	K 0 NoAssign		
tom2R	T 72 ACTomM	K 0 NoAssign		
tom3	T 77 Room1 Lo	K 0 NoAssign		
tom3R	T 73 ACTomL	K 0 NoAssign		
ride	C 34 RideDrk1	K 0 NoAssign		
rideE	C 6 CrashAC	K 0 NoAssign		
rideC	C 36 RideDr1C	K 0 NoAssign		
crash	C 8 CrashB	K 0 NoAssign		
crashE	C 9 CrashB E	K 0 NoAssign		
crashC	C 72 Splash2	K 0 NoAssign		
open	H 25 K13 Open	K 0 NoAssign		
openR	H 26 K13 OpnE	K 0 NoAssign		
close	H 27 K13 Clse	K 0 NoAssign		
closeR	H 28 K13 ClsE	K 0 NoAssign		
footCl	H 29 K13 Pedl	K 0 NoAssign		
splash	H 30 K13 FtSp	K 0 NoAssign		
crash2	C 1 Crash1	K 0 NoAssign		
pad10	C 36 RideDr1C	K 0 NoAssign		

No.11 Dance Kit1

入力ソース	ボイス1		ボイス2	
	分類/番号/名前	分類/番号/名前	分類/番号/名前	分類/番号/名前
kick	k 7 BDDance2	K 0 NoAssign		
kickR	P 39 CowBAn2	K 0 NoAssign		
snare	s 95 Tekk3	K 0 NoAssign		
snareR1	s 1 AnaDaRim	K 0 NoAssign		
snareR2	s 30 HiFive	K 0 NoAssign		
tom1	t 21 TEKK 2L	K 0 NoAssign		
tom1R	P 56 MaracsAn	K 0 NoAssign		
tom2	t 23 TEKK 3H	K 0 NoAssign		
tom2R	P 59 Scrach	K 0 NoAssign		
tom3	t 24 TEKK 3M	K 0 NoAssign		
tom3R	P 59 Scrach	K 0 NoAssign		
ride	C 75 RideAnlg	K 0 NoAssign		
rideE	E 40 INDCrash	K 0 NoAssign		
rideC	C 65 Cup Rock	K 0 NoAssign		
crash	C 74 AngCym	K 0 NoAssign		
crashE	C 73 FX02	K 0 NoAssign		

crashC	C 74 AngCym	K 0 NoAssign
open	H 50 AnaOpen	K 0 NoAssign
openR	P 84 Tambourn	K 0 NoAssign
close	H 52 AnaClse1	K 0 NoAssign
closeR	H 52 AnaClse1	K 0 NoAssign
footCl	H 53 AnaClse2	K 0 NoAssign
splash	H 51 AnaOpenM	K 0 NoAssign
crash2	C 18 FX01	K 0 NoAssign
pad10	C 65 Cup Rock	K 0 NoAssign

No.12 Dance Kit2

入力ソース	ボイス1		ボイス2	
	分類/番号/名前	分類/番号/名前	分類/番号/名前	分類/番号/名前
kick	k 12 BDDance7	K 0 NoAssign		
kickR	P 39 CowBAn2	K 0 NoAssign		
snare	s 17 Dance04	K 0 NoAssign		
snareR1	s 96 tkattak!	K 0 NoAssign		
snareR2	s 19 Electrik	K 0 NoAssign		
tom1	t 41 ElectrcH	K 0 NoAssign		
tom1R	P 60 Shake1	K 0 NoAssign		
tom2	t 42 ElectrcM	K 0 NoAssign		
tom2R	P 55 Maracs3	K 0 NoAssign		
tom3	t 43 ElectrcL	K 0 NoAssign		
tom3R	P 59 Scrach	K 0 NoAssign		
ride	C 75 RideAnlg	K 0 NoAssign		
rideE	C 74 AngCym	K 0 NoAssign		
rideC	C 65 Cup Rock	K 0 NoAssign		
crash	C 74 AngCym	K 0 NoAssign		
crashE	C 72 Splash2	K 0 NoAssign		
crashC	C 73 FX02	K 0 NoAssign		
open	H 50 AnaOpen	K 0 NoAssign		
openR	P 84 Tambourn	K 0 NoAssign		
close	H 52 AnaClse1	K 0 NoAssign		
closeR	P 84 Tambourn	K 0 NoAssign		
footCl	H 53 AnaClse2	K 0 NoAssign		
splash	H 51 AnaOpenM	K 0 NoAssign		
crash2	C 73 FX02	K 0 NoAssign		
pad10	C 65 Cup Rock	K 0 NoAssign		

No.13 So Dance!

入力ソース	ボイス1		ボイス2	
	分類/番号/名前	分類/番号/名前	分類/番号/名前	分類/番号/名前
kick	k 13 BD Long	K 21 MapleA20		
kickR	P 39 CowBAn2	K 0 NoAssign		
snare	s 4 Analog H	K 0 NoAssign		
snareR1	s 11 AnHitRim	K 0 NoAssign		
snareR2	s 19 Elektrik	K 0 NoAssign		
tom1	E 15 CoolSA	K 0 NoAssign		
tom1R	T 71 ACTomH	K 0 NoAssign		
tom2	E 15 CoolSA	K 0 NoAssign		
tom2R	T 72 ACTomM	K 0 NoAssign		
tom3	E 83 USS	t 44 ElectrcF		
tom3R	T 73 ACTomL	K 0 NoAssign		
ride	C 40 RideEM	K 0 NoAssign		
rideE	C 18 FX01	K 0 NoAssign		
rideC	C 63 SizlLitC	K 0 NoAssign		
crash	E 2 Ambush	K 0 NoAssign		
crashE	C 77 HCym2	K 0 NoAssign		
crashC	C 69 MinChina	K 0 NoAssign		
open	H 50 AnaOpen	K 0 NoAssign		
openR	H 50 AnaOpen	K 0 NoAssign		
close	H 53 AnaClse2	K 0 NoAssign		
closeR	H 53 AnaClse2	K 0 NoAssign		
footCl	t 51 ETMOoRL	K 0 NoAssign		
splash	H 51 AnaOpenM	K 0 NoAssign		
crash2	E 15 CoolSA	K 0 NoAssign		
pad10	C 63 SizlLitC	K 0 NoAssign		

No.14 Rollin'

入力ソース	ボイス1		ボイス2	
	分類/番号/名前	分類/番号/名前	分類/番号/名前	分類/番号/名前
kick	k 18 HipKick1	K 0 NoAssign		
kickR	P 36 CowBell4	K 0 NoAssign		
snare	S 14 HipSnr 1	K 0 NoAssign		
snareR1	P 43 FSNap2	K 0 NoAssign		
snareR2	S 15 HipSnr 2	K 0 NoAssign		
tom1	S 85 Amb 02	E 61 RatlBoom		

tom1R	T 71 ACTomH	K 0 NoAssign
tom2	C 27 CustomRd	C 29 CustmCup
tom2R	T 72 ACTomM	K 0 NoAssign
tom3	k 16 BDSscrh	k 18 HipKick1
tom3R	T 73 ACTomL	K 0 NoAssign
ride	e 37 IRONBASS	K 0 NoAssign
rideE	e 4 ANAFROGR	K 0 NoAssign
rideC	e 36 GUMYBASS	K 0 NoAssign
crash	e 35 GRONKER	K 0 NoAssign
crashE	P 44 GONG	K 0 NoAssign
crashC	C 72 Splash2	K 0 NoAssign
open	H 19 Hvy Open	K 0 NoAssign
openR	H 20 Hvy OpnE	K 0 NoAssign
close	H 21 Hvy Clse	K 0 NoAssign
closeR	H 28 K13 ClsE	K 0 NoAssign
footCl	H 23 Hvy Pedl	K 0 NoAssign
splash	H 24 Hvy FtSp	K 0 NoAssign
crash2	P 17 ClapA	K 0 NoAssign
pad10	e 36 GUMYBASS	K 0 NoAssign

No.15 Latin Perc.

入力ソース	ボイス1		ボイス2	
	分類/番号/名前	分類/番号/名前	分類/番号/名前	分類/番号/名前
kick	K 3 2HedMed1	K 0 NoAssign		
kickR	P 36 CowBell4	K 0 NoAssign		
snare	P 20 Conga	K 0 NoAssign		
snareR1	P 24 CongaG	K 0 NoAssign		
snareR2	P 22 CongaS	K 0 NoAssign		
tom1	P 87 Timb H	K 0 NoAssign		
tom1R	P 35 CowBell3	K 0 NoAssign		
tom2	P 88 Timb L	K 0 NoAssign		
tom2R	P 89 Tim Cas	K 0 NoAssign		
tom3	P 96 Udo H	K 0 NoAssign		
tom3R	P 74 TablaO	K 0 NoAssign		
ride	P 3 AgogoH2	K 0 NoAssign		
rideE	P 3 AgogoH2	K 0 NoAssign		
rideC	P 92 Triangle	K 0 NoAssign		
crash	P 41 Cuical	K 0 NoAssign		
crashE	C 12 LiteCrsh	K 0 NoAssign		
crashC	P 40 CuicalH	K 0 NoAssign		
open	P 20 Conga	K 0 NoAssign		
openR	P 26 CongaM	K 0 NoAssign		
close	P 52 Log L	K 0 NoAssign		
closeR	P 18 Clvs	K 0 NoAssign		
footCl	P 97 Udo L	K 0 NoAssign		
splash	P 85 Tambrn	K 0 NoAssign		
crash2	P 10 Bongo Hi	K 0 NoAssign		
pad10	P 92 Triangle	K 0 NoAssign		

No.16 World Kit

入力ソース	ボイス1		ボイス2	
	分類/番号/名前	分類/番号/名前	分類/番号/名前	分類/番号/名前
kick	P 12 Bongo Mu	K 0 NoAssign		
kickR	P 23 CongaC	K 0 NoAssign		
snare	P 51 Log H	K 0 NoAssign		
snareR1	P 24 CongaG	K 0 NoAssign		
snareR2	P 42 EthWB	K 0 NoAssign		
tom1	P 21 CongaO	K 0 NoAssign		
tom1R	P 10 Bongo Hi	K 0 NoAssign		
tom2	P 21 CongaO	K 0 NoAssign		
tom2R	P 11 Bongo Lo	K 0 NoAssign		
tom3	P 21 CongaO	K 0 NoAssign		
tom3R	P 51 Log H	K 0 NoAssign		
ride	P 86 Timb	K 0 NoAssign		
rideE	P 86 Timb	K 0 NoAssign		
rideC	P 10 Bongo Hi	K 0 NoAssign		
crash	P 25 CongaH	K 0 NoAssign		
crashE	P 88 Timb L	K 0 NoAssign		
crashC	P 42 EthWB	K 0 NoAssign		
open	P 22 CongaS	K 0 NoAssign		
openR	P 22 CongaS	K 0 NoAssign		
close	P 26 CongaM	K 0 NoAssign		
closeR	P 26 CongaM	K 0 NoAssign		
footCl	P 22 CongaS	K 0 NoAssign		
splash	P 46 Guiro	K 0 NoAssign		
crash2	P 24 CongaG	K 0 NoAssign		
pad10	P 10 Bongo Hi	K 0 NoAssign		

No.17 Japanese

入力ソース	ボイス1 分類/番号/名前	ボイス2 分類/番号/名前
kick	P 105 Yagura	K 0 NoAssign
kickR	P 36 CowBell4	K 0 NoAssign
snare	P 75 Taiko1	K 0 NoAssign
snareR1	P 77 Taiko2	K 0 NoAssign
snareR2	P 76 Taiko1Rm	K 0 NoAssign
tom1	P 75 Taiko1	K 0 NoAssign
tom1R	P 76 Taiko1Rm	K 0 NoAssign
tom2	P 75 Taiko1	K 0 NoAssign
tom2R	P 76 Taiko1Rm	K 0 NoAssign
tom3	P 106 YaguraRm	K 0 NoAssign
tom3R	P 44 GONG	K 0 NoAssign
ride	C 22 CoolRide	K 0 NoAssign
rideE	C 23 CoolRidE	K 0 NoAssign
rideC	C 24 CoolRCup	K 0 NoAssign
crash	C 3 Crash3	K 0 NoAssign
crashE	C 1 Crash1	K 0 NoAssign
crashC	C 72 Splash2	K 0 NoAssign
open	P 4 AtariGOp	K 0 NoAssign
openR	P 4 AtariGOp	K 0 NoAssign
close	P 5 AtariGMt	K 0 NoAssign
closeR	P 5 AtariGMt	K 0 NoAssign
footCl	P 5 AtariGMt	K 0 NoAssign
splash	P 4 AtariGOp	K 0 NoAssign
crash2	C 2 Crash2	K 0 NoAssign
pad10	C 24 CoolRCup	K 0 NoAssign

No.18 Reggae Kit

入力ソース	ボイス1 分類/番号/名前	ボイス2 分類/番号/名前
kick	K 9 BD DRY 4	K 0 NoAssign
kickR	P 36 CowBell4	K 0 NoAssign
snare	S 35 12Soprno	K 0 NoAssign
snareR1	S 112S SStck2	K 0 NoAssign
snareR2	S 69 PicloRim	K 0 NoAssign
tom1	P 87 Timb H	K 0 NoAssign
tom1R	C 67 China 2	K 0 NoAssign
tom2	P 88 Timb L	K 0 NoAssign
tom2R	P 18 Clvs	K 0 NoAssign
tom3	P 84 Tambourn	K 0 NoAssign
tom3R	P 97 Udo L	K 0 NoAssign
ride	C 62 SizzLit	K 0 NoAssign
rideE	C 61 SizzLRck	K 0 NoAssign
rideC	C 63 SizLitC	K 0 NoAssign
crash	C 12 LiteCrsh	K 0 NoAssign
crashE	C 71 Splash1	K 0 NoAssign
crashC	C 72 Splash2	K 0 NoAssign
open	H 37 NB Open	K 0 NoAssign
openR	H 38 NB OpenE	K 0 NoAssign
close	H 39 NB Close	K 0 NoAssign
closeR	H 40 NB ClseE	K 0 NoAssign
footCl	H 41 NB Pedal	K 0 NoAssign
splash	H 37 NB Open	K 0 NoAssign
crash2	C 68 ChinaHi	K 0 NoAssign
pad10	C 63 SizzLitC	K 0 NoAssign

No.19 Tabla Kit

入力ソース	ボイス1 分類/番号/名前	ボイス2 分類/番号/名前
kick	P 97 Udo L	K 0 NoAssign
kickR	P 96 Udo H	K 0 NoAssign
snare	P 72 TablaM	K 0 NoAssign
snareR1	P 71 TablaH	K 0 NoAssign
snareR2	P 26 CongaM	K 0 NoAssign
tom1	P 73 TablaN	K 0 NoAssign
tom1R	P 66 Tabla B	K 0 NoAssign
tom2	P 74 TablaO	K 0 NoAssign
tom2R	P 67 Tabla BL	K 0 NoAssign
tom3	P 71 TablaH	K 0 NoAssign
tom3R	P 69 Tabla BV	K 0 NoAssign
ride	P 70 Tabla OV	K 0 NoAssign
rideE	P 74 TablaO	K 0 NoAssign
rideC	P 73 TablaN	K 0 NoAssign
crash	P 96 Udo H	K 0 NoAssign
crashE	P 95 Udo F	K 0 NoAssign

crashC	P 96 Udo H	K 0 NoAssign
open	P 21 CongaO	K 0 NoAssign
openR	P 22 CongaS	K 0 NoAssign
close	P 26 CongaM	K 0 NoAssign
closeR	P 22 CongaS	K 0 NoAssign
footCl	P 49 JingBell	K 0 NoAssign
splash	P 63 SiBell	K 0 NoAssign
crash2	P 79 TalknDrD	K 0 NoAssign
pad10	P 73 TablaN	K 0 NoAssign

No.20 Cocktail Kit

入力ソース	ボイス1 分類/番号/名前	ボイス2 分類/番号/名前
kick	T 32 TOMntrlM	K 0 NoAssign
kickR	P 85 Tambrn	K 0 NoAssign
snare	S 33 MickCJ8S	K 0 NoAssign
snareR1	S 112S SStck2	P 84 Tambourn
snareR2	S 76 TrashRIM	K 0 NoAssign
tom1	T 19 Jazz Hi	K 0 NoAssign
tom1R	P 87 Timb H	K 0 NoAssign
tom2	T 19 Jazz Hi	K 0 NoAssign
tom2R	P 87 Timb H	K 0 NoAssign
tom3	T 20 Jazz Mid	K 0 NoAssign
tom3R	P 88 Timb L	K 0 NoAssign
ride	C 62 SizzLit	K 0 NoAssign
rideE	C 8 CrashB	K 0 NoAssign
rideC	C 63 SizzLitC	K 0 NoAssign
crash	C 71 Splash1	K 0 NoAssign
crashE	C 8 CrashB	K 0 NoAssign
crashC	C 72 Splash2	K 0 NoAssign
open	H 1 DryOpen	K 0 NoAssign
openR	H 2 DryOpenE	K 0 NoAssign
close	H 3 DryClose	K 0 NoAssign
closeR	H 4 DryClseE	K 0 NoAssign
footCl	H 5 DryPedal	K 0 NoAssign
splash	H 6 DryFitSpl	K 0 NoAssign
crash2	C 2 Crash2	K 0 NoAssign
pad10	C 63 SizzLitC	K 0 NoAssign

No.21 Hip Funky!

入力ソース	ボイス1 分類/番号/名前	ボイス2 分類/番号/名前
kick	k 18 HipKick1	K 0 NoAssign
kickR	P 36 CowBell4	K 0 NoAssign
snare	S 16 Hip Hop	K 0 NoAssign
snareR1	S 112S SStck2	K 0 NoAssign
snareR2	S 35 12Soprno	K 0 NoAssign
tom1	T 36 Dry2 Mid	K 0 NoAssign
tom1R	P 56 MaracsAn	K 0 NoAssign
tom2	T 37 Dry2 Lo	K 0 NoAssign
tom2R	P 11 Bongo Lo	K 0 NoAssign
tom3	T 38 Dry2 Flr	K 0 NoAssign
tom3R	P 22 CongaS	K 0 NoAssign
ride	C 27 CustomRd	K 0 NoAssign
rideE	C 28 CustomRE	K 0 NoAssign
rideC	C 29 CustmCup	K 0 NoAssign
crash	C 13 PaperThn	K 0 NoAssign
crashE	C 12 LiteCrsh	K 0 NoAssign
crashC	C 69 MinChina	K 0 NoAssign
open	H 37 NB Open	K 0 NoAssign
openR	H 38 NB OpenE	K 0 NoAssign
close	H 39 NB Close	K 0 NoAssign
closeR	H 40 NB ClseE	K 0 NoAssign
footCl	H 41 NB Pedal	K 0 NoAssign
splash	H 42 NB FitSpl	K 0 NoAssign
crash2	E 26 Funky	K 0 NoAssign
pad10	C 29 CustmCup	K 0 NoAssign

No.22 Vox Kit

入力ソース	ボイス1 分類/番号/名前	ボイス2 分類/番号/名前
kick	k 17 BDBeast	K 0 NoAssign
kickR	P 36 CowBell4	K 0 NoAssign
snare	E 86 Vox SD1	K 0 NoAssign
snareR1	E 26 Funky	K 0 NoAssign
snareR2	E 87 Vox SD2	K 0 NoAssign
tom1	E 88 Vox TomH	K 0 NoAssign

tom1R	T 71 ACTomH	K 0 NoAssign
tom2	E 89 Vox TomM	K 0 NoAssign
tom2R	T 72 ACTomM	K 0 NoAssign
tom3	E 90 Vox TomL	K 0 NoAssign
tom3R	T 73 ACTomL	K 0 NoAssign
ride	E 93 Vox Cym3	K 0 NoAssign
rideE	E 50 Laugh	K 0 NoAssign
rideC	E 56 OOOOWWWW	K 0 NoAssign
crash	E 92 Vox Cym2	K 0 NoAssign
crashE	E 14 ComVc	K 0 NoAssign
crashC	C 72 Splash2	K 0 NoAssign
open	E 95 Vox HHOp	K 0 NoAssign
openR	E 95 Vox HHOp	K 0 NoAssign
close	E 94 Vox HHCl	K 0 NoAssign
closeR	E 94 Vox HHCl	K 0 NoAssign
footCl	E 94 Vox HHCl	K 0 NoAssign
splash	E 92 Vox Cym2	K 0 NoAssign
crash2	E 91 Vox Cym1	K 0 NoAssign
pad10	E 56 OOOOWWWW	K 0 NoAssign

No.23 In & Out

入力ソース	ボイス1 分類/番号/名前	ボイス2 分類/番号/名前
kick	k 1 AnaQuick	K 0 NoAssign
kickR	P 39 CowBAN2	K 0 NoAssign
snare	S 81 S Gate3	K 0 NoAssign
snareR1	s 91 SnarfRim	K 0 NoAssign
snareR2	s 31 RIMpopr	K 0 NoAssign
tom1	e 81 VOLTAGE	K 0 NoAssign
tom1R	T 1 Dry1 Hi	K 0 NoAssign
tom2	e 14 D&BFRAG5	K 0 NoAssign
tom2R	T 2 Dry1 Mid	K 0 NoAssign
tom3	e 83 WINER	K 0 NoAssign
tom3R	T 3 Dry1 Lo	K 0 NoAssign
ride	L 1 DigiTime	K 0 NoAssign
rideE	C 61 SizzLRck	K 0 NoAssign
rideC	C 65 Cup Rock	K 0 NoAssign
crash	E 11 C Crash	K 0 NoAssign
crashE	C 8 CrashB	K 0 NoAssign
crashC	C 71 Splash1	K 0 NoAssign
open	P 31 CongBe	K 0 NoAssign
openR	P 39 CowBAN2	K 0 NoAssign
close	P 10 Bongo Hi	K 0 NoAssign
closeR	P 11 Bongo Lo	K 0 NoAssign
footCl	P 42 EthWB	K 0 NoAssign
splash	P 63 SiBell	K 0 NoAssign
crash2	E 52 MetalDip	K 0 NoAssign
pad10	C 65 Cup Rock	K 0 NoAssign

No.24 Manh

入力ソース	ボイス1 分類/番号/名前	ボイス2 分類/番号/名前
kick	K 8 BD DRY 3	e 60 PEEPER
kickR	P 39 CowBAN2	K 0 NoAssign
snare	S 1 Loosy	K 0 NoAssign
snareR1	s 1 AnaDaRim	K 0 NoAssign
snareR2	s 57 Fact rim	K 0 NoAssign
tom1	E 36 HipNs	K 0 NoAssign
tom1R	T 6 DRY GM5	K 0 NoAssign
tom2	e 68 RUNNER	K 0 NoAssign
tom2R	T 8 DRY GM3	K 0 NoAssign
tom3	e 80 Vocal04	K 0 NoAssign
tom3R	T 10 DRY GM1	K 0 NoAssign
ride	C 75 RideAnlg	K 0 NoAssign
rideE	C 75 RideAnlg	K 0 NoAssign
rideC	C 65 Cup Rock	K 0 NoAssign
crash	C 74 AngCym	K 0 NoAssign
crashE	C 73 FX02	K 0 NoAssign
crashC	C 14 ReverseC	K 0 NoAssign
open	H 13 DW Open	K 0 NoAssign
openR	H 14 DW OpenE	K 0 NoAssign
close	H 16 DW Close	K 0 NoAssign
closeR	H 16 DW Close	K 0 NoAssign
footCl	H 17 DW Pedal	K 0 NoAssign
splash	H 18 DW FitSpl	K 0 NoAssign
crash2	P 39 CowBAN2	K 0 NoAssign
pad10	C 65 Cup Rock	K 0 NoAssign

プリセットドラムキットリスト

No.25 KikDaMode

入力ソース	ボイス1 分類/番号/名前	ボイス2 分類/番号/名前
kick	K 10 BDDance5	K 0 NoAssign
kickR	P 36 CowBell4	K 0 NoAssign
snare	s 17 Dance04	K 0 NoAssign
snareR1	S 112 S SStck2	K 0 NoAssign
snareR2	S 85 Amb 02	K 0 NoAssign
tom1	k 10 BDDance5	K 0 NoAssign
tom1R	T 11 Maple10	K 0 NoAssign
tom2	H 62 TekClse2	K 0 NoAssign
tom2R	H 63 XfdClse1	K 0 NoAssign
tom3	s 82 S RuberS	K 0 NoAssign
tom3R	e 10 D&BFRAG1	K 0 NoAssign
ride	C 69 MinChina	K 0 NoAssign
rideE	C 67 China 2	K 0 NoAssign
rideC	C 70 Clusher	K 0 NoAssign
crash	P 44 GONG	K 0 NoAssign
crashE	C 72 Splash2	K 0 NoAssign
crashC	C 71 Splash1	K 0 NoAssign
open	H 37 NB Open	K 0 NoAssign
openR	H 38 NB OpenE	K 0 NoAssign
close	H 39 NB Close	K 0 NoAssign
closeR	H 40 NB ClseE	K 0 NoAssign
footCl	H 41 NB Pedal	K 0 NoAssign
splash	H 74 FtSplsh3	K 0 NoAssign
crash2	L 9 SNAPLOOP	K 0 NoAssign
pad10	C 70 Clusher	K 0 NoAssign

No.26 Oh! No!

入力ソース	ボイス1 分類/番号/名前	ボイス2 分類/番号/名前
kick	K 6 BDDance1	K 0 NoAssign
kickR	E 10 BuzzyWak	K 0 NoAssign
snare	s 55 Eno rim	K 0 NoAssign
snareR1	s 57 Fact rim	K 0 NoAssign
snareR2	s 56 Enotype	K 0 NoAssign
tom1	E 58 OrchHit1	K 0 NoAssign
tom1R	E 58 OrchHit1	K 0 NoAssign
tom2	E 58 OrchHit1	K 0 NoAssign
tom2R	E 58 OrchHit1	K 0 NoAssign
tom3	L 14 SwingnL	L 20 FactryLP
tom3R	E 58 OrchHit1	K 0 NoAssign
ride	E 58 OrchHit1	K 0 NoAssign
rideE	C 42 Rider3	K 0 NoAssign
rideC	P 59 Scrach	K 0 NoAssign
crash	C 18 FX01	C 14 ReverseC
crashE	C 18 FX01	K 0 NoAssign
crashC	C 18 FX01	K 0 NoAssign
open	E 57 OrchSmsh	K 0 NoAssign
openR	H 66 Open L2	K 0 NoAssign
close	E 10 BuzzyWak	K 0 NoAssign
closeR	E 10 BuzzyWak	K 0 NoAssign
footCl	P 63 SiBell	K 0 NoAssign
splash	C 78 HCymClisL	K 0 NoAssign
crash2	P 48 HiQ	K 0 NoAssign
pad10	P 59 Scrach	K 0 NoAssign

No.27 JamKit 99

入力ソース	ボイス1 分類/番号/名前	ボイス2 分類/番号/名前
kick	k 21 Sub2	k 34 MtlPoint
kickR	P 39 CowBAN2	K 0 NoAssign
snare	S 20 Tosh Sn	k 34 MtlPoint
snareR1	e 22 FRAG01	K 0 NoAssign
snareR2	e 21 DUCKSTER	K 0 NoAssign
tom1	e 69 SCRUNCH	K 0 NoAssign
tom1R	t 28 AnalndsM	K 0 NoAssign
tom2	e 67 RADAMACU	K 0 NoAssign
tom2R	t 27 AnalndsH	K 0 NoAssign
tom3	e 45 JNGBASS8	e 70 SEAMNSTR
tom3R	t 30 AnalndsF	K 0 NoAssign
ride	e 82 WAKX PAD	C 14 ReverseC
rideE	C 75 RideAnlg	K 0 NoAssign
rideC	C 65 Cup Rock	K 0 NoAssign
crash	e 34 GOWAH	K 0 NoAssign
crashE	C 74 AngCym	K 0 NoAssign

crashC	e 34 GOWAH	K 0 NoAssign
open	H 25 K13 Open	K 0 NoAssign
openR	H 26 K13 OpnE	K 0 NoAssign
close	H 27 K13 Clse	K 0 NoAssign
closeR	H 28 K13 ClsE	K 0 NoAssign
footCl	H 29 K13 Pedl	K 0 NoAssign
splash	H 30 K13 FtSp	K 0 NoAssign
crash2	E 44 INDRide	K 0 NoAssign
pad10	C 65 Cup Rock	K 0 NoAssign

No.28 Goez On !?

入力ソース	ボイス1 分類/番号/名前	ボイス2 分類/番号/名前
kick	k 12 BDDance7	e 7 BDSUBSNK
kickR	P 39 CowBAN2	K 0 NoAssign
snare	s 101 Brsh H	s 18 Dance05
snareR1	s 10 AnaWiRim	K 0 NoAssign
snareR2	s 6 AnalogH1	K 0 NoAssign
tom1	s 3 AnaHit	e 73 SPIKER
tom1R	s 10 AnaWiRim	K 0 NoAssign
tom2	H 60 BrtClose	K 0 NoAssign
tom2R	H 66 Open L2	K 0 NoAssign
tom3	L 9 SNAPLOOP	K 0 NoAssign
tom3R	L 13 Spirals	K 0 NoAssign
ride	e 80 Vocal04	K 0 NoAssign
rideE	C 75 RideAnlg	K 0 NoAssign
rideC	E 13 CBRadi	K 0 NoAssign
crash	e 20 DOPPLER	K 0 NoAssign
crashE	E 33 HandyDad	K 0 NoAssign
crashC	E 34 HandySon	K 0 NoAssign
open	H 25 K13 Open	K 0 NoAssign
openR	H 26 K13 OpnE	K 0 NoAssign
close	H 27 K13 Clse	K 0 NoAssign
closeR	H 28 K13 ClsE	K 0 NoAssign
footCl	H 29 K13 Pedl	K 0 NoAssign
splash	H 30 K13 FtSp	K 0 NoAssign
crash2	P 39 CowBAN2	K 0 NoAssign
pad10	E 13 CBRadi	K 0 NoAssign

No.29 In Da Hood

入力ソース	ボイス1 分類/番号/名前	ボイス2 分類/番号/名前
kick	K 4 2HedMed2	K 30 BD ROOM2
kickR	P 36 CowBell4	K 0 NoAssign
snare	S 5 Binky	s 67 Manycure
snareR1	S 112 S SStck2	K 0 NoAssign
snareR2	S 16 Hip Hop	K 0 NoAssign
tom1	T 1 Dry1 Hi	K 0 NoAssign
tom1R	T 11 Maple10	K 0 NoAssign
tom2	C 34 RideDrk1	C 60 Sizzler
tom2R	C 10 DeepDRK	K 0 NoAssign
tom3	T 3 Dry1 Lo	K 0 NoAssign
tom3R	T 13 Maple14	K 0 NoAssign
ride	C 69 MinChina	K 0 NoAssign
rideE	C 67 China 2	K 0 NoAssign
rideC	C 70 Clusher	K 0 NoAssign
crash	P 44 GONG	K 0 NoAssign
crashE	C 72 Splash2	K 0 NoAssign
crashC	C 71 Splash1	K 0 NoAssign
open	H 37 NB Open	K 0 NoAssign
openR	H 38 NB OpenE	K 0 NoAssign
close	H 39 NB Close	K 0 NoAssign
closeR	H 40 NB ClseE	K 0 NoAssign
footCl	H 41 NB Pedal	K 0 NoAssign
splash	H 74 FtSplsh3	K 0 NoAssign
crash2	L 2 Hollis L	K 0 NoAssign
pad10	C 70 Clusher	K 0 NoAssign

No.30 8/8 Craze

入力ソース	ボイス1 分類/番号/名前	ボイス2 分類/番号/名前
kick	K 20 BDafaty2	K 0 NoAssign
kickR	P 36 CowBell4	K 0 NoAssign
snare	S 1 Loosy	K 0 NoAssign
snareR1	S 112 S SStck2	K 0 NoAssign
snareR2	S 81 OpnRim	K 0 NoAssign
tom1	T 1 Dry1 Hi	K 0 NoAssign

tom1R	T 71 ACTomH	K 0 NoAssign
tom2	● pad song : 73 8Craze A	
tom2R	T 72 ACTomM	K 0 NoAssign
tom3	● pad song : 74 8Craze B	
tom3R	T 73 ACTomL	K 0 NoAssign
ride	C 22 CoolRide	K 0 NoAssign
rideE	C 23 CoolRidE	K 0 NoAssign
rideC	C 24 CoolRCup	K 0 NoAssign
crash	C 8 CrashB	K 0 NoAssign
crashE	C 9 CrashB E	K 0 NoAssign
crashC	C 72 Splash2	K 0 NoAssign
open	H 25 K13 Open	K 0 NoAssign
openR	H 26 K13 OpnE	K 0 NoAssign
close	H 27 K13 Clse	K 0 NoAssign
closeR	H 28 K13 ClsE	K 0 NoAssign
footCl	H 29 K13 Pedl	K 0 NoAssign
splash	H 30 K13 FtSp	K 0 NoAssign
crash2	C 1 Crash1	K 0 NoAssign
pad10	C 24 CoolRCup	K 0 NoAssign

No.31 House Jazz

入力ソース	ボイス1 分類/番号/名前	ボイス2 分類/番号/名前
kick	k 12 BDDance7	K 0 NoAssign
kickR	P 39 CowBAN2	K 0 NoAssign
snare	s 17 Dance04	K 0 NoAssign
snareR1	s 96 tkattak!	K 0 NoAssign
snareR2	s 19 Elektrk	K 0 NoAssign
tom1	● pad song : 75 HJ Bass	
tom1R	t 41 ElectroH	K 0 NoAssign
tom2	● pad song : 76 HJ Piano	
tom2R	t 42 ElectrcM	K 0 NoAssign
tom3	● pad song : 77 HJ Synth	
tom3R	t 43 ElectrcL	K 0 NoAssign
ride	C 75 RideAnlg	K 0 NoAssign
rideE	C 74 AngCym	K 0 NoAssign
rideC	C 65 Cup Rock	K 0 NoAssign
crash	C 74 AngCym	K 0 NoAssign
crashE	C 72 Splash2	K 0 NoAssign
crashC	C 73 FX02	K 0 NoAssign
open	H 50 AnaOpen	K 0 NoAssign
openR	P 84 Tambour	K 0 NoAssign
close	H 52 AnaClse1	K 0 NoAssign
closeR	P 84 Tambour	K 0 NoAssign
footCl	H 53 AnaClse2	K 0 NoAssign
splash	H 51 AnaOpenM	K 0 NoAssign
crash2	C 69 MinChina	K 0 NoAssign
pad10	C 65 Cup Rock	K 0 NoAssign

No.32 Groove Kit

入力ソース	ボイス1 分類/番号/名前	ボイス2 分類/番号/名前
kick	K 6 BD DRY 1	K 32 MapleAmb
kickR	P 35 CowBell3	K 0 NoAssign
snare	s 67 Manycure	S 8 MapleV65
snareR1	S 111 S SStck1	K 0 NoAssign
snareR2	S 30 RlMhipop	K 0 NoAssign
tom1	T 1 Dry1 Hi	K 0 NoAssign
tom1R	T 11 Maple10	K 0 NoAssign
tom2	C 34 RideDrk1	C 60 Sizzler
tom2R	C 51 SizlRidE	K 0 NoAssign
tom3	T 3 Dry1 Lo	K 0 NoAssign
tom3R	T 13 Maple14	K 0 NoAssign
ride	● pad song : 84 HornGrv	
rideE	C 7 CrashACE	K 0 NoAssign
rideC	C 70 Clusher	K 0 NoAssign
crash	● pad song : 85 BsGroove	
crashE	C 15 SoftRoll	K 0 NoAssign
crashC	C 12 LiteCrsh	K 0 NoAssign
open	H 37 NB Open	K 0 NoAssign
openR	H 38 NB OpenE	K 0 NoAssign
close	H 39 NB Close	K 0 NoAssign
closeR	H 40 NB ClseE	K 0 NoAssign
footCl	H 41 NB Pedal	K 0 NoAssign
splash	H 42 NB FtSpl	K 0 NoAssign
crash2	C 3 Crash3	K 0 NoAssign
pad10	C 70 Clusher	K 0 NoAssign

No.33 Bs.@Base

入力ソース	ボイス1 分類/番号/名前	ボイス2 分類/番号/名前
kick	k 36 Walkik	k 22 Sub3
kickR	P 39 CowBan2	K 0 NoAssign
snare	s 88 Shotgun	e 53 JNGLSN08
snareR1	s 81 S Gate3	K 0 NoAssign
snareR2	s 79 S Gate1	K 0 NoAssign
tom1	● pad song : 83 Jko?Naa	
tom1R	T 2 Dry1 Mid	K 0 NoAssign
tom2	L 4 LITELOOP	K 0 NoAssign
tom2R	T 2 Dry1 Mid	K 0 NoAssign
tom3	● pad song : 83 PadBass	
tom3R	T 3 Dry1 Lo	K 0 NoAssign
ride	e 19 DOOMED	K 0 NoAssign
rideE	e 58 MOSHER	K 0 NoAssign
rideC	E 57 OrchSmsh	K 0 NoAssign
crash	e 35 GRONKER	K 0 NoAssign
crashE	e 79 UMK 47	K 0 NoAssign
crashC	C 9 CrashB E	e 35 GRONKER
open	H 34 MU Open	K 0 NoAssign
openR	H 34 MU Open	K 0 NoAssign
close	H 35 MU Close	K 0 NoAssign
closeR	H 35 MU Close	K 0 NoAssign
footCl	H 36 MU Pedal	K 0 NoAssign
splash	H 74 FtSplsh3	K 0 NoAssign
crash2	e 79 UMK 47	K 0 NoAssign
pad10	E 57 OrchSmsh	K 0 NoAssign

No.34 Mystery...

入力ソース	ボイス1 分類/番号/名前	ボイス2 分類/番号/名前
kick	k 28 BDNIN	K 0 NoAssign
kickR	e 7 BDSUBSNK	K 0 NoAssign
snare	e 29 FRAG08	e 24 FRAG03
snareR1	e 13 D&BFRAG4	K 0 NoAssign
snareR2	e 46 JNGLSN01	K 0 NoAssign
tom1	● pad song : 78 Suspens1	
tom1R	e 12 D&BFRAG3	K 0 NoAssign
tom2	● pad song : 79 Suspens2	
tom2R	e 28 FRAG07	K 0 NoAssign
tom3	● pad song : 80 Sususpens3	
tom3R	C 74 AngCym	K 0 NoAssign
ride	C 62 SizzLit	K 0 NoAssign
rideE	C 60 Sizzler	K 0 NoAssign
rideC	C 63 SizLitC	K 0 NoAssign
crash	C 12 LiteCrsh	C 67 China 2
crashE	C 8 CrashB	C 67 China 2
crashC	C 70 Clusher	K 0 NoAssign
open	H 34 MU Open	K 0 NoAssign
openR	H 34 MU Open	K 0 NoAssign
close	H 35 MU Close	K 0 NoAssign
closeR	H 35 MU Close	K 0 NoAssign
footCl	H 36 MU Pedal	K 0 NoAssign
splash	H 74 FtSplsh3	K 0 NoAssign
crash2	C 2 Crash2	K 0 NoAssign
pad10	C 63 SizLitC	K 0 NoAssign

No.35 Jungle NY

入力ソース	ボイス1 分類/番号/名前	ボイス2 分類/番号/名前
kick	k 10 BDDance5	K 0 NoAssign
kickR	P 39 CowBan2	K 0 NoAssign
snare	e 24 FRAG03	K 0 NoAssign
snareR1	e 67 RADAMACU	K 0 NoAssign
snareR2	e 11 D&BFRAG2	K 0 NoAssign
tom1	e 39 JNGBASS2	K 0 NoAssign
tom1R	e 14 D&BFRAG5	K 0 NoAssign
tom2	e 26 FRAG05	K 0 NoAssign
tom2R	e 28 FRAG07	K 0 NoAssign
tom3	e 12 D&BFRAG3	K 0 NoAssign
tom3R	e 40 JNGBASS3	K 0 NoAssign
ride	C 34 RideDrk1	K 0 NoAssign
rideE	e 78 TRANQUL	K 0 NoAssign
rideC	C 63 SizLitC	K 0 NoAssign
crash	e 78 TRANQUL	K 0 NoAssign
crashE	e 78 TRANQUL	K 0 NoAssign

crashC	C 71 Splash1	K 0 NoAssign
open	H 31 LiteOpen	K 0 NoAssign
openR	H 31 LiteOpen	K 0 NoAssign
close	H 60 BrtClose	K 0 NoAssign
closeR	H 60 BrtClose	K 0 NoAssign
footCl	H 33 LitePedl	K 0 NoAssign
splash	H 49 RokFtSp2	K 0 NoAssign
crash2	C 1 Crash1	K 0 NoAssign
pad10	C 63 SizLitC	K 0 NoAssign

No.36 Snap Kit

入力ソース	ボイス1 分類/番号/名前	ボイス2 分類/番号/名前
kick	e 43 JNGBASS6	K 0 NoAssign
kickR	e 44 JNGBASS7	K 0 NoAssign
snare	e 59 PANKY	K 0 NoAssign
snareR1	e 32 FRAG11	K 0 NoAssign
snareR2	e 31 FRAG10	K 0 NoAssign
tom1	e 64 PULSAR2	K 0 NoAssign
tom1R	e 45 JNGBASS8	K 0 NoAssign
tom2	e 84 WYZOG	K 0 NoAssign
tom2R	e 76 TENDO	K 0 NoAssign
tom3	L 9 SNAPLOOP	K 0 NoAssign
tom3R	e 82 WAKX PAD	K 0 NoAssign
ride	E 44 INDrIde	K 0 NoAssign
rideE	e 68 RUNNER	K 0 NoAssign
rideC	C 63 SizLitC	K 0 NoAssign
crash	e 60 PEEPER	K 0 NoAssign
crashE	e 75 TAMTAMY	K 0 NoAssign
crashC	e 82 WAKX PAD	K 0 NoAssign
open	H 50 AnaOpen	K 0 NoAssign
openR	H 50 AnaOpen	K 0 NoAssign
close	H 52 AnaClse1	K 0 NoAssign
closeR	H 52 AnaClse1	K 0 NoAssign
footCl	H 53 AnaClse2	K 0 NoAssign
splash	H 55 LA Open2	K 0 NoAssign
crash2	P 39 CowBan2	K 0 NoAssign
pad10	C 63 SizLitC	K 0 NoAssign

No.37 Jump Back

入力ソース	ボイス1 分類/番号/名前	ボイス2 分類/番号/名前
kick	K 32 MapleAmb	K 0 NoAssign
kickR	P 39 CowBan2	K 0 NoAssign
snare	e 48 JNGLSN03	K 0 NoAssign
snareR1	S 35 12Soprno	K 0 NoAssign
snareR2	S 30 RIMhipop	K 0 NoAssign
tom1	E 80 TungDrum	K 0 NoAssign
tom1R	P 38 CowBan1	K 0 NoAssign
tom2	● pad song : 92 Pulsar	
tom2R	e 33 FRAG12	K 0 NoAssign
tom3	● pad song : 91 Thwak!	
tom3R	e 40 JNGBASS3	K 0 NoAssign
ride	E 45 INDrIde2	K 0 NoAssign
rideE	e 69 SCRUNCH	K 0 NoAssign
rideC	C 63 SizLitC	K 0 NoAssign
crash	C 6 CrashAC	K 0 NoAssign
crashE	C 12 LiteCrsh	K 0 NoAssign
crashC	C 72 Splash2	K 0 NoAssign
open	H 25 K13 Open	K 0 NoAssign
openR	H 26 K13 OpnE	K 0 NoAssign
close	H 27 K13 Clse	K 0 NoAssign
closeR	H 28 K13 ClsE	K 0 NoAssign
footCl	H 29 K13 Pedl	K 0 NoAssign
splash	H 30 K13 FtSp	K 0 NoAssign
crash2	P 39 CowBan2	K 0 NoAssign
pad10	C 63 SizLitC	K 0 NoAssign

No.38 Mondo Kit

入力ソース	ボイス1 分類/番号/名前	ボイス2 分類/番号/名前
kick	K 35 BD MONDO	K 0 NoAssign
kickR	P 36 CowBell4	K 0 NoAssign
snare	e 50 JNGLSN05	K 0 NoAssign
snareR1	S 119 TambSnre	K 0 NoAssign
snareR2	S 120 SnareLes	K 0 NoAssign
tom1	t 8 Ana 2flr	K 0 NoAssign

tom1R	t 59 T GongE	K 0 NoAssign
tom2	● pad song : 88 TrTown	
tom2R	e 74 SUKRPNCN	K 0 NoAssign
tom3	● pad song : 86 ShamanX	
tom3R	E 54 Motor	K 0 NoAssign
ride	C 65 Cup Rock	K 0 NoAssign
rideE	e 58 MOSHER	K 0 NoAssign
rideC	C 63 SizLitC	K 0 NoAssign
crash	C 10 DeepDRK	K 0 NoAssign
crashE	E 40 INDCrash	K 0 NoAssign
crashC	C 73 FX02	K 0 NoAssign
open	H 25 K13 Open	K 0 NoAssign
openR	H 26 K13 OpnE	K 0 NoAssign
close	H 27 K13 Clse	K 0 NoAssign
closeR	H 28 K13 ClsE	K 0 NoAssign
footCl	H 29 K13 Pedl	K 0 NoAssign
splash	H 30 K13 FtSp	K 0 NoAssign
crash2	C 69 MinChina	K 0 NoAssign
pad10	C 63 SizLitC	K 0 NoAssign

No.39 Torq Kit

入力ソース	ボイス1 分類/番号/名前	ボイス2 分類/番号/名前
kick	K 26 2HeadHi	K 0 NoAssign
kickR	P 36 CowBell4	K 0 NoAssign
snare	e 56 JNGLSN11	K 0 NoAssign
snareR1	e 4 ANAFROGR	K 0 NoAssign
snareR2	e 53 JNGLSN08	K 0 NoAssign
tom1	T 19 Jazz Hi	K 0 NoAssign
tom1R	s 88 Shotgun	K 0 NoAssign
tom2	● pad song : 94 Ganoosh	
tom2R	E 64 Reverse	K 0 NoAssign
tom3	● pad song : 95 Babaj	
tom3R	e 79 UMK 47	K 0 NoAssign
ride	C 40 Ride'EM	K 0 NoAssign
rideE	e 18 DEEPDIVE	K 0 NoAssign
rideC	C 63 SizLitC	K 0 NoAssign
crash	P 20 Conga	K 0 NoAssign
crashE	C 70 Clusher	K 0 NoAssign
crashC	C 69 MinChina	K 0 NoAssign
open	H 50 AnaOpen	K 0 NoAssign
openR	H 50 AnaOpen	K 0 NoAssign
close	H 52 AnaClse1	K 0 NoAssign
closeR	H 52 AnaClse1	K 0 NoAssign
footCl	H 53 AnaClse2	K 0 NoAssign
splash	H 55 LA Open2	K 0 NoAssign
crash2	C 68 ChinaHi	K 0 NoAssign
pad10	C 63 SizLitC	K 0 NoAssign

No.40 GM Standard 1

入力ソース	ボイス1 分類/番号/名前	ボイス2 分類/番号/名前
kick	K 10 BD GMH	K 0 NoAssign
kickR	P 36 CowBell4	K 0 NoAssign
snare	S 18 SnareH	K 0 NoAssign
snareR1	S 112 S SStck2	K 0 NoAssign
snareR2	S 81 OpnRim	K 0 NoAssign
tom1	T 6 DRY GM5	K 0 NoAssign
tom1R	P 84 Tambourn	K 0 NoAssign
tom2	T 7 DRY GM4	K 0 NoAssign
tom2R	P 35 CowBell3	K 0 NoAssign
tom3	T 9 DRY GM2	K 0 NoAssign
tom3R	C 68 ChinaHi	K 0 NoAssign
ride	C 41 RideLite	K 0 NoAssign
rideE	C 62 SizzLit	K 0 NoAssign
rideC	C 63 SizLitC	K 0 NoAssign
crash	C 12 LiteCrsh	K 0 NoAssign
crashE	C 8 CrashB	K 0 NoAssign
crashC	C 71 Splash1	K 0 NoAssign
open	H 34 MU Open	K 0 NoAssign
openR	H 34 MU Open	K 0 NoAssign
close	H 35 MU Close	K 0 NoAssign
closeR	H 35 MU Close	K 0 NoAssign
footCl	H 36 MU Pedal	K 0 NoAssign
splash	H 74 FtSplsh3	K 0 NoAssign
crash2	C 71 Splash1	K 0 NoAssign
pad10	C 63 SizLitC	K 0 NoAssign

プリセットドラムキットリスト

No.41 GM Standard2

入力ソース	ボイス1 分類/番号/名前	ボイス2 分類/番号/名前
kick	K 10 BD GMH	K 0 NoAssign
kickR	P 36 CowBell4	K 0 NoAssign
snare	S 18 SnareH	K 0 NoAssign
snareR1	S 112S SStck2	K 0 NoAssign
snareR2	S 93 OpnRimC	K 0 NoAssign
tom1	T 6 DRY GM5	K 0 NoAssign
tom1R	P 84 Tambourn	K 0 NoAssign
tom2	T 7 DRY GM4	K 0 NoAssign
tom2R	P 35 CowBell3	K 0 NoAssign
tom3	T 9 DRY GM2	K 0 NoAssign
tom3R	C 68 ChinaHi	K 0 NoAssign
ride	C 41 RideLite	K 0 NoAssign
rideE	C 62 SizzLit	K 0 NoAssign
rideC	C 63 SizzLitC	K 0 NoAssign
crash	C 12 LiteCrsh	K 0 NoAssign
crashE	C 8 CrashB	K 0 NoAssign
crashC	C 71 Splash1	K 0 NoAssign
open	H 34 MU Open	K 0 NoAssign
openR	H 34 MU Open	K 0 NoAssign
close	H 35 MU Close	K 0 NoAssign
closeR	H 35 MU Close	K 0 NoAssign
footCl	H 36 MU Pedal	K 0 NoAssign
splash	H 74 FtSplsh3	K 0 NoAssign
crash2	C 71 Splash1	K 0 NoAssign
pad10	C 63 SizzLitC	K 0 NoAssign

No.42 GM Room

入力ソース	ボイス1 分類/番号/名前	ボイス2 分類/番号/名前
kick	K 10 BD GMH	K 0 NoAssign
kickR	P 36 CowBell4	K 0 NoAssign
snare	S 18 SnareH	K 0 NoAssign
snareR1	S 112S SStck2	K 0 NoAssign
snareR2	S 81 OpnRim	K 0 NoAssign
tom1	T 52 Room 5	K 0 NoAssign
tom1R	P 84 Tambourn	K 0 NoAssign
tom2	T 53 Room 4	K 0 NoAssign
tom2R	P 35 CowBell3	K 0 NoAssign
tom3	T 55 Room 2	K 0 NoAssign
tom3R	C 68 ChinaHi	K 0 NoAssign
ride	C 41 RideLite	K 0 NoAssign
rideE	C 62 SizzLit	K 0 NoAssign
rideC	C 63 SizzLitC	K 0 NoAssign
crash	C 12 LiteCrsh	K 0 NoAssign
crashE	C 8 CrashB	K 0 NoAssign
crashC	C 71 Splash1	K 0 NoAssign
open	H 34 MU Open	K 0 NoAssign
openR	H 34 MU Open	K 0 NoAssign
close	H 35 MU Close	K 0 NoAssign
closeR	H 35 MU Close	K 0 NoAssign
footCl	H 36 MU Pedal	K 0 NoAssign
splash	H 74 FtSplsh3	K 0 NoAssign
crash2	C 71 Splash1	K 0 NoAssign
pad10	C 63 SizzLitC	K 0 NoAssign

No.43 GM Rock

入力ソース	ボイス1 分類/番号/名前	ボイス2 分類/番号/名前
kick	K 45 BD Metal	K 0 NoAssign
kickR	P 36 CowBell4	K 0 NoAssign
snare	S 100 Steel65	S 49 RIMnatri
snareR1	S 112S SStck2	K 0 NoAssign
snareR2	S 81 OpnRim	K 0 NoAssign
tom1	T 58 Rock 5	K 0 NoAssign
tom1R	P 84 Tambourn	K 0 NoAssign
tom2	T 59 Rock 4	K 0 NoAssign
tom2R	P 35 CowBell3	K 0 NoAssign
tom3	T 61 Rock 2	K 0 NoAssign
tom3R	C 71 Splash1	K 0 NoAssign
ride	C 41 RideLite	K 0 NoAssign
rideE	C 62 SizzLit	K 0 NoAssign
rideC	C 63 SizzLitC	K 0 NoAssign
crash	C 68 ChinaHi	K 0 NoAssign
crashE	C 12 LiteCrsh	K 0 NoAssign

crashC	C 71 Splash1	K 0 NoAssign
open	H 34 MU Open	K 0 NoAssign
openR	H 34 MU Open	K 0 NoAssign
close	H 35 MU Close	K 0 NoAssign
closeR	H 35 MU Close	K 0 NoAssign
footCl	H 36 MU Pedal	K 0 NoAssign
splash	H 74 FtSplsh3	K 0 NoAssign
crash2	C 8 CrashB	K 0 NoAssign
pad10	C 63 SizzLitC	K 0 NoAssign

No.44 GM Electro

入力ソース	ボイス1 分類/番号/名前	ボイス2 分類/番号/名前
kick	K 44 BD GateM	K 0 NoAssign
kickR	P 59 Scrach	K 0 NoAssign
snare	S 109 RockL	K 0 NoAssign
snareR1	P 48 HiQ	K 0 NoAssign
snareR2	S 108 RockH	K 0 NoAssign
tom1	t 32 E Tom5	K 0 NoAssign
tom1R	t 31 E Tom6	K 0 NoAssign
tom2	t 33 E Tom4	K 0 NoAssign
tom2R	t 34 E Tom3	K 0 NoAssign
tom3	t 35 E Tom2	K 0 NoAssign
tom3R	t 36 E Tom1	K 0 NoAssign
ride	C 41 RideLite	K 0 NoAssign
rideE	C 62 SizzLit	K 0 NoAssign
rideC	C 63 SizzLitC	K 0 NoAssign
crash	C 12 LiteCrsh	K 0 NoAssign
crashE	C 8 CrashB	K 0 NoAssign
crashC	C 71 Splash1	K 0 NoAssign
open	H 34 MU Open	K 0 NoAssign
openR	H 34 MU Open	K 0 NoAssign
close	H 35 MU Close	K 0 NoAssign
closeR	H 35 MU Close	K 0 NoAssign
footCl	H 36 MU Pedal	K 0 NoAssign
splash	H 74 FtSplsh3	K 0 NoAssign
crash2	P 59 Scrach	K 0 NoAssign
pad10	C 63 SizzLitC	K 0 NoAssign

No.45 GM Analog

入力ソース	ボイス1 分類/番号/名前	ボイス2 分類/番号/名前
kick	k 2 BD ELEC1	K 0 NoAssign
kickR	P 39 CowBan2	K 0 NoAssign
snare	s 13 Dance	K 0 NoAssign
snareR1	s 12 AnSStck	K 0 NoAssign
snareR2	s 7 AnalogL1	K 0 NoAssign
tom1	t 10 AnlgTom5	K 0 NoAssign
tom1R	P 28 Conga8H	K 0 NoAssign
tom2	t 11 AnlgTom4	K 0 NoAssign
tom2R	P 28 Conga8H	K 0 NoAssign
tom3	t 13 AnlgTom2	K 0 NoAssign
tom3R	P 28 Conga8H	K 0 NoAssign
ride	C 41 RideLite	K 0 NoAssign
rideE	C 62 SizzLit	K 0 NoAssign
rideC	C 63 SizzLitC	K 0 NoAssign
crash	P 59 Scrach	K 0 NoAssign
crashE	C 74 AngCym	K 0 NoAssign
crashC	C 75 RideAnlg	K 0 NoAssign
open	H 51 AnaOpenM	K 0 NoAssign
openR	H 51 AnaOpenM	K 0 NoAssign
close	H 52 AnaClse1	K 0 NoAssign
closeR	H 52 AnaClse1	K 0 NoAssign
footCl	H 53 AnaClse2	K 0 NoAssign
splash	H 50 AnaOpen	K 0 NoAssign
crash2	P 39 CowBan2	K 0 NoAssign
pad10	C 63 SizzLitC	K 0 NoAssign

No.46 GM Jazz

入力ソース	ボイス1 分類/番号/名前	ボイス2 分類/番号/名前
kick	K 9 BD DRY 4	K 0 NoAssign
kickR	P 36 CowBell4	K 0 NoAssign
snare	S 52 SnareL2	K 0 NoAssign
snareR1	S 112S SStck2	K 0 NoAssign
snareR2	S 81 OpnRim	K 0 NoAssign
tom1	T 19 Jazz Hi	K 0 NoAssign

tom1R	P 84 Tambourn	K 0 NoAssign
tom2	T 20 Jazz Mid	K 0 NoAssign
tom2R	P 35 CowBell3	K 0 NoAssign
tom3	T 22 Jazz Flr	K 0 NoAssign
tom3R	C 68 ChinaHi	K 0 NoAssign
ride	C 41 RideLite	K 0 NoAssign
rideE	C 62 SizzLit	K 0 NoAssign
rideC	C 63 SizzLitC	K 0 NoAssign
crash	C 12 LiteCrsh	K 0 NoAssign
crashE	C 8 CrashB	K 0 NoAssign
crashC	C 71 Splash1	K 0 NoAssign
open	H 34 MU Open	K 0 NoAssign
openR	H 34 MU Open	K 0 NoAssign
close	H 35 MU Close	K 0 NoAssign
closeR	H 35 MU Close	K 0 NoAssign
footCl	H 36 MU Pedal	K 0 NoAssign
splash	H 74 FtSplsh3	K 0 NoAssign
crash2	C 71 Splash1	K 0 NoAssign
pad10	C 63 SizzLitC	K 0 NoAssign

No.47 GM Brush

入力ソース	ボイス1 分類/番号/名前	ボイス2 分類/番号/名前
kick	K 33 BD Soft	K 0 NoAssign
kickR	P 36 CowBell4	K 0 NoAssign
snare	s 111 BrshSlpL	K 0 NoAssign
snareR1	s 115 BrshTap2	K 0 NoAssign
snareR2	s 111 BrshSlpL	K 0 NoAssign
tom1	T 23 BrshJzHi	K 0 NoAssign
tom1R	s 111 BrshSlpL	K 0 NoAssign
tom2	T 24 BrshJzMd	K 0 NoAssign
tom2R	s 118 BrSwH*	K 0 NoAssign
tom3	T 26 BrshJzFl	K 0 NoAssign
tom3R	s 119 BrSwL*	K 0 NoAssign
ride	C 41 RideLite	K 0 NoAssign
rideE	C 62 SizzLit	K 0 NoAssign
rideC	C 63 SizzLitC	K 0 NoAssign
crash	C 12 LiteCrsh	K 0 NoAssign
crashE	C 8 CrashB	K 0 NoAssign
crashC	C 68 ChinaHi	K 0 NoAssign
open	H 34 MU Open	K 0 NoAssign
openR	H 34 MU Open	K 0 NoAssign
close	H 35 MU Close	K 0 NoAssign
closeR	H 35 MU Close	K 0 NoAssign
footCl	H 36 MU Pedal	K 0 NoAssign
splash	H 74 FtSplsh3	K 0 NoAssign
crash2	C 68 ChinaHi	K 0 NoAssign
pad10	C 63 SizzLitC	K 0 NoAssign

No.48 GM Classic

入力ソース	ボイス1 分類/番号/名前	ボイス2 分類/番号/名前
kick	K 54 GrCMute	K 0 NoAssign
kickR	P 36 CowBell4	K 0 NoAssign
snare	S 45 MrcSnrH	K 0 NoAssign
snareR1	S 112S SStck2	K 0 NoAssign
snareR2	S 81 OpnRim	K 0 NoAssign
tom1	T 15 Lite Hi	K 0 NoAssign
tom1R	P 84 Tambourn	K 0 NoAssign
tom2	T 16 Lite Mid	K 0 NoAssign
tom2R	P 35 CowBell3	K 0 NoAssign
tom3	T 18 Lite Flr	K 0 NoAssign
tom3R	C 68 ChinaHi	K 0 NoAssign
ride	C 77 HCym2	K 0 NoAssign
rideE	C 78 HCymClSL	K 0 NoAssign
rideC	C 63 SizzLitC	K 0 NoAssign
crash	C 80 HCymOpnL	K 0 NoAssign
crashE	C 81 HCymOpnM	K 0 NoAssign
crashC	C 71 Splash1	K 0 NoAssign
open	H 34 MU Open	K 0 NoAssign
openR	H 34 MU Open	K 0 NoAssign
close	H 35 MU Close	K 0 NoAssign
closeR	H 35 MU Close	K 0 NoAssign
footCl	H 36 MU Pedal	K 0 NoAssign
splash	H 74 FtSplsh3	K 0 NoAssign
crash2	C 71 Splash1	K 0 NoAssign
pad10	C 63 SizzLitC	K 0 NoAssign

プリセットソングリスト

●：リピーターするソング

ソング		使用ドラムキット	
No.	ソング名	No.	キット名
Demo			
1	K-Wave	1	Acoustic Kit
2	BlueSky	3	Rock Kit
3	Strollin	1	Acoustic Kit
4	FeelFree	2	New Beat
5	Latiniq	1	Acoustic Kit
6	Vbop2001	9	Bee Bop
7	JungleNY	35	Jungle NY
Rock			
8	Rock 1 ●	5	Rock Dry 2
9	Rock 2	3	Rock Kit
10	Rock 3	43	GM Rock
11	Rock 4	3	Rock Kit
12	Rock 5	4	Rock Dry 1
Hard Rock			
13	HardRoc1	3	Rock Kit
14	HardRoc2	43	GM Rock
15	HardRoc3	43	GM Rock
16	HardRoc4	5	Rock Dry 2
Slow Rock			
17	SlowRoc1	40	GM Standard1
18	SlowRoc2	40	GM Standard1
Pops			
19	Pops 1 ●	1	Acoustic Kit
20	Pops 2	40	GM Standard1
21	Pops 3	40	GM Standard1
Pop Rock			
22	PopRock1 ●	40	GM Standard1
23	PopRock2	43	GM Rock
24	PopRock3	1	Acoustic Kit
Dance			
25	Dance 1 ●	12	Dance Kit2
26	Dance 2	1	Acoustic Kit
Shuffle			
27	Shuffle1	40	GM Standard1
28	Shuffle2	1	Acoustic Kit
29	Shuffle3	11	Dance Kit1
Latin			
30	Latin 1 ●	1	Acoustic Kit
31	Latin 2 ●	1	Acoustic Kit

ソング		使用ドラムキット	
No.	ソング名	No.	キット名
32	Latin 3	46	GM Jazz
33	Latin 4	1	Acoustic Kit
34	Latin 5	1	Acoustic Kit
Samba			
35	Samba 1 ●	1	Acoustic Kit
36	Samba 2 ●	1	Acoustic Kit
37	Samba 3	40	GM Standard1
38	Samba 4	1	Acoustic Kit
Bossa Nova			
39	Bossa 1 ●	1	Acoustic Kit
40	Bossa 2	1	Acoustic Kit
41	Bossa 3	1	Acoustic Kit
Jazz			
42	Jazz 1 ●	46	GM Jazz
43	Jazz 2 ●	9	Bee Bop
44	Jazz 3 ●	9	Bee Bop
45	Jazz 4 ●	1	Acoustic Kit
46	Jazz 5	1	Acoustic Kit
47	Jazz 6	1	Acoustic Kit
R&B			
48	R&B 1	1	Acoustic Kit
49	R&B 2	1	Acoustic Kit
50	R&B 3	10	Room Kit
51	R&B 4	40	GM Standard1
Rock'n Roll			
52	R'n'R 1 ●	1	Acoustic Kit
53	R'n'R 2 ●	1	Acoustic Kit
54	R'n'R 3	40	GM Standard1
55	R'n'R 4	40	GM Standard1
Ballad			
56	Ballad 1 ●	46	GM Jazz
57	Ballad 2	1	Acoustic Kit
58	Ballad 3	40	GM Standard1
Funk			
59	Funk 1 ●	1	Acoustic Kit
60	Funk 2	12	Funky Sound
61	Funk 3	1	Acoustic Kit
62	Funk 4	1	Acoustic Kit
Second Line			
63	2ndLine	1	Acoustic Kit

ソング		使用ドラムキット	
No.	ソング名	No.	キット名
Ska			
64	Ska	2	New Beat
Soul			
65	Soul	1	Acoustic Kit
Fusion			
66	Fusion 1 ●	1	Acoustic Kit
67	Fusion 2 ●	1	Acoustic Kit
68	Fusion 3	40	GM Standard1
Polka			
69	Polka	40	GM Standard1
Waltz			
70	Waltz	42	GM Room
Reggae			
71	Reggae 1	18	Reggae Kit
72	Reggae 2	18	Reggae Kit
Padsong			
73	8Craze A ●	30	8/8 Craze
74	8Craze B ●	30	8/8 Craze
75	HJ Bass ●	31	House Jazz
76	HJ Piano ●	31	House Jazz
77	HJ Synth ●	31	House Jazz
78	Suspens1 ●	34	Mistry...
79	Suspens2 ●	34	Mistry...
80	Suspens3 ●	34	Mistry...
81	NxtGene. ●	29	In Da Hood
82	PadBass ●	33	Bs.@Base
83	Jko?Naa ●	33	Bs.@Base
84	HornGrv ●	32	Groove Kit
85	BsGroove ●	32	BsGroove
86	ShamanX ●	38	Mondo Kit
87	Stepoff ●	38	Mondo Kit
88	TriTown ●	38	Mondo Kit
89	Peaceout ●	38	Mondo Kit
90	Kinetic ●	37	Jump Back
91	Thwak! ●	37	Jump Back
92	Pulsar ●	37	Jump Back
93	Photon ●	37	Jump Back
94	Ganoosh ●	39	Torq Kit
95	Babaj ●	39	Torq Kit

トリガーセットアップリスト

No.	Name		特長
1	STD Med	スタンダードセット用	基本的なバランスの設定
2	STD Dyna		ダイナミックレンジが広く強弱の表現に適している設定。 振動が強すぎるとクロストーク(他のパッドが鳴ってしまう)を起こす可能性があります。
3	STD Easy		ダイナミックレンジを抑えることにより、安定したトリガー検出が行われる設定。 強弱の表現より、粒の揃った発音に適しています。
4	SP Med	スペシャルセット用	基本的なバランスの設定
5	SP Dyna		ダイナミックレンジが広く強弱の表現に適している設定。 振動が強すぎるとクロストーク(他のパッドが鳴ってしまう)を起こす可能性があります。
6	SP Easy		ダイナミックレンジを抑えることにより、安定したトリガー検出が行われる設定。 強弱の表現より、粒の揃った発音に適しています。
7	DT10/20	—	DT10/20をドラムセットに装着して使用する場合の設定
8~11	UserTrig	—	トリガーに関するセットアップを自由に設定できます。 (→「トリガーセットアップエディットモード」(P. 37)で設定)

MIDIデータフォーマット

1 チャンネルメッセージ

ユーティリティモードの「3-2. チャンネル10のプログラムチェンジ/チャンネルイベントの受信」(P. 58)で、「10=off」に設定されている場合、MIDIチャンネル10のチャンネルメッセージは受信しない。

1.1 キーオン/キーオフ

送信/受信ともに行う。

受信ノート範囲：C-2-G8

ベロシティー範囲：1-127(ノートオンのみ)

1.2 コントロールチェンジ

シーケンサー機能においてはすべてのコントロールチェンジが送信/受信とも可能である。

以下、音源機能、ドラムトリガー機能について記述する。

1.2.1 バンクセレクト MSB-0

送信/受信ともに行う。

data=0 : normal voice

data=127 : drum voice

プログラムチェンジを受信するまで処理は保留される。

1.2.2 モジュレーション (No. 1)

受信のみ行う。

1.2.3 フットコントローラー (No. 4)

送信/受信ともに行う。

1.2.4 データエントリー (No. 6)

受信のみ行う。RPNのデータ指定に使用する。

1.2.5 メインボリューム (No. 7)

送信/受信ともに行う。

1.2.6 パン (No. 10)

送信/受信ともに行う。0で左、127で右となる。

1.2.7 エクスプレッション (No. 11)

受信のみ行う。

1.2.8 ホールド1 (No. 64)

受信のみ行う。

1.2.9 ハーモニックコンテンツ (No. 71)

受信のみ行う。

1.2.10 リリースタイム (No. 72)

受信のみ行う。

1.2.11 アタックタイム (No. 73)

受信のみ行う。

1.2.12 ブライトネス (No. 74)

受信のみ行う。

1.2.13 ボルタメントコントロール (No. 84)

受信のみ行う。

1.2.14 エフェクトデプス (No. 91)

受信のみ行う。リバーブのセンドレベルとして効果する。

1.2.15 データインクリメント/デクレメント (No. 100/101)

受信のみ行う。

1.2.16 RPN

00/00 ピッチベンドセンシティビティ：受信のみ行う。

00/01 ファインチューニング：受信のみ行う。

00/02 コースチューニング：受信のみ行う。

7F/7F ヌル：受信のみ行う。

1.3 チャンネルモードメッセージ

チャンネルモードメッセージはすべて受信のみ行う。

1.3.1 オールサウンドオフ (No. 120)

該当チャンネルの発音中の音をすべて消音する。

1.3.2 リセットオールコントローラー (No. 121)

以下のコントローラーの値が初期値に設定される。

ピッチベンド、モジュレーション、エクスプレッション、ホールド1、ボルタメントコントロール、RPN番号

1.3.3 オールノートオフ (No. 123)

該当チャンネルのオンになっているノートをすべてオフする。ただし、ホールド1がオンの場合はそれらがオフになるまで消音しない。

1.3.4 オムニオフ (No. 124)

オールノートオフと同様の処理を行う。

1.3.5 オムニオン (No. 125)

オールノートオフと同様の処理を行う。

1.3.6 モノ (No. 126)

オールサウンドオフと同様の処理を行う。

1.3.7 ポリ (No. 127)

オールサウンドオフと同様の処理を行う。

1.4 プログラムチェンジ

ユーティリティモードの「3-3. プログラムチェンジ/システムエクスクルーシブメッセージの受信」(P. 58)で、「PC=off」に設定されている場合は、プログラムチェンジを受信しない。

ユーティリティモードの「3-2. チャンネル10のプログラムチェンジ/チャンネルイベントの受信」(P. 58)で、「10PC=off」に設定されている場合は、MIDIチャンネル10のプログラムチェンジは受信しない。

1.5 ピッチベンド

送信/受信ともに行う。

1.6 チャンネルアフタータッチ

送信/受信ともに行わない。

1.7 ポリフォニックアフタータッチ

送信/受信ともに行わない。

2. システムエクスクルーシブメッセージ

ユーティリティモードの「3-3. プログラムチェンジ/システムエクスクルーシブメッセージの受信」(P. 58)で、「SySEx=off」に設定されている場合は、システムエクスクルーシブメッセージを受信しない。

ユーティリティモードの「3-6. デバイスナンバー、ローカルコントロール」(P. 59)で、「DevNo」に設定されているデバイスナンバーと一致しないシステムエクスクルーシブメッセージは受信しない。

2.1 パラメーターチェンジ

2.1.1 GMシステムオン

F0 7E 7F 09 01 F7

MIDIマスターチューニングを除くすべてのデータの設定値をデフォルトに戻す。送信/受信ともに行う。

2.1.2 XGシステムオン

F0 43 1n 4C 00 00 7E 00 F7

nはデバイスナンバー。

GMシステムオンと同様の処理を行う。受信のみ行う。

2.1.3 アイデンティファイリクエスト

F0 7E 0n 06 01 F7

nはデバイスナンバー。

受信後アイデンティファイリプレイを送信する。受信のみ行う。

2.1.4 MIDIマスターボリューム

F0 7F 7F 04 01 XX mm F7

XXは無視する。mmがボリュームを表わす。受信のみ行う。

2.1.5 MIDIマスターチューン

F0 43 1n 27 30 00 00 mm ll cc F7

nはデバイスナンバー。

mmをMSnible、llをLSnibleとする値-128をセント単位とするチューニングを行う。受信のみ行う。

2.1.6 アイデンティファイリブライ

F0 7E 0n 06 02 43 00 4C 18 08 mm 00 00 00 F7

nはデバイスナンバー。

mmにはソフトウェアのバージョン番号が00が入る。

送信のみ行う。

2.1.7 ディスプレイデータ

F0 43 1n 4C 06 00 ii dd*n F7

nはデバイスナンバー。

iiは表示開始位置 00~1F

ddはASCII codeの表示データであり、最大32バイトまで複数指定することができる。

指定された文字列を一定時間本体LCDに表示する。複数のデータを指定した場合は、指定した場所から連続して描画する。

受信のみ行う。

2.1.8 クリアオールソング

F0 43 7D 1n 44 54 00 F7

nはデバイスナンバー。

ユーザーソングすべてを削除する。

2.1.9 リモートスイッチ

F0 43 7D 1n 52 53 data F7

nはデバイスナンバー。

本体パネルのスイッチをON/OFFしたのと同様の動作を行う。

dataのbit0~bit5(0~3f)はスイッチ番号、bit6(40)はONの場合は1、OFFの場合は0。

2.1.10 パラメーターチェンジ

F0 43 7D 1n 44 4C p1 p2 p3 p4 data1 (data2) F7

nはデバイスナンバー。

本体の各種パラメーターを変更する。

パラメーターナンバーp1, p2, p3, p4でパラメーターの種類を選択し、data1, data2で値を設定する。

種類がuser stack以外の場合はデータは1byteでありdata2は存在しない。(一部例外あり)

user stackの場合はdata1がMS7bit、data2がLS7bitとして0000~3FFFの値を表現する。

受信のみ行う。

2.2 バルクダンプ

送/受信ともに行う。system以外は、data部分の1バイトを2バイトのASCII文字に変換して送受信する。

• DTXPRESS IIIバルクダンプ共通事項

F0 43 7D Xn ss ss 44 54 58 4C("DTXL") tt tt tt ii jj jj dataBytes csum F7

tt tt tt tt バルクダンプの種類を示すID。ASCII codeの4文字。

ss ss data bytes (from model ID to data) MS7bit, LS7bit

ii jj data packet index number MS7bit, LS7bit

データサイズが4096を越える場合は全体を複数のF0-F7の packets に分割し、packet index numberを00 01 (0001)より1つづつ増やして付けていく。最終パケットは7F 7F (3FFF)とする。データサイズが4096を超えない場合は00 00 (0000)となる。

jj jj object number MS7bit, LS7bit

オブジェクトの番号。DTXPRESS IIIのシステムに1つしか存在しないものは、7F 7F (3FFF)となる。

csum model ID (ss ss)からdataBytesまでの合計の2の補数の7bit部分

2.2.1 system

F0 43 7D 0n ss ss 44 54 58 4C("DTXL") 53 59 53 32("SYS2") 00 00 7F 7F data csum F7

2.2.2 map

F0 43 7D 0n ss ss 44 54 58 4C("DTXL") 55 4D 41 50("UMAP") 00 00 7F 7F data csum F7

2.2.3 drumkit

F0 43 7D 0n ss ss 44 54 58 4C("DTXL") 4B 49 54 32("KIT2") 00 00 jj jj data csum F7

jj jj ユーザードラムキットナンバーを0から数えた数字のMS7bit, LS7bit。エディットバッファは7F 7F(3FFF)とする。

2.2.4 trigger

F0 43 7D 0n ss ss 44 54 58 4C("DTXL") 54 52 47 32("TRG2") 00 00 jj jj data csum F7

jj jj ユーザートリガーセットアップナンバーのMS7bit, LS7bit。エディットバッファは7F 7F(3FFF)とする。

2.2.5 song

F0 43 7D 0n ss ss 44 54 58 4C("DTXL") 53 4F 4E 47("SONG") ii ii jj jj data2 csum F7

jj jj ユーザーソングナンバーのMS7bit, LS7bit。7F 7Fはカレントソングを表わす。

data2 . 元データを4bitのMSnibble, LSnibbleに分割し、1byteのデータを2byteに変換する。

2.3 ダンプリクエスト

受信のみ行い対応するバルクダンプを出力する。

F0 43 7D 2n 44 54 58 4C("DTXL") tt tt tt tt jj jj F7

jj jj object number MS7bit, LS7bit

オブジェクトの番号。DTXPRESS IIIのシステムに1つしか存在しないものは、7F 7F (3FFF)となる。object numberにはドラムキット番号などのナンバーを指定する。

システムデータやエディットバッファデータなど1つしか存在しないものは、7F 7F(3FFF)を指定する。ただし、ソングデータの場合は、7F 7Fには応答しない。

3 システムコモンメッセージ

3.1 ソングセレクト

f3 nn

nnはソングナンバー。受信のみ行う。

4.リアルタイムメッセージ

送信/受信ともに行う。

4.1 タイミングクロック

ユーティリティモードの「5-3. シンクモード」(P. 62)で、「Sync Mode=」を「ext」または「auto」に設定している場合は、受信したタイミングクロックに同期する。

4.2 スタート、コンティニュー、ストップ

ユーティリティモードの「5-1. MIDIコントロール」(P. 62)で、「MIDI Control=off」に設定している場合は、スタート、コンティニュー、ストップの受信は行わない。

4.3 アクティブセンシング

一度アクティブセンシングを受信後約300msec以上MIDI信号を受信しない場合は、すべての発音を消音する。

約300msec以内の間隔で常にMIDI信号の出力があるように送信する。

Function ...	Transmitted	Recognized	Remarks
Basic Default Channel Changed	1 - 16 1 - 16	1 - 16 1 - 16	memorized
Mode Default Messages Altered	x x *****	3 3 x	
Note Number : True voice	0 - 127 0 - 127	0 - 127 0 - 127	
Velocity Note ON Note OFF	o 9nH,v=1-127 x 9nH,v=0	o v=1-127 x	
After Key's Touch Ch's	x x	x x	
Pitch Bender	x	o	7 bit resolution
Control Change 0,4,7,10,32 1,6,11,64 71,72,73 74,84,91 100,101	o x x x x	o o o o o	
Prog Change : True #	o 0 - 127 *****	o 0 - 127	
System Exclusive	o	o	
System : Song Pos. : Song Sel. Common : Tune	x x x	x o x	
System :Clock Real Time :Commands	o o	o o	
Aux :All Sound Off :Reset All Cntrls :Local ON/OFF :All Notes OFF Mes- :Active Sense sages:Reset	x x o x o x	o o o o(123-127) o x	

さくいん

アルファベット

ACCOMP VOL	8, 18, 20
AUX IN	8, 15
Battery Low	3
CLICK	8, 19, 21
CLICK VOL	8, 18, 21
DC IN 12V	9
DT20	13
GMキーボードボイスリスト	76
HI HAT CONTROL端子	9
HOST SELECTスイッチ	9, 28
INPUT ATTENUATION	9
MIDI	14, 27, 31, 57, 84, 86
システムエクスクルーシブメッセージ	58
接続	14
ダンピングターバル	60
チャンネルイベント	58
デバイスナンバー	59
バルクイン	27
バルクダンプ	27, 57
プログラムチェンジ	49, 51, 58
プログラムチェンジテーブル	59
MIDI IN/OUT端子	9, 31
MIDIインプリメンテーションチャート	86
MIDI機器	14
MIDIコントロール	62
MIDIチャンネル	45
MIDIデータフォーマット	84
MIDIノートナンバー	45
MIDIマージ	59
MIDIモード	59
OUTPUT端子	9, 14
PHONES端子	8, 15
POWER/VOL	8, 18, 20
TO HOST端子	9, 28, 31

0~9

9/10端子	9, 10
--------	-------

記号

☐	20
☐	21, 55
☐	21, 55

あ

アコースティックドラム	13
アンドゥ	23
イコライザー(EQ)	55
オーバーライト	22, 23, 36
オルタネイトグループ	46, 64
音源	31, 55
音質	18
音符	32
音量	
アカンパニメントボリューム	8, 18, 20
クリックボリューム	8, 18, 21
シンバルの音量	56
スネアドラムの音量	18, 56
ソングの音量	20
TG(音源)の音量	55
ドラムキットの音量	50
ドラムのその他の楽器音の音量	56
ドラムボイスの音量	43
バスドラムの音量	18, 56
ボリュームモード	56
マスターボリューム	8, 18, 20
MIDI送信ボリューム	49
ユーザーソングの音量	52

か

カーソル	31
カウント	62
カットオフ周波数	25, 45, 64
キーアサインモード	46, 64
キーオフ イネーブル	47, 64
クオンタイズ	22, 36, 52
クリック	20
クリックアウトセレクト	61
クリックチューニング	61
クリックノートナンバー	61
クリックボイス	60
クリックボイスセット	60
クリックボリューム	8, 18, 21, 61
クリックモード	61
グループチェック	19, 33
クロストーク	39, 71
クロスフェード	46
ゲイン	38
ゲートタイム	45
コードフック	9, 15
コンピューター	14, 28

さ

シーケンサー	22, 34, 62
指定リジェクション	39
出力端子	9
シリアルケーブル	28
シリアルポート	28
シンクモード	62
ストア	
ドラムキットボイス	42
トリガーセットアップ	37
セットアップ	49
セルフリジェクション	39

ソング 34, 36
 音量を変える 20, 35
 ソングを選ぶ 20, 32, 33, 34
 ソングを聴く(再生) 20, 34, 35
 ソングコピー 52
 ソングエディットモード 51
 ソングセレクト 50
 データの消去(クリアソング、クリアトラック) 23, 53
 テンポを変える 20, 34, 51
 ドラムパートのミュート 20
 名前を付ける(ソングネーム) 23, 53
 パッドソング 33, 34, 47
 プリセットソング 20, 33, 83
 ユーザーソング 22, 33
 リピート再生 33, 34, 51
 録音 22, 36

た

ダブルトリガー 39, 70
 チューニング 24, 44, 55, 61
 ディケイ 24, 45, 64
 電源 8, 9, 15, 18
 テンポ 32, 50, 51
 同期演奏 27
 トラック 22, 36
 ドラムキット
 オリジナルドラムキットの作成 24, 89
 ドラムキットを選ぶ 18, 21, 32
 ドラムキットデータ 30
 ドラムキットプレイモード 32
 ドラムキットボイスエディットモード 42
 ドラムキットボイスコピー 49
 ドラムキットボイスの保存(ストア) 42
 ドラムキット名 25, 50
 プリセットドラムキット 76
 ドラムトリガー 13
 ドラムボイス 21, 72
 ドラムマップ 63
 トリガーセットアップ
 トリガーセットアップエディットモード 37
 トリガーセットアップコピー 39
 トリガーセットアップデータ 30
 トリガーセットアップネーム 41
 トリガーセットアップの選択 33
 トリガーセットアップの保存(ストア) 37
 トリガーセットアップリスト 83, 89
 トリガー入力端子 9, 10
 トリガーバイパス 56

な

入力感度 9, 10
 入力ソース 24

は

ハイハット
 ハイハットオフセット 40
 ハイハットコントローラー 9, 10, 60
 ハイハットセンシティビティ 50
 バックアップバッテリー 3

パッド 10, 38
 パン 24, 44, 49, 52, 63
 バンクセレクト 49, 51
 拍子 32
 ファクトリーセット 57
 ファンクション 47
 ページ 31, 56
 ヘッドフォン 8, 15, 18
 ベロシティカーブ 39
 ボイス 44, 63
 音色(音の明るさ)を変える 25, 45
 音量を変える 18, 24, 44
 音量バランスを変える 25, 45
 チューニング(ピッチ)を変える 24, 44
 ディケイを変える 24, 45
 パンを変える 24, 44
 保存(ストア) 25, 42
 リバープのかかり具合を変える 25, 46, 50
 ホールドモード 47
 ホストスルーポート 60
 ホストセレクトスイッチ 9
 保存 →ストア 参照
 ボリューム →音量 参照

ま

マージトラック 53
 マップコピー 65
 ミニマムベロシティ 38
 ミュート
 ドラム音のミュート 55
 ドラム楽器ごとのミュート 21
 ドラムパート(リズムミュート) 20
 メトロノーム 19, 20, 21, 35

や

ユーズテンポ 62
 ユーティリティモード 54

ら

ラーン(学習)モード 56
 リジェクション 39
 リバープ 48
 リバープセンド 46, 50, 64
 リバープタイプ、タイム 48
 リバープバイパス 55
 リバープマスターリターン 48
 リピート再生 51
 リブレース 22, 23, 36
 リムトゥパッド 48
 レイヤーバランス 45, 64
 ローカルコントロール 59
 録音 14, 22, 36

DRUMKIT BLANK CHART

Drumkit Name _____

Rev Type	Rev Time	Rev Master Return
Volume	Rev Send	HH Sens
Song Sel	Tempo Sel	

Category	Voice No.	Volume	Pan	Tune C	Tune F	Layer Balance	Decay	Filter	Note No.	Channel	Gate Time	X Fade	Rev Send	Alt Group	Key Assign	Hold Mode	Keyoff	Function	Song No.	Song Repeat	Song Mode	Rim to Pad		
kick																								
kickR																								
snare																								
snrR1																								
snarR2																								
tom1																								
tom1R																								
tom2																								
tom2R																								
tom3																								
tom3R																								
ride																								
rideE																								
rideC																								
crash																								
crashE																								
ceashC																								
open																								
openR																								
close																								
closeR																								
footC1																								
splash																								
pad 9																								
pad 10																								

Channel	sw	pc	msb	lsb	vol	pan
1						
2						
3						
4						
5						
6						
7						
8						
9						
10						
11						
12						
13						
14						
15						
16						

TRIGGER SETUP BLANK CHART

Setup Name _____

Inc	Dec	Input Exchg
-----	-----	-------------

Type	Gain	Min Vel	VelCurve	SelfRej	Rejection	Spec.Rej.In	SPec.Rej.Level
IN 1							
IN 2							
IN 3							
IN 4							
IN 5							
IN 6							
IN 7							
IN 8							
IN 9							
IN 10							

お客様相談窓口

ヤマハ管弦打楽器インフォメーションセンター

〒430-8650 浜松市中沢町10-1 TEL:(053) 411-4744

受付日：月曜日～土曜日（日曜、祝日およびセンター指定休日を除く） 受付時間：10:30～19:00

ヤマハ株式会社各事業所／営業所

EM企画推進室GD担当	〒108-8568	東京都港区高輪2-17-11	TEL(03)5488-5445
EM北海道	〒064-8543	札幌市中央区南10条西1丁目1-50	TEL(011)512-6113
EM仙台	〒980-0804	仙台市青葉区大町2-2-10	TEL(022)222-6147
EM名古屋	〒460-8588	名古屋市中区錦1-18-28	TEL(052)201-5199
EM大阪	〒542-0081	大阪市中央区南船場3-12-9	TEL(06)6252-5231
EM九州	〒812-8508	福岡市博多区博多駅前2-11-4	TEL(092)472-2130

アフターサービス

サービスのご依頼、お問い合わせは、お買い上げ店、またはお近くのヤマハ電気音響製品サービス拠点にご連絡ください。

- **保証書**
保証書は、販売店にて「販売店印、お買い上げ年月日」の押印、記入をしてお渡し致しますので、お買い上げの際にご確認の上、大切に保管してください。
- **保証期間**
お買い上げ日から6ヶ月です。
- **保証期間中の修理**
保証書記載内容に基づいて修理致します。詳しくは保証書をご覧ください。
- **保証期間経過後の修理について**
修理可能な部分は、ご要望により有料にて修理させていただきます。但し、修理料金や補修部品の保有期間の都合によって、相当品の代替購入をおすすめする場合がございます。
- **補修用性能部品の最低保有期間**
製品の機能を維持するために必要な部品の最低保有期間は、製造打ち切り後8年です。
- **持ち込み修理のお願い**
まず本書をよくお読みのうえ、もう一度お調べください。それでも異常のあるときは、お買い上げの販売店、または最寄りのヤマハ電気音響製品サービス拠点へ本機をご持参ください。
- **製品の状態は詳しく**
修理をご依頼いただくときは、製品名、モデル名などとあわせて、故障の状態をできるだけ詳しくお知らせください。

ヤマハ電気音響製品サービス拠点（修理受付および修理品お持ち込み窓口）

北海道サービスステーション	〒064-8543	札幌市中央区南10条西1-1-50	ヤマハセンター内	TEL(011)512-6108
仙台サービスステーション	〒984-0015	仙台市若林区卸町5-7	仙台卸商共同配送センター3F	TEL(022)236-0249
首都圏サービスセンター	〒143-0006	東京都大田区平和島2丁目1番1号		
		京浜トラックターミナル内14号棟A-5F		TEL(03)5762-2121
浜松サービスステーション	〒435-0016	浜松市和田町200	ヤマハ(株)和田工場内	TEL(053)465-6711
名古屋サービスセンター	〒454-0058	名古屋市中川区玉川町2-1-2	ヤマハ名古屋流通センター3F	TEL(052)652-2230
大阪サービスセンター	〒565-0803	吹田市新芦屋下1-16	ヤマハ千里丘センター内	TEL(06)6877-5262
四国サービスステーション	〒760-0029	高松市丸亀町8-7	ヤマハミュージック高松店内	TEL(087)822-3045
九州サービスステーション	〒812-8508	福岡市博多区博多駅前2-11-4		TEL(092)472-2134
[本社]CSセンター	〒430-8650	浜松市中沢町10-1		TEL(053)462-1131

※住所及び電話番号は変更になる場合があります。

ヤマハ株式会社

弦打楽器事業部

〒430-8650 浜松市中沢町10-1

ヤマハ株式会社